

32 4

Dziennik ustaw państwa

brak s.

dla

królestw i krajów

w

radzie państwa reprezentowanych.

Rok 1884.

W Wiedniu.

Z cesarsko-królewskiej drukarni nadwornej i rządowej.

1884.

(Polskich.)

Pierwszy skorowidz.

Spis chronologiczny

ustaw i rozporządzeń w Dzienniku ustaw państwa w roku 1884 ogłoszonych.

Data ustawy, patentu lub rozporządzenia	T r e ś ć	Nu- mer	Strona
1883 9 maja	Umowa kolejowa pomiędzy monarchią austriacko-węgierską, Turcyą, Serbią i Bułgaryą	42	91
21 „	Traktat pomiędzy monarchią austriacko-węgierską a cesarstwem brazylijskim, tyczący się wzajemnego wydawania sobie zbrodniarzów	142	425
13 grudnia	Rozporządzenie ministerstwa handlu, zmieniające §. 14 rozporządzenia ministerstwa handlu z dnia 3 kwietnia 1875 (Dz. n. p. Nr. 45), dla urzędów miar i wag we względzie czynności sprawdzania opodal siedziby urzędu	1	1
18 „	Rozporządzenie ministerstw skarbu i handlu, tyczące się poddania kontroli olejów kopalinnych w części pogranicza	2	1
27 „	Obwieszczenie ministerstwa rolnictwa, o przystąpieniu Holandyi do Umowy międzynarodowej z dnia 3 listopada 1881, tyczącej się mszycy winnej	3	2
28 „	Rozporządzenie Ministra handlu, tyczące się wpisywania skapitalizowanych odsetek do książeczek wkładowych e. k. Urzędu pocztowych kas oszczędności	4	2
30 „	Rozporządzenie ministerstwa handlu w porozumieniu z ministerstwem spraw wewnętrznych, tyczące się podziału królestw i krajów w Radzie państwa reprezentowanych na dziewięć okręgów dla oddania ich w nadzór inspektorom przemysłowym	5	3
1884 2 stycznia	Obwieszczenie ministerstwa skarbu, tyczące się rozszerzenia upoważnień komory pomocniczej w Uvaen	6	5
2 „	Rozporządzenie ministerstwa skarbu, tyczące się postępowania z piwem we flaszkach wywozonym za linią cłową z żądaniem zwrotu podatku	7	5
8 „	Umowa pomiędzy monarchią austriacko-węgierską a Szwajcaryą, tycząca się przyznania prawa ubóstwa	137	417
9 „	Obwieszczenie ministerstwa skarbu o ustanowieniu ekspedycji celniczej w Bożanowie	8	6
12 „	Rozporządzenie ministerstw skarbu i handlu zmieniające niektóre postanowienia przepisu z dnia 23 marca 1881 o utrzymywaniu wykazów towarowych na okrętach	9	7

Data ustawy, patentu lub rozporządzenia	T r e ś ć	Nu- mer	Strona
1884 12 stycznia	Rozporządzenie ministerstw skarbu i handlu zmieniające niektóre przepisy rozporządzeń ministerjalnych z dnia 2 maja 1880, dotyczących się ułatwień w postępowaniu przewoźnym z towarami wysłanymi morzem i ułatwień pod względem ładowania i wyładowania w portach martwych	10	10
15 „	Dokument koncesyjny na koleje miejscowe z Berna do Tisznowa (Vorkloster) i z Rudelsdorfu do Landskrony	21	19
17 „	Obwieszczenie ministerstwa skarbu o ograniczeniu upoważnień król. węgierskich nrzędów podatkowych w Waradynie i Karłowcu (Karolyvaros)	11	13
17 „	Obwieszczenie ministerstwa skarbu o przeniesieniu c. k. komory pomocniczej grünwaldzkiej do Georgendorfu	12	13
19 „	Traktat z księstwem liechtensteińskim, dotyczący się zarządu sprawiedliwości w tem księstwie	124	393
19 „	Rozporządzenie ministerstw skarbu i handlu, dotyczące się uchylecia obowiązku poddawania kontroli warzonki w okręgu pogranicznym salzburskim	17	17
20 „	Rozporządzenie ministerstwa skarbu, dotyczące się pozwalania na wywóz piwa za zwrotem podatku	13	14
21 „	Rozporządzenie cesarskie, którem na zasadzie ustawy z dnia 11 lutego 1881 (Dz. u. p. Nr. 10), o władzy sądów konsulowskich w Egipcie, przedłuża się ograniczenie władzy sądowej austriacko-węgierskich sądów konsulowskich i częściowe przelanie jej na nowe sądy w Egipcie zaprowadzone	14	14
24 „	Obwieszczenie ministerstwa skarbu o zwinięciu komory w Wyszegradzie i zaprowadzeniu komory w Vardiszte	22	22
25 „	Obwieszczenie ministerstwa skarbu o krotnej podatku przy oznaczaniu wartości nieruchomości podatkowi gruntowemu podlegających w celu wymiarowania należności	18	17
30 „	Rozporządzenie całego ministerstwa, którem na zasadzie ustawy z dnia 5 maja 1869 (Dz. u. p. Nr. 66), wydają się dla okręgów Trybunałów wiedeńskiego, kornenburskiego i wien-neustadzkiego rozporządzenia wyjątkowe	15	15
30 „	Rozporządzenie całego ministerstwa, dotyczące się zawieszenia działalności Sądów przysięgłych w okręgach Trybunałów wiedeńskiego i kornenburskiego w Dolnej Austrii	16	16
30 „	Rozporządzenie ministerstwa sprawiedliwości, dotyczące się zaprowadzenia Sądu powiatowego w Bieczu w Galicyi	19	18
30 „	Obwieszczenie ministerstwa skarbu, o rozszerzeniu upoważnień celniczych król. węgierskich komor pomocniczych w Novem, Kraljeviczy, Selcach i Jablanacu	23	22
31 „	Rozporządzenie ministerstwa skarbu, dotyczące się prawności dowodów do oleju kopalnego, podlegającego kontroli w części pogranicza	24	22
1 lutego	Rozporządzenie Ministra handlu, zmieniające niektóre przepisy rozporządzenia z dnia 1 lipca 1880 (Dz. u. p. Nr. 79), o przewozie towarów wybuchających kolejami żelaznymi	20	18
2 „	Rozporządzenie Ministra wyznań i oświecenia, tudzież Ministra skarbu, dotyczące się terminu do podawania wyjawów uzupełniających w §§. 7 i 9 rozporządzenia z dnia 21 sierpnia 1881 (Dz. u. p. Nr. 112) przewidzianych, celem wymierzenia dodatków do funduszu religijnego	30	55
6 „	Dokument koncesyjny na kolej żelazną parową z Łokietu do Giesshübla	31	56
6 „	Obwieszczenie ministerstwa skarbu o przeniesieniu napowrót c. k. komory pomocniczej niederlichtenwaldzkiej II klasy z Waltersdorfu w Saksonii do Niederlichtenwalde	25	23
7 „	Rozporządzenie Ministra wyznań i oświecenia względem egzaminowania kandydatów stanu nauczycielskiego w gimnazjach i szkołach realnych	26	25

Data ustawy, patentu lub rozporządzenia	T r e ś ć	Nu- mer	Strona
1884 18 lutego	Umowa handlowa pomiędzy monarchią austriacko-węgierską a Francją . . .	27	47
28 „	Rozporządzenie Ministra wyznań i oświecenia, dotyczące się zwinięcia Dyrekcji statystyki administracyjnej i połączenia jej czynności z czynnościami Komisji statystycznej głównej	28	51
29 „	Rozporządzenie ministerstwa skarbu, dotyczące się pozwalania na zwrot podatku od gorzałki używanej do wyrobu piorunianu rtęci	29	52
8 marca	Rozporządzenie ministerstwa sprawiedliwości, dotyczące się zmian w obszarach Sądów powiatowych oleskiego, brodzkiego, żafozieckiego i zborowskiego w Galicyi	32	60
11 „	Rozporządzenie ministerstw skarbu i handlu, dotyczące się poboru cła od pospolitych win włoskich w wagonach cysternowych	46	145
14 „	Rozporządzenie ministerstwa handlu, zawierające porządek policyjny dla portów morskich	33	61
14 „	Rozporządzenie ministerstwa spraw wewnętrznych, urządzające sprzedaż bez przepisu lekarskiego w aptekach publicznych	34	69
15 „	Obwieszczenie ministerstwa skarbu o nadaniu oddziałowi straży skarbowej w Aueza-Livku w Przymorzu upoważnień komory pomocniczej II klasy	38	85
16 „	Ustawa, mocą której dla zastąpienia wierzyteli od czynności szkodę im przynoszących, przepisy ustawy o upadłościach i postępowaniu egzekucyjnym zmienione a względnie uzupełnione zostaną	35	71
16 „	Ustawa o zaprzeczeniu ważności czynności prawnych, dotyczących się majątku -Amortizowanego dłużnika	36	73
17 „	Ustawa, dotycząca się uwolnienia od opłat fundacyj i ofiar na cele naukowe, dobroczynne i humanitarne z powodu urodzin Jej c. i k. Wysokości Najoświecenijszej Arcyksiężniczki Elżbiety	43	104
22 „	Rozporządzenie Ministrów spraw wewnętrznych, handlu i rolnictwa ustanawiające termin, od którego Porządek targowy dla głównego wiedeńskiego targowiska na bydło w St. Marx, ogłoszony rozporządzeniem ministerjalnym z dnia 3 września 1883 (Dz. u. p. Nr. 145), nabywa mocy obowiązującej	37	84
24 „	Rozporządzenie ministerstw skarbu i handlu, dotyczące się ustanowienia tary do poboru cła od fosforu	47	145
26 „	Rozporządzenie ministerstw skarbu i handlu, dotyczące się zmiany niektórych wielkości tary do poboru cła od olejów kopalinnych	48	140
27 „	Rozporządzenie ministerstwa sprawiedliwości, dotyczące się przyłączenia powiatu sądowego bobrzeckiego do okręgu Sądu krajowego lwowskiego w Galicyi	39	85
27 „	Rozporządzenie ministerstwa sprawiedliwości, dotyczące się zaprowadzenia sądu obwodowego w Brzeżanach w Galicyi	44	104
28 „	Obwieszczenie ministerstwa skarbu o rozszerzeniu upoważnień komory pomocniczej II klasy w Michaljeviczy w Bośni	49	146
29 „	Ustawa o dalszem pobieraniu podatków i opłat, tudzież o pokryciu wydatków rządowych w miesiącu kwietniu 1884.	40	86
1 kwietnia	Rozporządzenie ministerstw skarbu i handlu, dotyczące się obowiązkowego zaprowadzenia listów przewozowych dla kolei żelaznych z wydrukowanym znaczkiem stęplowym	41	87
2 „	Traktat pomiędzy monarchią austriacko-węgierską a cesarstwem rosyjskim, dotyczące się zaprowadzenia bezpośredniej korespondencji	134	409
3 „	Dokument koncesyjny na koleje żelazne parowe: a) z Wiednia do Stammersdorfu, b) z Floridsdorfu do Wielkiego Enzersdorfu	59	157
5 „	Ustawa o podwyższeniu kosztów budowy kolei arberskiej	50	147

Data ustawy, patentu lub rozporządzenia	T r e ś ć	Nu- mer	Strona
1884 7 kwietnia	Ustawa o wyznaczeniu dotacyi dodatkowej na pokrycie kosztów zgrupowania Synodów walnych wyznania augsburskiego i helweckiego, które odbyło się w r. 1883	60	162
8 „	Ustawa skarbowa na rok 1884	45	105
8 „	Ustawa o nabyciu na rzecz państwa kolei Cesarza Franciszka Józefa, Arcyksięcia Rudolfa i vorarlberskiej	51	147
8 „	Ustawa o umorzeniu kosztów budowy i utrzymania urządzeń do ruchu w porcie tryestyńskim	52	149
8 „	Ustawa o przyzwoleniach i warunkach dla kolei miejscowej z Budziejowic (Pozryca) do Żelnawy	53	150
8 „	Ustawa o przyzwoleniach i warunkach do wybudowania kolei miejscowej z Fehringu do Fürstenfeldu	54	151
8 „	Ustawa o przyzwoleniach i warunkach do wybudowania kolei miejscowej z Aszu do Rossbachu	55	153
10 „	Ustawa o zmianie artykułu XIII ustawy z dnia 23 lipca 1871 (Dz. u. p. Nr. 16 z r. 1872) mocą której zaprowadzony został nowy porządek miar i wag	56	154
11 „	Ustawa o zawarciu umowy z reprezentacją krajową karyntyjską przedmiocie uregulowania stosunku Państwa do funduszu indemnizacyjnego karyntyjskiego	170	485
12 „	Obwieszczenie ministerstwa skarbu o upoważnieniu komory pomocniczej beśniacko-hercegowińskiej w Uwaczu do poddawania piwa i wódki postępowaniu wywozowemu	57	154
21 „	Rozporządzenie ministerstwa handlu, zmieniające §. 3 II rozdziału B II i §. 26 II rozdziału B III tymczasowego porządku żeglugi i nadzoru rzeczno-galicyjskiego na części Dunaju, przecinającej Górna i Dolna Austrią, rozporządzenie ministerstwa handlu z dnia 31 sierpnia 1874 (Dz. u. p. Nr. 122)	61	163
22 „	Ustawa o władzy sądowej konsułów w Tunisie	62	164
22 „	Rozporządzenie ministerstwa skarbu, tyjące się upoważnienia komory głównej rumburskiej do ekspedycyowania oliwy popsutej	65	187
23 „	Obwieszczenie ministerstwa skarbu o upoważnieniu c. k. komory pomocniczej w Solcie w Dalmaeyi do ekspedycyowania bez opłaty cła beczek próżnych powracających	66	187
24 „	Rozporządzenie Ministrów spraw wewnętrznych, handlu i rolnictwa, którem zmienia się ostatni ustęp §fu 22go Porządku targowego dla głównego wiedeńskiego targowiska na bydło w St. Marx, wydanego rozporządzeniem ministeryalnem z dnia 3 września 1833 (Dz. u. p. Nr. 145)	58	155
24 „	Rozporządzenie ministerstw skarbu i handlu, tyjące się poddawania oczeniu maszyn do szycia i ich części składowych	67	188
27 „	Ustawa o dodatku ze skarbu państwa na pokrycie kosztów regulacyi rzeki Drawy w Karyntyi	68	188
2 maja	Rozporządzenie ministerstw handlu i spraw wewnętrznych, stanowiące, w jaki sposób przedsiębiorcy przemysłu tandeciarskiego utrzymywać mają książki i określające kontrolę policyjną, której podlegają we względzie wykonywania przemysłu	69	190
3 „	Obwieszczenie ministerstwa handlu, którem podają się do wiadomości przepisy dodatkowe do Porządku miar i wag z dnia 19 grudnia 1872 (Dz. u. p. Nr. 171)	70	191
5 „	Traktat pomiędzy monarchią austryacko-węgierską a Saksonią, tyjące się kilku kolei łączących na granicy krajowej austryacko-saskiej (pod Kraślicami, Mołdawą [Mulde], Reitzenhainem i Johann-Georgenstadtem)	112	273

Data ustawy, patentu lub rozporządzenia	T r e ś ć	Nu- mer	Strona
1884 11 maja	Ustawa, którą urząda się w królestwie galicyjsko-lodomeryjskiem z Wielkim księstwem krakowskiem i w księstwie bukowińskim prawo wydobywania kopalni, dających się użytkować jako zawierające smołę ziemną	71	192
12 „	Dokument koncesyjny na kolej żelazną parową z St. Pölten do Tulln z odnogami	104	257
14 „	Rozporządzenie ministerstwa skarbu, którem podają się do wiadomości przepisy o wypuszczeniu w obieg 50cio-złotowych biletów państwa w. a. nowej modły	64	183
16 „	Obwieszczenie ministerstwa skarbu o upoważnieniu oddziału straży skarbowej w Homolicy do ekspedowania towarów bezwarunkowo wolnych od cła	72	196
17 „	Obwieszczenie ministerstwa skarbu o zaprowadzeniu delegacyi komory reitzenhainskiej (w Saksonii)	73	196
19 „	Ustawa, tycząca się zmiany niektórych przepisów ustawy z dnia 27 czerwca 1878 o opodatkowaniu wyrobu gorzałki, jakoteż opodatkowania wyrobu drożdży stałych, połączonego z wyrobem gorzałki i podwyższenia cła wchodowego od drożdży stałych	63	165
19 „	Rozporządzenie ministerstwa handlu, tyczące się bandery, która na jeziorze bodeńskim ma być używana	74	196
21 „	Obwieszczenie ministerstwa skarbu o zwinięciu królewsko-węgierskich delegacyj cłowych w Tureckim Brodzie i Siekovaču	81	217
23 „	Rozporządzenie ministerstwa sprawiedliwości, tyczące się przyłączenia gminy Meduchy do okręgu Sądu powiatowego halickiego w Galicyi	82	217
24 „	Rozporządzenie ministerstwa skarbu, tyczące się skal do ryczałtowego oznaczenia podatku od cukru burakowego w kampanii 1884/85, tudzież miary rękojami na zabezpieczenie dopłaty do podatku od cukru na wypadek ich potrzeby	75	197
24 „	Rozporządzenie ministerstwa skarbu, tyczące się miary rękojami, którą fabryki cukru burakowego złożyć mają na zabezpieczenie zwrotu kosztów kontroli w kampanii 1884/85	76	198
24 „	Rozporządzenie ministerstwa skarbu, podające na kampanią 1884/85 przepisy co do liczydeł używanych w cukrowniach dyluzyjnych	77	198
25 „	Rozporządzenie ministerstwa skarbu, którem wysokomierz Dolaińskiego dotychczasowej konstrukcyi i wysokomierz Jeanrenauda dotychczasowej konstrukcyi uchylają się od używania w gorzelniach opodatkowanych podług wyrobu do kontroli podatkowej a dozwala się używania z zachowaniem przepisów ustawy z dnia 19 maja 1874 (Dz. u. p. Nr. 63), wysokomierza Dolaińskiego nowej konstrukcyi, którego opis z rysunkiem, jakoteż przepis używania podaje się do wiadomości	78	198
29 „	Patent cesarski, tyczący się rozwiązań sejmów krajowych dolno- i górno-austriackiego, salzburskiego, styryjskiego, karyntyjskiego bukowińskiego, morawskiego, szląskiego i vorarlberskiego	79	213
30 „	Rozporządzenie cesarskie, którem na zasadzie ustawy z dnia 22 kwietnia 1884 (Dz. u. p. Nr. 62) i ze skutkiem dla królestw i krajów w Radzie państwa reprezentowanych, zawieszają się wykonywanie władzy sądowej w sprawach karnych i cywilnych, służącej konsulom monarchyi austriacko-węgierskiej w Tunisie i przekazuje ją ustanowionym tamże sądom francuskim	83	218
1 czerwca	Ustawa o przytłumieniu choroby skrljevo w Dalmacyi	105	263
2 „	Patent cesarski, tyczący się zwolania sejmów krajowych dalmatyńskiego, bukowińskiego, morawskiego, tyrolskiego, istrijskiego, jakoteż goryckiego i gradyskiego	80	215
2 „	Dokument koncesyjny na kolej żelazną parową od Spielfeldu do Radkersburga	120	383

Data ustawy, patentu lub rozporządzenia	T r e ś ć	Nu- mer	Strona
1884 3 czerwca	Ustawa, którą dla okręgu Trybunału kottorskiego przedłuża się moc obowiązującą ustawy z dnia 28 lutego 1882 (Dz. u. p. Nr. 22) o zaprowadzeniu sądów wyjątkowych w Dalmacyi	84	218
3 „	Ustawa o dalszem czasowem zawieszeniu działalności sądów przysięgłych w okręgu sądu obwodowego kottorskiego w Dalmacyi	85	219
4 „	Ustawa o uchyleniu odpowiedzialności za zaciągnięcie długu nieustalonego w sumie 25 milionów	86	220
4 „	Rozporządzenie ministerstw spraw wewnętrznych, sprawiedliwości i obrony krajowej, dotyczące się wykonania ustawy z dnia 3 czerwca 1884 (Dz. u. p. Nr. 84), którą przedłużone zostało dalsze trwanie władzy sądów wojskowych w Dalmacyi	87	220
5 „	Ustawa o budowie kolei żelaznej z Mostaru do Metkowie	92	235
5 „	Rozporządzenie ministerstwa spraw wewnętrznych, zmieniające niektóre przepisy rozporządzenia z dnia 10 kwietnia 1872 (Dz. u. p. Nr. 49) o należnościach za pomoc zbrojną udzieloną administracji cywilnej	88	221
5 „	Rozporządzenie ministerstwa handlu, wydane w porozumieniu z ministerstwem spraw wewnętrznych, dotyczące się dostawiania patentu szyperskiego do dowodzenia statkami wiosłowymi lub żaglowymi albo parowcami na jeziorze bodeńskim	89	221
5 „	Rozporządzenie ministerstwa handlu, wydane w porozumieniu z ministerstwem spraw wewnętrznych, dotyczące się wydawania patentów żeglarskich statkom wiosłowym, żaglowym i parowym, żeglującym po jeziorze bodeńskim	90	223
8 „	Ustawa o nabyciu kolei pilzeńsko-brzeźnińskiej (chomutowskiej) na rzecz państwa	91	227
8 „	Ustawa o nabyciu a względnie wybudowaniu domów własnych dla poczt i telegrafów w Gradcu, Ołomuńcu i Opawie	94	237
8 „	Obwieszczenie ministerstwa skarbu o zaprowadzeniu delegacji komory cłowej w Castel Tesino	93	236
10 „	Ustawa zmieniająca przepisy Dodatku do Porządku obiorczego dla Rady państwa, dotyczące się okręgów wyborczych w Galicyi, <i>d</i>) Gminy wiejskie l. 4 i l. 10	95	238
10 „	Ustawa pozwalająca używania udziałowych zapisów dłużnych galicyjskiej pożyczki krajowej w sumie 3,800.000 zł. do lokowania dla korzyści kapitałów fundacyjnych, sierocych i tym podobnych	96	239
10 „	Ustawa o zawarciu umowy z reprezentacją kraju Styryi we względzie tak zwanych należności najazdowych Styryi z r. 1809	97	239
11 „	Ustawa, zmieniająca §. 3 ustawy z dnia 20 maja 1869 (Dz. n. p. Nr. 78), o zakresie działania sądów wojskowych	98	242
11 „	Ustawa, zmieniająca przepisy Dodatku do Porządku obiorczego dla Rady państwa, dotyczące się okręgów wyborczych w Czechach, <i>b</i>) miasta l. 3 i l. 4	99	243
13 „	Rozporządzenie ministerstwa skarbu, zmieniające ustęp 4 rozporządzenia z dnia 2 stycznia 1884 (Dz. u. p. Nr. 7), dotyczące się postępowania przy wywozie piwa we flaszkach, wysyłanego za linią cłową z żądaniem zwrotu podatku	100	243
14 „	Rozporządzenie ministerstwa skarbu, dotyczące się zmian co do stanowisk inspektorów skarbowych w Górnej Austryi	101	243
19 „	Rozporządzenie ministerstwa handlu, dotyczące się wywołania z obiegu znaczków pocztowych z r. 1867	108	269
20 „	Rozporządzenie ministerstwa sprawiedliwości, dotyczące się przyłączenia gminy Bienkówki do Okręgu Sądu powiatowego makowskiego w Galicyi	102	244
21 „	Ustawa o zatrudnieniu młodocianych robotników i osób płci żeńskiej, tudzież o długości pracy dziennej i wypoczynku niedzielnym w górnictwie	115	367

Data ustawy, patentu lub rozporządzenia	T r e ś ć	Nu- mer	Strona
1884 23 czerwca	Ustawa, zatwierdzająca uchwałę sejmu krajńskiego, tyczącą się pobierania w r. 1884 dodatków do podatków stałych na rzecz funduszu indemnizacyjnego krajńskiego	109	269
23 „	Rozporządzenie Ministra handlu, tyczące się organizacji zarządu kolei żelaznych rządowych w królestwach i krajach w Radzie państwa reprezentowanych i ustanawiające siedziby Dyrekcji ruchu kolei żelaznych, które na zasadzie teje organizacji mają być zaprowadzone	103	245
30 „	Ustawa o popieranie kultury ziemi w związku z budownictwem wodnym	116	369
30 „	Ustawa o robotach, mających na celu nieszkodliwe odwrócenie wód górskich	117	374
30 „	Rozporządzenie Ministra handlu uzupełniające a po części zmieniające przepisy rozporządzenia ministeryalnego z dnia 17 września 1883 (Dz. u. p. Nr. 148), w przedmiocie oznaczenia rodzajów przemysłu rękodzielniczego	110	270
1 lipca	Rozporządzenie Ministra handlu, zmieniające niektóre przepisy Porządku ruchu na kolejach żelaznych królestw i krajów w Radzie państwa reprezentowanych, wydanego rozporządzeniem z d. 10 czerwca 1874 (Dz. u. p. Nr. 75) a względnie nowej osnowy Dodatku D do niego, zaprowadzonej rozporządzeniami z dnia 15 września 1881 (Dz. u. p. Nr. 100) i z dnia 1 maja 1883 (Dz. u. p. Nr. 52)	106	264
1 „	Rozporządzenie ministerstw spraw wewnętrznych, handlu i skarbu, zabraniające przywozu i przewozu szmat, starych lin, tudzież przezuaczonej do obrotu handlowego starej odzieży, używanej bielizny wdzielalnej i używanej pościeli, pochodzących z Francji, Algieru i Tunetu	107	267
1 „	Rozporządzenie ministerstwa skarbu, dozwalające używania wysokomierza V. Pricka systemu J. Weisera w gorzelniach opłacających podatek podług wyrobu i podające do wiadomości opis tegoż z rysunkiem i przepisem używania	113	285
2 „	Dokument koncesyjny na kolej żelazną parową z Fehringu do Fürstenfeldu	133	403
3 „	Rozporządzenie ministerstw spraw wewnętrznych i handlu zmieniające rozporządzenie ministeryalne z dnia 4 lutego 1859 (Dz. u. p. Nr. 30) we względzie używania chlorku potasu do wyrobu zapałek	111	271
5 „	Rozporządzenie ministerstw skarbu i handlu, tyczące się zmiany niektórych urządzeń celniczych w Istrii	118	381
8 „	Rozporządzenie ministerstwa skarbu, tyczące się składania opłaty stęplowej od podań z Bośni i Hercegowiny nadsyłanych w formie telegramów	127	397
11 „	Ustawa o przyczynieniu się ze strony skarbu państwa do kosztów regulacji rzeki Glan w Karyntyi	128	397
11 „	Rozporządzenie ministerstwa handlu, tyczące się dalszego używania pocztowych kart oszczędności z wyciśniętym znaczkiem listowym pięciocentowym emiśyi 1867 roku	121	388
11 „	Rozporządzenie ministerstwa rolnictwa, tyczące się przypuszczania do egzaminu kandydatów do służby technicznej w zarządzie lasów rządowych	125	396
14 „	Rozporządzenie ministerstw skarbu, tyczące się wykonania ustawy o opodatkowaniu wyrobu gorzałki i połączonego z nim wyrobu drożdży stałych	114	301
15 „	Dokument koncesyjny na kolej żelazną parową z Aszu do Rossbachu	153	447
15 „	Rozporządzenie ministerstwa spraw wewnętrznych, tyczące się podziału powiatu administracyjnego karlińskiego w Czechach, tudzież ustanowienia nowego starostwa w mieście „Hory viniene“ pod Pragą i zwnięcia zarazem starostwa polniańskiego	119	381

Data ustawy, patentu lub rozporządzenia	T r e ś ć	Nu- mer	Strona
1884 15 lipca	Rozporządzenie Ministra handlu, dotyczące się uregulowania stosunków Dyrekcji głównej kolei austriackich rządowych do Inspekcji głównej kolei austriackich	122	388
15 „	Obwieszczenie ministerstwa obrony krajowej i ministerstwa skarbu o dodatkowym zaliczeniu gminy Niepołomic do 7 klasy Taryfy czynszów wojskowych (Dz. u. p. Nr. 140 z r. 1881)	135	415
22 „	Patent cesarski, dotyczący się zwołania sejmiku krajowego vorarlberskiego	123	391
27 „	Rozporządzenie ministerstwa skarbu objaśniające ustęp 2gi §fu 16go przepisu wykonawczego do powszechnej taryfy cłowej	129	398
28 „	Rozporządzenie cesarskie, dotyczące się udzielenia zapomóg z funduszków państwa okolicom Galiicyi, Lodomeryi i Krakowskiego powodziami dotkniętym	130	398
28 „	Obwieszczenie ministerstwa skarbu o rozszerzeniu upoważnień celniczych c. k. komory pomocniczej II klasy w Fazanie	126	396
1 sierpnia	Rozporządzenie ministerstwa spraw wewnętrznych, zawierające wyjaśnienie do rozporządzenia z dnia 14 marca 1884 (Dz. u. p. Nr. 34), urządzającego sprzedaż w aptekach bez przepisu lekarskiego	131	400
8 „	Patent cesarski, dotyczący się zwołania sejmiku krajowego galicyjsko-lodomoryjsko-krakowskiego	132	401
18 „	Rozporządzenie ministerstw spraw wewnętrznych, handlu i skarbu, rozciągające na Włochy zakaz przywozu i przewozu szmat, starych lin, tudzież przeznaczonych do obrotu handlowego starej odzieży, używanej bielizny wdzielalnej i używanej pościeli, pochodzących z Francyi, Algieru i Tunetu (Dz. u. p. Nr. 107 z r. 1884)	136	415
19 „	Rozporządzenie ministerstwa skarbu zawierające postanowienia dodatkowe do przepisu używania wyskokomierza Dolainskiego	138	421
20 „	Patent cesarski, zwołujący sejmy krajowe czeski, dolno- i górno-austriacki, salzburski, styryjski, karyntyjski, krainiński, szląski, tudzież sejm miasta Tryestu i jego okręgu	140	423
20 „	Rozporządzenie Ministra wyznań i oświecenia wydane w porozumieniu z Ministrem rolnictwa, dotyczące się zaprowadzenia w c. k. szkole głównej rolniczej w Wiedniu egzaminów teoretycznych rządowych z przedmiotów technicznych ziemianstwa	145	437
21 „	Obwieszczenie ministerstwa skarbu o zaprowad. eniu delegacyi cłowej w dworcu król. węgierskich kolei państwa w Zemuniu	139	422
24 „	Rozporządzenie Ministrów spraw wewnętrznych, handlu i rolnictwa, mocą którego przepisy przejściowe Porządku targowego dla głównego wiedeńskiego targowiska na bydło w St. Marx, zawarte w artykule III §§. 1—3 rozporządzenia ministerialnego z dnia 3 września 1883 (Dz. u. p. Nr. 145), tracą moc obowiązującą dla targowiska na rogaciznę, dla targowiska świńskiego i dla targowiska owczego	141	424
28 „	Rozporządzenie ministerstw handlu, spraw wewnętrznych i skarbu, dotyczące się zaliczenia przemysłu kupczenia szmatami w powiatach pogranicznych Czech, Morawii, Szląska, Galiicyi, Górnej Austrii, Salzburga, Tyrolu i Vorarlbergu do rodzajów przemysłu wymagających konsensu	143	434
28 „	Rozporządzenie ministerstwa spraw wewnętrznych pozwalające eukiernikom używania do niektórych robót naczyn miedzianych niepobielanych	146	442
30 „	Dokument koncesyjny na kolej żelazną parową z Budjefowie (Porzieza) do Zelnawy	171	486
30 „	Rozporządzenie ministerstwa skarbu, dotyczące się upoważnienia komory głównej w Lublanie do ekspedycyowania oliwy popsutej	150	445

Data ustawy, patentu lub rozporządzenia	T r e ś ć	Nu- mer	Strona
1884 31 sierpnia	Rozporządzenie ministerstwa handlu, dotyczące się zaprowadzenia w obrocie pocztowym austriacko-węgierskim przekazów pocztowych wolnych od opłaty	147	442
1 września	Rozporządzenie Ministra wyznań i oświecenia, wydane w porozumieniu z Ministrem spraw wewnętrznych, dotyczące się załatwienia spraw parafii rzymsko-katolickiej bielskiej	148	443
4 „	Obwieszczenie ministerstwa skarbu o npoważnienie komory pomocniczej I klasy w Bernaticach do pobierania cła od olejów kopalnych wymienionych w Taryfie pod Nr. 119 a) i 121 a)	154	452
7 „	Patent cesarski, dotyczący się zwołania sejmu krajowego galicyjsko-lodomeryjsko-krakowskiego	144	435
8 „	Rozporządzenie ministerstwa handlu, zaprowadzające doręczanie adresatom w Wiedniu i niektórych przedmieściach wiedeńskich posyłek pocztowych wozowych i zmieniające §§. 22 i 23 Porządku poczt wozowych z r. 1838	149	444
10 „	Rozporządzenie ministerstwa sprawiedliwości, dotyczące się przyłączenia gminy Troubek do okręgu Sądu powiatowego przerowskiego w Morawii	151	445
10 „	Obwieszczenie ministerstwa skarbu o upoważnieniu c. k. komory głównej w Görlitz do ekspedycyowania oliwy popsutej	155	452
11 „	Rozporządzenie ministerstw spraw wewnętrznych, handlu i skarbu zabraniające przywozu i przewozu z Hiszpanii szmat, starych lin, tudzież przeznaczonej do obrotu handlowego starej odzieży, używanej bielizny wdzielalnej i używanej pościeli	152	446
13 „	Rozporządzenie ministerstwa skarbu, uchylające warunek, aby wszystkie bale cukru w głowach, wywożonego beczkami za zwrotem podatku, miały tę samą wagą czystą	156	453
14 „	Rozporządzenie ministerstwa handlu, dotyczące się zaprowadzenia w obrocie pocztowym austriacko-węgierskim bezpłatnych kart listowych	157	453
16 „	Rozporządzenie ministerstw skarbu i handlu, dotyczące się ważności dokumentów do zastąpienia towarów podlegających kontroli w okręgach pogranicznych	158	454
16 „	Rozporządzenie ministerstwa handlu, wydane w porozumieniu z ministerstwem spraw wewnętrznych, dotyczące się upoważnień agentów handlowych podróżujących	159	454
16 „	Rozporządzenie ministerstwa skarbu, pozwalające używania wyskokomierza A. M. Beschornera w gorzelniach opłacających podatek podług wyrobu i podające do wiadomości opis tegoż z rysunkiem i przepisem używania	163	457
23 „	Rozporządzenie ministerstwa sprawiedliwości, wyznaczające sądowi powiatowemu bieckiemu w Galicyi termin rozpoczęcia urzędowania	160	455
26 „	Rozporządzenie ministerstwa skarbu, zawierające postanowienia do opisu używania wyskokomierza V. Prieka	161	455
28 „	Obwieszczenie ministerstwa skarbu, dotyczące się zaprowadzenia komor pomocniczych II klasy w Katarzynkach (na gościńcu pilczaniskim) i w Przywozie	162	456
29 „	Rozporządzenie ministerstwa sprawiedliwości stanowiące, kiedy sąd powiatowy dolno-meidlinski w Dolnej Austrii rozpocząć ma urzędowanie	164	475
8 października.	Rozporządzenie ministerstwa skarbu, dotyczące się zmiany znaczków stęplowych	172	492
8 „	Rozporządzenie ministerstwa skarbu, dotyczące się sprzedaży blankietów wexlowych ze stęplami centowemi o tekście słowenskim	173	493
8 „	Rozporządzenie ministerstwa skarbu, zaprowadzające zmienione znaczki do pieczętowania kart do grania	174	493

Data ustawy, patentu lub rozporządzenia	T r e ś ć	Nu- mer	St rona
1884 9 października.	Obwieszczenie ministerstwa obrony krajowej i ministerstwa skarbu, którem podaje się do wiadomości dodatkowe zaliczenie gminy Hohenturm do 5 klasy Taryfy czynszów wojskowych (Dz. u. p. Nr. 140 z r. 1881) . . .	178	497
10 „	Obwieszczenie ministerstwa handlu, wydane w porozumieniu z ministerstwami spraw wewnętrznych i skarbu, zabraniające handlu obnośnego na obszarze okręgu leczniczego merańskiego	175	494
11 „	Obwieszczenie ministerstwa skarbu o upoważnieniu komor głównych bregenskiej, bnehskiej i st. margaretheńskiej do postępowania wywozowego z cukrem	165	475
14 „	Rozporządzenie Ministra handlu, wydane w porozumieniu z ministerstwem spraw wewnętrznych, dotyczące się wypiekania chleba czarnego przez młynarzy	166	476
19 „	Obwieszczenie ministerstwa skarbu o upoważnieniu kr. węgierskiej komory pomocniczej I klasy w Csik Gyimes do ekspedycyowania bez opłaty cła beczek używanych znaczonych	167	476
19 „	Obwieszczenie ministerstwa skarbu o rozszerzeniu upoważnień celniczych komor w Zworniku, Wardyszczn i Czajnicy	168	476
22 „	Dokument koncesyjny dla kolei z Schimitz do granicy krajowej nad Wąwozom Wlarą według okoliczności z odnogami do Korieczan i Strażnicy	179	497
25 „	Rozporządzenie ministerstwa handlu, dotyczące się rejestrowania jachtów . . .	169	477
26 „	Rozporządzenie ministerstwa skarbu, rozszerzające zakres działania c. k. Głównego Urzędn wymiaru taks i opłat, jakoteż c. k. Urzędów wymiaru opłat w Pradze i Lwowie	176	495
30 „	Rozporządzenie ministerstwa sprawiedliwości stanowiące, że gmina miejsowa Strzemiczko z Jaworzczkiem należy do okręgu Sądu powiatowego litowelskiego w Morawii	180	502
31 „	Obwieszczenie ministerstwa skarbu o zaprowadzeniu delegacji cłowej w porcie naftowym w Młace pod Rjoką	177	495
2 listopada	Rozporządzenie ministerstw skarbu i handlu, dotyczące się przedłużenia terminu wyznaczonego w rozporządzeniu ministerstw skarbu i handlu z d. 1 kwietnia 1884 (Dz. u. p. Nr. 41) do obowiązkowego zaprowadzenia listów przewozowych dla kolei żelaznych z wydrukowanym znaczkiem stęplonym	181	503
14 „	Rozporządzenie ministra skarbu, dotyczące się oddzielenia okręgów kontrolnych straży skarbowej hainspachskiego, rumburskiego i szluknowskiego od libereckiej sekyi straży skarbowej i przyłączenia do deczyńskiej sekyi straży skarbowej	182	503
14 „	Obwieszczenie ministerstwa handlu o przeniesieniu Najwyższej koncesyi kolei miejscowej szwechacko-mannersdorfskiej z dnia 19 maja 1882 (Dz. u. p. Nr. 74) na uprzyw. austriacko-węgierską Spółkę kolei państwa	183	503
15 „	Rozporządzenie Ministra wyznań i oświecenia, stanowiące, ile wynosić ma szkolne w szkołach pośrednich rządowych z wyjątkiem wiedeńskich . . .	184	505
25 „	Obwieszczenie ministerstwa skarbu o zaprowadzeniu Urzędu podatkowego i depozytowego sądowego w Dolnym Meidlingu w Dolnej Austrii	185	505
26 „	Rozporządzenie Ministra wyznań i oświecenia, którem w porozumieniu z c. k. ministerstwem skarbu podwyższa się taksy pobierane od kandydatów egzaminów rządowych teoretycznych	189	523
27 „	Obwieszczenie ministerstwa skarbu o wydaniu dodatku do abecadłowego wykazu towarów z r. 1882 (Dz. u. p. Nr. 173)	186	506
28 „	Obwieszczenie ministerstwa skarbu o zaprowadzeniu delegacji komory głównej w zakładzie składowym krajowym w Innsbrucku	187	507

Data ustawy, patentu lub rozporządzenia	T r e ś ć	Nu- mer	Strona
1884 1 grudnia	Rozporządzenie ministerstwa spraw wewnętrznych, dotyczące się cennikalekarstw na rok 1885	190	523
1 „	Rozporządzenie ministerstwa handlu, zmieniające §. 35 rozdziału I Przepisów tymczasowych o żegludze i nadzorze rzeczonym na części Dunaju przecinającej Górną i Dolną Austryą [rozporządzenie ministerstwa handlu z dnia 31 sierpnia 1874 (Dz. u. p. Nr. 122)].	191	524
5 „	Rozporządzenie ministerstw handlu i rolnictwa wydane w porozumieniu z ministerstwem spraw wewnętrznych, dotyczące się rybołówstwa morskiego	188	507
16 „	Obwieszczenie ministerstwa skarbu, o ustanowieniu w Rossbachu król. saskiej komory pomocniczej I klasy	193	527
16 „	Obwieszczenie ministerstwa handlu, o zmianach i uzupełnieniach Najwyższego dokumentu koncesyjnego z dnia 27 lipca 1882 (Dz. u. p. Nr. 117) na kolej miejscową z Polomu (Hranice) do Wšetina z odnogą do Rožnowa	194	527
16 „	Rozporządzenie ministerstwa skarbu, zawierające postanowienie dodatkowe do przepisów używania wyskokomierzy Dolaińskiego, V. Pricka i A. M. Beschornera	196	531
17 „	Obwieszczenie ministerstwa handlu o przeniesieniu Najwyższej koncesyi, nadanej dnia 25 stycznia 1877 (Dz. u. p. Nr. 15) celem wybudowania kolei parowej od miasta Lokiet do stacyi Lokiet-Neusattel w. uprzyw. kolei busztiehradzkiej, na austryacką Spółkę kolei miejscowych w Pradze	195	530
19 „	Rozporządzenie całego ministerstwa, dotyczące się zawieszenia działalności Sądów przysięgłych w okręgu Trybunału Wiener-neustadzkiego w Dolnej-Austrii	192	525
21 „	Ustawa o dalszem pobieraniu podatków i opłat, tudzież o pokryciu wydatków rządowych w czasie od dnia 1 stycznia do końca marca 1885	197	532
22 „	Ustawa, o przedłużeniu czasowego zawieszenia działalności Sądów przysięgłych w okręgach Trybunałów wiedeńskiego i korneuburskiego	198	532
22 „	Ustawa, którą dla okręgu Trybunału kottorskiego przedłuża się moc obowiązującą ustawy z dnia 28 lutego 1882 (Dz. u. p. Nr. 22) o zaprowadzeniu sądów wyjątkowych w Dalmacyi	199	533
23 „	Rozporządzenie ministerstw spraw wewnętrznych, sprawiedliwości i obrony krajowej, dotyczące się wykonania ustawy z dnia 22 grudnia 1884 (Dz. u. p. Nr. 199), którą przedłużone zostało dalsze trwanie władzy sądów wojсковych w Dalmacyi	200	534
26 „	Ustawa o odkupieniu kolei Arcyksięcia Albrechta na rzecz państwa	201	535
26 „	Rozporządzenie ministerstwa spraw wewnętrznych, stanowiące, który dzień ma być uważany za dzień wydania i rozesłania XIV części Dziennika ustaw państwa z roku 1859	202	536
28 „	Ustawa przedłużająca ponownie moc obowiązującą ustawy z dnia 25 maja 1880 (Dz. u. p. Nr. 56) o ułatwieniach i ulgach dla kolei miejscowych	203	537

Drugi Skorowidz.

Spis abecadłowy

ustaw i rozporządzeń od dnia 1 stycznia do dnia 31 grudnia 1884 w Dzienniku ustaw państwa (Rocznik XXXVI, część I do LXII) ogłoszonych *).

- Abecadłowy** wykaz towarów; obwieszczenie o wydaniu dodatku 186, **506**.
- Agenci** handlowi podróżujący; ich upoważnienia 159, **454**.
- Apteki**; sprzedaż bez przepisu lekarskiego 34, **69** i **131**, **400**.
— cennik lekarstw na rok 1885 190, **523**.
- Arlberska** kolej, ob. Kolej żelazna.
- Asz**, ob. Kolej żelazna.
- Aucza-Livek**, ob. Straż skarbowa.
- Augsburski** i helwecki synod; ustawa o pokryciu kosztów 60, **162**.
- Bandera** dla statków anstryackich na jeziorze bodenskim 74, **196**.
- Beczki** próżne wracające; upoważnienie do ich ekspedycyowania komory w Solcie 66, **187**; komory w Csik Gyimes 167, **476**.
- Bernatice**, ob. Komora.
- Berno**, ob. Kolej żelazna.
- Beschorner**; zaprowadzenie w gorzelniach jego wykokomierza 163, **457** i 196, **531**.
- Biecz** ob. Sąd powiatowy.
- Bielsk**; załatwienie spraw parafii rzymsko-katolickiej 148, **443**.
- Bienkówka**, ob. Sąd powiatowy.
- Bilety** 50 złotych nowej modły; przepisy o ich wypuszczeniu w obieg 64, **183**.
- Blankiety** wekslowe o tekście słoweńskim 173, **493**.
- Bodeńskie** jezioro; dostawanie patentu szyperskiego do żeglowania po nim 89, **221** i 90 **223**.
— — bandery dla statków anstryackich 74, **196**.
- Bośnia**, Hercegowina; opłata stęplowa od podań nadsyłanych w formie telegramów 127, **397**.
- Rożanów**, ob. Ekspedycya.
- Bóbrka**, ob. Sąd powiatowy.
- Brazylia**; Traktat dotyczący się wydawania zbrodni rzów 142, **425**.
- Bregencya**, ob. Komory.
- Brody**, ob. Sąd powiatowy
- Brzezno**, ob. Kolej żelazna.
- Brzezany**, ob. Sąd obwodowy.
- Budownictwo** wodne; ustawa o kulturze ziemi 117, **374**.
- Buchs**, ob. Komora.
- Budziejowice**, ob. Kolej żelazna.
- Bukowina**, ob. Smoła ziemna.
- Bułgarya**, ob. Umowa.
- Castel-Tesino**, ob. Delegacya cłowa.
- Celnice** urządzenie w Istrii; zmiana 118, **381**.
- Cennik** lekarstw na r. 1885 190, **523**.
- Chleb** czarny; wypiekanie przez młynarzy 166, **476**.
- Chlorek** potasu; zmiana rozporządzenia o używaniu go do wyrobu zapalek 111, **271**.
- Cło** od win włoskich w wagonach cysternowych 46, **145**.
— od fosforu; ustanowienie tary 47, **145**.

*) Z dwóch cyfr przy każdym wyrazie podanych, pierwsza oznacza liczbę ustawy, druga zaś, grubszymi czcionkami wydrukowana, stronicę Dziennika ustaw państwa, na której tę ustawę umieszczono.

Cło od oleju kopalnego; zmiana tary 48, **146**.

— od maszyn do szycia; pobór 67, **188**.

Cłowa ekspedycya w Bożanowie; jej ustanowienie 8, **6**.

— taryfa, ob. Taryfa.

Csik Gyimes, ob. komory węgierskie.

Cukier; skale do oznaczenia podatku od niego w kampanii 1884/85 r. 75, **197**.

— wywożony beczkami; uchylenie warunku, aby wszystkie bale miały tę samą wagę czystą 156, **453**.

— upoważnienie komor bregencekiej, buchskiej i st. margaretheńskiej do postępowania wywozowego 165, **475**.

Cukiernicy; używanie naczyń niepobielanych do niektórych robót dozwolone 146, **442**.

Cukrownie; rękojmie na zabezpieczenie zwrotu kosztów kontroli 76, **198**.

— dyfuzyjne; przepisy co do liczydeł na kampanią 1884/85 r. 77, **198**.

Czajnica, ob. Komory

Czynności prawne dłużnika niewypłatnego; ustawa o zaprzeczaniu ich ważności 36, **73**.

Delegacya cłowa w Castel-Tesino; zaprowadzenie 93, **236**.

— — w Młace; zaprowadzenie 177, **495**.

— — w zakładzie składowym w Innsbrucku; zaprowadzenie 187, **507**.

— — w dworcu kolei w Zemuniu; zaprowadzenie 139, **422**.

Delegacye cłowe węgierskie w Tureckim Brodzie i Siekowacu; zwinięcie 81, **217**.

Dług nieustalony w sumie 25 milionów; ustawa o uchyleniu odpowiedzialności za zaciągnięcie 86, **220**.

Dodatki do funduszu religijnego; wyjawy celem ich wymierzenia 30, **55**.

Dolaińskiego wyskokomierz; zmiana konstrukcyi przepis używania 78, **198**. Dodatki 138, **421** 196, **531**.

Doręczanie posyłek pocztowych w Wiedniu 149 **444**.

Dowody do oleju kopalnego; ich prawność 24, **22**.

Drawa; ustawa o jej regulacyi 68, **188**.

Dunaj; zmiana Porządku żeglugi 61, **163**.

— zmiana przepisów o żegludze na jego części przeci- nającej Górna i Dolną Austryą 191, **524**.

Dyrekeya statystyki administracyjnej; zwinięcie i połączenie z komisją statystyczną 28, **51**.

— główna kolei rządowych; urządzenie jej stosunków z inspekcją główną kolei austriackich 122, **388**.

Dyrekeye ruchu kolei rządowych; ich siedziby 103, **245**.

Diennik ustaw państwa; oznaczenie w którym dniu wydana i rozesłana została Część XIV tegoż z roku 1859 202, **536**.

Egipt; przedłużenie ograniczenia władzy sądów konsu- lowskich 14, **14**.

Egzamina kandydatów do służby technicznej w zarządzie lasów; przypuszczanie do nich 125, **396**.

— z przedmiotów technicznych w szkole głównej ziemianstwa w Wiedniu 145, **437**.

— rządowe teoretyczne; podwyższenie taks 189, **523**.

Egzaminowanie kandydatów na nauczycieli gimnazjów i szkół realnych 26, **25**.

Ekspedycya celnicza w Bożanowie, jej ustanowienie 8, **6**.

Elżbieta, Arcyksiężniczka; uwolnienie od opłat fundacyj poczynionych z powodu jej urodzin 43, **104**.

Enzersdorf wielki, ob. Kolej żelazna.

Fazana, ob. Komora.

Fehring, ob. Kolej żelazna.

Fłaszki; wywóz piwa w tychże za linią cłową 7, 5 i 100, **243**.

Floridsdorf, ob. Kolej żelazna.

Fosfor; ustanowienie tary do poboru cła 47, **145**.

Francya; umowa handlowa 27, **47**.

— Alger, Tunez; zakaz przywozu szmat, starej odzieży itd. 107, **267**.

Fürstenfeld, ob. Kolej żelazna.

Fundacye z powodu urodzin arcyksiężniczki Elżbiety; uwolnienie od opłat 43, **104**.

Fundusz indemnizacyjny karyntyjski; umowa z rządem 170, **485**.

— indemnizacyjny krański; ustawa o dodatkach do podatków na rzecz tego funduszu 109, **269**.

Galicya; zaprowadzenie sądu powiatowego w Bieczu 19, **18**.

— zmiana obszarów Sądów powiatowych oleskiego, brodzkiego, założwieckiego i zborowskiego 32, **60**.

— przyłączenie Sądu powiatowego bobrzeckiego do okręgu Sądu krajowego lwowskiego 39, **85**.

— zaprowadzenie Sądu obwodowego w Brzeżanach 44, **104**.

— ustawa o prawie wydobywania kopalni zawierających smołę ziemną 71, **192**.

— przyłączenie gminy Meduchy do Sądu powiatowego halickiego 82, **217**.

— zmiana Dodatku do Porządku obiorczego Rady państwa 93, **238**.

— ustawa pozwalająca lokowania funduszków sierocych w obligacyach pożyczki krajowej w sumie 3,800.000 zł. 96, **239**.

— przyłączenie gminy Bienkówki do okręgu Sądu powiatowego makowskiego 102, **244**.

— zapomogi dla okolic powodziami dotkniętych 130, **398**.

— zaliczenie Niepołomic do 7 klasy Taryfy czynszów wojskowych 135, **415**.

— patent cesarski zwołujący sejm 144, **435**.

— termin otwarcia Sądu powiatowego w Bieczu 160, **455**.

- Galicyna;** rozszerzenie zakresu urzędu wymiaru opłat we Lwowie 176, **495.**
- Georgendorf,** ob. Komora.
- Giesshübel,** ob. Kolej żelazna.
- Gimnazya;** egzaminowanie kandydatów na nauczycieli 26, **25.**
- Glan,** rzeka; ustawa o pokryciu kosztów jej regulacji 128, **397.**
- Gminna** ustawa; oznaczenie dnia, w którym została ogłoszona 202, **536.**
- Görlitz,** ob. Komora.
- Gorzalka** do wyrobu piorunianu rtęci 29, **52.**
- zmiana ustawy o jej opodatkowaniu 63, **165** i **114 301.**
- Gorzelnie;** zmiana konstrukcyi wysokomierzy Jeanrenauda i Dolaińskiego i przepis używania 78, **198.** Dodatki 138, **421,** 196, **531.**
- zaprowadzenie wysokomierza V. Pricka 113, **285;** dodatki do opisu 161, **455** i 196, **531.**
- — — Beschornera 163, **457** i 196, **531.**
- Górna Austrya;** zmiana stanowisk inspektorów skarbowych 101, **243.**
- Górnictwo;** ustawa o młodocianych robotnikach i robotnicach, o długości pracy dziennej i wypoczynku niedzielnym 115, **367.**
- Górskie wody,** ob. Wody.
- Gradec** ob. Poczty i telegrafy.
- Grünwald,** ob. Komora.
- Hainspach,** ob. Straż skarbowa.
- Handel** obnośny; zakaz dla okręgu merańskiego 175, **494.**
- Handlowa** umowa, ob. Umowa.
- Hiszpania;** zakaz przewozu szmat itd. 152, **446.**
- Hohenthurm,** ob. Taryfa czynszów.
- Holandya;** przystąpienie do umowy tyczącej się mszycy winnej 3, **2.**
- Homolice** ob. Straż skarbowa.
- Hory winienc;** ustanowienie starostwa 119, **381.**
- Indemnizacyjny** fundusz karyntyjski; ustawa o umowie z Rządem 170, **485.**
- Innsbruck,** ob. Delegacya.
- Inspekcya** główna kolei austryackich; urządzenie jej stosunków z Dyrekcją główną kolei rządowych 122, **388.**
- Inspektorowie** przemysłowi; podział krajów na okręgi nadzorcze 5, **3.**
- Inspektorowie** skarbowi; zmiana ich stanowisk w Górnej Austrii 101, **243.**
- Istrya;** zmiana urzędzeń celnich 118, **381.**
- Jablanac,** ob. Komory węgierskie.
- Jachty;** ich rejestrowanie 169, **477.**
- Jaworziczko,** ob. Sąd powiatowy.
- Jeanrenauda** wysokomierz; zmiana konstrukcyi i przepis używania 78, **197** i 138, **421.**
- Kandydaci** stanu nauczycielskiego w gimnazyach i szkołach realnych; przepis o ich egzaminowaniu 26, **25.**
- Karłowac** ob. Podatkowe urzędy.
- Karty** listowe bezpłatne, zaprowadzenie 157, **453.**
- oszczędności, ob. Pocztove karty.
- do grania; zmienione znaczki do pieczętowania 174, **493.**
- Karyntya;** umowa tycząca się funduszu indemnizacyjnego 170, **485.**
- Kasy** oszczędności pocztowe, ob. Pocztove.
- Katarzynki,** ob. Komora.
- Kolej żelazna** Arcyksięcia Albrechta; ustawa o odkupieniu 201, **535.**
- — arlsberska; ustawa o podwyższeniu kosztów budowy 50, **147.**
- — z Aszu do Rossbachu; ustawa o budowie 55, **153.** Koncesya 153, **447.**
- — z Berna do Tisznowa (Yorkloster) i z Rudelsdorfu do Landskoronykoncesya 21, **19.**
- — z Budziejowie (Porzyeza) do Zelnawy; ustawa o budowie 53, **150.**
- — — — koncesya 171, **486.**
- — z Fehringu do Fürstenfeldu; ustawa o budowie 54, **151.**
- — — — koncesya 133, **403.**
- — Cesarza Franciszka Józefa, Arcyksięcia Rudolfa i vorarlsberska; ustawa o ich nabyciu na rzecz państwa 51, **147.**
- — z Lokietu do Giesshübla, koncesya 31, **56.**
- — — — do stacyi Lokiet-Neusattel; przeniesienie koncesyi na Spółkę austryacką kolei miejscowych 195, **530.**
- — z Mostaru do Metkowie; ustawa o budowie 92, **235.**
- — pilzeńsko-brzeźnienska (chomutowska) nabycie na rzecz państwa 91, **227.**
- — z St. Pölten do Tulln, koncesya 104, **257.**
- — z Polomn do Wšetina; zmiana dokumentu koncesyjnego 194, **527.**
- — z Schimitz do granicy nad wąwozem Wlarą z odnogami do Korieczyn i Strażnicy 179, **497.**
- — z Spielfeldu do Radkersburga, koncesya 120, **383.**
- — szwechaeko-mannersdorfska; przeniesienie jej koncesyi na Spółkę austr.-węg. kolei państwa 183, **503.**

- Kolej żelazna** z Wiednia do Stammersdorfu i Floridsdorfu do Wielkiego Enzersdorfu; koncesya 59, 157.
- Koleje żelazne** miejscowe; przedłużenie ustawy o tychże 203, 537.
- — rządowe; organizacya ich zarządu 103, 245.
 - — zaprowadzenie listów przewozowych z wydrukowanym znaczkiem listowym 41, 87.
 - — przedłużenie terminu do zaprowadzenia listów przewozowych z wydrukowanym znaczkiem steplo-
wym 181, 503.
 - — rządowe; urządzenie stosunków Dyrekcyi głównej z Inspekcya główną kolei 122, 388.
 - — łączące na granicy anstryacko-saskiej 112, 273.
 - — zmiana przepisów o przewozie towarów wybucających 20, 18.
 - — zmiana niektórych przepisów Porządku ruchu 106, 264.
- Komora** w Bernaticach; upoważnienie do pobierania cła od olejów kopalnych 154, 452.
- w Fazanie; rozszerzenie upoważnień 126, 366.
 - w Görlitz; upoważnienie do ekspedycyowania oliwy popsutej 155, 452.
 - grünwaldzka; przeniesienie do Georgendorfu 12, 13.
 - w Lublanie; upoważnienie do ekspedycyowania oliwy popsutej 150, 455.
 - w Michaljevic; rozszerzenie upoważnień 49, 146.
 - niederlichtenwaldzka; przeniesienie z Waltersdorfu do Niederlichtenwalde 25, 23.
 - reitzenhańska; przeistoczenie jej przykomorka na delegacyą 73, 196.
 - rumburska o upoważnienie do ekspedycyowania oliwy popsutej 65, 187.
 - saska w Rossbachu; zaprowadzenie 193, 527.
 - w Solcie; ekspedycyowanie bez opłaty cła beczek próżnych wracających 66, 187.
 - w Uvacu; rozszerzenie jej upoważnień 6. 5; upoważnienie do ekspedycyowania piwa i gorzałki 57, 154.
 - w Vardiszte; zaprowadzenie 22, 22.
 - w Wyszegradzie; zwinięcie 22, 22.
- Komory** bregencka, bnebska i St. margaretheńska; upoważnienie do postępowania wywozowego z cukrem 165, 475.
- w Katarzynkach i Przywozie; zaprowadzenie 162, 456.
- Komory** w Zworniku, Wardyszczu, Czajnicy; rozszerzenie upoważnień 168, 476.
- węgierskie w Novem, Kraljevicy, Seleach i Jablanaen; rozszerzenie upoważnień 23, 22; w Csik Gyimes; ekspedycyowanie beczek używanych 167, 476.
- Konsens**; zaliczanie kupczenia szmatami do rodzajów przemysłu onegoż wymagających 143, 434.
- Konsulowskie sądy** w Egipcie; przedłużenie ograniczenia ich władzy 14, 14.
- Konsulowskie sądy** w Tunisie; przekazanie ich władzy sądowej sądom francuskim 83, 218.
- Kontrola** cłowa w okręgach pogranicznych; ważność dokumentów do zastąpienia towarów 158, 454.
- w cukrowniach; rękojmie na zabezpieczenie zwrotu jej kosztów 76, 198.
 - nad olejem kopalnym w części pogranicza 2, 1 i 24, 22.
 - nad warzonką w okręgu pogranicznym salzburskim; uchylene jej 17, 17.
 - poliejna nad przemysłem tandeciarskim 69, 190.
- Kopaliny** zawierające smołę ziemną; ustawa o prawie wydobywania ich w Galicyi i na Bukowinie 71, 192.
- Korespondencya** bezpośrednia, ob. Rossya.
- Koriczin**, ob. Koleje żelazne.
- Korneuburg**, ob. Wyjątkowe rozporządzenia. Sądy przysięgłych.
- Kottor**; przedłużenia istnienia sądów wyjątkowych w okręgu Trybunału, ustawa 84, 218 i 199, 533; rozporządzenie wykonawcze 87, 220 i 200, 534.
- zawieszenie nadal Sądów przysięgłych w okręgu sądu obwodowego 85, 219.
- Kraina**; ustawa o dodatkach do podatków na rzecz funduszu indemnizacyjnego 109, 269.
- Kraljewica**, ob. Komory węgierskie.
- Krotna** podatku gruntowego do oznaczenia wartości nieruchomości 18, 17.
- Książki** przemysłowe tandeciarzy; przepis o ich utrzymywaniu 69, 190.
- Kultura** ziemi; ustawa o jej popieraniu w związku z budownictwem wodnem 116, 369.
- Landskrona**, ob. Koleje żelazne.
- Lasy** rządowe; egzamina kandydatów do służby technicznej w ich zarządzie 125, 396.
- Lekarstwa**; cennik na rok 1885 190, 523.
- Liberec**, ob. Straż skarbowa.
- Liczydła** w cukrowniach dyfuzyjnych; przepisy na kampanią 1884/85 77, 198.
- Lichtenstein**, ob. Traktat.
- Listowe karty**, ob. Karty listowe.
- Listy** przewozowe, ob. Koleje żelazne.
- Littovel**, ob. Sąd powiatowy.
- Lokiet**, ob. Kolej żelazna.
- Lublana**, ob. Komora.
- Lwów**; rozszerzenie zakresu działania urzędu wymiaru opłat 176, 495.
- Margarethen St.**, ob. Komora.
- Maszyny** do szycia; podawanie ich oczeniu 67, 188.

- Meducha**, ob. Sąd powiatowy.
- Meidling dolny**, ob. Sąd powiatowy.
— — zaprowadzenie urzędu podatkowego 185, **505**.
- Meran**, ob. Handel obnośny.
- Metkowiec**, ob. Kolej żelazna.
- Miary** i wagi; sprawdzenie ich opodal siedziby urzędu 1, **1**.
— — zmiana Porządku sprawdzania, ustawa 56, **154**.
Dodatek 9ty 70, **191**.
- Michaljevica**, ob. Komora.
- Miedziane naczynia nie pobielane; używanie ich w niektórych robotach** 146, **442**.
- Młaka**, ob. Delegacja.
- Młynarze; wypiekanie chleba czarnego** 166, **476**.
- Morskie porty**, ob. Porty.
- Mostar**, ob. Kolej żelazna.
- Mszycyca** winna; przystąpienie Holandii do umowy dotyczącej się mszycy 3, **2**.
- Naczynia miedziane**, ob. Miedziane naczynia.
- Najazdowe należności Styryi; umowa z jej reprezentacją** 97, **229**.
- Należności** za pomoc zbrojną dla administracji cywilnej; zmiana przepisów 88, **221**.
- Nauczyciele gimnazjów i szkół realnych; przepis o ich egzaminowaniu** 26, **25**.
- Niederlichtenwalde**, ob. Komora.
- Niedzielny wypoczynek robotników**, ob. Górnictwo.
- Niepołomice; zaliczenie do 7 klasy Taryfy czynszów wojskowych** 135, **415**.
- Nove**, ob. Komory węgierskie.
- Objaśnienie rozporządzenia o sprzedaży w aptekach bez przepisu lekarskiego** 131, **400**.
— ustępu 2 §. 16go przepisu wykonawczego do Taryfy cłowej 129, **398**.
- Odpowiedzialność** za zaciągnięcie długu nieustalonego w sumie 25 milionów, ustawa o jej uchyleniu 86, **220**.
- Odsetki; wpisywanie ich do książeczek wkładowych urzędu pocztowych kas oszczędności** 4, **2**.
- Okręgi; oddanie ich w nadzór inspektorom przemysłowym** 5, **3**.
- Okręty; zmiana przepisu o utrzymywaniu wykazów towarowych** 9, **7**.
- Olej kopalny; kontrola w części pogranicza** 2, **1**.
— — zmiana taksy do poboru cła 48, **146**.
— — prawność dowodów do niego w części pogranicza 24, **22**.
- Oleje kopalne** wymienione pod Nr. 119 a i 121 a Taryfy; pobieranie cła od nich w Bernaticach 154, **452**.
- Olesko**, ob. Sąd powiatowy.
- Oliwa** popsuta, ob. Komora.
- Ołomuniec**, ob. Poczty i telegrafy.
- Opawa**, ob. Poczty i telegrafy.
- Organizacja** zarządu kolei rządowych 103, **245**.
- Parafia** rzymsko-katolicka w Bielsku; załatwienie jej spraw 148, **443**.
- Patent** cesarski rozwiązujący sejmy dolno i górno austriacki, salzburski, styryjski, karyntyjski, bukowski, morawski, szląski i vorarlberski 79, **213**.
— — zwołujący sejmy dalmatyński, bukowski, morawski, tyrolski, istryjski, jakoteż gorycki i gradyski 80, **215**.
— — zwołujący sejm vorarlberski 123, **391**.
— — zwołujący sejm galicyjsko-lodomeryjsko-krakowski 132, **401** i 144, **435**.
— — zwołujący sejmy czeski, dolno i górno austriacki, salzburski, styryjski, karyntyjski, krański, szląski, tudzież miasta Tryestu 140, **423**.
- Pilzeń**, ob. Koleje żelazne.
- Piwo; wywóz we flaszkach za zwrotem podatku** 7, **5**, 100, **243**.
— pozwolenie na wywóz za zwrotem podatku 13, **14**.
- Piorunian** rtęci; zwrot podatku od gorzałki do jej wyrobu 29, **52**.
- Pocztowe karty oszczędności ze znaczkiem listowym z r. 1867; używanie ich nadal** 121, **388**.
— — — wpisywanie odsetek do książeczek wkładowych 4, **2**.
— znaczki, ob. Znaczki pocztowe.
- Poczty i telegrafy** w Gracu, Ołomuńcu i Opawie; ustawa o nabyciu a względnie wybudowaniu domów własnych 94, **237**.
- Podatek** od cukru; skala do oznaczenia go w kampanii 1884/85 75, **197**.
— gruntowy i krotna podatku do oznaczenia wartości nieruchomości 18, **17**.
- Podatki i opłaty; ustawa o ich pobieraniu w kwietniu 1884 r.** 40, **86**; od stycznia do końca marca 1885 r. 197, **532**.
- Podatkowe urzędy węgierskie** w Waradynie i Karlo-wacu; ograniczenie ich upoważnień 11, **13**.
- Podatkowy urząd; zaprowadzenie w Dolnym Meidlingu** 185, **505**.
- Podwyższenie** taks od egzaminów rządowych teoretycznych 189, **523**.
- Pogranicze; poddanie kontroli olejów kopalnych** 2, **1**.
— — prawność dowodów do oleju kopalnego 24, **22**.
- Polna** w Czechach; zwinięcie starostwa 119, **361**.
- Polom**, ob. Koleje żelazne.
- Port** tryestyński; ustawa o umorzeniu kosztów budowy, urządzeń ruchu 52, **149**.

- Porty** martwe; zmiana w postępowaniu przewoźnym w tychże 10, **11**.
- morskie; Porządek policyjny 33, **61**.
- Porządek** miar i wag; dodatek 9ty do niego 70, **191**.
- — — ustawa o zmianie tegoż 56, **154**.
 - obiorczy Rady państwa; zmiana dotycząca się Galicji 95, **238**; Czech 99, **243**.
 - policyjny dla portów morskich 33, **61**.
 - targowy dla targowiska wiedeńskiego w St. Marx; termin od którego nabywa mocy 37, **84**.
 - — dla targowiska wiedeńskiego w St. Marx, zmiany 58, **155**, 141, **424**.
 - ruchu na kolejach żelaznych, zmiana 106, **264**.
 - żegluga na Dunaju, zmiana 61, **163**.
- Posyłki** pocztowe; doręczanie ich w Wiedniu 149 **444**.
- Pośrednie** szkoły rządowe; ile w nich wynosić ma szkolne 184, **505**.
- Powodzie**; zapomogi dla okolic niemi dotkniętych w Galicji 130, **398**.
- Pozwalanie** na wywóz piwa za zwrotem podatku 13, **14**.
- Pożyczka** galicyjska w sumie 3,800.000 zł. ustawa dozwalająca lokowania funduszków sierocych w jej obligacjach 96, **239**.
- Prawo** wydobywania w Galicji i na Bukowinie kopalni zawierających smołę ziemną; ustawa 71, **192**.
- Prick V.**; zaprowadzenie jego wysokomierza w gorzelniach 113, **285**; dodatki do opisu 196, **531**, 161, **455**.
- Przedłużenie** mocy obowiązującej ustawy o kolejach miejscowych 203, **537**.
- Przekazy** pocztowe wolne od opłaty 147, **442**.
- Przemysł** rękodzielniczy; zmiana przepisów rozporządzenia w przedmiocie oznaczenia rodzajów tego przemysłu 110, **270**.
- Przemysłowe** okręgi; oddanie ich w nadzór inspektorom 5, **3**.
- Przepis** lekarski; sprzedaż bez niego w aptekach publicznych 34, **69**.
- Przewozowe** listy, ob. Listy.
- Przewoźne** postępowanie z towarami wysłanymi morzem 10, **11**.
- Przewóz** szmat, starej odzieży itd. z Francji, Algieru, Tunezji 107, **267**; z Włoch 136, **415**; z Hiszpanii 152, **446**.
- Radkersburg**, ob. Kolej żelazna.
- Realne** szkoły; egzaminowanie kandydatów na nauczycieli 26, **25**.
- Regestrowanie** jachtów 169, **477**.
- Regulacja** rzeki Glan; ustawa o pokryciu kosztów 128, **397**.
- — Drawy; ustawa o pokryciu kosztów 68, **188**.
- Religijny** fundusz; wyjawy celem wymierzenia dodatków do niego 30, **55**.
- Reizenhain**, ob. Komora.
- Rękodzielniczy** przemysł, ob. Przemysł.
- Rękojmie** na zabezpieczenie podatku od cukru w kampanii 1884/85 r. 75, **196**.
- — — — zwrotu kosztów kontroli w cukrowniach 76, **198**.
- Robotnicy** i robotnice, ob. Górnictwo.
- Rosbach**, ob. Komora i Kolej żelazna.
- Rosya**, ob. Traktat.
- Rozwiązanie** sejmów krajowych; patent cesarski 79, **213**.
- Rudelsdorf**, ob. Kolej żelazna.
- Rumburk**, ob. Straż skarbową i Komora.
- Rybołostwo** morskie; regulamin 188, **507**.
- Saksonia**; Traktat z nią dotyczący się kolei łączących 112, **273**.
- Salzburški** okrąg pograniczny; uchylenie kontroli nad warzonką 17, **17**.
- St. Pölten**, ob. Kolej żelazna.
- Sąd** obwodowy w Brzeżanach; zaprowadzenie 44, **104**
- powiatowy Biecki; zaprowadzenie 19, **18**.
 - — — termin rozpoczęcia urzędowania 160, **455**.
 - — bobrzecki; przyłączenie go do okręgu Sądu krajowego lwowskiego 39, **85**.
 - — dolno-meidlinski; rozpoczęcie urzędowania 164 **475**.
 - — halicki; przyłączenie gminy Meduchy 82, **217**.
- Sąd** powiatowy litowski; przyłączenie gminy Strzemieszko z Jaworzczkiem 180, **502**.
- — makowski; przyłączenie gminy Bieńkówki do jego okręgu 102, **244**.
 - — oleski, brodzki, załoziecki i zborowski; zmiana obszarów 32, **60**.
 - — przerowski; przyłączenie gminy Troubek 151, **445**.
- Sądowa** władza konsulów w Tunisie; ustawa 62, **164**.
- Sądy** konsulowskie w Egipcie; przelanie ich władzy na nowe sądy 14, **14**.
- — w Tunisie; przekazanie ich władzy sądom francuskim 83, **218**.
 - przysięgłych w okręgu kottorskim; ich zawieszenie 85, **219**.
 - — zawieszenie ich w okręgach trybunałów wiedeńskiego i korneuburskiego 16, **16** i 198, **532**.
 - — w Wiener-Neustadt; zawieszenie 192, **535**.
 - wojskowe; zmiana §. 3 ustawy o ich zakresie działania 98, **242**.
 - wyjątkowe w Dalmacji; przedłużenie ich istnienia w okręgu kottorskim; ustawa 84, **218**; 199, **523**; rozporządzenie wykonawcze 87, **220** i 200, **534**.
- Schimitz**, ob. Kolej żelazna.
- Sejm** galicyjski; patent dotyczący się zwołania 144, **435**.
- vorarlberski; patent zwołujący 123, **391**.

- Sejmy krajowe**; patent cesarski rozwiązujący je 79, **213**.
 — — patenty cesarskie zwalające 80, **215** i 140, **423**.
- Solce**, ob. Komory węgierskie.
- Serbia**, ob. Umowa.
- Sickovac**, ob. Delegacye cłowe.
- Skale** do oznaczenia podatku od cukru w kampanii 1884/85 75, **197**.
- Skarbowa** ustawa na r. 1884, ob. Ustawa.
- Skrljevo**; ustawa o przytłumieniu tej choroby 105, **263**.
- Smola** ziemna; ustawa o prawie wydobywania w Galicyi i na Bukowinie kopalni ją zawierających 71, **192**.
- Solta**, ob. Komora.
- Spielfeld**, ob. Kolej żelazna.
- Sprawdzanie** miar i wag opodal siedziby urzędu 1, **1**.
- Sprostowania** str. 6 i **23**.
- Sprzedaż** w aptekach bez przepisu lekarskiego 34, **69** i 131, **400**.
- Stammersdorf**, ob. Kolej żelazna.
- Starostwo** horsko-winiene w Czechach; ustanowienie 119, **381**.
- Starostwo** polniańskie w Czechach; zwinięcie 119, **381**.
- Statystyka** administracyjna; zwinięcie Dyrekeyi 28, **51**.
- Stęplowe** opłaty od podań nadsyłanych z Bośni i Hercegowiny w formie telegramów 127, **397**.
 — znaczki; zmiana 172, **492**.
- Straż skarbowa** w Homolicy; upoważnienie do ekspedycyowania towarów wolnych od cła 72, **196**.
 — — oddzielenie okręgów hainspachskiego, rumburskiego i szluknowskiego od sekeyi libereckiej i przyłączenie do sekeyi deczyńskiej 182, **503**.
 — — w Aucza Livku; nadanie upoważnień oddziałowi straży skarbowej 38, **85**.
- Strażnica**, ob. Kolej żelazna.
- Strzemeniczko**, ob. Sąd powiatowy.
- Styrya**; ustawa o zawarciu umowy z jej reprezentacyą we względzie należytości najazdowych 97, **239**.
- Synody** augsburski i helwecki; ustawa o pokryciu kosztów 60, **162**.
- Szkolne**; ile wynosić ma w szkołach pośrednich rządowych 184, **505**.
- Szkoła** główna ziemianstwa w Wiedniu; egzamina z przedmiotów technicznych 145, **437**.
- Szluknow**, ob. Straż skarbowa.
- Szmaty**, zaliczenie kupezenia niemi do rodzaju przemysłu wymagających konsensu 143, **434**.
 — stara odzież itd. zakaz przywozu z Francyi, Algieru i Tunetu 107, **267**; z Włoch 136, **415**; z Hiszpanii 152, **446**.
- Szwajcarya**; umowa tycząca się prawa ubóstwa 137, **417**.
- Szyperski** patent do żeglowania po jeziorze bodenijskiem 89, **221** i 90 **223**.
- Taksy** od egzaminów rządowych teoretycznych; podwyższenie 189, **523**.
 — i opłaty, rozszerzenie zakresu działania urzędów wymiaru tychże w Wiedniu, Pradze i Lwowie 176, **495**.
- Tandeciarski** przemysł; utrzymywanie ksiązek i kontrola policyjna 69, **190**.
- Tara** do poboru cła od oleju kopalnego 48, **146**.
 — — — — — fosforu; jej ustanowienie 47, **145**.
- Targowisko** wiedeńskie w St. Marx; termin od którego Porządek targowy nabywa mocy 37, **84**.
 — — — zmiany Porządku targowego 58, **155** i 141 **424**.
- Taryfa** cłowa; objaśnienie ustępu 2go §. 16 przepisu wykonawczego do teje 129, **398**.
 — czynszów wojskowych; zaliczenie Niepołonic do 7mej klasy 135, **415**.
- Taryfa** czynszów wojskowych; zaliczenie gminy Hohenthurm do 5 klasy 178, **497**.
- Techniczna** służba w zarządzie lasów; egzamina kandydatów do teje 125, **396**.
- Telegraficzne** podania nadsyłane z Bośni i Hercegowiny; opłata stęplowa od tychże 127, **397**.
- Termin** od którego Porządek dla targowiska w St. Marx nabywa mocy 37, **84**.
- Towary** podlegające kontroli w okręgach pogranicznych; ważność dokumentów do ich zastąpienia 158, **454**.
- Traktat** z Brazylią, tyczący się wydawania zbrodniarzów 142, **425**.
 — z Liechtensteinem, tyczący się zarządu sprawiedliwości w tem księstwie 124, **393**.
 — z Rosyą, tyczący się zaprowadzenia bezpośredniej korespondencyi 134, **409**.
 — z Saksonią, tyczący się budowy kolei łączących 112, **273**.
- Troubek**, ob. Sąd powiatowy.
- Tryesteński** port, ob. Port.
- Tulln**, ob. Kolej żelazna.
- Tunis**, ustawa o władzy sądowej konsulów 62, **164**.
 — ob. konsulowskie sądy.
- Tureya**, ob. Umowa.
- Turecki** Brod, ob. Delegacye cłowe.
- Ubóstwa** prawo; umowa z Szwajcaryą 137, **417**.
- Umowa** handlowa z Francyą 27, **47**.
 — kolejowa z Turcyą, Serbią i Bulgaryą 42, **91**.
 — z Szwajcaryą, tycząca się prawa ubóstwa 137, **417**.
 — tycząca się mszyey winnej; przystąpienie Holandyi 3, **2**.
- Upoważnienia** agentów handlowych podróżujących 159, **454**.

Ustawa o zastąpieniu wierzycieli 35, 71.

- o zaprzeczaniu ważności czynności prawnych 36, 73.
- o pobieraniu podatków i opłat w kwietniu 1884 r. 40, 86; od stycznia do końca marca 1885 1 7, 532.
- o uwolnieniu od opłat fundacyj poczynionych z powodu urodzin Arcyksiężniczki Elżbiety 43, 104.
- skarbowa na rok 1884 45, 105.
- o podwyższeniu kosztów budowy kolei arlberskiej 50, 147.
- o nabyciu na rzecz państwa kolei Cesarza Franciszka Józefa, Arcyksięcia Rudolfa i Vorarlberskiej 51, 147.
- o umorzeniu kosztów budowy portu tryestyńskiego 52, 149.
- o budowie kolei z Budjefowie (Porzyca) do Żelnawy 53, 150.
- o budowie kolei z Fehringu do Fürstenfeldu 54, 151.
- o budowie kolei z Aszu do Rossbachu 55, 153.
- o zmianie Porządku miar i wag 56, 154.
- o dotacji na kosztą synodów augshurskiego i helweckiego z roku 1883 60, 167.
- o władzy sądowej konsulów w Tunisie 62, 104.
- zmieniająca ustawę z roku 1878 o opodatkowaniu gorzałki 63, 165.
- o dodatku na regulację rzeki Drawy 68, 188.
- o prawie wydobywania kopalni zawierających smołę ziemną w Galicyi 71, 192.
- przedłużająca istnienie sądów wyjątkowych w okręgu Trybunału kottorskiego 84, 218 i 199, 533.
- zawieszająca nadal Sądy przysięgłych w okręgu Sądu obwodowego kottorskiego 85, 219.
- o uchyleniu odpowiedzialności za zaciągnięcie długu nieustalonego w sumie 25 milionów 86, 220.
- o nabyciu kolei pilzeńsko-brzezińskiej (chomutowskiej) na rzecz państwa 91, 227.
- o budowie kolei żelaznej z Mostaru do Metkowie 92, 235.
- o nabyciu lub wybudowaniu domów dla poczt i telegrafów w Gracu, Olomuńcu i Opawie 94, 237.
- zmieniająca Dodatek do Porządku obiorczego do Rady państwa, dotyczący się Galicyi 95, 238.
- pozwalająca lokowania funduszków sierocych w obligacjach pożyczki galicyjskiej 96, 239.
- o zawarciu umowy ze Styryą we względzie należytości najazdowych 97, 239.
- zmieniająca §. 3 ustawy o zakresie działania sądów wojskowych 98, 242.
- zmieniająca Dodatek do Porządku obiorczego Rady państwa dotyczący się Czech 99, 243.
- o przytłumieniu choroby skrlejo w Daluacyi 105, 263.
- zatwierdzająca uchwałę sejmu krańskiego, dotyczącą się dodatków do podatków na rzecz funduszu indemnizacyjnego 109, 269.

(Polskich.)

Ustawa o zatrudnianiu młodocianych robotników i osób płci żeńskiej, o długości pracy dziennej i wypoczynku niedzielnym w górnictwie 115, 367.

- o popieraniu kultury ziemi w związku z budownictwem wodnym 116, 369.
- o robotach, mających na celu nieszkodliwe odwrócenie wód górskich 117, 374.
- o przyczynieniu się do pokrycia kosztów regulacji rzeki Glan 128, 397.
- o zawarciu umowy z reprezentacją krajową karyntyjską w przedmiocie uregulowania stosunku Państwa do funduszu indemnizacyjnego 170, 485.
- o odkupieniu kolei Arcyksięcia Albrechta 201, 535.
- o przedłużeniu ustawy, dotyczącej się kolei miejscowych 203, 537.

Vardiszte, ob. Komora.**Vorarlberg**; patent dotyczący się zwołania sejmu 123, 391.**Vorkloster**, ob. Kolej żelazna.**Wagony** cysternowe; pobór cła od win włoskich niemi wiezionych 46, 145.**Waltersdorf**, ob. Komora.**Warazdyn**, ob. Podatkowe urzędy.**Wartość** nieruchomości; krotna podatku do jej oznaczenia 18, 17.**Warzonka**; uchylene kontroli nad nią w okręgu pogranicznym salzburskim 17, 17.**Weksłowe** blankiety o tekście słoweńskim 173, 493.**Wiedeń**; doręczenie posyłek pocztowych 149, 444.

— ob. Kolej żelazna.

— ob. Wyjątkowe rozporządzenia.

— zawieszenie Sądów przysięgłych 16, 16 i 198, 532.

Wiedeńskie targowisko w St. Marx; termin od którego Porządek targowy nabywa mocy 37, 84.

— — — zmiana Porządku targowego 58, 155 i 141, 424.

Wiener-Neustadt, ob. Wyjątkowe rozporządzenia.

— — — zawieszenie Sądów przysięgłych 192, 525.

Wierzyciele; zastąpienie ich od czynności szkodę im przynoszących, ustawa 35, 71.**Wina** włoskie w wagonach cysternowych; pobór cła od tychże 46, 145.**Wlara**, ob. Kolej żelazna.**Włochy**; zakaz przywozu szmat itd. 136, 415.**Wody** górskie; ustawa o ich odwracaniu nieszkodliwym 117, 374.**Wojskowe** czynsze; zaliczenie gminy Hohenthurm do 5 klasy Taryfy 178, 497.**Wsetin**, ob. Kolej żelazna.**Wybuchające** towary; zmiana przepisów o ich przewozie 20, 18.

- Wyjawy** uzupełniające celem wymierzenia dodatków do funduszu religijnego 30, 55.
- Wyjątkowe** rozporządzenia dla okręgów trybunałów wiedeńskiego, korneuburskiego i wiener-neustadzkiego 15, 15.
- Wykaz** abecadłowy towarów; obwieszczenie o wydaniu dodatku do niego 186, 506.
- Wykazy** towarowe na okrętach; zmiana przepisu o ich utrzymywaniu 9, 7.
- Wysokomierz** V. Pricka; zaprowadzenie w gorzelniach 113, 285; 161, 455 i 196, 531.
- Dolaińskiego i Jeanrenauda; zmiana konstrukcyi i przepis używania 78, 198; 138, 421 i 196, 531.
 - Beschornera; zaprowadzenie w gorzelniach 163, 457 i 196, 531.
- Wyszegrad**, ob. Komora.
- Wywóz** piwa we flaszkach za linią cłową 7, 5 i 100, 243.
- — za zwrotem podatku; pozwalanie na wywóz 13, 14.
- Zakaz** handlu obnośnego w okręgu merańskim 175, 494.
- przywozu szmat starej odzieży itd. z Francyi, Algieru, Tnnetu 107, 267.
 - z Hiszpanii 152, 446.
 - rozciągnięcie go na Włochy 136, 415.
- Załoźce**, ob. Sąd powiatowy.
- Zapałki**; zmiana rozporządzenia o używaniu chlorku potasu do ich wyrobu 111, 271.
- Zapomogi** dla okolic powodziemi dotkniętych w Galicyi 130, 308.
- Zaprzeczanie** ważności czynności prawnych; ustawa 36, 73.
- Zastłnienie** wierzycieli od czynności szkodę im przynoszących 35, 71.
- Zawieszenie** Sądów przysięgłych w okręgach trybunałów wiedeńskiego i korneuburskiego 16, 16 i 198, 532.
- — — w Wiener-Neustadt 192, 525.
 - nadal Sądów przysięgłych w okręgu kottorskim 85, 219.
- Zborów**, ob. Sąd powiatowy.
- Zbrojna** pomoc dla administracyi cywilnej; zmiana przepisów o należytościach za jej udzielanie 88, 221.
- Zbrodniarze**; Traktat z Brazylią, tyczący się ich wydawania 142, 425.
- Zelnawa**, ob. Kolej żelazna.
- Zemuń**, ob. Delegacya.
- Ziemiaństwo**; egzamina z przedmiotów technicznych tegoż w szkole głównej Ziemiaństwa w Wiedniu 145, 437.
- Zmiana** koncesyi na kolej z Polomu do Wšetina 194, 527.
- w obszarach Sądów powiatowych oleskiego, brodzkiego, żalozieckiego i zhorowskiego 32, 60.
- Zmiana** Porządku miar i wag; ustawa 56, 154.
- dodatek 9ty do niego 70, 191.
 - Porządku obiorczego Rady Państwa tycząca się Galicyi 95, 238; Czech 99, 243.
 - Porządku targowego dla wiedeńskiego targowiska w St. Marx 58, 155 i 141, 424.
 - Porządku żeglugi na Dunaju 61, 103.
 - w postępowaniu przewoźnem i w portach martwych 10, 11.
 - przepisów o należytościach za pomoc zbrojną dla administracyi cywilnej 88, 221.
- Zmiana** przepisów Porządku rnebu na kolejach żelaznych 106, 264.
- przepisów o przewozie towarów wybuchających 20, 18.
 - przepisu o ntrzymywaniu wykazów towarowych na okrętach 9, 7.
 - przepisów używania wysokomierzy Dolaińskiego, Pricka i Beschornera 196, 531.
 - przepisów o żegludze na części Dunaju przecinającej Górną i Dolną Austryą 191, 524.
 - rozporządzenia tyczącego się wywozu piwa we flaszkach 100, 243.
 - — we względzie sprawdzania miar i wag opodal siedziby nrzędu 1, 1.
 - — w przedmiocie oznaczenia rodzajów przemysłu rękodzielniczego 110, 270.
 - — o używaniu chlorku potasu do wyrobu zapałek 111, 271.
 - stanowisk inspektorów skarbowych w Górnej Austryi 101, 243.
 - urzędzeń celniczych w Istrii 118, 381.
- Zmiana**, tary do cła od oleju kopalnego 48, 146.
- ustawy o opodatkowaniu gorzałki 63, 165 i 114, 301.
 - §. 3 ustawy o zakresie działania sądów wojskowych 98, 242.
 - znaczków do pieczętowania kart do grania 174, 493.
 - znaczków stęplowych 172, 492.
- Znaczki** stęplowe, ob. Zmiana.
- pocztowe z r. 1867 wywołanie z obiegu 108, 269.
- Zwinięcie** Dyrekcyi statystyki administracyjnej i połączenie z komisją statystyczną 28, 51.
- Zwornik**, ob. Komory.
- Zwrot** podatku od gorzałki do wyrobu piorunianu rtęci 29, 52.
- Żegluga** na części Dunaju przecinającej Górną i Dolną Austryą 191, 524.
- na jeziorze bodenskiem: bandera dla statków 74, 196; patenty szyperskie 89, 221; 90, 223.

Dziennik ustaw państwa

dla

królestw i krajów w Radzie państwa reprezentowanych.

Część I. — Wydana i rozesłana dnia 17 stycznia 1884.

1.

Rozporządzenie ministerstwa handlu z d. 13 grudnia 1883,
zmieniające §. 14 rozporządzenia ministerstwa handlu z dnia 3 kwietnia 1875 (Dz. u. p. Nr. 45),
dla urzędów miar i wag we względzie czynności sprawdzania opodal siedziby urzędu.

Przepis §fu 14 rozporządzenia ministerstwa handlu z dnia 6 kwietnia 1875 (Dz. u. p. Nr. 45) dla urzędów miar i wag, tyżący się wykonywania szczególnych czynności sprawdzania opodal siedziby urzędu, zmienia się w ten sposób, że przełożeni urzędu będą odtąd mieli prawo dawać samodzielnie pozwolenie do wykonywania szczególnych czynności sprawdzania opodal siedziby urzędu, tylko w takich przypadkach, gdy sprawdzanie ma być wykonane w miejscu, leżącym w obrębie tego samego powiatu administracyjnego, w którym urząd miar i wag ma siedzibę.

We wszystkich innych przypadkach przełożeni urzędów miar i wag winni wprzód postarać się, aby inspektor miar i wag zgodził się na danie pozwolenia.

Pino r. w.

2.

Rozporządzenie ministerstw skarbu i handlu z dnia
18 grudnia 1883,

tyżące się poddania kontroli olejów kopalinnych w części pogranicza.

W myśl §fu 337go ustawy, o cłach i monopoliach z roku 1835, orzeka się niniejszem, iż oleje kopalinne Nr. 120 i 121 a) i b) powszechnej austriacko-węgierskiej Taryfy cłowej z dnia 25 maja 1882 poddane być mają kontroli w pograniczu galicyjskiem od strony Rosyi, tudzież w pograniczu bukowińskiem od strony Rosyi i Rumunii.

Wyjąwszy przypadki, w których takie oleje kopalinne są nabywane lub posyłane do celów przemysłowych, ilości aż do trzech kilogramów są uwolnione od kontroli.

Rozporządzenie niniejsze nabywa mocy od dnia 1 lutego 1884.

Dunajewski r. w.

Pino r. w.

3.

Rozporządzenie ministerstwa rolnictwa z dnia 27 grudnia 1883,

o przystąpieniu Holandyi do Umowy międzynarodowej z dnia 3 listopada 1881, tyczącej się mszycy winnej.

Stósownie do doniesienia Rady związkowej szwajcarskiej, Rząd król. hollenderski oznajmił, iż przystępuje do Umowy międzynarodowej z dnia 3 listopada 1881 (Dz. u. p. Nr. 105 z r. 1882), tyczącej się mszycy winnej.

Falkenhayn r. w.

4.

Rozporządzenie Ministra handlu z dnia 28 grudnia 1883, tyczące się wpisywania skapitalizowanych odsetek do książeczek wkładkowych c. k. Urzędu pocztowych kas oszczędności.

Ażeby włożycieli pocztowych kas oszczędności ile możności nie pozbawiać używania bez przerwy posiadanych książeczek wkładkowych, uznaję za stósowne zmienić niektóre przepisy §§. 19 i 17 rozporządzenia wykonawczego z dnia 10 października 1882 (Dz. u. p. Nr. 163) do ustawy z dnia 28 maja 1882 i rozporządzam co następuje:

§. 1.

W miejsce uchylonego niniejszem pierwszym ustępu §fu 19 rozporządzenia wykonawczego z dnia 10 października 1882, który opiewa:

„Każdy włożyciel winien co rok raz a to w rocznicę swojej pierwszej wkładki posłać swoje książeczkę wkładkową w kopercie, która do tego celu będzie mu wydana, za poleceniem (za rewersem oddawczym) do Urzędu pocztowych kas oszczędności. Urząd zapisze odsetki, które przyrosną aż do poprzedzającego 31 grudnia i odesła książeczkę za jej poleceniem, pod adresem w niej wyrażonym lub pod jakimkolwiek innym, który oddawca poda“

zaprowadzają się następujące przepisy:

„Każdemu włożycielowi z końcem roku a najpóźniej w dwa miesiące od rocznicy jego pierwszej wkładki, pośle Urząd pocztowych kas oszczędności zlecenie odsetek (blankiet Nr. 58 a), ważne dwa miesiące a opiewające na sumę odsetek, które po dzień 31 grudnia poprzedniego roku przyrosły.

Włożyciel winien w ciągu dwóch miesięcy, w których to zlecenie odsetek, od Urzędu pocztowych kas oszczędności otrzymane, jest ważne, okazać je którejkolwiek kasie zbiorczej, a po odebraniu tegoż, kasa zapisze w jego książeczce wkładkowej należność odsetkową, z dniem 31 grudnia ubiegłego roku do kapitału

doliczoną (art. 9 ustawy), jako nową wkładkę, od dnia 1 stycznia bieżącego roku odsetki niosącą.

Wkładki takie nie podlegają owemu ograniczeniu, iż wynosić winny 50 c. lub krotną 50 c.

Gdyby włożyciel nie postarał się w przeciągu okresu, w którym otrzymane zlecenie odsetek jest ważne, aby kasa zbiorcza wpisała skapitalizowane odsetki, albo, gdyby po upływie dwóch miesięcy, licząc od rocznicy pierwszej wkładki, nie otrzymał zlecenia odsetek, winien niezwłocznie posłać książeczkę do Urzędu pocztowych kas oszczędności, w kopercie do tego celu przeznaczonyj (blankiet Nr. 42 a), jako list polecony. Urząd pocztowych kas oszczędności zapisze w książeczce wkładkowej odsetki, które przyrosną aż do poprzedzającego 31 grudnia i odesła książeczkę oddawcy jako list polecony pod adresem w książeczce wyrażonym, lub pod jakimkolwiek innym, który oddawca poda. "

§. 2.

Końcowy ustęp §fu 17go rozporządzenia wykonawczego z dnia 10 października 1882, który opiewa:

„Książeczki do jakiegokolwiek czynności urzędowej kasie zbiorczej okazane, których w poprzednią rocznicę pierwszej wkładki nie posłano do Urzędu pocztowych kas oszczędności do rewizyi i zapisania odsetek, winna osoba pocztowa w obecności okaziciela włożyć w kopertę do tego celu przeznaczoną i posłać do Urzędu pocztowych kas oszczędności. Posyłkę taką wyekspedyować ma urząd pocztowy jako list pieniężny, naznaczając jego wartość w kwocie należności i pod pieczęcią urzędową a włożycielowi trzeba wydać rewers“

uchyla się a na jego miejsce wydaje przepis następujący:

„Gdy do jakiegokolwiek czynności urzędowej okazana będzie kasie zbiorczej książeczka, w której skapitalizowane odsetki roku poprzedniego nie są jeszcze zapisane i wykryje się, że albo włożyciel, otrzymawszy od Urzędu pocztowych kas oszczędności przekaz wypłaty (§. 19), nie postarał się w przeciągu dwóch miesięcy, dopóki było ważne, aby je wpisano, lub że włożyciel, chociaż od rocznicy pierwszej jego wkładki najmniej dwa miesiące upłynęły, nie otrzymał zlecenia odsetek, osoba pocztowa winna odebrać od włożyciela książeczkę wkładkową za osobnem potwierdzeniem odbioru (blankiet Nr. 17 a) i posłać ją niezwłocznie do Urzędu pocztowych kas oszczędności jako list polecony, w celu wpisania odsetek.“

Pino r. w.

5.

Rozporządzenie Ministra handlu w porozumieniu z ministrem spraw wewnętrznych pod d. 30 grudnia 1883 wydane,

tyczące się podziału królestw i krajów w Radzie państwa reprezentowanych na dziewięć okręgów dla oddania ich w nadzór inspektorom przemysłowym.

§. 1.

Ku wykonaniu ustawy z dnia 17 czerwca 1883 (Dz. u. p. Nr. 117) o ustanowieniu inspektorów przemysłowych, dzielą się królestwa i kraje w Radzie państwa reprezentowane na dziewięć okręgów nadzorczych a rozległość każdego z nich ogranicza się jak następuje:

Pierwszy okrąg nadzorczy:

Obręb policyi wiedeńskiej.

Drugi okrąg nadzorczy:

Austria poniżej Anizy z wyjątkiem obrębu policyi wiedeńskiej;
Austria powyżej Anizy.

Trzeci okrąg nadzorczy:

Obszary starostw: pilzeńskiego, horszow-tyńskiego, domaźlickiego, klattowskiego, presteckiego, piseckiego, blatnieńskiego, strakonickiego, susickiego, prachatickiego, budziejowickiego, krumławskiego, kaplickiego, trzebnickiego, neuhauskiego, taborskiego, mołdawo-tyńskiego, milewskiego, pelhrzymowskiego, selczańskiego, beneszowskiego, przybramskiego, horzowickiego, czeskosbrodzkiego, kolińskiego, kutnohorskiego, czasławskiego, ledeckiego, niemiecko-brodzkiego, polnieńskiego, choteborskiego, chrudimskiego, wysoko-myckiego, litomyńskiego, polickiego.

Czwarty okrąg nadzorczy:

Obszar magistratu praskiego i starostw: karlińskiego, śmichowskiego, słańskiego, rakonickiego, louńskiego, rudnickiego, uścieckiego, cieplickiego, mosteńskiego, chomutowskiego, kadańskiego, zateckiego, podborzańskiego, kralowickiego, ludickiego, karłowowskiego, jachimowskiego, kradlickiego, falke nawskiego, aszkiego, chebskiego, plańskiego, tachowskiego, teplańskiego, strzibrenskiego.

Piąty okrąg nadzorczy:

Obszar magistratu libereckiego i starostw: libereckiego (okolicy), litomierzycznego, deczyńskiego, czesko-lipskiego, rumburskiego, szluknowskiego, jabłońskiego, dubskiego, melnickiego, młodo-bolesławskiego, hradycko-mnichowskiego, turnowskiego, jabłonieckiego, mirowskiego, ilemnickiego, verchlabskiego, trutnowskiego, braumowskiego, jiczyńskiego, nowo-bydzowskiego, semilskiego, podjebradzkiego, pardubickiego, kralovo-hradeckiego, kralovo-dworskiego, nowo-miejskiego n. M., rychnowskiego, żamberskiego, lanckrońskiego.

Szósty okrąg nadzorczy:

Morawia i Szląsk.

Siódmy okrąg nadzorczy:

Galicja i Bukowina.

Ósmy okrąg nadzorczy:

Tyrol z Vorarlbergiem, Karyntya.

Dziewiąty okrąg nadzorczy:

Styrya, Kraina, Tryest z Pobrzeżem, Dalmacya.

§. 2.

Dla każdego z tych okręgów nadzorczych ustanawia się jednego inspektora przemysłowego, który dla pierwszego okręgu nadzorczego ma siedzibę w Wiedniu;

dla drugiego w Linzu;
 dla trzeciego w Budziejowicach;
 dla czwartego w Pradze;
 dla piątego w Libercu;
 dla szóstego w Bernie;
 dla siódmego we Lwowie;
 dla ósmego w Bozenie;
 dla dziewiątego w Gradcu.

§. 3.

Rozporządzenie niniejsze nabywa mocy od dnia ogłoszenia.

Taaffe r. w.

Pino r. w.

6.

Obwieszczenie ministerstwa skarbu z dnia 2 stycznia 1884,

tyczące się rozszerzenia upoważnień komory pomocniczej w Uvacu.

Począwszy od 1 stycznia 1884 nadane zostały komorze pomocniczej II klasy w Uvaczu w Bośni upoważnienia celnicze komory pomocniczej I klasy.

Dunajewski r. w.

7.

Rozporządzenie ministerstwa skarbu z d. 2 stycznia 1884,

tyczące się postępowania z piwem we flaszkach wywożonem za linią cłową z żądaniem zwrotu podatku.

W celu uregulowania postępowania z piwem we flaszkach, wywożonem za linią cłową z żądaniem zwrotu podatku, stanowi się, odnośnie do rozporządzeń ministerstwa skarbu z dnia 14 lipca 1858, 30 listopada 1859, 23 sierpnia 1863, 28 kwietnia 1869, 12 czerwca 1875, ustęp 6 (Dz. u. p. 1858 Nr. 114, 1859 Nr. 219, 1863 Nr. 73, 1869 Nr. 54, 1875 Nr. 91), w porozumieniu z król. węgierskiem ministerstwem skarbu co następuje:

1. Flaszki z piwem, przeznaczone do wywozu za linią cłową z żądaniem zwrotu podatku, w tej samej pacy umieszczone, powinny być tej samej formy i wielkości.

2. Pojemność flaszki oznacza się w całych dziesiątych częściach litra; ułamków dziesiątej części litra nie bierze się w rachubę.

3. Piwowar winien złożyć na komorze wysyłającej wzory każdej formy i wielkości flaszek, których zamierza używać do wywozu piwa.

Na każdej flaszce wzorowej przypieczętować należy kartkę z napisem wyrażającym pojemność.

4. Flaszki napełnione piwem, do tej samej posyłki, która zawierać ma najmniej 100 litrów, należące, powinny być zapakowane w pakach, koszach lub beczkach, na którychby pieczęci urzędowe zupełnie zabezpieczające można było

położyć a to w każdym opakowaniu, w ilości podzielnej przez 10. Wyjmuje się tylko te przypadki, w których zamiast opieczetowania pak, może nastąpić opieczetowanie miejsca ładunku, gdy transport odchodzi koleją żelazną lub statkiem parowym.

5. Dla sprawdzenia, czy piwo wolne od kwasu węglowego ma najmniej $2\frac{1}{2}$ stopnia sakcharometru, odbywać się będą próby na oślepek z fiaskami przygotowanymi już do wywozu.

Tym sposobem zbadać należy najmniej jeden od sta fiasek, na wybór których strona nie ma wywierać wpływu. Fiaski dla zbadania otwarte, mogą być zastąpione innymi tej samej formy i wielkości.

6. W deklaracji wywozowej, tyczącej się piwa we fiaskach, podać należy oprócz szczegółów, które w ogóle zawsze podawane być mają, gdy się wysyła piwo z żądaniem zwrotu podatku, także jeszcze ilość piwa podług ilości i pojemności fiasek, np. 200 fiasek po 0·5 litra.

7. Jeżeli rewizya posyłki, przepisana w ustępie 5 rozporządzenia ministerstwa skarbu z dnia 14 lipca 1858 (Dz. u. p. Nr. 114), wykonał urzędnik straży skarbowej i urzędnik cłowy, a opieczetowanie urzędowe, jakoteż zewnętrzny stan opakowania posyłki jest należyty, można zaniechać ponownej rewizyi na komorze wywozowej.

Dunajewski r. w.

8.

Obwieszczenie ministerstwa skarbu z dnia 9 stycznia 1884,

o ustanowieniu ekspedycji celniczej w Bożanowie.

Na granicy od strony Prus w Bożanowie w Czechach ustanowiona została delegacya komory halbstadzkiej z upoważnieniami celniczymi komory pomocniczej II klasy, która rozpoczęła urzędowanie dnia 1 stycznia b. r.

Dunajewski r. w.

Sprostowanie.

W Części III Dziennika ustaw państwa, wydanej dnia 30 stycznia 1883, zawierającej wykaz komor i ich upoważnień a mianowicie na str. 29 w Uwadze do 57, zamiast „Pobór cła jak pod 9“, powinno być: „Pobór cła jak do 20“.

Dziennik ustaw państwa

dla

królestw i krajów w Radzie państwa reprezentowanych.

Część II. — Wydana i rozesłana dnia 25 stycznia 1884.

9.

Rozporządzenie ministerstw skarbu i handlu z dnia 12 stycznia 1884,

zmieniające niektóre postanowienia przepisu z dnia 23 marca 1881 o utrzymywaniu wykazów towarowych na okrętach.

W porozumieniu z interesowanymi ministerstwami królewsko-węgierskimi zmieniają się postanowienia §fu 11go przepisu z dnia 23 marca 1881 (Dz. u. p. Nr. 35), tyczącego się utrzymywania wykazów towarowych na okrętach, jakoteż Dodatku do tego paragrafu, tudzież §. 13 jak następuje:

§. 11 ma opiewać:

Od utrzymywania wykazu towarowego uwolnione są wszystkie okręty handlowe, których ładunek składa się tylko:

1. z przedmiotów wolnych od cła, lub
2. z takich towarów, które jedna komora ekspeduje do drugiej z dołączeniem dokumentów celniczych, lub
3. z towarów wzmiankowanych pod 1 i 2.

Dodatek zawiera wykaz towarów, które obecnie są wolne od cła.

Okręty handlowe wypływające z portów wolnych tryestyńskiego i rjeckiego i udające się do krajów tutejszych lub zagranicznych, jeżeli stosownie do postanowień powyższych, są uwolnione od utrzymywania wykazu towarowego, winny wyrobić sobie u właściwej Władzy portowej i zdrowotnej pisemne potwierdzenie tego, że opuściły port bez wykazu towarowego.

Potwierdzenie to zachowywać winny w całym ciągu podróży, pokazywać na żądanie kontrolującym wykonawcom straży skarbowej i w porcie, do którego się udają, oddać wykonawcom urzędowym w §. 9 wzmiankowanym.

Nieposiadanie tego potwierdzenia karane będzie w myśl §. 14, l. 1.

Postanowienia niniejszego przepisu o wykazach towarowych nie odnoszą się bynajmniej do tych statków, które stosownie do §fu 10go ustawy z dnia 7 maja 1879 o zaciąganiu okrętów handlowych do rejestru (Dz. u. p. Nr. 55), nie trują się żadnym z rodzajów żeglugi handlowej, jak statki służące wyłącznie do

rozrywki (jachty), do rybołóstwa krajowego, do użytku w gospodarstwie wiejskiem, albo do obrotu wewnętrznego w portach.

Również nie odnoszą się przepisy niniejsze do statków wojennych i wszelkich innych statków, będących własnością Rządu i które Rząd najmie ale jeżeli jego wykonawcy dowodzą nimi będą, dopóki będą woziły transporty z polecenia Rządu i na jego rachunek.

Dodatek do §. 13go.

Łodziu o mniej niż dziesięciu tonnach, opuszczające porty wolne tryestyński i rjekiński bez wykazu towarowego, obowiązane są wyrobić sobie, zachowywać i w swoim czasie oddać potwierdzenie urzędu portowego, które w §. 11 dla okręgów handlowych na ten przypadek jest przepisane.

Rozporządzenie niniejsze nabywa mocy od dnia 1 lutego 1884.

Dunajewski r. w.

Pino r. w.

D o d a t e k

do ustępu 1 §fu 1lgo rozporządzenia zmieniającego przepis o wykazach towarowych.

- | | | | |
|-----|----|-------|--|
| Nr. | T. | 32 a) | Jarzyny i owoce, szczegółowo nie wymienione, świeże; |
| " | " | 36. | Rośliny i części roślinne, szczegółowo nie wymienione, świeże;
Zboże i strączywo ze słomą lub łodygami;
Oset, trawa morska, sitowie, trzcina, słoma, siano, mierzwa; |
| " | " | 50 a) | Dziczyna i ptactwo wszelkiego rodzaju, żywe; |
| " | " | 53. | Zwierzęta, szczegółowo nie wymienione; |
| " | " | 54. | Mleko; |
| " | " | 56. | Ule z miodem i woskiem, ule z żywymi pszczołami; |
| " | " | 60. | Błamy i skóry surowe, wilgotne lub suche, także nasolone lub nawapnione, ale dalej nie obrobione; |
| " | " | 61. | Włosy wszelkiego rodzaju, surowe lub przyrządzone (jakoto: wyczesane, gotowane, zabarwione lub bejcowane, także w postaci loków), szczeć; |
| " | " | 62. | Pióra, szczegółowo nie wymienione (także pierze, pióra do pisania), pióra do strojów, nie przyrządzone; |
| " | " | 64. | Płody zwierzęce, szczegółowo nie wymienione; |
| " | " | 94. | Drzewo opałowe, także kora drzewna, gałęzie, faszyny, łozina, chróst, dębianka wylugowana i dębowiny; |
| " | " | 95. | Drzewo na wyroby europejskie i zaeuropejskie, surowe lub surowo przyrządzone;
klepki;
towary trackie (z wyjątkiem fornirów); |
| " | " | 96. | Węgle drzewne, torf i węgiel torfowy; drzewiaki i węgiel kamienny; koks i wszelki stały sztuczny materiał opałowy z powyższych otrzymany; |
| " | " | 97. | Trzcina do krzeseł surowa, nie łupana, laski, trzciny, szlachetniejsze, surowe; |
| " | " | 98. | Orzechy kokowe i kokwilowe; skorupy z orzechów kokowych; orzechy arekowe i kamienne; |

- Nr. T. 99. Rogi, krążki rogowe, koniuszki rogów, racice, nogi, kopyta; kości, wszystkie te materyały surowe lub tylko połupane, wyciągnięte lub pokrajane;
- „ „ 100. Bursztyn (także masa bursztynowa), gagat; kość słoniowa i inne kły zwierzęce; żółwiny; morska pianka; perłowa macica; inne koncy; wszystkie te materyały surowe lub tylko połupane, wyciągnięte lub pokrajane;
- „ „ 101. Fiszbin, surowy; korale, surowe (także wiercone, jednak nie oczyszczone ani też rzniete);
- „ „ 102. Kamienie, surowe, lub tylko ociosane albo piłowane; rudy, także przyrządzone;
- „ „ 103 a) Ziemie i istoty kopalinne, surowe;
- „ „ 109 a) Drzewa farbierskie w kłodach;
- „ „ 110. Kory, korzenie, liście, kwiaty, owoce, galasówki itp.; także krajane, mielone, lub w inny sposób rozdrobnione do farbowania lub garbowania;
- „ „ 111. Katechu (ziemia japońska); kino; alkiermes; lac-dye; orlean;
- „ „ 113. } Indygo i czerwiec sprowadzane morzem;
- Uwaga. }
- Nr. T. 122. Bawełna, surowa, czesana, bielona, barwiona, malowana; odpadki;
- „ „ 136. Len, konopie, juta i inne przedziwa roślinne, szczegółowo nie wymienione, surowe, roszone, międlone, czesane, bielone, także odpadki;
- „ „ 139. } Używane, znaczone worki z szarego płótna pakowego;
- Uwaga. }
- Nr. T. 148. } Używane, znaczone worki z juty;
- Uwaga. }
- Nr. T. 152. Wełna, surowa, płókana, czesana, barwiona, bielona, mielona i odpadki;
- „ „ 163. Jedwab w pęczkach (oprzędz); odpadki jedwabiu, nieuprzedzone;
- „ „ 165 a) Jedwab (zesnuty lub przędzony); także kręcony, surowy;
- „ „ 166 a) Pela (odpadki jedwabiu, uprzedzone), także skręccona, surowa lub bielona;
- „ „ 185 a) Miazga papierowa, bielona lub niebielona ze szmat (półmiazga);
- „ „ 197. Kauczuk i gutaperka, surowe lub oczyszczone;
- „ „ 249 a) Dachówki i cegły do murowania i brukowania; ozdoby budowlane (także z terrakoty), rury gliniane; wszystkie te towary nieoszkłone;
- „ „ 257. } Opilki żelazne i zendra.
- Uwaga 2. }
- Nr. T. 274 a) Zynk, surowy, także stary, okruchy i odpadki;
- „ „ 275 a) Cyna, surowa, także stara, okruchy i odpadki;
- „ „ 276 a) Miedź, nikel, antymon, mosiądz, pakfong, tombak i inne szczegółowo nie wymienione metale i mieszaniny metali surowe, także stare, odłamki i odpadki; — rtęć;
- „ „ 296. Złoto, srebro, platyna, metale szlachetne, szczegółowo nie wymienione, surowe, także stare, połamane i odpadki;
- „ „ 297 a) Monety (także medale, numizmaty i medale pamiątkowe) z metali szlachetnych;

- Nr. T. 297 b) Monety z metali nieszlachetnych (wyjawszy medale, numizmaty i medale pamiątkowe);
- „ „ 318. Boraks, surowy, kwas borowy, saletra chilijska (saletran sody) surowy; siarka (w kawałkach i laskach), także mielona i kwiat siarczany; antymon; kamień winny, surowy lub oczyszczony; cytrynian wapna i winian wapna;
- „ „ 348. Książki, druki, także kalendarze, gazety i ogłoszenia, mapy (naukowe), nuty, papier, zapisany, akta i rękopisma;
- „ „ 349. Ryciny na papierze, t. j. miedzio- i staloryty, litografie, drzeworyty, fotografie itp., obrazy drukowane barwami na papierze lub płótnie;
- „ „ 350. Malowidła, t. j. malowidła na drzewie i metalach nieszlachetnych, niepokostowane, na płótnie i kamieniu, tudzież obrazy oryginalne i rysunki na papierze;
- „ „ 351. Płyty z metali nieszlachetnych, kamienia lub drzewa do odbijania rycin;
- „ „ 352. Posągi (także popiersia i figury zwierząt), jakoteż wypukło- i płaskorzeźby kamienne, w sztukach cięższych niż po 5 kilogramów; podobnież posągi, popiersia i figury zwierząt metalowe lub drewniane, jednak najmniej naturalnej wielkości.

Uwaga do Numerów Taryfy cłowej 348 aż do 352.

Wszystkie towary tutaj wzmiankowane o ile na zasadzie uwag do tych numerów i na zasadzie postanowień abecadłowego wykazu towarów do Taryfy cłowej nie mają być zaliczone do numerów cłu podlegających.

- Nr. T. 353. Nawozy, zwierzęce lub inne, także środki nawozowe sztuczne (nie z mieszanin soli); popiół drzewny i z węgla kamiennego; kości; popiół z kości; mąka z kości; wypalone węgle z kości, zdatne tylko na nawóz; wiory z rogów i kopyt; krew płynna i wysuszona; ścięgna zwierzęce; pozostałości wyrobu soli z krwi; woda amoniacka (gazowa);
- „ „ 354. Otręby; słodziny; plewy; pozostałości, stałe, z wyrobów olejów tłustych, także mielone; braha, pomyje, wytłoczyny; drożdże winne;
- „ „ 355. Odpadki fabrykacyi szkła, także szkliwo piecowe, skorupy szklane i gliniane; odpadki woskownicze; odpadki gąbek łaziebnych i końskich; skóra klejowa; odpadki fabrykacyi kauczuku i gutta-perki, jakoteż stare kawałki takichże wyrobów;
- „ „ 356. Gałgany (szmaty) i inne odpadki do wyrobu papieru, t. j. szmaty lniane, bawełniane, jedwabne i wełniane, obrzynki papieru (wiory papierowe), makulatura (pisana i drukowana), stare sieci, stare liny i stare powrozy; szarpie (skubanka).

Uwaga. Przywóz wolny od cła.

10.

Rozporządzenie ministerstw skarbu i handlu z dnia 12 stycznia 1884.

zmieniające niektóre przepisy rozporządzeń ministeryalnych z dnia 2 maja 1880, dotyczących się ułatwień w postępowaniu przewoźnym z towarami wysyłanymi morzem i ułatwień pod względem ładowania i wyładowania w portach martwych.

Z przyczyny zaprowadzenia taryfy cłowej z dnia 25 maja 1882, zmieniają się w porozumieniu z interesowanymi ministerstwami królewsko-węgierskimi następujące przepisy rozporządzeń ministerstw skarbu i handlu z dnia 2 maja 1880, dotyczących się ułatwień w postępowaniu przewoźnym z towarami, wysyłanymi morzem i ułatwień pod względem ładowania i wyładowania w portach martwych (Dz. u. p. Nr. 49 i 50 z r. 1880) a mianowicie:

I.

§. 2 lit. b) rozporządzenia, dotyczącego się ułatwień w postępowaniu przewoźnym z towarami wysyłanymi morzem, ma odtąd opiewać:

- „towarów kolonialnych (klasa I Taryfy);
- korzeni (klasa II Taryfy);
- owoców południowych (klasa III Taryfy);
- zboża (numera 23 i 24 Taryfy);
- strączywa (numer 26 Taryfy);
- mąki i mlewa (numer 27 Taryfy);
- ryżu (numer 28 Taryfy);
- winogron, świeżych, stołowych i ananasów (numer 29 Taryfy);
- orzechów włoskich i laskowych, suchych lub wyluszczonych (numer 30 Taryfy);
- jarzyn stołowych, przednich, świeżych (numer 31 Taryfy);
- jarzyn i owoców s. n. w. suszonych lub przyrządzonych (numer 32 b) Taryfy);
- rzepaku (numer 33 Taryfy);
- roślin i części roślinnych s. n. w. suszonych lub przyrządzonych (numer 37 Taryfy);
- chmielu i mąki chmielowej (numer 38 Taryfy);
- miodu przaśnego (numer 57 Taryfy);
- pęcherzy i wnętrzości (numer 63 Taryfy);
- towarów XI klasy towarów (tłuszcze) z wyjątkiem 65 i 66 numeru Taryfy;
- piwa i miodu (numer 75 a) i b) Taryfy);
- towarów numeru 80 (chleb, suchary) i 81 (sago itd.) Taryfy;
- wszystkich towarów klas XVIII (leki i wonności), XIX (barwniki i garbniki), XX (gumy i żywice), XXI (oleje kopalne) Taryfy;
- towarów drewnianych numeru 222 a), b) i c), 223 a) i b), 226 a) i b) Taryfy, nakoniec
- towarów XXXV klasy Taryfy (szkło i towary szklane) z wyjątkiem towarów numeru 241 i 242 Taryfy;
- cementu i towarów cementowych numer 245 Taryfy.“

II.

Drugi ustęp rozporządzenia, dotyczącego się ułatwień pod względem ładowania i wyładowania w portach nie otwartych dla obrotu (martwych), opiewać ma odtąd:

„Przedmioty w załączce wyszczególnione, dopóki przywóz i wywóz ich jest bezwarunkowo wolny od cła, jeżeli wiezione są odkryte i nieopakowane, lub tak leżą na widoku, że bez żadnych zachodów mogą być natychmiast rozpoznane; tudzież bydło robocze i pastewne, płody, które bydło przyniesie, narzędzia rolnicze, sprzęty gospodarskie, ziemiopłody i inne płody surowe, należące do wieśniaków nad brzegiem morza mieszkających, wiezione z pola do budynków mieszkalnych i gospodarskich lub odwrotnie, dalej płody rybołówstwa, wiezione statkami rybackimi austriackimi lub węgierskimi z morza, z zachowaniem przepisów policyjnych o wykonywaniu rybołówstwa, wolne są od dostawiania na komory i nawet w martwych portach mogą być we dnie ładowane i wyładowane pod warunkami poniżej zamieszczonemi.“

Dunajewski r. w.

Pino r. w.

Z a ł ą c z k a

do rozporządzenia dotyczącego się ułatwień pod względem ładowania i wyładowania w portach martwych.

- | | | |
|--------|--------|--|
| Nr. T. | 32 a) | Jarzyny i owoce szczegółowo nie wymienione, świeże; |
| z „ „ | 36. | Zboże i strączywo ze słomą lub łądogami, oset, trawa morska, sitowie, trzcina, słoma, siano, mierzwa; |
| „ „ | 54. | Mleko; |
| „ „ | 56. | Ule z miodem i woskiem;
Ule z żywymi pszczołami; |
| „ „ | 60. | Blamy i skóry surowe (wilgotne lub suche, także nasolone lub nawapnione, ale dalej nie obrobione); |
| „ „ | 61. | Włosy wszelkiego rodzaju, surowe lub przyrządzone, szczeć; |
| z „ „ | 62. | Pióra szczegółowo nie wymienione; |
| „ „ | 64. | Płody zwierzęce szczegółowo nie wymienione; |
| „ „ | 94. | Drzewo opałowe, także kora drzewna, gałęzie, faszyny, łożina, chróst, dębianka wylugowana i dębowiny; |
| z „ „ | 95. | Drzewo na wyroby europejskie, surowe lub surowo przyrządzone, klepki, towary trackie (z wyjątkiem fornirów); |
| „ „ | 96. | Węgłe drzewne, torf i węgiel torfowy, drzewiaki i węgiel kamienny, koks i wszelki stały, sztuczny materiał opałowy z powyższych otrzymany; |
| „ „ | 99. | Rogi, krażki rogowe, koniuszki rogów, racice, nogi, kopyta, kości, połupane, wyciągnięte lub pokrajane; |
| „ „ | 102. | Kamienie surowe lub tylko ociosane albo pilowane, rudy także przyrządzone; |
| „ „ | 103 a) | Ziemie (jak glina, margiel, ił zdunski i cegielny), ziemie, krzemionkowe, ogrodnicze, bagienne, wugno i piasek; |

- Nr. T. 110. Kory, korzenie, liście, kwiaty, owoce, galasówki itp. także krajane, mielone lub w inny sposób rozdrobnione, do barwienia lub garbowania;
- „ „ 152. Wełna, surowa, płukana, czesana, barwiona, bielona, malowana i odpadki;
- „ „ 249 a) Nieoszkłone dachówki i cegły do murowania i brukowania, ozdoby budowlane (także z terrakoty), rury gliniane;
- z „ „ 353. Nawóz zwierzęcy i inne środki nawozowe naturalne, popiół drzewny i z węgla kopalnego, kości, popiół z kości, mąka z kości, wiory z rogów i kopyt, krew płynna i wysuszona, ścięgna zwierzęce;
- z „ „ 354. Otręby, plewy, pozostałości stałe z wyrobu olejów tłustych, także mielone, braha, pomyje, wytłoczyny (lecz nie wytłoczyny z jagód winnych), drożdże winne;
- z „ „ 355. Skorupy szklane i gliniane.

11.

Obwieszczenie ministerstwa skarbu z d. 17 stycznia 1884, o ograniczeniu upoważnień król. węgierskich urzędów podatkowych w Waradynie i Karłowacu (Karolyvaros).

Według doniesienia kr. węgierskiego ministerstwa skarbu, cofnięte zostały, począwszy od 1 lutego 1884, owe ograniczone upoważnienia celnicze, które były nadane królewskim urzędom podatkowym w Waradynie (Varasd) i Karłowacu (Karolyvaros), mocą których urzędy te były uprawnione do pobierania cła od posyłek pocztowych aż do ilości wyznaczonych komorom głównym II klasy i od towarów rewidowanych wewnątrznie na innej komorze, jakoteż do ekspedycyowania towarów wywozowych, wolnych od cła i takich, których wywozu nie trzeba udowadniać.

Obadwa te urzędy podatkowe przestają więc od 1 lutego 1884 urzędować jako komory.

Dunajewski r. w.

12.

Obwieszczenie ministerstwa skarbu z d. 17 stycznia 1884, o przeniesieniu c. k. komory pomocniczej grünwaldzkiej do Georgendorfu.

C. k. komora pomocnicza II klasy w Grünwaldzie w Czechach, przeniesiona została do Georgendorfu i od 1 stycznia 1884 rozpoczęła urzędowanie w nowej siedzibie.

Dunajewski r. w.

13.**Rozporządzenie ministerstwa skarbu z d. 20 stycznia 1884,**

tyczące się pozwalania na wywóz piwa za zwrotem podatku.

W porozumieniu z król. węgierskiem ministerstwem skarbu, uchyla się rozporządzenie z dnia 2 kwietnia 1879 (Dz. u. p. Nr. 51) i stanowi, że od uzyskania pozwolenia do wywozu piwa za linią cłową z zastrzeżeniem zwrotu podatku, wyłączony jest każdy producent piwa:

1. który był prawomocnie skazany na karę za przemytnictwo lub za ciężkie przekroczenie skarbowe przeciwko przepisom o opodatkowaniu piwa lub o obrocie cłu podlegającym, albo

2. w którego browarze jeden z jego podwładnych popełnił ciężkie przekroczenie skarbowe przeciwko przepisom o opodatkowaniu piwa, w skutek czego nastąpiło prawomocne skazanie na karę.

Wyłączenie to ustaje po upływie lat trzech od dnia, w którym wyrok na karę skazujący stał się prawomocnym. Jednakowoż ministerstwo skarbu zastrzega sobie skrócenie tego terminu w przypadkach na względy zasługujących.

Dunajewski r. w.

14.**Rozporządzenie cesarskie z dnia 21 stycznia 1884,**

którem na zasadzie ustawy z dnia 11 lutego 1881 (Dz. u. p. Nr. 10) o władzy sądów konsulowskich w Egipcie, przedłuża się ograniczenie władzy sądowej austriacko-węgierskich sądów konsulowskich i częściowe przelanie jej na nowe sądy w Egipcie zaprowadzone.

§. 1.

Przepisy, tyczące się zmian we władzy sądowej austriacko-węgierskich sądów konsulowskich w Egipcie, wydane rozporządzeniem cesarskiem z dnia 18 grudnia 1875 (Dz. u. p. Nr. 153), zatrzymują nadal moc swoją a termin, rozporządzeniem cesarskiem z dnia 7 stycznia 1883 (Dz. u. p. Nr. 6) ostatnim razem ustanowiony, przedłuża się tymczasowo aż do dnia 1 lutego 1889.

§. 2.

Wykonanie rozporządzenia niniejszego poleca się Ministrowi sprawiedliwości.

Wiedeń, dnia 21 stycznia 1884.

Franciszek Józef r. w.

Taaffe r. w.

Pražák r. w.

Dziennik ustaw państwa

dla

królestw i krajów w Radzie państwa reprezentowanych.

Część III. — Wydana i rozestana dnia 31 stycznia 1884.

15.

Rozporządzenie całego ministerstwa z d. 30 stycznia 1884,
którem na zasadzie ustawy z dnia 5 maja 1869 (Dz. u. p. Nr. 66), wydają się dla okręgów Trybunałów wiedeńskiego, korneuburskiego i wiener-neustadzkiego rozporządzenia wyjątkowe.

Na zasadzie ustawy z dnia 5 maja 1869 (Dz. u. p. Nr. 66), zawieszają się czasowo w skutek uchwały całego ministerstwa z dnia 27 stycznia 1884 i po zasięgnięciu najwyższego przyzwolenia, przepisy artykułów 8, 9, 10, 12 i 13 ustawy zasadniczej o ogólnych prawach obywateli państwa z dnia 21 grudnia 1867 (Dz. u. p. Nr. 142) w okręgach Trybunałów wiedeńskiego, korneuburskiego i wiener-neustadzkiego a to z ograniczeniami poniżej wyłuszczone.

Skutki zawieszenia tego są takie, iż nabywają mocy wykonawczej przepisy ustawy z dnia 5 maja 1869 (Dz. u. p. Nr. 66) a mianowicie przepisy:

1. §fu 3go lit. a) i c);
2. §fu 4go;
3. §fu 5go z ograniczeniem do listów, które wzniesają podejrzenie, iż mają na celu wicherzenie, bezpieczeństwu publicznemu i porządkowi społecznemu zagrażające;
4. §fu 6go lit. a) i b);
5. §fu 7go lit. a) z ograniczeniem do druków zagrażających bezpieczeństwu publicznemu i porządkowi społecznemu;

tudzież, o ile by chodziło o ukaranie wykroczeń przeciwko przepisom tamże zamieszczonym i przeciwko zarządzeniom, na zasadzie §fu 8go wydanym, §. 9ty ustawy z dnia 5 maja 1869 (Dz. u. p. Nr. 66).

Rozporządzenie niniejsze nabywa mocy od dnia ogłoszenia.

Taaffe r. w.

Ziemiałkowski r. w.

Falkenhayn r. w.

Prażák r. w.

Conrad r. w.

Welsersheimb r. w.

Dunajewski r. w.

Pino r. w.

16.

**Rozporządzenie całego ministerstwa z d. 30 stycznia 1884,
tyczące się zawieszenia działalności Sądów przysięgłych w okręgach Trybunałów wiedeńskiego
i korneuburskiego w Dolnej Austrii.**

Na zasadzie §fu 1go ustawy z dnia 23 maja 1873 (Dz. u. p. Nr. 120), całe ministerstwo po wysłuchaniu najwyższego Trybunału, uznaje za stósowne rozporządzić:

Od dnia ogłoszenia niniejszego rozporządzenia aż do dnia 31 grudnia 1884 włącznie, zawiesza się działalność Sądów przysięgłych w okręgu Trybunałów wiedeńskiego i korneuburskiego w kraju koronnym Dolnej Austrii co do następujących zbrodni i występków, ich orzecznictwu odkazanych, w artykule VI ustawy wprowadzającej z dnia 23 maja 1873 (Dz. u. p. Nr. 119) do ustawy o postępowaniu karnem wyszczególnionych a mianowicie co do:

- zbrodni i występków popełnionych osnową pisma drukowego, o ile nie są przedmiotem skargi prywatnej (lit. A);
- zdrady głównej (lit. B, l. 1);
- zaburzenia spokojności publicznej (lit. B, l. 2);
- buntu i rozruchu (lit. B, l. 3);
- gwałtu publicznego (lit. B, l. 4, lit. a, b, c);
- falszowania publicznych papierów kredytowych (lit. B, l. 6);
- falszowania monety (lit. B, l. 7);
- obrazy religii (lit. B, l. 8);
- morderstwa i zabójstwa, o ile nie chodzi o zbrodnię dzieciobójstwa (§. 139) kodeksu karnego (lit. B, l. 12);
- ciężkiego uszkodzenia ciała (lit. B, l. 15);
- podpalenia (lit. B, l. 17);
- kradzieży (lit. B, l. 18);
- rabunku (lit. B, l. 20);
- oszczerstwa (lit. B, l. 22);
- dania pomocy zbrodniarzom (lit. B, l. 23);
- poniżenia rozporządzeń władz i podburzania (lit. B, l. 24);
- podniecania do nienawiści (lit. B, l. 25).

Taaffe r. w.

Ziemiałkowski r. w.

Falkenhayn r. w.

Prażák r. w.

Conrad r. w.

Weltersheimb r. w.

Dunajewski r. w.

Pino r. w.

Dziennik ustaw państwa

dla

królestw i krajów w Radzie państwa reprezentowanych

Cześć IV. — Wydana i rozestana dnia 6 lutego 1884.

17.

Rozporządzenie ministerstw skarbu i handlu z dnia 19 stycznia 1884,

tyczące się uchylecia obowiązku poddawania kontroli warzonki w okręgu pogranicznym
salzburskim.

Począwszy od dnia 1 lutego 1884, uchyla się w okręgu pogranicznym salzburskim obowiązek poddawania kontroli warzonki.

Dunajewski r. w.

Pino r. w.

18.

Obwieszczenie ministerstwa skarbu z d. 25 stycznia 1884, o krotnej podatku przy oznaczaniu wartości nieruchomości podatkowi gruntowemu podlegających w celu wymierzenia należności.

Na zasadzie artykułu III ustawy z dnia 7 czerwca 1881 (Dz. u. p. Nr. 49) o sumie ogólnej podatku gruntowego i obwieszczenia ministerstwa skarbu z dnia 22 czerwca 1883 (Dz. u. p. Nr. 119), którem, w celu stanowczego wymierzenia podatku, odsetki podatku gruntowego na okres od dnia 1 stycznia 1883 aż do dnia 31 grudnia 1898, ustanowione zostały po $22\frac{7}{10}$ od sta czystego dochodu, oznaczonego według uchwał komisji naczelnej do uregulowania podatku gruntowego, podaje się do wiadomości, że przeto na ten okres siedmdziesiąt krotna podatku gruntowego bez potrącenia okazuje się najmniejszą kwotą, w której według §fu 50 ustawy z dnia 9 lutego 1850 (Dz. u. p. Nr. 50) i dodatkowych przepisów ustawowych wartość nieruchomości, podatkowi gruntowemu podlegającej, przyjęta być może.

Dunajewski r. w.

19.**Rozporządzenie ministerstwa sprawiedliwości z dnia
30 stycznia 1884,**

tyczące się zaprowadzenia Sądu powiatowego w Bieczu w Galicyi.

Na zasadzie §fu 2go ustawy z dnia 11 czerwca 1868 (Dz. u. p. Nr. 59) zaprowadza się w obszarze sądu obwodowego nowo-sądeckiego sąd powiatowy z siedzibą w Bieczu dla gmin i obszarów dworskich I, Biecz (miasto), Biecz (przedmieście), Belna, Binarowa, Klęczany, Kołkówka, Korczyzna, Kwiatonowice, Libusza, Moszczanica, Pagorzyna, Raclawice, Rosenbark z Bugajem, Rzepiennik biskupi, Rzepiennik marciszowski, Rzepiennik strzyżowski, Rzepiennik suchy, Sietnica, Strzeszyn, Turza, Wojtowa, Zagorzany, Załawie, Głębocka, Olszyny, tudzież II, Grodna kępska i Święcany.

Gdy sąd ten rozpocznie urządowanie, co później będzie postanowione i do wiadomości podane, gminy i obszary dworskie pod I wymienione, zostaną oddzielone od okręgu sądu powiatowego gorlickiego, wymienione zaś pod II, od okręgu sądu powiatowego jasielskiego a względnie sądu obwodowego tarnowskiego.

Prażák r. w.

20.**Rozporządzenie Ministra handlu z dnia 1 lutego 1884,
zmieniające niektóre przepisy rozporządzenia z dnia 1 lipca 1880 (Dz. u. p. Nr. 79), o przewozie
towarów wybuchających kolejami żelaznymi.**

W rozporządzeniu z dnia 1 lipca 1880 (Dz. u. p. Nr. 79), podającemu przepisy o przewozie towarów wybuchających kolejami żelaznymi, zmienia się ośnowę ustępu b) §fu 10go, który opiewać ma odtąd jak następuje:

§. 10.

- b) (Ustęp 1 zostaje niezmieniony).
(Ustęp 2 przydany):

„Posyłki środków wybuchających, które mają być do obszaru krajów w Radzie państwa reprezentowanych wprowadzone, przezeń przewiezione lub z niego wywiezione, powinny być opatrzone cedułami przewodniemi, o wygotowanie których prosić należy ministerstwo spraw wewnętrznych.“

(Ustęp 3, dotychczas 2):

„Gdy się wyprawia jakiegokolwiek inne posyłki, list przewozowy, który posyłający wystawia, służy za cdułę przewodną, ale powinien być potwierdzony przez Władzę administracyjną powiatową, w obszarze policyjnym wiedeńskim, praskim, lwowskim, krakowskim i tryestyńskim przez Władzę policyjną rządową, na podstawie udowodnionego prawa nabywania.

Król. węgierski Minister komunikacyi, z którym się w tej mierze porozumiałem, wydaje jednocześnie także samo rozporządzenie dla kolei żelaznych krajów korony węgierskiej.

Pino r. w.

Dziennik ustaw państwa

dla

królestw i krajów w Radzie państwa reprezentowanych.

Część V. — Wydana i rozestana dnia 23 lutego 1884.

21.

Dokument koncesyi z dnia 15 stycznia 1884,
na koleje miejscowe z Berna do Tisznowa (Vorkloster) i z Rudelsdorfu do Landskrony.

My Franciszek Józef Pierwszy,
z Bożej łaski Cesarz Austriacki;

Król Apostolski Węgierski, Król Czeski, Dalmacki, Kroacki, Sławoński, Galicyjski, Lodomeryjski i Illiryjski; Arcyksiążę Austriacki, Wielki Książę Krakowski, Książę Lotaryński, Salzburski, Styryjski, Karyntyjski, Kraiński, Bukowiński, Górno i Dolno Szląski; Wielki Książę Siedmiogrodzki; Margrabia Morawski; uksiążęcony Hrabia na Habsburgu i Tyrolu itd. itd. itd.

Gdy uprzyw. Spółka austriacko-węgierska kolei państwa podała prośbę o udzielenie jej koncesyi na budowę i utrzymanie w ruchu projektowanych przez nią kolei miejscowych z Berna do Tisznowa (Vorkloster) i z Rudelsdorfu do Landskrony, przeto ze względu na powszechną użyteczność tego przedsięwzięcia, widzimy się spowodowani nadać rzeczonej Spółce koncesyą niniejszą na zasadzie ustawy o koncesyach na koleje żelazne z dnia 14 września 1854 (Dz. u. p. Nr. 238), jakoteż ustaw z dnia 25 maja 1880 (Dz. u. p. Nr. 56) i z dnia 26 grudnia 1882 (Dz. u. p. Nr. 180), w sposób następujący:

§. 1.

Nadajemy uprzyw. Spółce austriacko-węgierskiej kolei państwa prawo wybudowania i utrzymywania w ruchu następujących kolei, które wybudowane być mają jako miejscowe ze szlakiem normalnym:

- a) od pewnego punktu północnej części głównej linii Spółki pod Bernem na Kartuzy i Kurzim do Tisznowa (Vorkloster) z koleją podjazdową do składu mundurów wojskowych Nr. 1 pod Bernem;
- b) od stacyi w Rudelsdorfie na jej linii czesko-trzebowski-ołomunieckiej do Landskrony.

§. 2.

Kolei, na którą wydaje się niniejszy dokument koncesyjny, zapewnia się następujące ulgi:

1. uwolnienie od stępli i opłat od wszelkich umów, wpisów hipotecznych, podań i jakichkolwiek innych dokumentów, dotyczących się zebrania kapitału i zabezpieczenia odsetków, jakoteż ruchu aż do czasu otwarcia ruchu, tudzież od dokumentów, dotyczących się nabycia gruntów, budowy i urządzenia kolei aż do końca pierwszego roku ruchu;
2. uwolnienie od stępli i opłat pierwszej emisji akcyj i obligacyj z prawem pierwszeństwa, tudzież kwitów tymczasowych i wpisu hipotecznego obligacyj z prawem pierwszeństwa, jakoteż od opłat za przeniesienie własności zakupionych gruntów;
3. uwolnienie od opłat i taks za nadanie koncesyi i za wygotowanie niniejszego dokumentu koncesyjnego;
4. uwolnienie od podatku dochodowego i zarobkowego, od opłat stęplowych, którym podlegają kupony, jakoteż od wszelkiego nowego podatku, któryby w przyszłości mocą ustawy był zaprowadzony na lat trzydzieści (30), licząc od dnia dzisiejszego.

§. 3.

Uprzyw. Spółka austriacko-węgierska kolei państwa obowiązana jest rozpocząć budowę kolei koncesyonowanych natychmiast po otrzymaniu pozwolenia na budowę, ukończyć ją najpóźniej do dnia 31 grudnia 1884, gotowe koleje oddać na użytek publiczny i utrzymywać w ruchu bez przerwy przez cały okres koncesyjny.

Jako rękojmię dotrzymania powyższego terminu budowy, złożyć ma Spółka na żądanie Administracyi państwa odpowiednią kaucyą w gotówce albo w tych papierach, w których wolno lokować fundusze sieroce.

W razie niedotrzymania powyższego zobowiązania, kaucya ta uznana być może za przepadłą.

§. 4.

Transporty wojskowe przewożone być muszą po cenach taryfowych znizowanych, a to stósownie do postanowień, które tak w tej mierze jak i względem ulg dla podróżujących wojskowych na północnej linii uprzyw. austriacko-węgierskiej Spółki kolei państwa kiedykolwiek obowiązywać będą.

Postanowienia te stosowane będą także do Obrony krajowej obu połów monarchyi, do strzelców krajowych tyrolskich, i to nietylko gdy podróżują kosztem skarbu, lecz także gdy jadą po służbie o własnym koszcie na ćwiczenia wojskowe i zgromadzenia kontrolne, tudzież do korpusu straży wojskowej sądów cywilnych wiedeńskich, do żandarmeryi, jakoteż do straży skarbowej i straży bezpieczeństwa po wojskowemu uorganizowanej.

Spółka zobowiązuje się przystąpić do zawartej przez spółki kolei austriackich umowy względem zakupu i utrzymywania w pogotowiu parku

do transportów wojskowych, pomagania sobie nawzajem swojemi parkami w razie przewożenia większych transportów wojskowych, tudzież do postanowień organicznych i instrukcyj dla oddziałów kolei polowej, jakoteż do umowy dodatkowej o przewożeniu na rachunek skarbu wojskowego obłożnie chorych i rannych, która weszła w wykonanie od dnia 1 czerwca 1871.

Ten obowiązek przystąpienia odnosi się także do umowy ze spółkami kolejowemi względem pomagania sobie nawzajem swoją służbą w razie przewożenia większych transportów wojskowych i do przepisu o transportach wojskowych na kolejach żelaznych.

Zobowiązania te ciężą na Spółce tylko o tyle, o ile będzie możliwem dopełnienie ich na kolei koncesyonowanej jako drugorzędnej a w skutek tego zbudowanej, urządzonej i eksploatowanej z dozwołonemi ułatwieniami a orzeka o tem ministerstwo handlu.

Spółka zobowiązuje się przy obsadzaniu posad mieć wzgląd na wysłużonych podoficerów armii, marynarki wojennej i Obrony krajowej w myśl ustawy z dnia 19 kwietnia 1872 (Dz. u. p. Nr. 60).

We względzie koncesyonowanej kolei miejscowej z Berna do Tisznowa (Vor-kloster) cięży nadto na Spółce obowiązek, że w razie uruchomienia wojska lub wojny, winna wstrzymać ruch o tyle i na tak długo, o ile Władza wojskowa uzna to za potrzebne z przyczyny ruchów wojskowych lub jakichkolwiek innych czynności wojennych na drogach, któreby kolej przecinała.

§. 5.

Do kolei miejscowych, niniejszem koncesyonowanych, stosują się zresztą odpowiednio postanowienia, zawarte w §§. 4 do 11 dokumentu koncesyjnego z dnia 21 sierpnia 1881 (Dz. u. p. Nr. 107), jednakowoż niezawisłe od służącego Rządowi na mocy §. 6 umowy protokolarniej z dnia 10 a względnie 12 listopada 1882 prawa, iż w razie odkupienia linii węgierskich, kiedykolwiekby to po dniu 1 stycznia 1895 nastąpiło, może odkupić również przed terminem odkupienia, w artykule I umowy z dnia 1 grudnia 1866 (Dz. u. p. Nr. 7 z r. 1867) ustanowionym, wszystkie austriackie linie Spółki a więc także koleje niniejszem koncesyonowane, za opłatą renty rocznej na podstawie czystych do hodów wymierzonej

Ostrzegając surowo, aby nikt nie czynił nie przeciwnego postanowieniom koncesyi niniejszej, i nadając Spółce prawo uciekania się do Naszych sądów w sprawach o wynagrodzenie udowodnionej szkody, rozkazujemy wyraźnie wszystkim władzom, do których to należy, aby nad koncesyą i wszystkiemi postanowieniami, w niej zawartemi, ściśle i troskliwie czuwały.

W dowód czego wydajemy niniejszy list, pod Naszą większą pieczęcią, w Naszem głównem i rezydencyonalnem mieście Wiedniu dnia piętnastego miesiąca stycznia, w roku zbawienia tysiąc ośmset ośmdziesiątym czwartym, Naszego panowania trzydziestym szóstym.

Franciszek Józef r. w.



Taaffe r. w.

Pino r. w.

Dunajewski r. w.

22.**Obwieszczenie ministerstwa skarbu z d. 24 stycznia 1884,
o zwinięciu komory w Wyszegradzie i zaprowadzeniu komory w Vardiszte.**

Od dnia 1 kwietnia 1884 zwija się komorę pomocniczą II klasy w Wyszegradzie w Bośni z przykomorkiem w Dolnym Vardisztiu i zaprowadza jednocześnie w Vardisztiu komorę pomocniczą I klasy.

Komorze tej nadają się oprócz odpowiednich jej kategorii upoważnień do pobierania cła, jeszcze następujące wyjątkowe: Postępowanie wywozowe z płynami wyskokowymi pędzonemi i piwem, tudzież pobieranie cła od towarów wełnianych i bawełnianych numerów 120, 129, 130, 131 i 158 powszechnej Taryfy cłowej z dnia 25 maja 1882 aż do kwoty 75 zł. cła od towarów razem wprowadzanych.

Dunajewski r. w.

23.**Obwieszczenie ministerstwa skarbu z d. 30 stycznia 1884,
o rozszerzeniu upoważnień celniczych król. węgierskich komor pomocniczych w Novem, Kraljevicy, Seloach i Jablanacu.**

Według doniesienia król. węgierskiego ministerstwa skarbu, komory pomocnicze król. węgierskie II klasy w Novem, Kraljevicy, Seloach i Jablanacu upoważnione zostały do pobierania cła od kawy (N. T. 2), skór na podeszwy (N. T. 214) i skóry, przedniej (N. T. 215) w ilościach aż do 100 kilogr., tudzież od olejów kopalnych, należących do numerów Taryfy 120 i 121 *b* i od skóry pospolitej (N. T. 213) w nieograniczonej ilości.

Dunajewski r. w.

24.**Rozporządzenie ministerstwa skarbu z d. 31 stycznia 1884,
tyczące się prawności dowodów do oleju kopalnego podlegającego kontroli w części pogranicza.**

Oдноśnie do rozporządzenia ministeryalnego z dnia 18 grudnia 1883 (Dz. u. p. Nr. 2 z r. 1884), o kontroli nad olejami kopalnemi w części pogranicza, stanowi się, że czas, aż do którego dowody wydane do wykazania nabycia, pochodzenia lub opłacenia cła od olejów kopalnych, kontroli podlegających, mogą być przyjmowane do wylegitymowania się w myśl §. 329 ustawy z roku 1835 o cłach i monopoliach rządowych, wynosić będzie sześć miesięcy.

Dunajewski r. w.

25.**Obwieszczenie ministerstwa skarbu z dnia 6 lutego 1884,
o przeniesieniu napowrót c. k. komory pomocniczej niederlichtenwaldzkiej II klasy z Walters-
dorfu w Saksonii do Niederlichtenwalde.**

C. k. komora pomocnicza niederlichtenwaldzka II klasy złączona z kr. saską komorą pomocniczą w Waltersdorfie przeniesiona została napowrót na obszar austriacki do Niederlichtenwalde i tamże 1 stycznia 1884 rozpoczęła czynności.

Dunajewski r. w.

Sprostowanie.

W obwieszczeniu ministerstwa skarbu z dnia 25 stycznia 1884, zamieszczonym pod Nr. 18 w IV części Dziennika ustaw państwa, wydanej 6 lutego 1884, strona 17, wiersz 8 od dołu, zamiast „dnia 31 grudnia 1898“ powinno być: „31 grudnia 1895“.

Dziennik ustaw państwa

dla

królestw i krajów w radzie państwa reprezentowanych

wychodzić będzie nakładem c. k. drukarni nadwornej i rządowej w Wiedniu I. Singerstrasse Nr. 26 także w roku 1884 w języku niemieckim, włoskim, czeskim, polskim, ruskim, słoweńskim, ilirysko-kroackim i rumuńskim.

Cena prenumeracyjna egzemplarza Dziennika ustaw państwa wynosi za cały rocznik 1884 w którymkolwiek z ośmiu języków 2 zł. 50 c. i można go odbierać osobiście lub będzie posyłany bezpłatnie.

Cena roczników 1864 do 1883 włącznie, ale tylko dla tych, którzy zechcą nabyć wszystkie, wynosi 40 zł.

Pojedyncze roczniki wydania niemieckiego dostać można po następujących cenach:

Rocznik 1851 za 1 zł. 30 c.	Rocznik 1871 za 2 zł. — c.
" 1856 " 2 " 45 "	" 1872 " 3 " 20 "
" 1857 " 2 " 85 "	" 1873 " 3 " 30 "
" 1861 " 1 " 50 "	" 1874 " 2 " 30 "
" 1862 " 1 " 40 "	" 1875 " 2 " — "
" 1863 " 1 " 40 "	" 1876 " 1 " 50 "
" 1864 " 1 " 40 "	" 1877 " 1 " — "
" 1865 " 2 " — "	" 1878 " 2 " 30 "
" 1866 " 2 " 20 "	" 1879 " 2 " 30 "
" 1867 " 2 " — "	" 1880 " 2 " 20 "
" 1868 " 2 " — "	" 1881 " 2 " 20 "
" 1869 " 3 " — "	" 1882 " 3 " — "
" 1870 " 1 " 40 "	" 1883 " 3 " — "

Roczniki wydań w innych 7 językach z lat 1870 do 1883 włącznie, dostać można po tych samych cenach co wydanie niemieckie.

NB. Posyłki Dziennika ustaw państwa, które zaginęły lub doszły niezupełne, reklamować należy najpóźniej w przeciągu czterech tygodni.

Po upływie tego terminu reklamujący zapłacić winni należytość handlową ($\frac{1}{4}$ arkusza za 1 c.).

Po cenie handlowej ($\frac{1}{4}$ arkusza za 1 c.) dostać można w c. k. drukarni nadwornej i rządowej pojedyncze części Dziennika ustaw państwa.

Dziennik ustaw państwa

dla

królestw i krajów w Radzie państwa reprezentowanych.

Część VI. — Wydana i rozesłana dnia 23 lutego 1884.

26.

Rozporządzenie Ministra wyznań i oświecenia z dnia 7 lutego 1884,

względem egzaminowania kandydatów stanu nauczycielskiego w gimnazyach i szkołach realnych.

Na zasadzie Najwyższego postanowienia z dnia 1 lutego 1884, wydaje się niniejszem przepis o egzaminowaniu kandydatów stanu nauczycielskiego w gimnazyach i szkołach realnych. Stósownie do nowych postanowień, komisye wspólne zajmą odtąd miejsce dwojakich komisyj ustanowionych dla kandydatów stanu nauczycielskiego w gimnazyach i szkołach realnych podług przepisów z dnia 24 lipca 1856 (Dz. u. p. Nr. 143), a względnie z dnia 24 kwietnia 1853 (Dz. u. p. Nr. 76) i z dnia 6 października 1870 (Dz. u. p. Nr. 122).

Przepis

o egzaminowaniu kandydatów stanu nauczycielskiego w gimnazyach i szkołach realnych.

Artykuł I. — Komisye egzaminacyjne.

1. Celem rozpoznania naukowego uzdolnienia kandydatów, mających się oddać zawodowi nauczycielskiemu przy gimnazyach i szkołach realnych, ministerstwo wyznań i oświecenia mianuje komisye egzaminacyjne, z siedzibą w miastach stołecznych królestw i krajów w Radzie państwa reprezentowanych.

Minister wyznań i oświecenia stanowi, o ile w której z komisyj ma nastąpić ograniczenie liczby grup egzaminowych, lub liczby tych języków wykładowych, do których kandydat ma być ukwalifikowany.

2. Postanowienia względem kwalifikacyi do nauczania religii, nie wchodzą w zakres niniejszego przepisu.

3. Osobne przepisy stanowią, w jaki sposób nauczyciele rysunku, śpiewu i gymnastyki składać mają dowód swojego uzdolnienia.

4. Komisye egzaminacyjne składać się mają z osób reprezentujących umiejętnie główne działy nauki gimnazyalnej i szkół realnych w myśl teraźniejszej ich organizacji. Każdy członek komisji egzaminacyjnej otrzymuje mandat na rok jeden, po upływie zaś tego czasu, mandat może być przedłużony.

5. Dyrektorem komisji egzaminacyjnej i jego zastępcą, ministerstwo mianuje zazwyczaj tylko członka komisji. Dyrektor, a w razie przeszkody, jego zastępca, obowiązany jest przewodniczyć na egzaminach i naradach, prowadzić potrzebną korespondencję i utrzymywać akta w należytych porządku.

6. W miastach, gdzie zasiadają komisye egzaminacyjne, krajowi inspektorowie z urzędu swego obowiązani do dydaktycznego prowadzenia gimnazyów i szkół realnych, mają prawo znajdować się przy egzaminach ustnych, a to w celu poznania przyszłych sił nauczycielskich w gimnazyach i szkołach realnych. Dla tego dyrektorowie komisji winni są zawiadamiać inspektorów krajowych o terminie rzezonych egzaminów.

Artykuł II. — Zgłaszanie się do egzaminu.

1. Dla ważności egzaminu kwalifikacyjnego, winni krajowi kandydaci stanu nauczycielskiego zdawać go zazwyczaj przed komisją egzaminacyjną tego kraju, do którego sami należą. Świadectwa kwalifikacyjne, uzyskane od komisji zakrajowej, żeby stały się ważnymi, potrzebują dodatkowo potwierdzenia Ministra wyznań i oświecenia.

2. Celem przypuszczenia do egzaminu, kandydat winien podanie swoje wnieść do dyrekcji tej komisji egzaminacyjnej, przed którą zamierza zdawać egzamin.

W podaniu tem oznaczyć winien przedmioty naukowe, tudzież klasy gimnazjum lub szkoły realnej, w których chce uzyskać prawo nauczania, niemniej język wykładowy, w którym chce nauczać.

Do podania winien dołączyć:

- a) świadectwo dojrzałości do nauk uniwersyteckich lub do nauk w szkole głównej technicznej (porówn. ustęp 3);
- b) absolutorium uniwersyteckie, poświadczające zarazem, że zachowywał się zgodnie z przepisami, że spędził na uniwersytecie najmniej cztery lata a z tych znowu przynajmniej trzy na wydziale filozoficznym jako uczeń zwyczajny, i że w ciągu tego czasu kształcił się w naukach swego zawodu. Pożądanem jest, aby oprócz tego kształcił się w filozofii, w swoim języku wykładowym i w języku niemieckim (porówn. art. XIX, 3) dla nabycia potrzebnego uzdolnienia dydaktycznego i pedagogicznego i uczynienia zadość wymaganiom artykułu V.

Kandydaci, którzy po upływie przepisane go czterolecia zostają nadal w uniwersytecie jako uczniowie zwyczajni, a którzy przeto absolutorium złożyć nie mogą, winni zamiast tego świadectwa dołączyć do podania książeczkę legitymacyjną, a zarazem udowodnić, że w ciągu nauk uniwersyteckich pod względem obyczajów zachowywali się należycie.

Kandydaci przedmiotów z zakresu nauk przyrodniczych winni udowodnić, że ćwiczyli się praktycznie w odpowiednich zakładach i pracowniach (art. XIII, XIV i XVIII).

Kandydaci na nauczycieli geometrii wykresłnej udowodnić mają, że najmniej przez dwa lata uczęszczali regularnie na wykłady geometrii wykresłnej w szkole głównej technicznej, a nadto mają załączyć rysunki wymienione w art. XVII.

Kandydat, który uczestniczył regularnie w ćwiczeniach seminaryjnych, winien to w własnym interesie udowodnić;

- c) jeżeli od wystąpienia kandydata z uniwersytetu upłynęło więcej czasu niż rok jeden, winien kandydat złożyć wiarogodne i dostateczne świadectwo swego zachowania się w tym czasie — o ile można, świadectwo od władzy publicznej;
- d) opis życia swego, w którym zwłaszcza wykazać winien bieg kształcenia się swego, kierunek i zakres swoich nauk specjalnych, tudzież pomocnicze ku temu środki literackie, a to tak dokładnie, iżby komisja egzaminacyjna mogła osądzić, czy przysposobienie naukowe kandydata odpowiada wymaganiom prawnym;
- e) świadectwa komisji egzaminacyjnych dobre lub złe, jeżeli już dawniej takie świadectwa otrzymał.

3. Świadectwo dojrzałości ze szkoły realnej (do nauk w szkole głównej technicznej) obok dowodu czteroletniej nauki w wydziale filozoficznym uniwersytetu w charakterze ucznia nadzwyczajnego (porówn. wyżej 2, b), daje kandydatowi tylko ograniczone prawo zdawania egzaminu, mianowicie tylko do urzędu nauczycielskiego w szkołach realnych a i to z ograniczeniem do przedmiotów matematyczno-przyrodniczych (matematyka, rysunek geometryczny, geometria wykresłna, fizyka, historia naturalna, chemia, geografia).

Każdy kandydat tej kategorii wykazać winien, że w każdym półroczu słuchał najmniej dziesięć godzin wykładów na tydzień.

4. Kandydatom na nauczycieli języków nowożytnych, rok przepędzony we Francji, Anglii lub Włoszech dla wydoskonalenia się w języku, może być wliczony w czteroletnie.

Kandydatom na nauczycieli geometrii wykresłnej w związku z matematyką, mogą być wliczone w czteroletnie trzy lata, kandydatom na nauczycieli matematyki i fizyki dwa lata nauki, w ciągu których jako zwyczajni uczniowie szkoły głównej technicznej uczęszczali regularnie do szkoły zawodowej inżynierii, architektury lub budowy machin, albo też lata te w oddziale ogólnym przebyli.

Podobnie kandydatom na nauczycieli chemii, mogą być wliczone w czteroletnie trzy lata nauki, w ciągu których jako zwyczajni uczniowie szkoły głównej technicznej uczęszczali regularnie do szkoły zawodowej chemicznej.

5. Gdy kandydat nie może złożyć jednego z świadectw pod Nr. 2 lub 3 wymienionych, albo gdy komisja egzaminacyjna ma do uczynienia jakie zarzuty, w takim razie winna komisja odwołać się do ministerstwa, aby orzekło, czy kandydat może być przypuszczony do egzaminu, do zapytania zaś dołączyć winna swoje opinie.

6. Kandydaci zagraniczni, chociażby wszystkim warunkom powyższym zadosyć czynili, przypuszczeni być mogą do egzaminu tylko za zezwoleniem ministerstwa, na wniosek komisji egzaminacyjnej.

Artykuł III. — Różnica kwalifikacyi na nauczycieli do gimnazyów i szkół realnych.

Mała różnica w zakresie nauczania przedmiotów wykładanych w gimnazyach i szkołach realnych*) nie pociąga za sobą potrzeby rozróżniania egzaminów nauczycielskich. Egzamin jest w ogóle zastosowany do potrzeb gimnazyum, a kwalifikacya na nauczyciela gimnazyum uprawnia także do szkoły realnej.

Gdyby jednak kandydatowi, ze względu na rodzaj jego studyów przygotowawczych (art. II, 3) lub na rodzaj jego przedmiotów szkolnych (art. VI) nadane być mogło upoważnienie tylko do uczenia w szkole realnej, natenczas w świadectwie egzaminu orzec należy wyraźnie, iż uzdolniony jest na nauczyciela tylko do szkół realnych.

Artykuł IV. — Wymagania od każdego kandydata.

1. Ażeby w ogóle udowodnić kwalifikacyą na nauczyciela zwyczajnego w gimnazyum lub szkole realnej, winien każdy kandydat, po pierwsze: uczynić zadość wymaganiom, wskazanym w art. V co do swego filozoficznego pedagogicznego ukształcenia, tudzież co do języka, w którym wykładać chce, a nadto co do języka niemieckiego, jeżeli ten nie jest wykładowym; a powtóre: winien wykazać przez egzamin w pewnej grupie przedmiotów nauki w gimnazyum lub szkole realnej, ów zasób wiadomości, który jest bliżej określony w artykułach VIII—XVIII.

2. Pomyślny egzamin z głównego przedmiotu daje prawo do uczenia owego przedmiotu w całym gimnazyum lub całej szkole realnej, pomyślny zaś egzamin z przedmiotu pomocniczego, do uczenia tylko w niższem gimnazyum lub niższej szkole realnej.

3. Do otrzymania posady nabywa kandydat prawa dopiero wtedy, gdy odbędzie rok próby i dowiedzie tym sposobem praktycznego uzdolnienia.

Artykuł V. — Ukształcenie ogólne.

Każdy kandydat przyswoić sobie winien w ciągu nauk ogólne wykształcenie filozoficzne i pedagogiczne, jakie nauczycielowi którejkolwiek gałęzi nauk jest niezbędnie potrzebne (art. II, 2 b) i skutek w tym względzie osiągnięty udowodnić opracowaniem w domu pewnego tematu (art. XIX, 3).

Nadto udowodnić ma każdy kandydat na egzaminie ustnym (art. XXI), że swoim językiem wykładowym włada poprawnie, że zna najważniejsze prawidła gramatyczne; winien prócz tego wykazać znajomość głównych dzieł z zakresu literatury pięknej swego kraju, a to bez względu na to, czy się sposobi lub nie do nauczania tego języka. Jeżeli językiem wykładowym jest inny aniżeli niemiecki, natenczas od kandydata wymagać należy, aby władał poprawnie językiem niemieckim, iżby nie podlegało wątpliwości, że dzieła naukowe, tyjące się jego przedmiotów, w języku niemieckim pisane, należycie rozumieć może. Baczyc także należy na poprawność języka w zadaniach po niemiecku pisanych.

*) Przedmiotami nauki gimnazyalnej są: religia, język łaciński, grecki, język niemiecki (język wykładowy), geografia i historia, matematyka, fizyka, historia naturalna, propedentyka filozoficzna (rysunek, gimnastyka). Przedmiotami nauki w szkołach realnych są: religia, dwa języki nowożytnie (francuski, angielski, włoski), język wykładowy, geografia, historia, matematyka, fizyka, historia naturalna, chemia, rysunek geometryczny, geometrya wykreślna, rysunek, gimnastyka.

Artykuł VI. — Grupy przedmiotów egzaminowych.

1. Kandydat zdaje egzamin zawodowy z przedmiotów jednej z następujących grup, stósownie do wymagań, oznaczonych art. VIII—XVIII.

- a) Filologia klasyczna, t. j. języki łaciński, grecki i ich literatura jako przedmioty główne, obok nich język wykładowy jako przedmiot dodatkowy.
- b) Język niemiecki lub którykolwiek inny język krajowy (wykładowy) jako przedmiot główny, obok nich języki łaciński i grecki jako przedmioty dodatkowe.
- c) Geografia i historia jako przedmioty główne.
- d) Matematyka i fizyka jako przedmioty główne.
- e) Historia naturalna jako przedmiot główny, obok niego matematyka i fizyka jako przedmioty dodatkowe.
- f) Filozofia, połączona albo z językiem greckim jako przedmiotem głównym i łacińskim jako dodatkowym, albo z matematyką jako przedmiotem głównym i fizyką jako dodatkowym.

(Do szkół realnych wyłącznie odnoszą się):

Oprócz grupy d) jeszcze następujące:

- g) Filologia nowożytna — t. j. dwa z następujących języków nowożytnych: francuski, włoski, angielski, także niemiecki w tych zakładach naukowych, w których nie jest językiem wykładowym, jako przedmiot główny i język niemiecki lub którykolwiek język krajowy (wykładowy) jako przedmiot dodatkowy.
- h) Język niemiecki lub język krajowy (wykładowy) jako przedmiot główny, obok niego inny język nowożytny jako przedmiot główny a drugi jeszcze nowożytny, jako przedmiot dodatkowy.
- i) Matematyka jako przedmiot główny, połączona albo z geometryą wykreślną, albo z rysunkiem geometrycznym i z fizyką jako przedmiotami dodatkowymi.
- k) Historia naturalna i chemia albo jako przedmioty główne ze sobą połączone, albo jedna z nich jako przedmiot główny, połączony z dwoma dodatkowymi, jakoto: matematyką, fizyką, chemią, historią naturalną i geografiją dowolnie dobranymi; rysunek geometryczny połączony być może tylko z matematyką.

2. W grupach tych zmian zaprowadzać nie można; mniejsza liczba przedmiotów, jakoteż połączenie ich różne od wyżej wymienionego, miałyby ten skutek, że kandydat nie mógłby być dopuszczony do egzaminu. Wolno mu wszakże jednocześnie lub później składać egzamin z przedmiotów, należących do wybranej przez niego grupy w ten sposób, że egzamin z przedmiotu dodatkowego zdawać będzie podług wymagań, oznaczonych dla przedmiotów głównych, jak również wolno mu zdawać z jakiegokolwiek innego przedmiotu, lub z więcej przedmiotów.

3. Nawet w tych razach, gdy kandydat do obranej grupy przybiera inny przedmiot dodatkowy, historia nie może stanowić oddzielnego przedmiotu, lecz musi być połączona z geografiją w taki sposób, że egzamin z obu przedmiotów

ma być razem zdawany; natomiast można samą geografją przybrać jako przedmiot dodatkowy (tak przy egzaminie do gimnazyum jak i do szkoły realnej).

Do ważności egzaminu z fizyki i z geometryi wykreślnej, jako z przedmiotów głównych, koniecznym jest egzamin z matematyki, jako z przedmiotu głównego; z matematyki wszakże można zdawać egzamin jako z przedmiotu głównego w połączeniu z grupą oddzielną.

4. Przepis wyjątkowy. Uzdolnienie do nauczania języka niemieckiego i innego języka krajowego jako przedmiotów głównych, nadaje prawo do otrzymania stałej posady nauczycielskiej przy gimnazyum lub przy szkole realnej, jeżeli kandydat udowodni oraz w egzaminie ustnym gruntowną i pewną znajomość gramatyki obu języków klasycznych, jakoteż biegłość w tłumaczeniu ustępów autorów rzymskich i greckich, w których niema szczególnych trudności językowych.

Artykuł VII. — Podział egzaminu.

Kandydatom, którzy chcą poddać się egzaminowi z którejkolwiek grupy prócz *d*) lub *i*) (art. VI) po przychylnem ocenieniu wszystkich wypracowań domowych, można pozwolić bezzwłocznie, aby dalszy egzamin zdawali w dwóch osobnych terminach, w przeciągu dozwolonego czasu (art. XIX, 9) w taki sposób, aby egzamin z przedmiotów pomocniczych, jakoteż z języka wykładowego i z języka niemieckiego odbył się przed egzaminem z przedmiotów głównych. Jeżeli obrana grupa obejmuje tylko przedmioty główne, porządek zostawia się do woli kandydata.

Nie wolno jest egzaminu z przedmiotu głównego dzielić na stopnie w ten sposób, iżby kandydat zgłaszał się naprzód do egzaminu na gimnazyum niższe lub niższą szkołę realną (przedmiot dodatkowy). Natomiast pozwala się komisyi orzekać stósownie do wypadku egzaminu klauzurowego i ustnego (art. XX i XXI), że kandydat tyle tylko umie, ile potrzeba do uczenia przedmiotu w niższych klasach.

Szczegółowe wymagania egzaminu.

Artykuł VIII. — Filologia klasyczna.

a) Jako przedmiot główny.

1. Kwalifikacya do nauczania filologii w całym gimnazyum, wymaga gruntownej i pewnej znajomości gramatyki obu języków klasycznych i w łacinie biegłości stylistycznej, którą kandydat udowodni w piśmiennych wypracowaniach łacińskich; nadewszystko rozległego odczytania się w klasykach obu języków w gimnazyum czytywanych a mianowicie z łacińskich Cezar, Liwiusz, Salustiusz, Cycero, Tacyt, Owidyusz, Wergiliusz, Horacyusz; z greckich: Xenofon, Herodot, mowy polityczne Demostenesa, przystępniejsze dyalogi Platona (a więc oprócz pomniejszych: Protagoras, Gorgias, Phaeton, Symposion), Homer, Sofokles. Oprócz tego bodaj częściowej znajomości Plauta lub Terencyusza i Tibulla, liryków greckich, Eschylosa, Eurypidesa i Lysiasza. Temat wypracowania domowego nie koniecznie ma odnosić się do wymienionych autorów.

2. Z historii greckiej i rzymskiej kandydat udowodnić winien gruntowną znajomość faktów. W naukach filologicznych nie żąda się wprowadzie systema-

tycznej znajomości mitologii, starożytności politycznych i prywatnych, historii literatury i metryki, ale wymaga się ogólnego wyobrażenia o istocie rzeczy i znajomości najlepszych środków pomocniczych, stósownie do terażniejszego stanu nauki a oprócz tego takiej w tych przedmiotach, zwłaszcza w starożytnościach biegłości, iżby kandydat dawał rękojmię, że zdoła gruntownie objaśniać klasyków nie tylko pod względem formy, ale i co do treści i że potrafi łączyć szczegóły w ogólny obraz życia starożytności. Kandydat sam dojść musi do tego ogólnego obrazu, a to głównie przez wielokrotne i gruntowne wczytywanie się w klasyków, którego głębokość i rozciągłość ma być głównie rozpoznana na egzaminie.

b) Jako przedmiot dodatkowy.

Kwalifikacya do nauczania w gimnazyum niższem wymaga takiej samej gruntowności w wiadomościach gramatycznych, jak do nauczania w całym gimnazyum; kandydat winien ją udowodnić przy egzaminie klauzurowym, z łaciny tak samo wypracowaniem piśmiennem po łacinie; z greckiego — przekładem z języka wykładowego na grecki, nie wymaga się wszakże takiej biegłości stylistycznej, jak na całe gimnazyum.

Co się tyczy czytania, kandydat winien okazać, że zna dokładnie Cezara, Liwiusza, Salustyusza, Cyncerona, Owidiusza, Homera, Xenofonta (lub Herodota). Tych zaś autorów, którzy czytani są w wyższych klasach gimnazyalnych, o tyle przynajmniej znać musi, żeby z należytem zrozumieniem czytał większe ustępy z dzieł obszernych i trudniejszych, albo niektóre z dzieł najważniejszych (np. dwie tragedye Sofoklesa, dwie większe mowy polityczne Demostenesa i Cyncerona itp.). Należyte zrozumienie i także objaśnienie tych autorów lub dzieł ma dostarczyć dowodu, że kandydat, ucząc języka niemieckiego lub jakiegokolwiek innego krajowego, albo też propedeutyki filozoficznej, literaturą klasyczną będzie mógł posługiwać się skutecznie i z trafnem jej zrozumieniem równie do objaśniania dzieł z własnej literatury, jak do dobrego wyboru przykładów.

Oprócz tego kandydat udowodnić winien, że ma ogólną znajomość historii i historii literatury greckiej i rzymskiej, natomiast z innych przedmiotów: mitologii, starożytności, metryki, mniejszy zakres wiadomości będzie wymagany.

Artykuł IX. — Język niemiecki i języki krajowe.

a) Jako przedmiot główny.

Kwalifikacya do nauczania języka niemieckiego albo języka krajowego w całym gimnazyum lub całej szkole realnej, oprócz znajomości języka niemieckiego lub innego wykładowego, jaką na podstawie art. V kandydat zgłaszający się do egzaminu mieć musi, wymaga: gruntownej znajomości gramatyki, poprawnego języka w wypracowaniach piśmiennych, znajomości literatury i jej historii a to w związku z historią polityczną i historią oświaty tego narodu, którego języka kandydat ma nauczać; znajomość dawniejszych stosunków języka i najważniejszych jego zabytków; nadto obeznania się z takimi dziełami estetyczno-krytycznemi, autorów za najlepszych uznanych, które praktycznie pomódz mogą do zrozumienia organicznej budowy i artystycznej wartości dzieł literatury pięknej.

I tak do nauczania języka niemieckiego wymaga się dokładnej gramatycznej znajomości języka średniowiecznego (mittelhochdeutsch), a mianowicie żeby kandydat łatwo i gruntownie rozumiał główne dzieła literatury średniowiecznej: (Nibelungenlied, Kudrun, poezye Hartmanna von der Aue, Waltera von der Vogelweide i dawnych liryków) w oryginalnym tekście. Literaturę niemiecką od XIV do XVIII wieku musi kandydat znać w głównych zarysach. Przewszystkiem wymagać trzeba znajomości nowszej literatury klasycznej. Kandydat powinien umieć objaśnić najważniejsze dzieła tejże literatury pod względem języka i treści, i umieć zdać sprawę z przebiegu i przemian duchowego rozwoju najznakomitszych pisarzy. Przy wymaganem od kandydata objaśnianiu dzieł tak prozaicznych jak poetycznych, lub też ich ustępów, powinien egzaminator na te oba względy szczególnie zwracać uwagę. Nie należy też zaniedbywać estetycznych rozbiorów.

Co do języka włoskiego, to ze względu, że język dawniejszy nie bardzo różni się od nowszego, powstanie zaś języka pod względem gramatycznym całkowicie a pod względem leksykalnym po większej części na łacinie polega, wymagać należy od kandydata, by znał należycie gramatykę historyczną, t.j. prawa, podług których brzmienia i formy łacińskie przestoczyły się we włoskie, jakoteż i zmiany, które w samymże języku włoskim zaszły. Również winien kandydat udowodnić gruntowną znajomość składni i wskazać przy tem dokładnie liczniejsze na tem polu różnice między dawniejszemi i nowszemi formami. Kandydat powinien znać dostatecznie z własnego czytania najważniejsze dzieła iasyków wszystkich peryodów; wymagać także należy od niego dokładnej znajomości historii literatury od jej początków. Co się zaś tyczy zdolności zużytkowania nabytej wiedzy do objaśniania wzorów klasycznych, żąda się tego samego, co w tej mierze wyżej o języku niemieckim postanowiono.

Od kandydata mającego uczyć któregokolwiek języka słowiańskiego, żądać należy, aby co do tego języka słowiańskiego, którego ma uczyć, uczynił zadość wymaganiom, na czele oddziału niniejszego wyluszczonej, aby był obznajmiony z gramatyką starosłowiańską i zdolny teksty starosłowiańskie tłumaczyć i objaśniać.

Co się tyczy języka rumuńskiego, wymagać należy tego, co powyżej w ogólności orzeczono.

b) Jako przedmiot dodatkowy.

Gdy kandydat chce uzyskać upoważnienie z języka niemieckiego, jako przedmiotu dodatkowego, winien uczynić zadość wymaganiom, tyczącym się tego języka, jako przedmiotu głównego, z tem ograniczeniem, że znajomości niemieczyzny średniowiecznej (mittelhochdeutsch) i dawniejszego języka i literatury nie będzie wymagana.

Co do innych języków krajowych, upoważnienie to będzie dane, gdy kandydat udowodni, że przez własne czytanie nabył znajomości celniejszych dzieł nowszej literatury pięknej w takim stopniu, aby to wystarczyło do ich należytego objaśniania i jeżeli co do interpretacyi i estetycznej analizy uczyni zadość wymaganiom, przepisanyj na czele poprzedniego działu a).

Artykuł X. — Historia.

a) Jako przedmiot główny.

Z historii kandydat ubiegający się o upoważnienie do nauczania we wszystkich klasach gimnazjum lub szkoły realnej, wykazać winien chronologicznie pewny przegląd dziejów powszechnych, zrozumienie pragmatycznego związku wydarzeń głównych i cywilizacyjnej treści najważniejszych epok, historyczno-literacką znajomość najznakomitszych dziejopisów, zwłaszcza greckich i rzymskich; a nadto winien wykazać, że co do jednej przynajmniej z głównych epok dowolnie obranej, posiada dokładną, własnymi studjami nabytą znajomość źródeł, jako też najlepszych środków pomocniczych, do poznania tejże epoki służących. Oprócz tego winien mieć rozległą gruntowną znajomość historii i geografii starożytnej i przynajmniej takie wykształcenie filologiczne, iżby mógł dobrze tłumaczyć i gramatycznie objaśniać te przynajmniej ustępy z Cezara i Liwiusza, Xenofonta i Herodota, w których niema szczególnych językowych trudności. Nadto zwracać należy szczególną uwagę na gruntowność i zakres wiadomości z historii i krajoznawstwa państwa austriackiego, jakoteż na znajomość najznakomitszych nowszych badań w tym względzie. (Co do wymagań z geografii ob. art. XI).

b) Jako przedmiot dodatkowy.

Do nauczania historii w niższym gimnazjum lub niższej szkole realnej nie wymaga się dokładniejszej, opartej na źródłowych badaniach i literaturze specjalnej znajomości pewnej epoki; wymagania co do zakresu szczegółowych wiadomości, mogą być mniejsze; wymagania zaś co do wiadomości z geografii i filologii są te same.

Artykuł XI. — Geografia.

Do nauczania geografii potrzebna jest dokładna znajomość ziemi pod względem matematycznym, topograficznym, fizycznym i politycznym, zwłaszcza dokładna znajomość krajów europejskich, mianowicie Europy środkowej a nade wszystko monarchyi austriacko-węgierskiej.

Kandydat winien znać dokładnie stosunki statystyczne monarchyi austriacko-węgierskiej a w głównych zarysach także statystykę innych krajów.

Przedmioty, rodzaje i drogi handlu powszechnego, powinny mu być znane w dokładnych zarysach.

Kandydat powinien przyswoić sobie pewność i wprawę w tych rodzajach graficznego przedstawienia, które mu przy nauczaniu będą potrzebne.

Artykuł XII. — Matematyka.

a) Jako przedmiot główny.

Znajomość arytmetyki ogólnej, geometrii syntetycznej i analitycznej.

Znajomość rachunku różniczkowego i całkowego i ich zastosowania do geometrii, tudzież początków rachunku waryacyjnego.

Obeznanie się z głównymi zasadami nowszych teoryj funkcyj.

b) Jako przedmiot dodatkowy.

Znajomość matematyki elementarnej, zwłaszcza tych jej działów, których uczą w gimnazyjach i szkołach realnych; zupełna pewność i biegłość w używaniu stosowanych na tem polu metod rachunkowych i konstrukcyjnych.

Artykuł XIII. — **Fizyka.**

a) Jako przedmiot główny.

Znajomość najważniejszych praw i metod fizyki doświadczalnej.

Znajomość głównych zasad mechaniki analitycznej i ogólne zrozumienie innych działów fizyki matematycznej, biegłość w stosowaniu właściwych praw do rozwiązywania prostszych zagadnień.

Znajomość głównych teoryj chemii, astronomii i geografii matematycznej. Od szczegółowego egzaminu z tych przedmiotów może komisya egzaminacyjna podług własnego uznania uwolnić kandydata, jeżeli ten złoży dobre świadectwa potwierdzające, że umyślnie w tym celu odbywał kolokwia.

Kandydat winien wykazać, że pracował w laboratorium fizycznym przynajmniej przez dwa, a w chemicznym przynajmniej przez jedno półrocze; dobry skutek tej pracy dowodzi się przez złożenie dziennika laboratorium, lub też świadectwa dyrektora laboratorium.

Kandydat udowodnić winien należyta biegłość w używaniu i przechowywaniu przyrządów, tudzież znajomość najlepszych metod do czynienia doświadczeń.

b) Jako przedmiot dodatkowy.

Kandydat winien wykazać znajomość zasad fizyki doświadczalnej, tudzież fizyki matematycznej elementarnej, jakoteż geografii matematycznej.

Udowodnić, że praktycznie pracował po jednym półroczu w laboratorium chemicznym i fizycznym.

Ze posiada biegłość praktyczną w robieniu doświadczeń szkolnych chemicznych i fizycznych.

Artykuł XIV. — **Historja naturalna.**

a) Jako przedmiot główny.

Gruntowna znajomość najważniejszych szczegółów morfologii, anatomii, fizjologii i paleontologii roślin i zwierząt, jakoteż ich geograficznego rozszerzenia. Znajomość tych systemów historyi naturalnej, które powszechnie zostały przyjęte. Znajomość płodów natury, które przez szczególne własności, albo większe rozpowszechnienie praktycznie są więcej znaczące. Kandydat winien przedmioty takie za okazaniem należycie rozpoznać i oznaczyć.

Znajomość najważniejszych szczegółów morfologii i fizjologii minerałów, tudzież prawidłowego związku ich własności, rozróżnianie zwykłych rodzajów skał i ogólna znajomość teoryj budowy i zmiany skorupy ziemskiej.

Kandydat powinien najmniej w jednym z trzech działów przyrodzawstwa, zoologii, botanice lub mineralogii nabyć rozleglejszych wiadomości przez gruntowne studia i własne w pracowni wykonywane roboty; z dwóch innych działów winien przynajmniej przez jedno półrocze mieć udział w ćwiczeniach praktycznych.

b) Jako przedmiot dodatkowy.

Oparta na rozpatrzeniu się znajomość główniejszych płodów przyrody i ich cech właściwych; znajomość najpowszechniej w użyciu będących systemów przyrodniczych, oraz tych szczegółów ogólnej zoologii, botaniki i mineralogii, które są niezbędne do zrozumienia systematycznego podziału.

Artykuł XV. — **Filozofia.**

Od tych kandydatów, którzy zamierzają udzielać nauk filozoficznych, żądać należy obeznania się z głównymi zagadnieniami filozofii i z jej historycznym początkiem, nadto obeznania się z jednym ze znakomitszych systemów filozoficznych, usiłujących rozwiązać owe zagadnienia, a to na podstawie zgłębienia głównych dzieł któregośkolwiek z nowszych filozofów (Deskarta, Leibnitsa, Locke'go, Huma, Kanta). Nadto tacy kandydaci winni okazać, że opanowali umiejętnie przedmioty propedeutyczne (psychologią empiryczną i logikę), i że najistotniejsze ich zasady w nauczaniu jasno i zrozumiale wyłożyli są zdolni.

Artykuł XVI. — **Języki nowożytny.****Francuski, włoski, angielski.**

a) Jako przedmiot główny.

Kwalifikacją do nauczania języka francuskiego, włoskiego lub angielskiego w całej szkole realnej, nadaje:

1. Zdolność przetłumaczenia bez błędu na język obcy bez środków pomocniczych ustępu z pisarza niemieckiego, jakoteż wypracowania w obcym języku pod temi samymi warunkami na łatwiejszy temat historyczno-literacki albo historyczno-gramatyczny.

2. Zdolność napisania w obcym języku większej rozprawy na zadany temat (wypracowanie domowe), przez co kandydat udowodni tak naukowe usposobienie do wykonania dokładnej pracy z zakresu filologii francuskiej, włoskiej lub angielskiej, jak również poprawność gramatyczną i obycie się z właściwościami stylistycznymi obcego języka.

3. Gruntowną znajomość gramatyki francuskiej, włoskiej lub angielskiej w jej historycznym rozwoju.

Co do języka angielskiego, wymaganie to stosuje się do znajomości form gramatycznych anglo-saskich, staro-angielskich i nowo-angielskich w ich historycznym związku.

4. Znajomość najważniejszych prawideł i form dawniejszej i nowszej metryki.

5. Zdolność biegłego tłumaczenia i dokładnego objaśniania podanych ustępów z pisarzy klasycznych rozmaitych peryodów literatury obcej na język niemiecki. Wymaganie to co do języka francuskiego i angielskiego odnosi się głównie do literatury nowszej, co się zaś tyczy staro-francuskiego, anglo-saskiego i staro-angielskiego, wystarcza zdolność należytego rozumienia i gramatycznego objaśnienia ustępu nie zbyt trudnego.

Co się tyczy języka włoskiego, wymaganie powyższe ściąga się do całego zakresu literatury.

6. Gruntowna znajomość nowoczesnej literatury francuskiej lub angielskiej i ich historyi od początku szesnastego stulecia, jakoteż dostateczne obeznanie się z głównymi dziełami literatury staro-francuskiej lub anglo-saskiej i staro-angielskiej.

Co do języka włoskiego, wymaganie to obejmuje cały zakres literatury.

7. Poprawność i pewność w mówieniu językiem obcym, jakoteż dobra wymowa. Dla przekonania się o niej, część jakaś egzaminu odbywać się winna w języku, o który chodzi.

b) Jako przedmiot dodatkowy (język francuski i włoski).

Na egzaminie tym wymaga się od kandydata:

1. Zdolności przetłumaczenia bez błędu na język francuski lub włoski ustępu łatwiejszej osnowy z pisarza niemieckiego, jakoteż napisania samodzielnego wypracowania po francusku lub włosku na zadany temat.

2. Gruntownej znajomości gramatyki nowofrancuskiej lub włoskiej.

3. Znajomości najgłówniejszych prawideł metryki francuskiej lub włoskiej.

4. Znajomości najznakomitszych pisarzy klasycznych literatury nowofrancuskiej lub włoskiej i zdolności przetłumaczenia z łatwością na język niemiecki i należytego objaśnienia wskazanego ustępu.

5. Dostatecznej znajomości historyi literatury francuskiej od początku siedemnastego stulecia.

Co się tyczy języka włoskiego, wymaganie to ściąga się do ogółownej znajomości całej historyi literatury, jednak z ograniczeniem do najznakomitszych pisarzy.

6. Dostatecznej biegłości i poprawności w ustnem używaniu języka francuskiego lub włoskiego, jakoteż należytej wymowy. Dla przekonania się o niej, część jakaś egzaminu odbywać się winna w tym języku.

Artykuł XVII. — Geometria wykreślna i rysunek geometryczny.

a) Geometria wykreślna.

Nauka o rzucie prostokątnym, ukośnym i środkowym w całej rozciągłości, łącznie z aksonometrią i rzutem w przestrzeni.

Wykreślenia geometryczne, dotyczące linii i powierzchni krzywych, w szczególności zaś krzywe drugiego rzędu, krzywe w przestrzeni rzędu trzeciego i czwartego, linie śrubowe, cykloidy płaskie i kuliste, powierzchnie obrotowe, powierzchnie liniałowe powłokowe i powierzchnie drugiego rzędu.

Wykreślenia cieniów, najważniejsze działy o przecięciach brył, głównie zaś co najistotniejsze z nauki kamieniarstwa, ciesiołki i gnomoniki, dalej rzuty kątowane i najważniejsze rzuty map geograficznych.

Nowsza syntetyczna geometria w takiej rozciągłości, w jakiej znajduje zastosowanie w geometrii wykreślnej.

Kandydat winien także udowodnić potrzebną wprawę i pewność w rysunku konstrukcyjnym. Dla udowodnienia tego, złożyć należy częścią świadectwa szkoły głównej technicznej, w której rysunek konstrukcyjny bywa zawsze osobno klasyfikowany, częścią zaś wykonane samodzielnie i uwierzytelnione rysunki z geometrii wykreślnej i nauk technicznych konstrukcyjnych. (Rysunki takie należy dołączyć do podania Art. II 2, b, ustęp przedostatni).

b) Rysunek geometryczny.

Nauka geometrii wykresłej w takiej rozciągłości, w jakiej ma być nauczana w wyższych klasach szkół realnych; wykreślenia w rzucie aksonometrycznym; początki nauki o cieniach i perspektywy linijnej; konstrukcye geometryczne wieloboków i na wielobokach, krzywych płaskich, zwłaszcza przecięć stożkowych.

Pewność i wprawa w rysunku geometrycznym.

Artykuł XVIII. — Chemia.**a) Jako przedmiot główny.**

Gruntowna umiejętność chemii ogólnej nieorganicznej i organicznej i zastosowanie zasad chemii do gałęzi fabrykacyi, które się na nich opierają. Znajomość nowszych teoryj chemicznych, licząc tu teoryą elektro-chemiczną Berzeliusa.

Gruntowna umiejętność chemii analitycznej pod względem tak jakościowym jak ilościowym, i prób technicznych wartości najważniejszych materiałów handlowych, zawsze ze względem na technikę.

Obznajomienie się z praktycznem wykonywaniem czynności rozbiorowych udowodnić zrobieniem po jednej pracy na próbę z zakresu analizy jakościowej i ilościowej, jakoteż prób technicznych (te ostatnie wykonać jednocześnie z analizą jakościową).

Obznajomienie się z wykonywaniem prób szkolnych, udowodnić kilku doświadczeniami w ciągu egzaminu praktycznego w laboratorium lub w inny sposób za porozumieniem się dyrektora z egzaminatorem.

b) Jako przedmiot dodatkowy.

Na egzaminie tym wymagana będzie również gruntowna umiejętność chemii ogólnej, natomiast nie będzie wymagana dokładna znajomość analizy ilościowej i technicznego oznaczania wartości materiałów chemicznych pomocniczych.

Forma egzaminu.

Każdy egzamin składa się z trzech części: z wypracowań domowych, — wypracowań pod nadzorem, — egzaminu ustnego.

Artykuł XIX. — Wypracowania domowe.

1. Kiedy kandydat uczynił zadosyć warunkom, wymienionym w art. II, komisya egzaminacyjna wyznacza mu zadania do wypracowań domowych.

Wypracowania domowe obejmować winny szczegółowe przedmioty egzaminu w taki sposób, aby kandydat miał pole do okazania, że zdoła podejmować prace naukowe i że przedmiot swój zna gruntownie.

Kandydaci, ubiegający się o upoważnienie do nauczania filologii klasycznej, winni napisać jedno z tych zadań w języku łacińskim.

Kandydaci do nauczania języka krajowego, napisać winni w tym języku zadanie domowe lub, gdyby się to zdawało właściwszem, przynajmniej zadanie pod nadzorem.

2. Co do ilości zadań domowych z każdej grupy przedmiotów (art. VI), trzymać się należy zasad następujących:

Z każdego przedmiotu głównego wyznacza się jedno zadanie domowe.

Ze wszystkich przedmiotów dodatkowych, należących do jednej grupy, tylko jedno zadanie domowe; z języka wykładowego nie daje się nigdy wypracowania, natomiast innych języków, matematyki i geografii (art. VI, 1, k) pomijać nie wolno.

Zadanie domowe z filologii klasycznej, jako przedmiotu dodatkowego, ma za treść przedmiot grecki, a napisane być winno po łacinie.

3. Każdemu kandydatowi zadany będzie oprócz tego do opracowania w domu temat treści ogólnej filozoficznej, pedagogicznej lub dydaktycznej, nastręczający mu sposobność do udowodnienia, że nabył wiadomości przygotowanych z filozofii a oraz, że pojmuje należycie związek przedmiotów swoich z celami wykształcenia ogólnego i że dobrze obmyślił, jak ma przedmiotu w szkole uczyć.

4. Do wypracowania zadań domowych daje się kandydatowi na każde zadanie trzy miesiące czasu. Jeżeli kandydat przed upływem tego terminu prosi o jego przedłużenie, może komisya termin przedłużyć, wszelako nie więcej, jak o drugie trzy miesiące.

5. Do opracowania zadań domowych nie tylko wolno jest kandydatowi używać znanych mu dzieł naukowych pomocniczych, lecz owszem wymagać się będzie od niego znajomości literatury przedmiotu. Przeto kandydat winien nie tylko napisać dokładnie na czele wypracowania dzieła, których używał do pomocy, lecz jeszcze i w wypracowaniu sumiennie wymieniać je tam, gdzie się niemi posługiwał. Nadto jeszcze winien do wypracowania dodać oświadczenie na piśmie, że oddane wypracowanie sam napisał i że oprócz wymienionych źródeł i dzieł pomocniczych, nie miał żadnej innej pomocy.

6. Kiedy kandydat razem z curriculum vitae składa pracę drukowaną lub aprobowaną rozprawę doktorską, komisya egzaminacyjna może podług własnego uznania przyjąć takową za wypracowanie egzaminacyjne domowe i oceniać jako takie, lub też obstawać przy prawem przepisanych wymaganiach.

7. Dyrektor oddaje wypracowania egzaminatorom zawodowym, którzy mają dać o nich zdanie. Każdemu członkowi komisji wolno jest przejrzeć wypracowania domowe w biurze dyrektora.

Egzaminator przy sądzeniu zadania, ma zważać zarówno na samodzielność opracowania i gruntowność wiadomości, która ma odpowiadać wymaganiom art. VIII—XVIII, jak nie mniej na jasność myśli i wykładu, na poprawność stylistyczną i wprawę pisarską. Co się tyczy wypracowania w języku łacińskim porów. art. VIII.

Egzaminatorowi oceniającemu wypracowanie domowe dydaktyczno-pedagogiczne (obacz liczbę 3) wolno jest roztrząsać je z kandydatem przy egzaminie ustnym. Wszelako, kiedy egzaminator uważa taką rozmowę z kandydatem za potrzebną, winien to wyraźnie zastrzedz sobie osobnym dodatkiem w piśmiennej opinii o wypracowaniu kandydata. O zastrzeżeniu tem uwiadomić należy kandydata a to wtedy, gdy się go wzywa do egzaminu klauzuruwego i ustnego.

Do szczegółowej opinii o wartości pracy kandydata dodać należy wyraźne oświadczenie, czy na podstawie tego wypracowania kandydat może być przy-

puszczony do dalszych części egzaminu w tym zakresie, jaki pierwotnie, zgłaszając się do egzaminu, oznaczył (przedmiot główny, lub dodatkowy).

8. Jeżeli już wypracowania piśmienne dowodzą, że kandydat nie czyni zadość wymaganiom ustawy, komisya egzaminacyjna prostem uwiadomieniem a tylko na wyraźne żądanie kandydata, wydaniem formalnego świadectwa winna usunąć go od dalszego składania egzaminu i odłożyć go do pewnego oznaczonego czasu (art. XXII), o czym uwiadomić należy urzędownie inne komisye egzaminacyjne całego państwa, jakoteż kr. chorwacką komisją egzaminacyjną gimnazjalną w Zagrzebiu.

Gdy jedna część wypracowań domowych uznana będzie za dostateczną a druga za niedostateczną, komisya egzaminacyjna winna jednocześnie z odrzuceniem orzec, czy kandydat ma wygotować nowe wypracowania domowe ze wszystkich, czy tylko z niektórych przedmiotów egzaminu.

Jeżeli nie było powodu odrzucenia wypracowań piśmiennych domowych, natenczas wzywa się kandydata, aby stanął do wykonania wypracowania klauzurowego i złożenia egzaminu ustnego.

9. Wypracowania domowe tracą swoją ważność, jeżeli kandydat w ciągu najbliższych dwu lat po ich przyjęciu nie stawi się do egzaminu klauzurowego i ustnego.

Artykuł XX. — Wypracowania pod nadzorem.

Wypracowania pod nadzorem służą głównie do wykazania, o ile kandydat w zakresie swego przedmiotu nawet bez wszelkich środków pomocniczych, posiada gotowe i pewne wiadomości.

1. Z każdego przedmiotu egzaminu, z wyjątkiem języka wykładowego jako przedmiotu dodatkowego, winien kandydat dokonać wypracowania pod nieustannie ścisłym nadzorem. Od chwili otrzymania tematu aż do złożenia wypracowania, nie powinien kandydat opuszczać pokoju.

Na wypracowania z przedmiotu głównego wyznacza się dziesięć, z przedmiotu dodatkowego pięć godzin. Czas pracy pięcio-godzinnej trwa bez przerwy przed południem lub popołudniu. Praca dziesięcio-godzinna ma mieć w południe dwugodzinną przerwę, podczas której kandydaci mogą się oddalić; przerwę tę tak urządzić należy, iżby przed południem i popołudniu wypadało po pięć godzin na opracowanie tematu. Stósownie do tego, zadanie pod nadzorem z przedmiotów głównych składa się z dwóch części, z których każda powinna być tak obmyślana, iżby w przeciągu pięciu godzin wypracowana być mogła. Kandydatowi nie wręcza się od razu obu części zadania, lecz każdą osobno na początku pięcio-godzinnego okresu.

2. Co do historii jako przedmiotu głównego (art. VI, 1, c), obowiązuje przepis osobny, ażeby egzamin pod nadzorem odbywał się osobno z historią powszechną a osobno z historią austriackiej, mianowicie zaś pięcio-godzinny z tego przedmiotu, z którego wzięto temat do zadania domowego a dziesięcio-godzinny z drugiego. Z geografii, gdy jest z historią połączona, odbyć się ma pięcio-godzinny egzamin pod nadzorem.

Co do historii naturalnej obowiązuje przepis, że egzamin pod nadzorem odnosić się powinien do tych dwóch królestw przyrody, które pominięto w temacie do zadania domowego.

Chemicy, zamiast wypracowania pod nadzorem, wykonać mają dokładne rozbiory w laboratorium (XVIII).

3. Ponieważ zadania wyznaczają się z uwzględnieniem czasu i z wyłączeniem wszelkich pomocy literackich, wymagać się będzie takiej samej jasności myśli i wykładu jak w wypracowaniach domowych a tylko formę stylistyczną, ze względu na krótkość czasu, można sądzić nieco pobłażliwiej.

Filolodzy wygotować mają jedno wypracowanie pod nadzorem w języku łacińskim, kandydaci na nauczycieli języków nowożytnych po jednym takimże wypracowaniu w każdym języku, bez pomocy słownika lub gramatyki.

4. Co do oceniania wypracowań pod nadzorem obowiązują te same przepisy, jak co do wypracowań piśmiennych domowych, w szczególności zaś co do odrzucenia z powodu rezultatu. (Art. XIX, 7, 8).

Egzaminator obowiązany jest oznajmić dyrektorowi sąd swój o wypracowaniu pod nadzorem przed nadejściem dnia na egzamin ustny wyznaczonego i tylko wtedy można przystąpić do egzaminu ustnego, gdy wszystkie wypracowania kandydata pod nadzorem uznane będą za dostateczne.

5. Liczba kandydatów, którzy razem mogą odbywać egzamin pod nadzorem, zależy od tego, ilu można równocześnie z całą ścisłością doglądać.

Artykuł XXI. — Egzamin ustny.

Egzamin ustny obejmuje przedewszystkiem przedmioty, do których nauczania kandydat życzy sobie uzyskać kwalifikacyą i ma na celu uzupełnienie i stwierdzenie wypadku poprzedzających działów egzaminu. Nadto wszyscy kandydaci egzaminowani być mają z języka niemieckiego i z języka wykładowego (art. V) a prócz tego kandydaci przedmiotów filologicznych z historii greckiej i rzymskiej (art. VIII), kandydaci zaś historii i geografii, jakoteż kandydaci, których tyczy się przepis wyjątkowy art. VI, 4, także też z filologii w oznaczonym zakresie (art. X i VI, 4). Z wymienionych przedmiotów egzaminować mają właściwi członkowie komisji, t. j. egzaminatorowie języka niemieckiego, języka wykładowego, historii i filologii.

2. Jeżeli kandydat, który uzyskał już zupełne uznanie, pragnie dodatkowo otrzymać jeszcze upoważnienie do nauczania w innym języku, oprócz tego, który sobie pierwotnie obrał, natenczas, jeżeli nie wypracował już poprzednio, w tym drugim języku przynajmniej jednego zadania pod nadzorem, poddać się powinien przed egzaminem ustnym (punkt 1) jeszcze trzechgodzinnemu egzaminowi pod nadzorem. Na egzaminie tym kandydat winien bądź opracować samodzielnie temat z zakresu swego przedmiotu, bądź też przetłumaczyć kilka ustępów z kompendyów tej treści.

3. Wolno jest komisji odbywać egzamin ustny jednocześnie z dwoma kandydatami, jednak tylko wtenczas, jeżeli obaj ubiegają się o kwalifikacyą w tym samym zakresie nauki. O ile to być może, kandydaci egzaminowani być powinni oddzielnie.

4. Podczas egzaminu ustnego, dyrektor komisji egzaminacyjnej powinien być obecny nieustannie, a prócz niego ciągle przynajmniej dwa inni członkowie. Z każdego egzaminu ustnego spisać należy protokół, a gdy się egzaminuje jednocześnie dwóch kandydatów, protokół ma być spisany o każdym osobno.

5. Komisji egzaminacyjnej wolno jest odbywać egzamin ustny publicznie, wszelako wstęp będzie każdemu dozwolony tylko za kartą wejścia, wydaną na jego nazwisko przez przewodniczącego.

Artykuł XXII. — Orzeczenie, czy wypadek egzaminu jest pomyślny.

1. Po ukończeniu wszystkich działów egzaminu, członkowie komisji, którzy egzaminowali kandydata, orzekają na zasadzie zdań o pojedynczych wypadkach egzaminu na posiedzeniu, które w tym celu odbyć się ma jak najrychlej, czy kandydat zdał egzamin pomyślnie czy niepomyślnie. Orzeczenie to, w razie potrzeby z uzasadnieniem, dołączyć należy do protokołu egzaminu ustnego (art. XXI, 4).

Egzamin uważać należy za pomyślny, jeżeli kandydat uczynił zadość wymaganiom art. IV—XVIII co do każdego z przedmiotów, wchodzących w zakres jego egzaminu. W żadnym okresie egzaminu znakomite wypadki w jednym przedmiocie, nie mogą być poczytane za uzupełnienie braków w drugim.

Wbrew wnioskowi właściwego egzaminatora, kwalifikacja przyznana być nie może. Zresztą w razie równości głosów, rozstrzyga głos przewodniczącego.

O wypadku egzaminu zawiadamia się kandydata zaraz po zapadnięciu uchwały.

2. Jeżeli okazane przez kandydata dowody uzdolnienia naukowego nie odpowiadają wymaganiom ustawy, pozwalają jednak spodziewać się, że przy dalszych studiach kandydat będzie mógł uczynić temu zadosyć, natenczas komisya egzaminacyjna, wydając mu dokładne świadectwo o wypadku egzaminu, oddali go na teraz a zarazem oznaczy czas, po którego upływie najrychlej znowu zgłosić się będzie mógł do egzaminu przed komisją. Po oddaleniu, kandydat nie może w zasadzie rychlej zgłosić się do powtórnego egzaminu, aniżeli po upływie całego roku, a tylko w przypadkach godnych uwzględnienia, może to nastąpić wyjątkowo po upływie pół roku.

Kandydaci, którzy po powtórnym egzaminie nie utrzymali się, mogą być przypuszczeni jeszcze raz do egzaminu jedynie za zezwoleniem ministerstwa wyznań i oświecenia. Trzeci raz nie można egzaminu ponawiać. O każdym niepomyślnym egzaminie uwiadomić należy urzędownie wszystkie inne komisye egzaminacyjne w państwie, jakoteż królewsko chorwacką komisją egzaminacyjną gimnazjalną w Zagrzebiu.

3. Jeżeli kandydat zostaje oddalony na zasadzie ustnego egzaminu, komisya egzaminacyjna orzeka natychmiast z góry, czy ma on ponowić egzamin ze wszystkich, czy tylko z pewnych przedmiotów i z których, tudzież, czy przy ponownym egzaminie ma mu być uczyniona ulga przez zwolnienie go od wypracowań domowych w całości lub częściowo. Uwolnienie od egzaminu pod nadzorem i ustnego w żadnym razie udzielone być nie może.

4. Gdy wreszcie niedostateczne wykształcenie naukowe kandydata nie pozwala nawet spodziewać się, aby przy dalszej nauce mógł uzupełnić to, czego mu niedostaje, komisya egzaminacyjna winna kandydata oddalić przez wydanie świadectwa, uzasadniającego tę uchwałę, nie zezwalając na późniejsze ponowienie egzaminu i uwiadomić urzędownie o tem wszystkie inne komisye egzaminacyjne w całym państwie, tudzież królewsko chorwacką komisją egzaminacyjną w Zagrzebiu; kandydatowi służy prawo odwołania się w takim razie do ministerstwa wyznań i oświecenia.

5. Gdy kandydat na nauczyciela filologii klasycznej uczyni wprawdzie zadosyć wymaganiom prawnym z języka łacińskiego i greckiego, lecz na egzaminie ustnym nie odpowie dostatecznie z historii greckiej i rzymskiej (art. VIII, 2);

również gdy kandydat na nauczyciela historii i geografii złoży pomyślnie egzamin z tych przedmiotów; tudzież jeżeli kandydat podlegający przepisom wyjątkowym (art. VI, 4) nie udowodni przy egzaminie ustnym, iż posiada w języku łacińskim lub greckim wiadomości określone ustawą (art. X, a, albo VI, 4); wreszcie jeżeli kandydat nie uczyni zadość tylko wymaganiom ogólnym, tyczącym się swego języka wykładowego (art. V, ustęp 2), natenczas należy mu dopóty odmawiać wydania świadectwa uzdolnienia, dopóki przy ponownym egzaminie ustnym nie uzupełni, czego mu niedostawało. W ciągu tego czasu żadnych innych wyjaśnień o kandydacie dawać nie można, prócz że jest w toku egzaminu.

Artykuł XXIII. — Osnowa świadectwa.

1. Świadectwo z egzaminu podpisać winien dyrektor komisji egzaminacyjnej i egzaminatorowie przedmiotów głównych (lub, gdyby ci nie mogli, dwaj inni członkowie komisji). Świadectwo to ma zawierać:

- a) dokładny rodowód kandydata: nazwisko, miejsce, dzień i rok urodzenia, religią, szkołę, uniwersytet (szkołę główną techniczną), wzmiankę o świadectwach uczestnictwa w ćwiczeniach seminaryjnych lub w pracach praktycznych w zakładach i laboratoryach (art. II, 2 b, ustęp 3, 4, 5), świadectwa komisji egzaminacyjnych przychylne lub nieprzychylne, jeżeli je dawniej uzyskał;
- b) wymienienie przedmiotów wypracowań domowych i pod nadzorem, tudzież całego egzaminu ustnego, z dołączeniem w obu razach orzeczenia o wypadkach;
- c) w końcu sąd ogólny komisji, czy kandydat został czy nie został uznany za uzdolnionego na nauczyciela; a w pierwszym przypadku do jakich przedmiotów, do których klas gymnazyum lub szkoły realnej (przedmiot główny czy dodatkowy) i w jakim języku wykładowym. Jeżeli kandydat żądał upoważnienia do używania więcej niż jednego języka wykładowego, natenczas świadectwo zawierać ma orzeczenie co do każdego z tych języków.

Gdy kandydat nie został uznany za uzdolnionego na nauczyciela, nadmienić należy na jak długo, lub że na zawsze został oddalony.

Ponieważ stopnie osiągniętego zakresu uzdolnienia są już oznaczone w osnowie świadectwa, dla tego końcowe zatwierdzenie powinno być wyrażone po prostu, bez żadnego dodatku; nie należy więc ani ograniczać go jakimś warunkiem lub zastrzeżeniem, ani też jakkolwiek stopniować przez charakterystyczne określenia.

2. Jeżeli kandydat złożył pomyślnie egzamin bądź na niższe bądź na wyższe klasy, wtedy ma prawo prosić o przypuszczenie do nowego egzaminu, w celu uzyskania upoważnienia do uczenia w wyższych klasach lub jeszcze innych przedmiotów, jeżeli sposobem wskazanym (art. II, 2 d) przekona komisją egzaminacyjną, że odbył wymagane studia. Nowy egzamin ma być przeprowadzony przez wszystkie okresy.

Artykuł XXIV. — Skutki świadectwa.

1. Świadectwo potwierdzające, że kandydat w zupełności złożył egzamin, upoważnia go przede wszystkim do odbycia roku próby (porów. art. XXV)

w zakładzie (gimnazjum, szkole realnej) z takim językiem wykładowym, do którego kandydat został upoważniony a następnie, jeżeli kandydat w zupełności uczyni zadosyć warunkom w zakresie każdego przedmiotu egzaminacyjnego, świadectwo to daje mu prawo do otrzymania posady w gimnazyjach lub szkołach realnych.

2. Świadectwo traci swoją ważność tak, gdy kandydat w ciągu najbliższych lat pięciu nie wstąpi do praktyki próbnej, jak i wtedy, gdy na dłużej niż pięć lat przerwie pełnienie obowiązków w szkole publicznej.

Świadectwo może odzyskać znowu wagę, gdy kandydat udowodni, że w ciągu tego czasu pracował bez przerwy na polu nauki lub dydaktyki. Dowodu tego dostarczyć należy komisji egzaminacyjnej, która, jeżeli go uzna za dostateczny, dodać winna do wydanego pierwszej świadectwa odpowiednią uwagę, iż je uznaje i nadal za ważne. Gdyby dowodu nie złożono, lub uczyniono to w sposób niedostateczny, natenczas egzamin winien być ponowiony, przy czem kandydat od wypracowań domowych może być uwolnionym; uwolnienie zaś od wypracowań pod nadzorem albo od egzaminu ustnego nigdy miejsca mieć nie może. Roku próby ponawiać nie trzeba.

Artykuł XXV. — Rok próby.

1. Po złożeniu egzaminu, winien każdy kandydat postarać się o zatrudnienie przez jeden rok w gimnazjum lub szkole realnej, w celu wyrobienia praktycznego swych zdolności nauczycielskich.

2. Rok próby odbyć można tylko w zakładzie publicznym (gimnazjum, szkole realnej) tego samego rodzaju, co ów, do którego kandydat uzyskał naukową kwalifikację.

Kandydat może sobie wybrać kraj koronny, zakład naukowy jednak wyznacza Władza szkolna tegoż kraju koronnego. Władza ta winna przede wszystkim mieć na względzie cel pedagogiczny roku próby (praktyczne wykształcenie kandydata) potrzeby zakładów naukowych i słuszne życzenia kandydata ubocznie tylko uwzględniane być mogą.

3. Kandydat w ciągu roku próby poddaje się pod szczególny, zawodowi jego odpowiedni kierunek profesora. Temu samemu profesorowi nie można powierzać jednocześnie więcej niż dwóch kandydatów.

4. W pierwszym półroczu roku próby, kandydat początkowy przysłuchuje się wykładom przewodniczącego nauczyciela a według możliwości i uznania dyrektora także wykładom innych nauczycieli; następnie sam bierze udział w nauczaniu podczas niektórych godzin, w obecności i pod dozorem profesora, który jest jego przewodnikiem a to w tyłu klasach, w ilu to być może. Jak z jednej strony kandydat winien trzymać się wskazówek profesora, tak znowu profesor unikać powinien podczas godzin szkolnych wszystkiego, coby mogło narażać powagę kandydata w obec uczniów.

5. Następujące się objawy życia szkolnego, czem się na lekcjach zajmowano, i co ma być przedmiotem najbliższego zajęcia; sposób traktowania rozmaitych działów przedmiotu z uwzględnieniem stopnia nauki, rozkład całego materiału, zastosowany do planu i czasu nauki; zakładanie i utrzymywanie zbiorów środków naukowych; karność szkolna, literatura szkolna przedmiotu, godne uwagi rozprawy pedagogiczno-dydaktyczne, szczególnie zaś plan organizacyi

gimnazyów (szkół relnych) i tym podobne sprawy, szkoły dotyczące, stanowiąc mają w obu półroczach po za godzinami szkolnymi przedmiot roztrząsań pomiędzy profesorem a kandydatem, po części przygodnych, po części regularnych, mniej więcej co tydzień a w miarę okoliczności służyć mają za materiał do wypracowań piśmiennych.

Dyrektor powinien od czasu do czasu osobiście zapoznawać się ze specjalnymi wskazówkami, kandydatowi udzielanymi i przekonywać się o należytem w tej mierze postępowaniu.

6. Dyrektor, w drugim półroczu próby, bacząc troskliwie na dobro zakładu, ma prawo powierzyć kandydatowi samodzielne nauczanie w jednej klasie, w ten sposób jednak, iżby to nie pozbawiało go całkowicie kierownictwa i nadzoru jego przewodnika, lecz owszem, iżby kandydat zwłaszcza przy klasyfikacji półrocznej, zostawał pod kontrolą swego przewodnika, aby przez to zachowaną była jednostajność oceny postępów uczniów w obu półroczach. Gdyby zaś szczególne trudności, zachodzące w zakładzie nie pozwalały rozłożyć nauki między większą od prawidłowej liczbę nauczycieli, natenczas (mianowicie, jeżeli więcej kandydatów niż jeden znajduje się na próbie) i w drugim półroczu kandydat musi pozostać przy tej czynności, która miała miejsce przy końcu pierwszego półroczu (zob. ustęp 4).

Gdyby jednak siły kolegium nauczycielskiego nie wystarczały na podobne zastępstwa, natenczas każdy kandydat, którego zdolność nie ulega wątpliwości, może być użyty nawet więcej niż do jednej klasy. Także i w tym razie zadaniem profesora, którego przewodnictwem kandydat jest powierzony, jest wspieranie go radą i wskazówkami. W ogóle całe ciało nauczycielskie uważać to powinno za obowiązek względem swojej szkoły i względem swoich towarzyszków w zawodzie koleżeńskim postępowaniem z kandydatem, stanowisko jego w zakładzie ułatwiać i wzmacniać.

7. Zresztą kandydat odbywający próbę, obowiązany jest ulegać ogólnym przepisom ustaw szkolnych i szczegółowym przepisom porządku szkolnego w swoim zakładzie, jak również zarządzeniom dyrektora w taki sam sposób, jak każdy nauczyciel etatowy; mianowicie winien uczęszczać regularnie na konferencye nauczycielskie a jeżeli udziela nauki samodzielnie, ma obowiązek i prawo głosowania na nich co do postępów uczniów w swoim przedmiocie i obyczajnego zachowania się ich w swoich godzinach, tak w ciągu roku szkolnego jak i wtedy, gdy chodzi o promocyę i klasyfikacyę. We wszystkich innych przypadkach, kandydat ma na konferencyi głos tylko doradczy.

8. Gdyby dydaktyczne lub pedagogiczne uchybienia kandydata, odbywającego rok próby, albo w ogóle jego zachowanie się okazało się szkodliwym dla zakładu, w którym pełni obowiązki, dyrektor ma prawo (w razach naglących nawet natychmiast) zawiesić czynność jego w swoim zakładzie. Dyrektor winien wysłuchać w tym względzie zdania grona nauczycielskiego a następnie orzec według własnego przekonania i o oddaleniu kandydata uwiadomić natychmiast przełożoną Władzę szkolną krajową, dołączając protokół opinii grona nauczycielskiego. Władza szkolna, stósownie do rodzaju powodów, które były przyczyną oddalenia kandydata, albo przeniesie go do innego zakładu naukowego dla dokończenia roku próby, udzieliwszy mu stósownych wskazówek, albo, gdy uzna to za konieczne, przedstawi ministerstwu wniosek o usunięciu go od urzędu nauczycielskiego.

9. Po upływie roku próby, dyrektor stósownie do okoliczności, na podstawie narady z przewodniczącym profesorem albo z gospodarzami owych klas, w których kandydat na próbie będący pracował, wyda mu świadectwo podpisane przez siebie i tegoż profesora lub gospodarzy klas, w którym określić należy czynność kandydata, wymienić przedmioty i klasy, w których czasowo lub samodzielnie uczył i ocenić otwarcie stopień okazanej przez niego biegłości w nauczaniu i utrzymywaniu karności. Odpis świadectwa dołączyć należy do sprawozdania rocznego zakładu. Przez to świadectwo dopiero nabywa kandydat zupełnej kwalifikacji do otrzymania posady zwyczajnego nauczyciela.

10. Prace w ciągu roku próby dają kandydatowi prawo do wynagrodzenia za udzielanie lekcji tylko w tym razie, gdy więcej niż sześć godzin na tydzień nauczał. W takim przypadku dyrektor zaproponować może Władzy szkolnej krajowej, aby wyznaczyła wynagrodzenie.

Artykuł XXVI. — Taksy.

Każdy kandydat, który zgłosił się do egzaminu z przedmiotów jednej z grup w art. VI wymienionych, złożyć winien takse a mianowicie: piętnaście złotych, gdy zostanie przypuszczony do egzaminu, drugie piętnaście złotych przy wezwaniu do wypracowań pod nadzorem (a względnie do egzaminu ustnego) a przeto razem trzydzieści złotych.

Tęż samę takse płaci się i wtedy, gdy kandydat zdaje egzamin jednocześnie z pewnej grupy przedmiotów i z przedmiotu należącego do innej grupy.

Od każdego uzupełnienia i rozszerzenia egzaminu płaci się takse w kwocie dwudziestu złotych w dwóch równych ratach.

Kandydaci, którzy otrzymali już upoważnienie na nauczycieli i chcą zdać jeszcze egzamin w tym celu, aby mogli udzielać nauki także w innym języku prócz tego, który sobie pierwotnie obrali, opłacić winni takse w kwocie dziesięciu złotych.

W razie ponawiania egzaminu, taksy powyżej ustanowione opłacić należy powtórnie.

Podobnież opłacić należy ponownie pierwszą ratę taksy w tym razie, gdy kandydat otrzyma pozwolenie, aby egzaminu rozpoczętego przed pewną komisją egzaminacyjną dokończył przed inną komisją.

Artykuł XXVII. — Czynności biurowe.

1. Wszystkie komisje egzaminacyjne podlegają bezpośrednio ministerstwu wyznań i oświecenia.

2. Dyrektor komisji egzaminacyjnej utrzymywać ma korespondencyą z ministerstwem i kandydatami i akta komisji egzaminacyjnej przechowywać w należytych porządku.

3. Akta te są:

- a) ogólne, zawierające ogólne rozporządzenia ministerstwa w skutek zapytań komisji egzaminacyjnej i tym podobne;
- b) akta osobowe.

Dla każdego kandydata, zdającego egzamin przed komisją egzaminacyjną, założyć należy osobne akta, które zawierać muszą: prośbę kandydata z wyszczególnieniem świadectw i ich treści, opis jego życia, orzeczenia ministerstwa, jeżeli

zachodziła wątpliwość, czy kandydata można przypuścić do egzaminu, odezwy komisji egzaminacyjnej do kandydata, jego wypracowania piśmienne, zdanie komisji egzaminacyjnej o wypracowaniach piśmiennych, protokół egzaminu ustnego i ostatecznej narady komisji egzaminacyjnej, świadectwo wydane kandydatowi.

4. Z końcem każdego roku szkolnego mają być przesyłane ministerstwu oświecenia tylko te akta osobowe, których ministerstwo wyraźnie zażąda.

Artykuł XXVIII. — Postanowienia przejściowe.

1. Dla tych kandydatów, którzy skończyli nauki przed wydaniem niniejszego przepisu o egzaminach, utrzymuje się (dawne) trzechlecie.

2. Ci, którzy kończą trzechlecie w roku szkolnym 1883/84, zatrzymują do końca roku szkolnego 1884/85 prawo zgłoszenia się do egzaminu według dotychczasowych przepisów.

3. Po roku szkolnym 1886/87, nowy przepis o egzaminach stósowany będzie do wszystkich bez wyjątku.

Conrad r. w.

Dziennik ustaw państwa

dla

królestw i krajów w Radzie państwa reprezentowanych.

Cześć VII. — Wydana i rozesłana dnia 12 marca 1884.

27.

Umowa handlowa z dnia 18 lutego 1884,

pomiędzy monarchją austriacko-węgierską a Francją.

(Zawarta w Paryżu dnia 18 lutego 1884, ratyfikowana przez Jego c. i k. Apostolską Mość w Wiedniu dnia 29 lutego 1884, ratyfikacje wzajemne wymieniono w Paryżu dnia 8 marca 1884.)

Nos Franciscus Josephus Primus,
divina favente clementia Austriae Imperator;
 Apostolicus Rex Hungariae, Rex Bohemiae, Dalmatiae, Croatiae,
 Slavoniae, Galiciae, Lodomeriae et Illyriae; Archidux Austriae;
 Magnus Dux Cracoviae; Dux Lotharingiae, Salisburgi, Styriae,
 Carinthiae, Carnioliae, Bucovinae, superioris et inferioris Silesiae;
 Magnus Princeps Transilvaniae; Marchio Moraviae; Comes
 Habsburgi et Tirolis etc. etc.

Notum testatumque omnibus et singulis, quorum interest, tenore praesentium facimus. Quum a Plenipotentariis Nostris atque illis Reipublicae Francogallicae Praesidis ad promovendas et dilatandas commercii relationes conventio die decima octava mensis Februarii anni 1884 Parisiis inita et signata fuit tenoris sequentis:

Pierwopis.

Le Gouvernement de Sa Majesté l'Empereur d'Autriche, Roi de Bohême etc. et Roi Apostolique de Hongrie, et

Le Gouvernement de la République française, se réservant de reprendre aussitôt que possible les négociations en vue de la conclusion d'un traité complet et définitif de commerce, et désirant ne pas laisser les relations commerciales entre l'Autriche-Hongrie et la France en dehors de toute garantie conventionnelle à partir du 1^{er} mars prochain, date à laquelle doit expirer la Convention du 7 novembre 1881, prorogée par l'arrangement du 28 avril 1883, ont résolu de conclure à cet effet une convention spéciale et ont nommé pour Leurs Plénipotentiaires, savoir:

Sa Majesté l'Empereur d'Autriche, Roi de Bohême etc. et Roi Apostolique de Hongrie:

Son Excellence Monsieur le Comte Hoyos, Son Ambassadeur extraordinaire et plénipotentiaire près le Gouvernement de la République française etc. etc. et

Monsieur le Comte de Kuefstein, Envoyé extraordinaire et Ministre plénipotentiaire etc. etc. et

Le Président de la République française:

Monsieur Jules Ferry, Député, Président du Conseil des Ministres, Ministre des Affaires étrangères etc. etc. et

Monsieur Hérrison, Député, Ministre du commerce etc. etc.,

lesquels après s'être communiqués leurs pleins pouvoirs respectifs, trouvés en bonne et due forme, sont convenus des articles suivants:

Przekład.

Rząd Najjaśniejszego Cesarza austriackiego, Króla czeskiego itd. i Króla Apostolskiego węgierskiego, tudzież

Rząd Rzeczypospolitej francuskiej, zastrzegając sobie wznowienie jak będzie można najrychlej rokowań w celu zawarcia zupełnego i stanowczego traktatu handlowego, postanowiły dla zapobieżenia, aby począwszy od dnia 1 marca 1884, w którym to dniu umowa z dnia 7 listopada 1881, przedłużona umową z dnia 28 kwietnia 1883 traci moc swoją, stosunki handlowe pomiędzy monarchją austriacko - węgierską a Francją nie zostały całkiem bez gwarancji traktatowej, zawrzeć osobną umowę i w tym celu mianowały swymi pełnomocnikami:

Najjaśniejszy Cesarz austriacki, Król czeski itd. i Król Apostolski węgierski:

Jego Ekscelencyą pana hrabiego Hoyosa, Swego nadzwyczajnego i pełnomocnego ambasadora przy Rządzie Rzeczypospolitej francuskiej itd. itd. i

Jaśnie Wielmożnego pana hrabiego Kuefsteina, Swego nadzwyczajnego posła i pełnomocnego Ministra itd. itd. a

Prezydent Rzeczypospolitej francuskiej:

JMPana Juliusza Ferry, deputowanego, prezesa rady Ministrów, Ministra spraw zewnętrznych itd. itd. i

JMPana Hérissona, deputowanego, Ministra handlu itd. itd.,

k którzy okazawszy sobie nawzajem swoje pełnomocnictwa i znalazłszy je w dobrej i należytej formie, zgodzili się na następujące artykuły:

Article 1^{er}.

Les Hautes Parties contractantes se garantissent réciproquement le traitement de la nation la plus favorisée tant pour l'importation, l'exportation, le transit, et en général, tout ce qui concerne les opérations commerciales, que pour l'exercice du commerce ou des industries et pour le paiement des taxes qui s'y rapportent.

Article 2.

Les Autrichiens et Hongrois en France et les Français en Autriche-Hongrie, jouiront réciproquement des mêmes droits que les nationaux, pour la protection des marques de fabrique et de commerce, ainsi que des dessins et modèles industriels.

Article 3.

A dater de la mise en vigueur de la présente convention, le droit applicable aux vins mousseux de provenance française à l'entrée sur le territoire de l'Autriche-Hongrie sera réduit de 50 à 40 florins les 100 kilogrammes.

Article 4.

En ce qui concerne le régime sanitaire du bétail, les moutons, viandes, peaux et débris frais d'animaux continueront d'entrer sous réserve de l'exécution des règlements de police sanitaire; toutefois, en présence d'une maladie contagieuse, que l'autorité sanitaire serait impuissante à circonscrire l'introduction des animaux menacés par l'épizootie pourrait être momentanément interdite. L'interdiction cesserait dès que tout danger de propagation de la maladie aurait disparu.

Article 5.

Chacune des Hautes Parties contractantes aura la faculté de dénoncer à toute époque la présente convention, qui

Artykuł 1.

Wysokie Strony rokujące poręczają sobie nawzajem postępowanie jak z narodem, któremu najbardziej sprzyjają, tak co do przywozu, wywozu, przewozu i w ogólności tego wszystkiego, co się tyczy czynności handlowych jak i co do trudnienia się handlem i przemysłem, tudzież opłacania przywiązanych do tego podatków.

Artykuł 2.

Austryacy i Węgrzy we Francyi a Francuzi w monarchyi austryacko-węgierskiej używać będą tych samych praw co krajowcy pod względem opieki nad znakami fabrycznymi i handlowymi jak i nad próbkami i wzorami przemysłowymi.

Artykuł 3.

Począwszy od dnia, w którym umowa niniejsza nabędzie mocy, cło od win musujących francuskiego pochodzenia, wprowadzonych do monarchyi austryacko-węgierskiej, zostanie zniżone z 50 na 40 zł. od 100 kilogramów.

Artykuł 4.

Co się tyczy dozoru policyjno-weterynarskiego nad bydłem, owce, mięso, skóry i odpadki zwierzęce świeże, wolno będzie jak dotąd wprowadzać pod warunkiem dopełniania przepisów policyjno-weterynarskich; gdyby się jednak pojawiła choroba zaraźliwa zwierzęca a władza zdrowia nie zdołała rozszerzaniu się jej zapobiedz, można będzie zakazać czasowo wprowadzania zwierząt tą chorobą zagrożonych. Zakaz taki winien być odwołany, jak tylko zniknie niebezpieczeństwo rozszerzania się choroby.

Artykuł 5.

Każda z Wysokich Stron rokujących może wszelkiego czasu wypowiedzieć umowę niniejszą, nabywającą mocy od

entrera en vigueur le 1^{er} mars 1884 et prendra fin six mois après le jour de sa dénonciation.

Article 6.

La présente Convention sera ratifiée; les ratifications en seront échangées à Paris, dès que les formalités prescrites par les lois constitutionnelles des Etats contractants auront été accomplies, et au plus tard, le 28 février 1884.

En foi de quoi les Plénipotentiaires respectifs ont signé la présente Convention et y ont apposé leurs cachets.

Fait à Paris, en double expédition, le 18 février 1884.

(L. S.) Ladislas comte **Hoyos** m. p.

(L. S.) Comte de **Kuefstein** m. p.

(L. S.) Jules **Ferry** m. p.

(L. S.) C. **Hérisson** m. p.

Article additionnel.

Le traité de navigation, la Convention consulaire, la Convention relative au règlement des successions et la Convention destinée à garantir la propriété des oeuvres d'esprit et d'art, signés, le 11 décembre 1866, entre l'Autriche-Hongrie et la France continueront de rester en vigueur, jusqu'à la conclusion de nouveaux arrangements sur les mêmes matières. Chacun des dits Traité et conventions pourra d'ailleurs être dénoncé séparément un an à l'avance.

Fait à Paris, le 18 février 1884.

(L. S.) Ladislas comte **Hoyos** m. p.

(L. S.) Comte de **Kuefstein** m. p.

(L. S.) Jules **Ferry** m. p.

(L. S.) C. **Hérisson** m. p.

dnia 1 marca 1884, a w takim razie przestanie ona obowiązywać w sześć miesięcy od dnia wypowiedzenia.

Artykuł 6.

Umowa niniejsza będzie ratyfikowana a wymiana ratyfikacyj nastąpi w Paryżu, jak tylko dopełnione zostaną formalności, przepisane ustawami konstytucyjnymi obu Państw rokujących, najpóźniej zaś dnia 28 lutego 1884.

W dowód czego Pełnomocnicy obu Stron podpisali umowę niniejszą i wycisnęli na niej swoje pieczęci.

Spisano w dwóch egzemplarzach w Paryżu dnia 18 lutego 1884.

(L. S.) Władysław hr. **Hoyos** r. w.

(L. S.) Hrabia **Kuefstein** r. w.

(L. S.) Juliusz **Ferry** r. w.

(L. S.) C. **Hérisson** r. w.

Artykuł dodatkowy.

Traktat żeglarski, umowa co do konsulów, umowa co do postępowania ze spadkami i umowa co do opieki nad własnością autorską dzieł literatury i sztuki, zawarte pomiędzy monarchią austriacko-węgierską a Francją dnia 11 grudnia 1866, obowiązywać mają nadal aż do zawarcia nowych umów co do tych samych przedmiotów. Każda jednak z przerwanych umów może być osobno rokiem wprzód wypowiedziana.

Działo się w Paryżu, dnia 18 lutego 1884.

(L. S.) Władysław hr. **Hoyos** r. w.

(L. S.) Hrabia **Kuefstein** r. w.

(L. S.) Juliusz **Ferry** r. w.

(L. S.) C. **Hérisson** r. w.

Nos visis et perpensis conventionis hujus, atque articuli ei adnexi stipulationibus illas ratas gratasque habere profiteamur, Verbo Nostro Caesareo et Regio spondentes, Nos ea quae in illis continentur, fideliter executioni mandatuos esse. In quorum fidem, majusque robur praesentes ratihabitionis Nostrae tabulas manu Nostra signavimus, sigilloque Nostro appresso muniri jussimus.

Dabantur Viennae die vigesimo nono mensis Februarii anno Domini millesimo octingentesimo octogesimo quarto, Regnorum Nostrorum trigesimo sexto.

Franciscus Josephus m. p.



Gustavus Comes Kálnoky m. p.

Ad mandatum Sacrae Caesareae et Regiae Apostolicae Majestatis proprium :

Hugo liber Baro a Glanz m. p.,

Consiliarius sectionis.



Powyższą umowę handlową z dnia 18 lutego 1884 razem z artykułem dodatkowym, przyjętą przez obie Izby Rady państwa, ogłasza się niniejszem.

Wiedeń, dnia 10 marca 1884.

Taaffe r. w.

Dunajewski r. w.

Pino r. w.

28.

Rozporządzenie Ministra wyznań i oświecenia z dnia 28 lutego 1884,

tyczące się zwinięcia Dyrekcyi statystyki administracyjnej i połączenia jej czynności z czynnościami Komisji statystycznej głównej.

Jego c. i k. Apostolska Mość Najwyższem postanowieniem z dnia 22 lutego b. r. raczył najmiłościwiej pozwolić, by Dyrekcya statystyki administracyjnej została zwinięta, jej zaś czynności połączone z czynnościami komisji statystycznej głównej pod przewodnictwem jej prezesa i w duchu przepisów statutowych teje komisji, tudzież, by urzędnicy rzeczonyj Dyrekcyi, zatrzymując swoje stopnie i płace, przeszli pod bezpośrednie zwierzchnictwo prezesa komisji głównej.

Conrad r. w.

29.

Rozporządzenie ministerstwa skarbu z d. 29 lutego 1884,

tyczące się pozwalania na zwrot podatku od gorzałki używanej do wyrobu piorunianu rtęci.

W porozumieniu z król. węgierskiem ministerstwem skarbu, rozporządza się na zasadzie §§. 4 i 102 ustawy o opodatkowaniu gorzałki z dnia 27 czerwca 1878 (Dz. u. p. Nr. 72), co następuje:

§. 1.

Podatek od gorzałki zwracany być może także tym, którzy wyrabiają piorunian rtęci, od gorzałki, w tym celu użytej, przy czem trzymać się należy następujących przepisów:

1. Gorzałka przeznaczona do wyrobu piorunianu rtęci powinna mieć najmniej 88 stopni alkoholu i powinna być uczyniona przed użyciem, w obecności dwóch podwładnych władzy skarbowej, niezdatna do picia (przeistoczona) za pomocą przymieszki, której fabrykant piorunianu rtęci dostarczyć ma własnym kosztem.

Celem przeistoczenia przymieszać należy pięć od sta wysokoku drzewnego.

Za środek do przeistoczenia używać wolno tylko takiego wysokoku drzewnego, który był badany, uznany został za zdatny a od przyniesienia do fabryki aż do chwili przymieszania zostawał ciągle pod zamknięciem urzędowem.

Badać go będą znawcy, przeznaczeni do tego przez c. k. Władzę skarbową, kosztem fabrykanta piorunianu rtęci, wykonywać zaś winni badanie podług dołączonej instrukcyi.

2. Do tego zbadania dwaj podwładni Władzy skarbowej wziąć mają w obecności strony z każdej posyłki wysokoku drzewnego do fabryki nadchodzącej, która ma być zaraz potem urzędownie zamknięta, próbkę w ilości 500 centymetrów sześciennych ($\frac{1}{2}$ litra) i tę, pieczęcią urzędową i pieczęcią strony opatrzoną, posłać do szkoły głównej technicznej, przeznaczonej do zajmowania się badaniem.

Dopiero po nadejściu wyводу badania, potwierdzającego, że wysokok drzewny ma odpowiednie własności, wolno wysokoku drzewnego, pod zamknięciem urzędowem będącego, użyć do przeistoczenia.

3. Plość gorzałki, najmniej 88 stopni alkoholu liczącej, która ma być wysokiem drzewnym na raz przeistoczona, wynosić może najmniej dwa hektolitry.

Celem wykonania tego przeistoczenia, fabrykant piorunianu rtęci umieścić ma w lokalu fabrykacyi własną kadź dostatecznej wielkości i uwiadomić o tem kontrolora powiatowego straży skarbowej, iżby została urzędownie wymierzona i ocechowana. W kadzi tej wymierzone będą urzędownie wysokości, do których ma dojść gorzałka sama, do przeistoczenia przeznaczona i mieszanina tejsze z wyskokiem drzewnym.

4. Fabrykant podać winien w prośbie o pozwolenie na zwrot podatku, średnią ilość alkoholu, potrzebną do wyrobu każdego kilogramu piorunianu rtęci. Za ilość nieprzekraczalną przyjmuje się najwięcej dziesięć stopni hektolitrowych gorzałki do wyrobu jednego kilogramu piorunianu rtęci.

W pozwoleniu na zwrot podatku nie wolno przekroczyć ilości, którą fabrykant poda jako potrzebną, lub powyższej nieprzekraczalnej, gdyby podał większą.

5. W fabryce piorunianu rtęci, mającej prawo do zwrotu podatku od gorzałki, nie wolno ustawiać przyrządu do rektyfikacyi wysokoku.

6. Zresztą postanowienia §fu 3go przepisu wykonawczego z dnia 3 lipca 1878 do ustawy o opodatkowaniu gorzałki z dnia 27 czerwca 1878, stosowane być mają odpowiednio także do fabrykantów piorunianu rtęci, roszczyjących sobie prawo do zwrotu podatku od gorzałki, użytej do fabrykacyi tego towaru.

§. 2.

W prośbach o pozwolenie na zwrot podatku, fabrykanci piorunianu rtęci wyrazić mają w stopniach hektolitrowych (litrach) tę ilość alkoholu, co jej w ciągu roku, na który pozwolenie do zwrotu podatku ma być wydane, prawdopodobnie potrzebować będą do fabrykacyi i zamierzają poddać przeistoczeniu.

Władze skarbowe I instancyi (dyrekeye skarbowe, dyrekeye skarbowe powiatowe, inspektorowie skarbowi i inspektorowie skarbowi starsi), obowiązani są przed wydaniem pozwolenia zasięgnąć od izby handlowo-przemysłowej, w której okręgu przedsiębiorstwo się znajduje, wyjaśnienia, czy wyrób odbywa się w istocie fabrycznie i czy wyrażona w prośbie fabrykanta prawdopodobna ilość alkoholu odpowiada rozmiarom fabrykacyi.

Gdyby izba handlowo-przemysłowa uznała, że stosownie do rozmiarów fabrykacyi, mniejsza od wyrażonej przez fabrykanta ilość alkoholu byłaby dostateczna, pozwolenie ograniczyć trzeba do tej mniejszej ilości.

Dunajewski r. w.

Instrukcyja

do badania wysokoku drzewnego.

W badaniu wysokoku chodzi o rozpoznanie następujących własności:

1. ciężaru gatunkowego,
2. punktu wrzenia,
3. łatwości mieszania się z wodą,
4. łatwości mieszania się z ługiem sodowym,
5. zdolności przyjęcia bromu.

Do 1. Ciężar gatunkowy wysokoku drzewnego nie powinien wynosić więcej nad 0.840, t. j. tęgłość jego, którą zbadać trzeba 100częściowym sprawdzonym alkoholometrem, po zredukowaniu do temperatury normalnej 12 stopni Reaumura, nie ma wynosić mniej niż 88%.

Do 2. Gdy się destyluje 100 centymetrów sześciennych wysokoku drzewnego, powinno w ciepłocie aż do 60 stopni Reaumura, przejść najmniej 90 centymetrów sześciennych. Celem sprawdzenia, czy wyskok ma tę własność, trzeba odmierzyć 100 centymetrów sześciennych wysokoku drzewnego w naczyniu szklanem podzielonem na stopnie, obejmujące po 10 centymetrów sześciennych, wlać do alembika i tu ogrzewać. Przez zatyczkę alembika wpuszczony jest aż do środka alembika ciepłomierz podający stopnie ciepłoty od 58 aż do 62 stopni Reaumura. Przez drugi otwór zatyczki przechodzi rurka szklana, która tworzącą się w alembiku parę przeprowadza do tak zwanego chłodnika Liebiga a stąd, zgęszczony napowrót wyskok drzewny, do podzielonego na stopnie naczynia szklanego.

Do 3. Wyskok drzewny zmieszany z wodą, powinien zostać czystym, lub co najwięcej, zabarwić się słabo opalowo. W celu sprawdzenia tej jego własności, trzeba nalać do naczynia szklanego na stopnie podzielonego (jak do 2), 20 centymetrów sześciennych wyskoku drzewnego i tyleż wody, i skłócić.

Do 4. Wyskok drzewny nie powinien mieszać się zupełnie z ługiem sodowym. Celem sprawdzenia tej jego własności, trzeba się postarać o ług sodowy, któregooby ciężar gatunkowy wynosił podług uwierzytelnionego urządzenie areometru 1.3. Do naczynia szklanego, podzielonego na stopnie (jak do 2), wlewa się 20 centymetrów sześciennych tego ługu sodowego i 10 centymetrów sześciennych wyskoku drzewnego i kłóci. Po niejakiem czasie jeszcze najmniej 1 centymetr sześcienny wyskoku drzewnego nierozpuszczonego powinien zebrać się po nad resztą płynu.

Znaczek zrobiony w naczyniu szklanem poniżej kreski, oznaczającej 30 centymetrów sześciennych, ułatwia dokładne ocenienie ilości nierozpuszczonej.

Do 5. Wyskok drzewny powinien odbarwiać pewną ilość rozczyntu bromu, który przed przymieszaniem wyskoku drzewnego ma żywą czerwono-brunatną barwę. Celem przekonania się o tej własności, trzeba sporządzić rozczynt bromu, biorąc jedną część bromu i 80 części 50procentowego kwasu octowego. Wlewa się potem do bańki szklanej 10 centymetrów sześciennych wyskoku drzewnego i 20 centymetrów sześciennych wody i kłóci, nakoniec dodaje się 20 centymetrów sześciennych owego rozczyntu bromu, w skutek czego mieszanina stać się powinna bezbarwną lub tylko żółtawo zabarwioną.

Dziennik ustaw państwa

dla

królestw i krajów w Radzie państwa reprezentowanych.

Cześć VIII. — Wydana i rozesłana dnia 12 marca 1884.

30.

Rozporządzenie Ministra wyznań i oświecenia, tudzież Ministra skarbu z dnia 2 lutego 1884,

tyczące się terminu do podawania wyjawów uzupełniających w §§. 7 i 9 rozporządzenia z dnia 21 sierpnia 1881 (Dz. u. p. Nr. 112) przewidzianych, celem wymierzenia dodatków do funduszu religijnego.

W wykonaniu przepisów ustępu 3go §fu 7go, tudzież ustępu 1 §fu 9go rozporządzenia z dnia 21 sierpnia 1881 (Dz. u. p. Nr. 112), stanowi się co następuje:

W takich przypadkach, gdzie dodatek do funduszu religijnego został już na dziesięciolecie 1881—1890 wymierzony albo przynajmniej wyjaw w §fie 4 rzonego rozporządzenia przewidziany, został już podany, obowiązani do płacenia dodatku winni do obliczenia przychodu z gruntu podług nowych oznaczeń katastralnych i na nowo wymierzonego podatku gruntowego z odnośnemi dodatkami, podawać wyjawy uzupełniające do Władzy wymierzającej najpóźniej w przeciągu dwóch miesięcy od dnia, w którym rozporządzenie niniejsze nabędzie mocy obowiązującej.

Jeżeli dotychczas ani dodatek do funduszu religijnego nie został wymierzony, ani jeszcze nie podano wyjawu do wymierzenia tegoż, interesowani, aby nie stracić prawa zastrzeżonego w przerzeczonych paragrafach rozporządzenia z dnia 21 sierpnia 1881, winni już do wyjawu, który podać mają na zasadzie §fu 4go, przyłączyć dowody poświadczające nowy przychód katastralny a względnie nowy podatek gruntowy z dodatkami.

Conrad r. w.

Dunajewski r. w.

31.

Dokument koncesyjny z dnia 6 lutego 1884,

na kolej żelazną parową z Łokietu do Giesshübla.

**My Franciszek Józef Pierwszy,
z Bożej łaski Cesarz Austriacki;**

Król Apostolski Węgierski, Król Czeski, Dalmacki, Kroacki, Sławoński, Galicyjski, Lodomeryjski i Illiryjski; Arcyksiążę Austriacki, Wielki Książę Krakowski, Książę Lotaryński, Salzburski, Styryjski, Karyntyjski, Kraiński, Bukowiński, Górno i Dolno Szląski; Wielki Książę Siedmiogrodzki; Margrabia Morawski; książęcony Hrabia na Habsburgu i Tyrolu itd. itd. itd.

Gdy Spółka austriacka kolei miejscowych w Pradze podała prośbę o udzielenie jej koncesyi na wybudowanie i utrzymywanie w ruchu projektowanej kolei miejscowej z Łokietu do Giesshübla, przeto ze względu na powszechną użyteczność tego przedsięwzięcia, widzimy się spowodowani nadać rzeczonyj Spółce koncesyą niniejszą, na zasadzie ustawy o koncesyach na koleje żelazne z dnia 14 września 1854 (Dz. u. p. Nr. 238), jakoteż ustaw z dnia 25 maja 1880 (Dz. u. p. Nr. 56) i z dnia 26 grudnia 1882 (Dz. u. p. Nr. 180), w sposób następujący:

§. 1.

Nadajemy Spółce austriackiej kolei miejscowych prawo wybudowania i utrzymywania w ruchu kolei żelaznej parowej, która wybudowana być ma jako miejscowa ze szlakiem normalnym, od stacyi w Łokiecie istniejącej kolei łokieckiej przez Spółkę nabytej, na Douby, Fischern i Karłowe Wary do Giesshübla.

Spółka obowiązana jest wybudować na żądanie Rządu linią łączącą rzeczoną koleją miejscową z n. uprzyw. koleją busztiehradzką pod Dallwicami.

§. 2.

Kolei, na którą wydaje się niniejszy dokument koncesyjny, zapewnia się następujące ulgi:

- a) uwolnienie od stępli i opłat od wszelkich umów, wpisów hipotecznych, podań i jakichkolwiek innych dokumentów, tyczących się zebrania kapitału i zabezpieczenia odsetków, jakoteż ruchu aż do czasu otwarcia ruchu, tudzież od dokumentów, tyczących się nabycia gruntów, budowy i urządzenia kolei aż do końca pierwszego roku ruchu;
- b) uwolnienie od stępli i opłat pierwszej emisji akcyj i obligacyj z prawem pierwszeństwa, tudzież kwitów tymczasowych i wpisu hipotecznego obligacyj z prawem pierwszeństwa, jakoteż od opłat za przeniesienie własności zakupionych gruntów;
- c) uwolnienie od opłat i taks za nadanie koncesyi i za wygotowanie niniejszego dokumentu koncesyjnego;

d) uwolnienie od podatku dochodowego i zarobkowego, od opłat stęplowych, którym podlegają kupony, jakoteż od wszelkiego nowego podatku, któryby w przyszłości mocą ustawy był zaprowadzony na lat trzydzieści (30), licząc od dnia dzisiejszego.

§. 3.

Spółka obowiązana jest rozpocząć budowę kolei w §. 1 wzmiankowanej natychmiast, ukończyć ją w przeciągu roku, licząc od dnia dzisiejszego, gotową kolej oddać na użytek publiczny i utrzymywać w ruchu bez przerwy przez cały okres koncesyjny.

Jako rękojmię dotrzymania powyższego terminu budowy, złożyć ma Spółka stósonną kaucyą w tych papierach, w których wolno lokować fundusze sieroce.

Odnogę do n. uprz. kolei busztiehradzkiej pod Dallwicami w §. 1 wzmiankowaną, ukończyć ma Spółka i oddać na użytek publiczny w ciągu sześciu miesięcy od daty odnośnego polecenia ministerstwa handlu.

§. 4.

Do wybudowania tej kolei koncesyonowanej, nadaje się Spółce austriackich kolei miejscowych prawo wywłaszczenia podług przepisów ustawowych w tej mierze obowiązujących.

Takież samo prawo nadane będzie Spółce do wybudowania wszelkich odnóg, prowadzących do zakładów przemysłowych, gdyby Rząd uznał potrzebę wybudowania takich kolei ze względu na dobro publiczne.

§. 5.

We względzie budowy kolei koncesyonowanej i ruchu na niej, zastosować się powinna Spółka do osnowy niniejszego dokumentu koncesyjnego i do warunków koncesyjnych, jakie ministerstwo handlu ustanowi, jakoteż do istniejących w tej mierze ustaw i rozporządzeń, mianowicie do ustawy o koncesyach na koleje żelazne z dnia 14 września 1854 (Dz. u. p. Nr. 238) i Porządku ruchu kolei z dnia 16 listopada 1851 (Dz. u. p. Nr. 1 z r. 1852), tudzież do ustaw i rozporządzeń, które w przyszłości wydane być mogą.

§. 6.

Rząd zastrzega sobie prawo objęcia ruchu kolei koncesyonowanej z wolnością ustanawiania taryf, na czas okresu koncesyjnego i utrzymywania go na rachunek koncesyonariusza, który natomiast obowiązany jest wynagrodzić mu koszta z powodu tego utrzymywania ruchu rzeczywiście poniesione lub ryczałtowo oznaczone.

§. 7.

Transporty wojskowe przewożone być muszą po cenach taryfowych zniżonych a to stósonnie do postanowień, które tak w tej mierze jak i względem ulg dla podróżujących wojskowych na n. uprz. kolei busztiehradzkiej kiedykolwiek obowiązywać będą.

Postanowienia te stósonwane będą także do Obrony krajowej obu połów monarchyi, do strzelców krajowych tyrolskich, i to nietylko, gdy podróżują kosztem skarbu, lecz także, gdy jadą po służbie o własnym koszcie na ćwiczenia

wojskowe i zgromadzenia kontrolne, tudzież do korpusu straży wojskowej sądów cywilnych wiedeńskich, do żandarmeryi, jakoteż do straży skarbowej i straży bezpieczeństwa po wojskowemu uorganizowanej.

Spółka austriacka kolei miejscowych zobowiązuje się przystąpić do zawartej przez Spółki kolei austriackich umowy względem zakupienia i utrzymywania w pogotowiu parku do transportów wojskowych, pomagania sobie nawzajem swojemi parkami w razie przewożenia większych transportów wojskowych, tudzież do postanowień organicznych i instrukcyi dla oddziałów kolei polowej, jakoteż do umowy dodatkowej o przewożeniu na rachunek skarbu wojskowego obłożnie chorych i rannych, która weszła w wykonanie od dnia 1 czerwca 1871.

Ten obowiązek przystąpienia odnosi się także do umowy ze spółkami kolejowemi względem wygadania sobie nawzajem swoją służbą w razie przewożenia większych transportów wojskowych i do przepisu o transportach wojskowych na kolejach żelaznych.

Zobowiązania te ciężą na Spółce tylko o tyle, o ile będzie możliwem dopełnienie ich na tej kolei jako drugorzędnej a w skutek tego zbudowanej, urządzonej i eksploatowanej z dozwoleńmi ułatwieniami, o czem decydować będzie ministerstwo handlu.

Spółka zobowiązuje się przy obsadzaniu posad mieć wzgląd na wysłużonych podoficerów armii, marynarki wojennej i obrony krajowej w myśl ustawy z dnia 19 kwietnia 1872 (Dz. u. p. Nr. 60).

§. 8.

Koncesyą nadaje się z obroną przeciw zakładaniu nowych kolei w myśl §fu 9, lit. b) ustawy o koncesyach na koleje żelazne, na lat dziewięćdziesiąt (90), licząc od dnia dzisiejszego, po upływie zaś tego czasu traci ona moc swoją.

Rząd może także wyrzec unieważnienie koncesyi przed upływem przerzeczonego czasu, gdy określone w §fie 3eim zobowiązania pod względem rozpoczęcia i skończenia budowy, tudzież otwarcia i utrzymywania ruchu nie będą dopełnione, o ile przekroczenie terminu nie da się usprawiedliwić w myśl §. 11 lit. b) ustawy o koncesyach na koleje żelazne a mianowicie wstrząśnieniami politycznemi i finansowemi.

§. 9.

Rząd zastrzega sobie prawo odkupienia kolei koncesyonowanej po jej wybudowaniu i otwarciu na niej ruchu w każdym czasie, a w tym razie wynagrodzi Spółkę gotówką.

Dla oznaczenia ceny odkupu obliczone będą czyste dochody roczne przedsiębiorstwa w ciągu lat siedmiu przed rzeczywistą chwilą odkupu, z tego stracone będą czyste dochody dwóch lat najniepomyślniejszych i policzony będzie średni dochód czysty pozostałych lat pięciu.

Gdyby jednak średni dochód czysty, w ten sposób obliczony, nie wynosił najmniej takiej sumy rocznej, która potrzebna jest do oprocentowania po 5 od sta i umorzenia kapitału zakładowego rzeczywistego, przez Rząd zatwierdzonego, w przeciągu okresu koncesyjnego, natenczas ta suma roczna uważana będzie za dochód czysty, mający służyć za podstawę do wymierzenia ceny odkupu.

W przerzeczony sposób postąpi się także w tym wypadku, gdyby kolej odkupiona być miała przed upływem siódmego roku ruchu.

Celem wynagrodzenia Spółki, Administracya państwa według własnego wyboru albo płacić jej będzie rentę, wyrównywającą powyższym dochodom średnim a względnie najmniejszym, z dołu w ratach półrocznych dnia 1 stycznia i dnia 1 lipca każdego roku aż do upływu okresu koncesyjnego, albo zapłaci jej jednorazowo sumę, odpowiadającą policzalnej, na podstawie oprocentowania po pięć od sta wymierzonej wartości kapitałowej rat rocznych, które od chwili odkupu kolei wypadaloby płacić aż do upływu okresu koncesyjnego.

Suma kapitału zakładowego imiennego podlega zatwierdzeniu Rządu.

Gdyby po upływie pierwszego roku ruchu jeszcze jakie nowe budowle wystawione lub urządzenia ruchu pomnożone być miały, koszta stąd poniesione mogą być doliczone do kapitału zakładowego, jeżeli Rząd pozwolił na wzniesienie projektowanych nowych budowli lub pomnożenie urządzeń ruchu i jeżeli koszta będą należycie wykazane.

Przez odkupienie kolei i od dnia tego odkupienia wchodzi państwo za wypłatą ceny odkupu bez dalszego wynagrodzenia, w posiadanie wolne od ciężarów i używanie kolei, niniejszem koncesyonowanej, ze wszystkimi do niej należąciami ruchomościami i nieruchomościami, licząc tu także park wozowy i zapasy materiałów, jakoteż fundusze obrotowe i zasobowe z kapitału zakładowego utworzone, o ileby te ostatnie za zezwoleniem Rządu nie były całkiem lub częściowo użyte stósownie do swego przeznaczenia.

§. 10.

Gdy koncesya utraci moc swoją i od tego dnia, w którym to nastąpi, wchodzi państwo bez wynagrodzenia w wolne od ciężarów posiadanie i używanie kolei koncesyonowanej i wszystkich ruchomych i nieruchomych przynależności, licząc tu także park wozowy i zapasy materiałów, jakoteż funduszy zasobowych i obrotowych, z kapitału zakładowego utworzonych, o ileby te ostatnie za zezwoleniem Rządu nie były już całkiem lub częściowo użyte stósownie do swego przeznaczenia (§. 10).

Tak wtedy, gdy koncesya moc swoją straci, jak i w razie odkupienia kolei (§. 10), zatrzyma Spółka na własność utworzony z własnych dochodów przedsiębiorstwa fundusz zasobowy i należące się jej aktywa, tudzież te osobne zakłady i budynki, z własnego majątku wzniesione lub nabyte, do których zbudowania lub nabycia Rząd upoważnił ją z tym wyraźnym dodatkiem, że nie mają stanowić przynależności kolejowej.

§. 11.

Nadto zastrzega sobie Rząd prawo, że gdyby pomimo poprzedniego ostrzeżenia, ponawiało się naruszenie lub zaniedbanie obowiązków w dokumencie koncesyi lub ustawami przepisanych, będzie temu zapobiegał środkami odpowiadającymi ustawom, a według okoliczności unieważni koncesyą jeszcze przed upływem czasu, na który została nadana.

Ostrzegając surowo, aby nikt nie czynił nic przeciwnego postanowieniom koncesyi niniejszej, i nadając Spółce prawo uciekania się do Naszych sądów w sprawach o wynagrodzenie udowodnionej szkody, rozkazujemy wyraźnie wszystkim władzom, do których to należy, aby nad koncesyą i wszystkimi postanowieniami w niej zawartemi, ściśle i troskliwie czuwały.

W dowód czego wydajemy niniejszy list, pod Naszą większą pieczęcią, w Naszem głównem i rezydencyonalnem mieście Wiedniu dnia szóstego miesiąca lutego, w roku zbawienia tysiąc ośmset ośmdziesiątym czwartym, Naszego panowania trzydziestym szóstym.

Franciszek Józef r. w.



Taaffe r. w.

Pino r. w.

Dunajewski r. w.

32.

Rozporządzenie ministerstwa sprawiedliwości z dnia 8 marca 1884,

tyczące się zmian w obszarach Sądów powiatowych oleskiego, brodzkiego, założzieckiego i zborowskiego w Galicyi.

Na zasadzie §fu 2go ustawy z dnia 11 czerwca 1868 (Dz. u. p. Nr. 59), od-
dziela się:

I. Gminy Jasionów, Dubie, Kadłubiska, Raźniów i Czechy od okręgu Sądu powiatowego oleskiego, tudzież

II. Gminy Białogłowy i Neterpińce od okręgu Sądu powiatowego założzieckiego i przyłącza wymienione pod I do okręgu Sądu powiatowego brodzkiego a wymienione pod II do okręgu Sądu powiatowego zborowskiego.

Rozporządzenie niniejsze nabywa mocy od dnia 1 stycznia 1885.

Prażák r. w.

Dziennik ustaw państwa

dla

królestw i krajów w Radzie państwa reprezentowanych.

Część IX — Wydana i rozesłana dnia 19 marca 1884.

33.

Rozporządzenie ministerstwa handlu z d. 14 marca 1884, zawierające porządek policyjny dla portów morskich.

§. 1.

Każdy okręt handlowy, gdy we dnie wpływa do portu, ma wywiesić swoją banderę narodową i nie wolno mu jej zdejmować, dopóki urząd portowy i zdrowotny nie załatwi swojej czynności.

W nocy zachowywać trzeba przepisy, dotyczące się utrzymywania świateł.

Przy wstępie do portu nie wolno zapuszczać kotwicy, wyjąwszy przypadki nadzwyczajne.

§. 2.

Okrętowi, który przybędzie do portu, dopóki nie uzyska upoważnienia do lądowania, wzbroniona jest wszelka komunikacya z lądem, z innymi osobami, tudzież okrętami, pominąwszy wyjątki, przepisami zdrowotnymi i celniczymi uzasadnione.

Gdy takie wyjątki nie mają miejsca, szyper udać się ma zaraz po przybyciu okrętu, do urzędu portowego, dla postarania się o upoważnienie do lądowania a względnie dla złożenia raportu zdrowia.

§. 3.

W rozporządzeniu niniejszem rozumie się przez „urząd portowy“ władzę portową miejscową, bez względu na to, jaką ma nazwę szczególną.

§. 4.

Składając raport zdrowia, winien szyper złożyć papiery okrętowe i udzielić wiadomości o swojej podróży, jakoteż o wydarzeniach ważnych pod względem żeglarskim i zdrowotnym, których doświadczył.

Oprócz tego we wszystkich przypadkach, w których wymagają tego przepisy, mianowicie przepis o wykazach towarowych z dnia 23 marca 1881 (Dz. u.

p. Nr. 35), winien szyper złożyć wykaz ładunkowy a to w portach wolnych, w urzędzie portowym, w portach zaś, leżących w okręgu cłowym, u Władzy cłowej a gdy do złożenia go nie jest obowiązany, oznajmić winien na żądanie, jaki ma ładunek.

Gdy okręt wiezie przedmioty palne jak proch, materiały rozsadzające, naftę, saletrę, wyskoki itp., winien szyper oznajmić o tem niezwłocznie, nie czekając, aż będzie zapytany.

W ogóle szyper odpowiedzieć winien na wszelkie zapytania, jakie mu urząd portowy zada z obowiązku służbowego.

§. 5.

Po odebraniu raportu zdrowia urząd portowy wyznacza okrętowi miejsce do zarzucenia kotwicy lub stanowisko.

Szyprowi nie wolno wybierać sobie tego miejsca ani go zmieniać bez pozwolenia urzędu portowego.

Stanowiska wyznaczane będą, wyjąwszy przypadki uzasadnione szczególnymi umowami, bez względu na krajowość okrętu, według kolei przybycia, jakości ładunku i pojemności okrętu.

§. 6.

Żaden okręt nie może stać bez zajęcia przy brzegu, gdy inny okręt potrzebuje przystani dla ładowania lub wyłóżenia ładunku.

W ogóle mają okręty opuścić miejsce, które zajmują, gdyby tego urząd portowy zażądał.

Tylko za zezwoleniem urzędu portowego i pod warunkiem zachowania właściwych przepisów cłowych (§. 39 ustawy o cłach z r. 1835) wolno na okręcie lub łodzi przy brzegu stojącej, trudnić się drobną sprzedażą albo urządzać skład towarów.

§. 7.

Szyper okrętu przytwierdzonego u brzegu w obrębie portu musi się na to zgodzić, gdy urząd portowy obok jego okrętu postawi inny okręt i temu ostatniemu pozwoli przez jego okręt poprowadzić liny do brzegu.

§. 8.

Okręt przytwierdzić trzeba na stanowisku podług polecenia urzędu portowego.

W niektórych portach, z tego względu szczególnie oznaczonych, nie wolno okrętom z poprzecznymi żaglami i parowcom przytwierdzać się, odbijać lub jakkolwiek ruch wykonywać bez pomocy rotmana portowego.

Gdyby szyper potrzebował rotmana urzędu portowego do jakiegokolwiek czynności żeglarskiej, urząd portowy przyda mu go bezpłatnie, nie biorąc jednak na siebie odpowiedzialności za jego zarządzenia lub pracę, szyper zaś obowiązany jest przysłać po niego czołno swojego okrętu do urzędu portowego i w podobny sposób odesłać go tamże, gdy się czynność skończy.

§. 9.

W obrębie portu ulegać należy urzędowi portowemu i jego podwładnym we wszystkich sprawach, tyjących się służby portowej i morskiej.

W razie nieposłuszeństwa, urząd portowy ma prawo wykonać zarządzenia swoje niezwłocznie własnymi siłami a to na koszt i niebezpieczeństwo okrętu, który odmówił posłuszeństwa.

§. 10.

Okręty, na znakach kotwicznych przytwierdzone, winny odwinąć liny swoje o tyle, o ile tego wymaga siła wiatru, w razie burzy na długość najmniej 30 metrów.

W czasach burzliwych nie wolno przyczepiać liny do znaku kotwicznego, na którym okręt już jest przytwierdzony.

Gdy okręt ma być do pali lub słupów bez pierścieni przytwierdzony, obwinąć je trzeba naokoło łańcuchami i linami a środki, które do przytwierdzenia mają być użyte, odpowiadać powinny stosunkom miejscowym i poleceniom urzędu portowego.

Gdy inny okręt przechodzi, każdą linę przyczepioną trzeba odwiązać.

Okrętom, nie mającym dostatecznej ilości środków do przytwierdzenia, nie będzie wcale wyznaczone miejsce w bassenie portowym.

Okręty winny na rozkaz urzędu portowego maszt przedni wciągnąć, reje przechylić lub żagle zwinąć i w ogóle spełniać wszelkie podobne zarządzenia.

§. 11.

Zwracać trzeba należytą uwagę na sygnały w obrębie portu, oznaczające, gdzie są telegrafy podmorskie, rury gazowe, wodociągowe itp., mianowicie nie wolno przytwierdzać lin w tych miejscach, które nie są do tego wyznaczone.

§. 12.

Nie wolno zamykać łańcuchami i linami linii komunikacyjnych i w ogóle tamować komunikacyj.

§. 13.

Gdy okręt ma być spuszczoney ze zrębu lub na nim postawiony, inne okręty w pobliżu stojące, powinny na czas do tego potrzebny opuścić swoje stanowiska.

§. 14.

Kłód drewnianych jakoteż innych przedmiotów, które mogłyby uszkodzić okręty lub wystawiały je na niebezpieczeństwo, nie wolno trzymać w wodzie pływających, ani też zakładać niemi brzegów portu.

Łodzie okrętowe tylko w wodzie trzymać wolno, o ile to w ogóle nie będzie zawadzało innym okrętom lub utrudniało komunikacyi. Piecza o łodzi wszelkiego rodzaju należy zawsze do ich właściciela, który odpowiedzialny jest za wszelką szkodę, jakaby powstała z przyczyny złego ich przytwierdzenia.

§. 15.

Wszelkie uszkodzenie murów brzegowych, jakoteż wbijanie w te mury żelaza, belek lub palików jest wzbronione i nie wolno wyjmować kamieni z murów brzegowych.

§. 16.

Cudzego okrętu nie wolno odczepiać bez pozwolenia urzędu portowego i nie wolno uszkadzać cudzej liny przytwierdzającej.

§. 17.

Szyper okrętu, wykonywającego ruch w obrębie portu, winien dokładać należytego starania, aby nie uszkodził budowli portowych lub innych okrętów.

§. 18.

Żadnego sygnału żeglarskiego lub przyrzędu do przytwierdzenia służącego, bez względu, czy się znajduje w wodzie, czy na lądzie, nie wolno uszkodzić, zmienić lub usunąć.

§. 19.

Na pokładzie okrętów, w porcie przytwierdzonych, znajdować się powinny zwyczajnie dwie trzecie części załogi z oficerem okrętowym, urząd portowy może jednak ze względu na wielkość załogi lub na stanowisko okrętu zmniejszyć tę ilość.

Na okrętach rozebranych, w porcie przytwierdzonych, powinna znajdować się straż tak silna, jak to urząd portowy stosownie do okoliczności postanowi.

W porze nocnej na każdym bez wyjątku okręcie w porcie będącym, stać ma na pokładzie majtek na straży.

§. 20.

Trzymanie psów na pokładzie okrętów, przytwierdzonych w szeregu lub do brzegów, jest wzbronione.

§. 21.

Wzbronione jest utrzymywanie światła nie osłoniętego na pokładzie okrętów, w basenach portowych lub kanałach szeregiem stojących.

Do zapalania ognia na dole celem wykadzania, potrzebne jest pozwolenie urzędu portowego, który zarazem wyda odpowiednie polecenia.

Podczas ładowania lub wyładowywania przedmiotów palnych, wzbronione jest najsurowiej palenie tytoniu na pokładzie i pod pokładem, jakoteż na dole, tudzież na brzegu tuż około tych przedmiotów.

§. 22.

W razie pożaru na okręcie lub innego nieszczęścia w jakimkolwiek miejscu portu, szyprowie ze swymi załogami powinni przygotować się do dania pomocy w razie, gdyby urząd portowy wezwał ich do tego. Kierowanie robotami mającymi na celu ratunek, należy do urzędu portowego.

Gdy na okręcie wybuchnie pożar lub zdarzy się jakieś nieszczęście, zagrażające bezpieczeństwu publicznemu, szyper a mianowicie strażnik tego okrętu, gdyby zaś on tego nie uczynił, strażnik sąsiedniego okrętu winien dzwonić na gwałt dzwonem okrętowym i nadto uwiadomić urząd portowy.

§. 23.

W ogóle, gdyby niebezpieczeństwo zagrażało portowi i okrętom w nim stojącym, szyper obowiązany jest nawet bez zarządzenia urzędu portowego, uczynić to, co stosownie do okoliczności mogłoby zapobiedz klęsce lub ją zmniejszyć.

§. 24.

Gdy się ładuje lub wyładowuje proch, amunicją i materiały wybuchowe, naftę i inne przedmioty palne, stósować się trzeba do przepisów w tej mierze obowiązujących.

§. 25.

Zapas prochu i przedmiotów pirotechnicznych, przeznaczonych na własny użytek, złożyć ma okręt w miejscu przeznaczonem do zachowywania tych przedmiotów, zanim zajmie stanowisko w porcie. Również wykręcić należy naboje z broni palnej, zanim okręt zajmie stanowisko.

Przedmioty powyższe wolno wziąć napowrót dopiero wtedy, gdy okręt jest gotów do podróży i brzeg lub basen portowy już opuścił.

§. 26.

Strzelanie z dział i innej broni palnej, jakoteż palenie ogni sztucznych w obrębie portu bez osobnego pozwolenia urzędu portowego, jest wzbronione.

Pod względem noszenia broni na lądzie, szyper zobowiązać winien załogę do posłuszeństwa zarządzeniom, które urząd portowy wyda na podstawie przepisów, w tej mierze w miejscu obowiązujących i jemu zakomunikuje.

§. 27.

Wszelkie przedmioty, które mają być z okrętu wyłożone lub na okręt ładowane, trzeba jak najrychlej z brzegu uprzątnąć i na pokład przenieść i przez noc nie wolno ich zostawić na brzegu.

W razie uchybienia temu przepisowi, służba portowa sprzątnie owe przedmioty na koszt i niebezpieczeństwo opieszalnych, zwrócone zaś będą dopiero po zapłaceniu wydatków i kar pieniężnych, w rozporządzeniu niniejszem przepisanych.

W przypadkach udowodnionej konieczności, urząd portowy może pozwolić, aby owe przedmioty zostawiono przez noc na brzegu, lecz pod warunkiem zachowania przepisów cłowych, w tej mierze obowiązujących. Gdyby między nimi znajdowały się przedmioty palne, urząd portowy przydać ma do nich swoją straż na koszt właściciela.

§. 28.

Bez pozwolenia urzędu portowego, nie wolno balastu żadnego rodzaju brać na okręt, wyładowywać ani też przenosić z jednego okrętu na drugi.

Czynności takie odbywać się mogą tylko we dnie i używać trzeba do nich zawsze żagla lub płótna żaglowego namazionego, aby balast nie wpadł w wodę.

Balast brać trzeba w miejscach do tego przeznaczonych i w tych miejscach wyładowywać.

Także do ładowania lub wyładowywania rzeczy sypkich, używać trzeba żagli lub płótna żaglowego namazionego.

§. 29.

Wrzucanie popiołu, zuzli węglowych i innych rzeczy tego rodzaju w większej ilości w wodę, jest zabronione. Przedmioty takie mają się składać w miejscu, które urząd portowy lub właściwe Władze miejscowe wyznaczą.

§. 30.

Przechylenie okrętów, jakoteż utykanie szczelin od zewnątrz, odbywać się może tylko za szczególnem pozwoleniem urzędu portowego w miejscach do tego przeznaczonych.

Także do utykania wewnątrz i do wszelkich takich robót, z którymi łączy się gotowanie materiałów bitumicznych, jak smoły itp., postarać się trzeba, aby urząd portowy wydał zarządzenia.

W czasie robót tego rodzaju, używać trzeba wszelkich ostrożności, których natura rzeczy wymaga.

§. 31.

Nie wolno zostawiać w wodzie okrętów popsutych, nie zdatnych do żeglugi.

Szyper okrętu, który w obrębie portu osiadł na mieliźnie lub zatonął, obowiązany jest puścić go na wodę, ten ostatni jednak tylko w tym razie, jeżeliby tamował komunikacyą.

Gdyby szyper lub właściciel nie uczynił zadość powyższym przepisom w terminie przez urząd portowy wyznaczonym, urząd portowy zarządzi sam usunięcie lub wydobyć na koszt i niebezpieczeństwo okrętu i ładunku.

§. 32.

Burzenie okrętu po za obrębem warsztatu jest w ogóle zabronione. W przypadkach jednak, zasługujących na względy, urząd portowy może w porozumieniu z Władzą cłową dać pozwolenie do burzenia w innych miejscach, w tym razie, gdy to ani nie przerwie ani nie zatamuje komunikacyi. W obrębie portu nie wolno w żadnym razie burzyć dalej jak do wysokości jednego metra nad powierzchnią wody, pozostałą zaś część okrętu trzeba rozebrać na warsztacie lub w innym miejscu, który urząd portowy wyznaczy.

§. 33.

Utykanie szczelin, naprawianie i burzenie okrętu w nocy bez szczególnego pisemnego pozwolenia urzędu portowego, jest zabronione.

§. 34.

Gdyby okręt postradał na wodach obrębu portowego przedmioty własnego ładunku lub porządki okrętowe, a szyper nie mógł ich niezwłocznie wydobyć lub znaleźć, winien uwiadomić o tem urząd portowy, aby uzyskać pozwolenie do wydobywania ich później, lub aby urząd portowy sam zarządził ich wydobyć na koszt szypra lub właściciela, któremu te wydobyte przedmioty zostaną oddane za zwrot poniesionych wydatków i opłatą znaleźnego.

Ktoby znalazł przedmioty takie w morzu, lub gdy je morze na brzeg wyrzuci i wziął do siebie, winien uwiadomić o tem urząd portowy celem dalszego zarządzenia, znalezione zaś przedmioty oddać ma niezwłocznie Władzy cłowej dla wzięcia w urzędowe zachowanie.

§. 35.

Wynoszenie przynależności okrętowych wszelkiego rodzaju lub przedmiotów należących do ładunku bez wyraźnego pozwolenia szypra lub właściciela okrętu albo ładunku, jest osobom należącym do załogi zabronione.

§. 36.

Każdy szyper jest obowiązany uwiadamiać niezwłocznie urząd portowy o wszelkich dostrzeżonych uszkodzeniach w palach, przyrządach do przytwierdzenia okrętów, sygnałach i murach brzegowych, jakoteż o zatonięciu lub osiędnięciu na mieliźnie łodzi i okrętów, nakoniec o wszelkiej, jakiegobądź rodzaju przeszkodzie, żeglugę tamującej.

§. 37.

Szyper jest odpowiedzialny za wynagrodzenie szkody, któraby w urządzeniach w §. 36 wzmiankowanych, wyrządzona została przez jego okręt, jego łodzie lub jakąś osobę z jego okrętu. Przypadki nadzwyczajne uwalniają od odpowiedzialności.

§. 38.

W ciągu pobytu w obrębie portu, szyper czuwać ma nad zachowaniem się załogi okrętowej i napominać ją, aby się nie dopuszczała uchybień lub wykroczeń.

Także i w obrębie portowym prawo porządkowego karcenia na okręcie należy do szypra.

§. 39.

Gdyby szyper postrzegł, że dla przywrócenia na pokładzie okrętowym porządku ciężko zagrożonego, potrzebuje niezbędnie pomocy władzy publicznej, winien zażądać tejże od urzędu portowego.

Jeżeli okręt jest zagraniczny, szyper oznajmić ma to żądanie swoje za pośrednictwem reprezentanta konsulowskiego swego narodu. Gdyby zaś w porcie nie było takiego reprezentanta konsulowskiego lub gdyby zwłoka była niebezpieczna, może szyper wystósować prośbę wprost do urzędu portowego.

Na pokładzie okrętu zagranicznego może urząd portowy wykonywać czynność urzędową bez uczestnictwa właściwego reprezentanta konsulowskiego tylko wtedy, gdy uczestnictwo takie nie jest uzasadnione odpowiednimi traktatami.

§. 40.

Zabrania się przeszkadzania służbie portowej, gdy pełni swoje obowiązki, mieszania się w jej czynności urzędowe, obrażania jej i zachowywania się względem niej w sposób ubliżający jej powadze.

§. 41.

W obrębie portu nie wolno kąpać się w morzu w takich miejscach, których Władza właściwa nie przeznaczyła na kąpiele publiczne.

§. 42.

Bez pozwolenia urzędu portowego nie wolno dawać na okrętach przytułku obcym osobom.

§. 43.

Szyper okrętu jakiejkolwiek bandery obowiązany jest niezależnie od przepisów, dotyczących się wysiadania żeglarzy na ląd, uwiadomić urząd portowy w przeciągu 24 godzin a gdyby okręt miał wcześniej odpłynąć, jeszcze przed odpłynięciem, gdyby kto z załogi okrętowej został oddalony lub tajemnie oddalił się z pokładu.

§. 44.

Szyper okrętu zagranicznej bandery obowiązany jest złożyć w urzędzie portowym przed wzięciem odprawy, odpis rejestru czeladzi okrętowej.

§. 45.

Szyper otrzyma odprawę i pozwolenie do odpłynięcia z portu nie pierwszej, aż gdy uczyni zadość przepisom, tyjącym się wykazów towarowych i wykaże dostatecznie, iż opłacił należitości żeglarskie i cłowe i wszelkie opłaty ciężące na okręcie lub towarach.

Również nie otrzyma odprawy, dopóki ciężące na szyprze kary pieniężne, jakoteż koszta postępowania karnego nie zostaną zapłacone, a gdyby uszkodzono port lub jego zakłady, dopóki szkoda nie będzie nagrodzona, lub dopóki nie będzie dana odpowiednia rękojmia, iż zapłata nastąpi później w ciągu czasu, który urząd portowy a według okoliczności Władza sądowa oznaczy.

§. 46.

Gdyby z jakiegokolwiek przyczyny Władza do tego powołana wzięła okręt w sekwestr, urząd portowy ma prawo użyć środków, nie pozwalających okrętowi odpłynąć.

§. 47.

Wykroczenia przeciwko przepisom powyższym, karane będą stósownie do rozporządzenia ministeryalnego z dnia 30 września 1857 (Dz. u. p. Nr. 198), karą pieniężną w kwocie aż do 100 zł. lub aresztem od 6 godzin aż do 14 dni.

§. 48.

Gdy z przekroczenia takiego wynika obowiązek wynagrodzenia za uszkodzenie własności rządowej lub prywatnej, urząd portowy winien wyrządzoną szkodę zbadać i orzec tymczasowo o obowiązku wynagrodzenia, jeżeli ugoda pomiędzy stronami nie da się osiągnąć. Gdyby strona poczytywała się za pokrzywdzoną tem tymczasowem orzeczeniem, wolno jej zwykłą drogą prawa szukać pomocy przeciw drugiej stronie.

§. 49.

W postępowaniu karnem stósowane będą w ogóle te przepisy, które obowiązują we względzie karania wykroczeń przeciwko policji morskiej.

Władza portowa, która według przepisów o karaniu wykroczeń przeciwko policji morskiej jest właściwą, stanowi pierwszą, Władza morska drugą a ministerstwo handlu trzecią instancją.

Odwołanie się przeciw orzeczeniu wnieść trzeba w ciągu dni 15.

W razie, gdyby druga instancja zatwierdziła orzeczenie pierwszej instancji, chociażby wymiar kary zmniejszyła, dalsze odwołanie się jest niedopuszczalne.

Dochód z kar pieniężnych wpływa do funduszu zapomogowego marynarzy.

§. 50.

Termin przedawnienia dla czynów w rozporządzeniu niniejszem wzmiankowanych wynosi 3 miesiące.

Wytoczenie postępowania karnego przerywa ten termin.

§. 51.

Każdy szyper bez względu na banderę, winien mieć egzemplarz niniejszego porządku policyi portowej.

Egzemplarz ten wydaje urząd portowy po odebraniu raportu o przybyciu za opłatą przepisanej należności.

§. 52.

Przepisy §§fów 2, 5, 9 ustęp pierwszy, 11, 12, 14 ustęp pierwszy, 15, 16, 18, 24, 29, 34, 36, 37, 40, 48 i 50 niniejszego rozporządzenia, stosują się także do okrętów wojennych.

Okręty wojenne, któreby miały przez dłuższy czas stać przy brzegu, podlegają zwyczajnie przepisom §fu 25go.

§. 53.

Rozporządzenie niniejsze nabywa mocy od dnia 1 kwietnia 1884.

Od dnia, w którym rozporządzenie niniejsze zacznie obowiązywać, wszystkie istniejące dotąd przepisy, o ile tyczą się spraw, rozporządzeniem niniejszem urządzonych, tracą moc swoją.

Pino r. w.

34.

Rozporządzenie ministerstwa spraw wewnętrznych z dnia 14 marca 1884,

urządzające sprzedaż bez przepisu lekarskiego w aptekach publicznych.

Oдноśnie do przepisów §§fów 16 i 17 postanowienia kancelaryi nadwornej z dnia 3 listopada 1808, L. 16135, które wciągnięte zostały także do instrukcyj dla aptek, przez Władze krajowe wydanych i zrewidowanych, rozporządza się celem dokładniejszego oznaczenia tych leków, których w aptekach nie wolno sprzedawać bez przepisu lekarskiego, co następuje:

1. Następujące leki i przetwory, jakoto:

Aloë, Amylum nitrosum, Chloroformium, Euphorbium, Elaterium, Gutti, Ipecacuanha, Jalapa, Sabina, Scammonium, Syrupus Diacodii;

2. wszystkie w farmakopei austriackiej „Editio sexta“ i w cenniku lekarstw † oznaczone środki lekarskie;

3. wszelkie leki, które wprawdzie nie są oznaczone krzyżykiem w farmakopei i cenniku lekarstw, lecz wyszczególnione są w tablicy dawek n eprzekraczalnych, przydanej do cennika lekarstw na rok 1884, wydawać wolno z aptek tylko za pisemnymi przepisami lekarzy i chirurgów, upoważnionych do wykonywania praktyki lekarskiej.

Podobnież wszelkie przetwory lekarskie, które stósownie do rozporządzenia z dnia 17 września 1883 (Dz. u. p. Nr. 152), tylko w aptekach wolno trzymać na sprzedaż i sprzedawać, jeżeli w skład ich wchodzi jeden ze środków lekarskich, przytoczonych w powyższych ustępach, wydawać wolno tylko za przepisem lekarskim.

Rozporządzenie niniejsze nabywa mocy od dnia ogłoszenia.

Tasffe r. w.

Dziennik ustaw państwa

dla

królestw i krajów w radzie państwa reprezentowanych

wychodzić będzie nakładem c. k. drukarni nadwornej i rządowej w Wiedniu I. Singerstrasse Nr. 26 także w roku 1884 w języku niemieckim, włoskim, czeskim, polskim, ruskim, słoweńskim, ilirysko-kroackim i rumuńskim.

Cena prenumeracyjna egzemplarza Dziennika ustaw państwa wynosi za cały rocznik 1884 w którymkolwiek z ośmiu języków **2 zł. 50 c.** i można go odbierać osobiście lub będzie posyłany bezpłatnie.

Cena roczników 1864 do 1883 włącznie, ale tylko dla tych, którzy zechcą nabyć wszystkie, wynosi 40 zł.

Pojedyncze roczniki wydania niemieckiego dostać można po następujących cenach:

Rocznik 1851 za 1 zł. 30 c.

"	1856	"	2	"	45	"
"	1857	"	2	"	85	"
"	1861	"	1	"	50	"
"	1862	"	1	"	40	"
"	1863	"	1	"	40	"
"	1864	"	1	"	40	"
"	1865	"	2	"	—	"
"	1866	"	2	"	20	"
"	1867	"	2	"	—	"
"	1868	"	2	"	—	"
"	1869	"	3	"	—	"
"	1870	"	1	"	40	"

Rocznik 1871 za 2 zł. — c.

"	1872	"	3	"	20	"
"	1873	"	3	"	30	"
"	1874	"	2	"	30	"
"	1875	"	2	"	—	"
"	1876	"	1	"	50	"
"	1877	"	1	"	—	"
"	1878	"	2	"	30	"
"	1879	"	2	"	30	"
"	1880	"	2	"	20	"
"	1881	"	2	"	20	"
"	1882	"	3	"	—	"
"	1883	"	3	"	—	"

Roczniki wydań w innych 7 językach z lat 1870 do 1883 włącznie, dostać można po tych samych cenach co wydanie niemieckie.

NB. Posyłki Dziennika ustaw państwa, które zaginęły lub doszły niezupełne, reklamować należy najpóźniej w przeciągu czterech tygodni.

Po upływie tego terminu reklamujący zapłacić winni należytość handlową ($\frac{1}{4}$ arkusza za 1 c.).

Po cenie handlowej ($\frac{1}{4}$ arkusza za 1 c.) dostać można w c. k. drukarni nadwornej i rządowej pojedyncze części Dziennika ustaw państwa.

Dziennik ustaw państwa

dla

królestw i krajów w Radzie państwa reprezentowanych.

Część X. — Wydana i rozesłana dnia 25 marca 1884.

35.

Ustawa z dnia 16 marca 1884,

mocą której dla zastonienia wierzycieli od czynności szkodę im przynoszących, przepisy ustawy o upadłościach i postępowaniu egzekucyjnym zmienione a względnie uzupełnione zostają.

Za zgodą obu Izb Rady państwa postanowilem i stanowią co następuje:

§. 1.

Jeżeli ktoś przed ogłoszeniem upadłości był dłużnikiem, kompensata z wzajemną pretensją krydataryusza, oprócz przypadków oznaczonych w §. 21 ustawy o upadłościach z dnia 25 grudnia 1868 (Dz. u. p. 1869 Nr. 1), również i w tym razie miejsca nie ma, gdy wzajemna pretensya do krydataryusza wprawdzie jeszcze przed ogłoszeniem upadłości powstała, albo od osoby trzeciej nabytą była, jednakże posiadacz wzajemnej pretensyi w chwili jej powstania a względnie nabycia, miał wiadomość o tem, że żądanie o ogłoszenie upadłości co do majątku krydataryusza wniesione zostało, albo, że tenże będąc zaprotokołowanym w rejestrze handlowym, wstrzymał wypłaty.

Przepis ten nie ma zastosowania, jeżeli pretensya wzajemna do krydataryusza wcześniej nad sześć miesięcy przed ogłoszeniem upadłości powstała, a względnie w drodze odstąpienia nabytą była, albo jeżeli posiadacz wzajemnej pretensyi, takową przyjął lub wierzyciela krydataryusza zaspokoić był obowiązany, a w chwili zawarcia zobowiązania, ani o żądaniu ogłoszenia upadłości co do majątku krydataryusza, ani o zawieszeniu przez niego wypłat, wiadomości nie miał.

Twierdzenie, że się wiedziało lub nie wiedziało o powyżej wymienionych okolicznościach, przez przysięgę główną dowodzić nie można; wolno jednak dowodzić przez przysięgę główną takich okoliczności faktycznych, z których o wiadomości lub niewiadomości wnioskować można.

§. 2.

Jeżeli wierzyciel, który żąda ogłoszenia upadłości co do majątku swego dłużnika, występuje z wiarogodnymi zarzutami, to należy ogłosić upadłość, choćby w chwili wniosku o ogłoszenie upadłości, jeden tylko był osobisty wierzyciel lub majątek okazywał się za szczupły do pokrycia kosztów postępowania konkursowego.

W takim przypadku ogłoszenie upadłości można zrobić zawisłem od złożenia kaucyi na koszt postępowania konkursowego, której wysokość sędzia oznaczy.

§. 3.

Jeżeli przeprowadzona przeciwko dłużnikowi egzekucya o zapłatę należności pieniężnej nie odniosła skutku, z przyczyny, że albo przedmiotów do wykonania egzekucyi nie było, albo też znaleziono jedynie przedmioty, z których się jasno okazuje, że te, ze względu na ich małą wartość, na prawa zastawu na tych przedmiotach już innym wierzycielom służące, lub też ze względu na pretensye przez trzecie osoby do tych przedmiotów roszczone, są niedostateczne; Sąd powołany do wydania zezwolenia na pierwszy stopień egzekucyi, obowiązany jest na żądanie wierzyciela, za poprzedniem wysłuchaniem dłużnika, polecić temuż, aby na terminie w tym celu wyznaczonym, swój majątek i miejsce, gdzie się szczegółowo przedmioty tegoż znajdują, podał i przysięgę wykonał na to, że podania jego są rzetelne i że nic z swego majątku nie zamileczał.

Gdyby dłużnik na tym terminie nie stanął, albo przysięgi złożyć nie chciał, może Sąd na wniosek wierzyciela zarządzić przyaresztowanie dłużnika. Co do wykonania aresztu, stosować należy przepisy ustawy sądowej o zarządzaniu aresztu jako środka przymusowego. Łączny czas zarządzanego aresztu sześciu miesięcy przechodzić nie może.

§. 4.

Ustawa niniejsza obowiązuje od dnia ogłoszenia. W dniu tym tracą moc obowiązującą wszystkie przepisy, które się z jej treścią nie zgadzają.

Przepis §. 1go nie ma zastosowania do czynności, które przed nadaniem tej ustawie mocy obowiązującej przedsiębiorzone były.

§. 5.

Wykonanie ustawy niniejszej porucza się Ministrowi sprawiedliwości.

Wiedeń, dnia 16 marca 1884.

Franciszek Józef r. w.

Taaffe r. w.

Pražák r. w.

36.

Ustawa z dnia 16 marca 1884,

o zaprzecaniu ważności czynności prawnych, dotyczących się majątku niewypłatnego dłużnika.

Za zgodą obu Izb Rady państwa postanowiłem i stanowią co następuje:

Oddział I.

Zaprzeczanie ważności czynności prawnych w postępowaniu konkursowem.

§. 1.

Po ogłoszeniu upadłości, przedsięwzięte poprzednio czynności prawne, dotyczące krydataryusza, mogą być stosownie do przepisów niniejszego Oddziału zaprzeczane i za pozbawione skutku względem wierzycieli uznane.

§. 2.

Zaprzecaniu ważności ulegają:

I. Wszelkie czynności prawne, które krydataryusz w wiadomym drugiej stronie zamiarze pokrzywdzenia swych wierzycieli, w ostatnich dziesięciu latach przed ogłoszeniem upadłości, przedsięwziął.

§. 3.

II. Następujące w ostatnim roku przed uznaniem upadłości przedsięwzięte czynności prawne:

1. Wszelkie pod tytułem darmym rozporządzenia krydataryusza dotyczące majątku jego, o ile do takowych prawem nie jest obowiązany i o ile te nie są zwykłemi nie wielkiej wartości przygodnemi podarunkami; możność ta zaprzeczania rozciąga się i do tych kontraktów krydataryusza, które są częścią odpłatne, częścią darne, o ile się darmem okazują;

2. zabezpieczenie posagu, oprawy lub pensyi wdowiej na majątku męża, jak niemniej zwrot posagu lub wydanie oprawy albo pensyi wdowiej, o ile mąż w czasie dokonania aktu tego, ani kontraktem przy zawarciu małżeństwa lub objęciu posagu zawartym, ani w razie ustania wspólności małżeńskiej, prawem do tego zobowiązany nie był;

3. zabezpieczenie na majątku żony pretensyi męża z ustanowienia posagu pochodzącej, albo oddanie mężowi ustanowionego z majątku żony posagu, o ile żona w czasie tej czynności, kontraktem przy zawieraniu małżeństwa zdziałanym, do jej wypełnienia obowiązana nie była;

4. odpłatne umowy małżeńskie krydataryusza bądź przed, bądź po wejściu w związek małżeński, lub też z bliskimi krewnymi zawarte, o ile wierzyciele krydataryusza przez zawarcie kontraktu pokrzywdzeni będą, a strona druga nie udowodni, że jej w czasie zawarcia kontraktu, zamiar krydataryusza

pokrzywdzenia wierzycieli, wiadomym nie był. Za bliskich krewnych krydataryusza należy uważać te osoby, które z nim albo z jego żoną a względnie z mężem, w prostej linii lub w drugim stopniu linii pobocznej są spokrewnione lub spowinowaczone.

§. 4.

III. Wszelkie w ostatnich sześciu miesiącach przed ogłoszeniem upadłości przez krydataryusza z osobami nie należącymi do wymienionych w §. 3cim, l. 4, zawarte akta kupna, zamiany i dostawy, o ile strona druga, w aktach tych, marnowania majątku ze szkodą wierzycieli, dorozumiewać się musiała.

§. 5.

IV. Wszelkie czynności prawne po zawieszeniu wypłat przez krydataryusza, którego firma jest do rejestru handlowego wpisana, przedsięwzięte, jak niemniej czynności po wniesieniu żądania o ogłoszenie upadłości, lub w ciągu dwóch ostatnich tygodni przed jednym z dwóch rzeczonych terminów zdziałane, a dające jednemu z wierzycieli zabezpieczenie jego wierzytelności lub zaspokojenie, którego tenże albo nie miał prawa żądać, albo nie w tym sposobie lub nie w tym czasie, jeżeli wierzyciel nie udowodni, że w czasie tego zabezpieczenia lub zaspokojenia, zamiar krydataryusza zapewnienia mu tą czynnością prawną większej korzyści niż drugim wierzycielom, wiadomym nie był.

Dowód ten przyjęty być nie może, skoro stwierdzono, że wierzyciel w czasie przedsięwzięcia czynności prawnej miał wiadomość o zawieszeniu wypłat lub o wniesieniu żądania o ogłoszenie upadłości.

Rzeczona czynność prawna zaprzeczona być nie może, jeżeli przedsięwziętą była wcześniej niż na rok przed ogłoszeniem upadłości.

§. 6.

V. Wszelkie czynności prawne, o ile już §fem 5tym nie są objęte, po zawieszeniu wypłat przez krydataryusza, którego firma jest wpisana do rejestru handlowego, lub po wniesieniu żądania o uznanie upadłości, zawarte, a wierzycielowi zabezpieczenie lub zaspokojenie pretensyi dające, o ile tenże w chwili przystąpienia do tej czynności, wiedział o zawieszeniu wypłat lub o wniesieniu żądania o uznanie upadłości.

To postanowienie nie ma zastosowania do czynności prawnych, któremi wierzycielowi zaspokojenie o tyle udzielonem zostaje, o ile pretensya jego w sposób wolny od zarzutu jest tak zabezpieczona, że mu nawet przy upadłości służy prawo żądania, aby przed innymi był zaspokojony.

§. 7.

Zaprzeczenie zabezpieczenia nie ulega wyłączeniu przez to, iż takowe uczynione było według §. 63 ustawy o upadłościach z dnia 25 grudnia 1868 (Dz. u. p. 1869 Nr. 1) w celu zadośćuczynienia zleceniu.

§. 8.

Nie można żądać od odbiorcy na podstawie §fu 6go zwrotu wypłaty weksli krydataryusza, jeżeli według prawa wekslowego odbiorca był obowiązany do przyjęcia zapłaty, pod rygorem utracenia regresu wekslowego do innych wekslowo zobowiązanych.

§. 9.

VI. Wszelkie czynności prawne, przepisami §§. 2 do 7 nie objęte, po zawieszeniu wypłat przez krydataryusza, którego firma do rejestru handlowego jest wpisana, lub po wniesieniu żądania o ogłoszenie upadłości, zawarte, a szkodę wierzycielom przynoszące, o ile druga strona, w chwili przystąpienia do tej czynności, miała wiadomość o zawieszeniu wypłat lub wniesieniu żądania o ogłoszenie upadłości.

§. 10.

Na podstawie §§. 6 lub 9 nie może być zaprzeczoną ważność czynności prawnej, gdy takowa wcześniej niż sześć miesięcy przed ogłoszeniem upadłości zawartą została.

§. 11.

Ważność nabytków i wypłat, pochodzących ze sprzedaży przedmiotów ruchomych pojedynczemi sztukami, w zakładach jawnie prowadzonych, lub na publicznych licytacyach, może być zaprzeczoną w granicach powyższych przepisów tylko o tyle, o ile zachodzi objęty §fem 2gim warunek możliwości zaprzeczenia.

§. 12.

Zaprzeczenia ważności nie wyłącza ta okoliczność, że na rzecz mającej temu uledz czynności prawnej, uzyskany został wykonalny wyrok, wykonalna ugoda, lub inny tytuł egzekucyjny, albo że owa czynność powstała w skutek prowadzonej egzekucyi na zabezpieczenie lub zaspokojenie. Jeżeli z powodu zaprzeczenia czynność prawna, za pozbawioną względem wierzycieli skutku uznana została, to również co do nich, bez osobnego zaprzeczenia, tytuł egzekucyjny i przedsięwzięte kroki egzekucyjne, moc swoją tracą.

§. 13.

Stósownie do §§. 2 i 3 zaprzeczane być mogą:

1. Zaniebane objęcie spadku na krydataryusza przypadłego, lub zaniebane przyjęcie zapisanego mu legatu;
2. wyrok sędziego cywilnego wydany przeciw krydataryuszowi albo z powodu zupełnie zaniebanej obrony, albo nieużycia służących mu środków zaczepnych lub obronnych, lub też użycia takowych w niewłaściwy sposób;
3. zaniebanie przepisanej ustawą a do utrzymania zabezpieczenia lub dochodzenia ważności pewnego prawa potrzebnego kroku, do przedsięwzięcia którego krydataryusz edyktem sądowym z wyznaczeniem do tego terminu, wezwany został.

§. 14.

Według poprzedzających postanowień mogą być zaprzeczane także czynności prawne, dotyczące spadku, jeszcze krydataryuszowi nieprzyznanego.

§. 15.

Zaprzeczenie ważności dopuszcza się:

1. Przeciw temu, który pod względem ulegającej zaprzeczeniu czynności prawnej, jest kontraktowym współnikiem krydataryusza, albo przez tę czynność zabezpieczenie, zaspokojenie lub korzyść jaką odniósł;

2. przeciw spadkobiercy tej osoby, przeciwko której prawo zaprzeczenia, według l. 1 uzasadnione było;

3. przeciw innemu bezpośredniemu następcy prawnemu, lub bezpośrednio prawonabywcy tej osoby, przeciw której prawo zaprzeczenia opiera się na przepisie pod l. 1, jednakże tylko wtedy:

- a) gdy tenże w czasie swego nabycia wiedział, że krydataryusz czynność prawną przedsięwziął w zamiarze pokrzywdzenia swoich wierzycieli (§. 2), albo
- b) gdy jego nabycie opiera się na takiej czynności prawnej, która z przepisu §. 3, l. 1, zaprzeczona być by mogła w razie, gdyby przez krydataryusza przedsięwzięta była, albo
- c) gdy należy do rzędu osób w §. 3, l. 4. wymienionych, o ile nie udowodni, że mu w czasie nabycia, okoliczności, na których się prawo zaprzeczenia przeciwko jego poprzednikowi opiera, wiadome nie były.

Przeciw dalszemu następcy lub prawonabywcy, zaprzeczenie ważności może być tylko wtedy dopuszczone, gdy prawo do tego według powyższych postanowień, tak przeciw niemu, jak i przeciw każdemu z jego poprzedników, jest uzasadnione;

4. przeciw spadkobiercy osoby, względem której na podstawie przepisu l. 3, prawo zaprzeczenia było uzasadnione.

§. 16.

Do zaprzeczenia ważności jest powołany ogół wierzycieli, zastępowany przez zarządcę masy. Wyjątkowo wierzyciele rzeczowi, w celu ochrony prawa swego do zaspokojenia z pewnych dóbr krydataryusza z pierwszeństwem przed drugimi lub też w celu zaprzeczenia pretensyj do tych dóbr innego hipotecznego wierzyciela, prawo zaprzeczenia wykonywać mogą.

Prawo to może być wykonywanem przez pozew lub obronę.

§. 17.

Co przez czynność prawną, której ważność zaprzeczenia ulega, z majątku krydataryusza sprzedano, wydano lub uroniono, winno być do masy konkursowej powrócone.

Gdy zwrot nastąpić nie może, należy się wynagrodzenie.

Przy oznaczeniu wysokości wynagrodzenia, ocenieniu innych powinności osoby do zwrotu obowiązanej i roszeń z powodu poniesionego na rzecz nakładu, należy tę osobę, w myśl powszechnej ustawy cywilnej, uważać za posiadacza w złej wierze, o ile w niniejszej ustawie nie jest inaczej postanowione.

§. 18.

Zobowiązania spadkodawcy na §fie 17 oparte, przechodzą i na spadkobierców. Ograniczenie odpowiedzialności spadkobiercy, warunkowo spadek przyjmującego, oparte na prawie cywilnem, nie ulega przez to naruszeniu.

Jeżeli spadkobierca jest obowiązany powrócić jakie przedmioty do masy konkursowej, to, o ile już w skutek doręczenia mu skargi, za posiadacza w złej

wierze nie ma być uważany, wtenczas tylko, jako na posiadaczu w złej wierze, cięży na nim odpowiedzialność przez czas jego posiadania, co do czynności prawnych o przedmioty te zawartych, w myśl powszechnej ustawy cywilnej, gdy mu wiadome były okoliczności, stanowiące podstawę do wniesienia skargi przeciwko spadkodawcy. Podług tej samej zasady oceniać należy obowiązek spadkobiercy do wynagrodzenia, jeżeli zwrot stał się niemożliwym dopiero w ciągu czasu jego posiadania.

§. 19.

Świadczenie pod tytułem bezpłatnym (§. 3, l. 1), odbiorca ma tylko zwrócić o tyle, o ile w czasie zaprzeczenia przez to świadczenie jeszcze jest wzbogacony.

Dobrodziejstwo to jednak odbiorcy nie służy:

1. gdy nabycie choćby odpłatne, ulega zaprzeczeniu;
2. gdy odbiorca rzecz odebraną lub jej wartość wypuszcza w złej wierze z posiadania swego.

§. 20.

Gdy czynność prawna, której ważność zaprzeczoną być może, polega na nadaniu, odstąpieniu, opuszczeniu lub zrzeczeniu się praw, albo na zapłaceniu lub zabezpieczeniu, natenczas obowiązki osoby, przeciw której zaprzeczenie jest wniesione, oceniać należy w duchu postanowień w §§. 17 do 19.

§. 21.

Jeżeli na rzeczach sprzedanych lub zastawionych, które zwrócone być mają, trzecie osoby, przeciw pierwszemu lub następnemu nabywcy rzeczy lub zastawu, nabyły praw takich, których ważność ani według powszechnej ustawy cywilnej, ani według przepisów niniejszej ustawy, zaprzeczoną być nie może, w takim razie ten, za którego posiadania rzeczy te prawami, o których mowa, obciążone zostały, jeżeli jego nabycie, na zasadzie niniejszej ustawy zaprzeczeniu ulega, może być zmuszonym, w granicach poprzedzających przepisów, do wynagrodzenia ubytku wartości, jaka się okaże przez utrzymanie tych praw ze szkodą wierzycieli.

§. 22.

W przypadku §fu 8go może być ostatni regresowy dłużnik wekslowy, a w razie pozbycia wekslu na rachunek osoby trzeciej, ta osoba zmuszona do zwrotu zapłaconej sumy, jeżeli ostatniemu regresowemu dłużnikowi albo osobie trzeciej, w czasie, gdy weksel pozbywał, albo pozbyć kazał, była wiadomą jedna z okoliczności w §. 6 oznaczonych.

§. 23.

Jeżeli w skutek pozwu w drodze zaprzeczenia pozwany zobowiązany będzie do jakiego świadczenia, przedmiot tego świadczenia włączyć należy do masy konkursowej.

§. 24.

Co do reszty mogącej pozostać po przeprowadzeniu konkursu na skutek zaprzeczenia wywalczonego majątku, stosunki prawne na zaprzeczonych czynnościach pomiędzy krydataryuszem a zaczepionym przeciwnikiem zawartych oparte, pozostaną nie naruszone a pytanie, do którego z tych dwóch pozostałość należy, winno być rozwiązane według ogólnych postanowień prawa cywilnego.

§. 25.

Strona, przeciw której zaprzeczenie uczyniono, może o tyle żądać zwrotu swego wzajemnego świadczenia, to jest tego, co na zasadzie zaprzeczonej czynności prawnej dała krydataryuszowi, o ile przedmiot w masie konkursowej jeszcze odróżniony być może, lub o ile masa wzbogaciła się wartością wzajemnego świadczenia.

Z dalej sięgającym roszczeniem do zwrotu wzajemnego świadczenia, jak niemniej z żądaniem, powstałym w skutek zaprzeczenia, może strona przeciwna tylko jako konkursowy wierzyciel przeciw masie konkursowej występować.

Jeżeli w upadłości nastąpił dział, w którym strona przeciwna z powodu zgłoszenia się nie z własnej winy spóźnionego, z tem roszczeniem uwzględnioną nie została, natenczas stronie tej przy dalszym rozdziale masy przyznać należy z rozdzielić się mającej sumy, przedewszystkiem taką kwotę, iżby stanęła ona na równi z poprzednio uwzględnionymi wierzycielami.

§. 26.

Pretensya wniesiona w toku procesu o zaprzeczenie nie może być w drodze kompensaty umorzona przez pretensyą strony przeciwniej do krydataryusza.

§. 27.

Prawo zaprzeczania ważności upada, w razie nie wystąpienia w drodze sądowej w ciągu jednego roku od ogłoszenia upadłości.

Oddział II.

Zaprzeczanie ważności czynności prawnych po za postępowaniem konkursowem.

§. 28.

Po za postępowaniem konkursowem, czynności prawne, majątku dłużnika dotyczące, mogą być w granicach postanowień tego Oddziału, w celu zaspokojenia wierzyciela zaprzeczone i względem niego za pozbawione skutku uznane.

§. 29.

Zaprzeczeniu ważności ulegają:

I. Wszelkie czynności prawne, które dłużnik w ciągu ostatnich lat dziesięciu przed sądownym poparciem prawa zaprzeczenia, zawarł w zamiarze drugiej stronie wiadomym, przyniesienia swym wierzycielom uszczerbku.

§. 30.

II. Następujące, w ostatnim roku przed sądownym poparciem prawa zaprzeczenia ważności przedsięwzięte, czynności prawne:

1. Wszelkie pod tytułem darmym rozporządzenia dłużnika majątkiem do niego należącym lub w drodze spadku albo legatu na niego przypadłym, o ile do takowych prawem nie był obowiązany i o ile one nie stanowią zwykłych przygodnych, stosunkowo małej wartości podarunków; możność ta zaprzeczenia rozciąga się i do tych kontraktów dłużnika, które są częścią odpłatne, częścią darne, o ile się darmemi okazują;

2. zabezpieczenie posagu, oprawy lub pensyi wdowiej na majątku męża, jak niemniej zwrot posagu, lub wydanie oprawy albo pensyi wdowiej, o ile mąż w czasie dokonania aktu tego, ani kontraktem przy zawarciu małżeństwa lub objęciu posagu zawartym, ani w razie ustania wspólności małżeńskiej, prawem do tego zobowiązany nie był;

3. zabezpieczenie na majątku żony pretensyi męża z ustanowienia posagu pochodzący, albo oddanie mężowi ustanowionego na majątku żony posagu, o ile żona w czasie tej czynności, kontraktem przy wchodzeniu w związek małżeństwa zawartym, do jej wypełnienia obowiązana nie była;

4. odpłatne umowy małżeńskie dłużnika, bądź przed bądź po wejściu w związek małżeński, lub też z bliskimi krewnymi zawarte, o ile wierzyciele dłużnika przez zawarcie kontraktu pokrzywdzeni będą, a strona druga nie udowodni, że jej w czasie zawarcia kontraktu, zamiar dłużnika pokrzywdzenia wierzycieli, wiadomym nie był. Za bliskich krewnych dłużnika należy uważać te osoby, które z nim albo z jego żoną a względnie z mężem w prostej linii lub w drugim stopniu linii pobocznej są spokrewnione lub spowinowaczone.

§. 31.

Zaprzeczenie ważności dopuszcza się:

1. przeciw temu, który pod względem ulegającej zaprzeczeniu czynności prawnej jest kontraktowym współnikiem dłużnika, albo przez tę czynność zabezpieczenie, zaspokojenie lub korzyść jaką odniósł;

2. przeciw spadkobiercy tej osoby, przeciw której prawo zaprzeczenia według l. 1 uzasadnione było;

3. przeciw innemu bezpośredniemu następcy prawnemu, lub bezpośrednio prawonabywcy tej osoby, przeciw której prawo zaprzeczenia opiera się na przepisie pod l. 1, jednakże tylko wtedy:

a) gdy tenże w czasie swego nabycia wiedział, że dłużnik czynność prawną przedsięwziął w zamiarze pokrzywdzenia swoich wierzycieli (§. 29), albo

b) gdy jego nabycie opiera się na takiej czynności prawnej, która z przepisu §. 30 l. 1 zaprzeczona by być mogła w razie, gdyby przez dłużnika przedsięwzięta była, albo

c) gdy należy do rzędu osób w §. 30, l. 4 wymienionych, o ile nie udowodni, że mu w czasie nabycia, okoliczności, na których się prawo zaprzeczenia przeciw jego poprzednikowi opiera, wiadome nie były.

Przeciw dalszemu następcy lub prawonabywcy zaprzeczenie ważności może być tylko wtedy dopuszczone, gdy prawo do tego według powyższych postanowień, tak przeciw niemu, jak i przeciw każdemu z jego poprzedników, jest uzasadnione;

4. przeciw spadkobiercy tej osoby, względem której na podstawie przepisu l. 3 prawo zaprzeczenia było uzasadnione.

§. 32.

Prawo zaprzeczenia ważności służy każdemu wierzycielowi, którego wierzytelność egzekwowaną być może, bez względu na czas jej powstania, o ile egzekucya na majątku dłużnika nie przyniosła wierzycielowi całkowitego zaspokojenia lub domniemywać się należy, że takowego nie przyniesie.

Prawo to wykonywać można tak za pomocą skargi jak obrony.

§. 33.

Jeżeli wierzyciel, nim jego wierzytelność będzie mogła być wyegzekwowana, lub zanim się okaże, że egzekucya na majątku dłużnika do zupełnego zaspokojenia nie doprowadziła, lub doprowadzić nie zdoła, tę osobę, przeciw której jedną z wymienionych w §. 30 czynności prawnych przedsięwziął, lub jej spadkobierców, aktem sądowym lub notaryalnym o zamiarze zaskarżenia tej czynności zawiadomił, natenczas termin roczny, we wstępie §. 30 wzmiankowany, liczyć się będzie wstecz od dnia doręczenia, o ile do upływu dwóch lat od tego terminu, nastąpi sądowe poszukiwanie prawa zaprzeczenia, a nadto domniemywać się można, że egzekucya na majątku dłużnika, już w czasie tego doręczenia, nie byłaby doprowadziła do zupełnego zaspokojenia wierzyciela.

Jeżeli doręczenie tej osobie, z którą przedsięwzięta została jedna z czynności prawnych, w §. 30 wymienionych, lub jej spadkobiercom nie nastąpiło, to rzezczone przedłużenie terminu we wszystkich przypadkach, ma tylko miejsce względem tego zaczepionego przeciwnika, któremu to doręczenie uskuteczniiono.

§. 34.

Prawo zaprzeczenia ważności za pomocą obrony, może być w wykonanie wprowadzone, zanim pretensya występującego wierzyciela wykonalną się stanie.

Równie okoliczność, że wierzytelność wnoszącego zaprzeczenie jeszcze nie jest wymagalną, nie stanowi przeszkody pod względem uskutecznienia prawa zaprzeczenia w postępowaniu o podział ceny kupna, otrzymanej w drodze przymusowej sprzedaży.

§. 35.

Jeżeli zaprzeczenie nastąpiło za pomocą pozwu, wówczas z żądaniem, iżby zakwestyonowana czynność prawna w obec wierzyciela za nieważną uznana została, należy połączyć dalsze żądanie względem orzeczenia, co dla zaspokojenia wierzyciela, pozwany dać lub ponieść jest obowiązany.

§. 36.

Zwrotu wzajemnego świadczenia albo wierzytelności wznowionej w skutek zaprzeczenia, zaczepiony przeciwnik może poszukiwać tylko na dłużniku. Jeżeli z tego powodu żąda ogłoszenia upadłości co do majątku dłużnika, to ciężący na nim według §§. 63, 64 i 198 ustawy o upadłościach z dnia 25 grudnia 1868 (Dz. u. p. 1869 Nr. 1), obowiązek wykazania swego prawa żądania, może być dopełniony przez złożenie zapadłego w tym sporze wyroku, jeżeli spór zaczepny był dłużnikowi oznajmiony.

§. 37.

O ile oddział niniejszy nie zawiera odmiennych postanowień, przepisy §§. 11, 12, 13, 14, 17, 18, 19, 20, 21 i 26, winny być w właściwym duchu stosowane i w przypadku zaprzeczenia czynności prawnych dłużnika po za postępowaniem konkursowem.

§. 38.

Zaczepiony przeciwnik może się uwolnić od sporu o zaprzeczenie przez zaspokojenie należności, jaką ma zaczepiający wierzyciel do dłużnika.

§. 39.

Okoliczność, że ważności tej samej czynności prawnej kilku wierzycieli w tym samym lub w różnych sporach zaprzecza, nie może w żadnym razie mieć następstwa, aby obowiązki zaczepionego przeciwnika, miarę w §§. 17 do 21 wskazaną, przechodziły.

§. 40.

Proces przez wierzyciela za pomocą pozwu o zaprzeczenie rozpoczęty, przerywa się przez ogłoszenie upadłości co do majątku dłużnika.

Zarządca masy może w takim procesie zająć miejsce wierzyciela, lub zaniechać dalszego działania.

O powziętem przez siebie w tym kierunku postanowieniu, zarządca masy winien sądownie lub notaryalnie zawiadomić wierzyciela i zaczepionego pozwanego.

W razie opóźniania się zarządcy masy, może tak wierzyciel jak i zaczepiony pozwany wnieść do sądu konkursowego żądanie o polecenie zarządcy masy, aby do upływu oznaczonego dnia kalendarzowego, służące mu prawo wyboru wykonał i o zrobionym wyborze w tym sądzie oświadczenie złożył. To oświadczenie zarządcy masy sąd konkursowy winien jest natychmiast podać do wiadomości stron spór wiodących.

Jeżeli zarządca masy nie złoży oświadczenia w zakreślonym terminie, uważać to należy za zaniechanie dalszego działania.

Jeżeli zarządca masy podejmie proces, to od czasu doręczenia jego oświadczenia służyć tak jemu jak i zaczepionemu pozwanemu na nowo w całej pełni terminu procesowe ustawą wskazane.

Gdy zarządca masy odmówi dalszego działania, każda strona może takowe na nowo podjąć i dalej prowadzić, ale tylko pod względem kosztów procesu. Od dnia doręczenia oświadczenia sądowego strony, iż proces pod względem kosztów na nowo podejmuje, służy stronom co do terminów procesowych, dobrodziejstwo w poprzedzającym ustępie oznaczone.

Zaniechanie dalszego działania nie pozbawia zarządcy masy możności wykonania samodzielnie prawa zaprzeczenia ważności w terminie służącym mu, według niniejszej ustawy.

§. 41.

Przedłużenie terminu zaprzeczenia, przez wierzyciela według §. 33 uzyskane, służy także zarządcy masy do wykonania prawa zaprzeczenia w przypadku ogłoszenia upadłości co do majątku dłużnika przed wniesieniem pozwu, jednak tylko w rozciągłości i pod warunkami, w jakichby i wierzyciel do zaprzeczenia miał prawo.

§. 42.

Na podstawie wyroku na pozew zaczepny jednego z wierzycieli zapadłego, sam tylko zarządca masy egzekucyę przeciwko zaczepionemu pozwanemu po ogłoszeniu upadłości co do majątku dłużnika przedsiębrać i dalej prowadzić może.

Prawo to zarządcy masy nie ma zastosowania, jeżeli wierzyciel na zasadzie wydanego wyroku w pretensyi swojej jest zaspokojony lub jej zabezpieczenie otrzymał; uzyskanie jednak takiego zaspokojenia albo zabezpieczenia, podlega zaprzeczeniu w granicach postanowień w §. 6 zawartych.

§. 43.

Jeżeli w skutek procesu wszczętego pozwem zaczepnym przez wierzyciela, wpłynie jaki fundusz do masy konkursowej, to z tego funduszu należy zwrócić wierzycielowi zaczepiającemu koszta, na proces ten przezeń wyłożone.

§. 44.

Pretensye dające powód do zaprzeczenia ważności już przed ogłoszeniem upadłości co do majątku dłużnika powstałe, nie mogą być poszukiwane po ukończeniu konkursowego postępowania.

§. 45.

Przepisy §§ 40 do 44 nie stosują się do zaczepnych pozwów wierzyciela rzeczowego, mających na celu obronę jego pretensyi o zaspokojenie przed innymi z oznaczonych dóbr dłużnika lub też zaprzeczenie roszczeń innego rzeczowego wierzyciela, tych samych dóbr dotyczących.

Oddział III.

Postanowienia wspólne.

§. 46.

O ile obowiązujące ustawy na środek zabezpieczenia zezwalają, można w procesie zaczepnym zastąpić poświadczenie co do istnienia niebezpieczeństwa, przez zabezpieczenie ze strony uprawnionego do wniesienia skargi co do tych pretensyj, jakieby dla zaczepionego przeciwnika, z użycia środków zabezpieczenia, wyniknąć mogły.

Jeżeli przeprowadzenie prawa do zaprzeczenia wymaga wniesienia do ksiąg hipotecznych, natenczas uprawniony, za udowodnieniem wytoczonej skargi zaczepnej i warunków potrzebnych do zezwolenia na środki zabezpieczenia, może żądać w sądzie, przed którym się sprawa toczy, zanotowania w księgach hipotecznych wiszącego sporu. Zanotowanie to ma ten skutek, że wyrok wydany w sporze o zaprzeczenie ma moc zupełną także przeciw osobom, które dopiero po dniu wniesienia do sądu hipotecznego prośby o zanotowanie, praw hipotecznych nabyły.

§. 47.

Gdy prawo zaprzeczenia jest wykonane przez pozew, postępowanie sumaryczne ma miejsce także i w tych przypadkach, w których według ustawy, zwyczajne piśmienne lub ustne postępowanie stosowane być powinno. Jednakże przepisy §§. 8, 9 i 51 dekretu nadwornego z dnia 24 października 1845 (Nr. 906 Zb. pr. sąd.), jak również przepisy §§. 9, 10 i 52 dekretu nadwornego z dnia 29 marca 1848 (Nr. 1130 Zb. pr. sąd.), w tych przypadkach zastosowania nie znajdują.

§. 48.

W sprawie dotyczącej zaprzeczenia ważności czynności prawnej, jak niemniej skutków tego zaprzeczenia, sędzia nie jest związany przepisami prawa w przedmiocie możności dopuszczenia lub oceny wartości dowodów; winien on rozstrzygać według własnego, niczem nie krępowanego i na sumiennem zbadaniu przywiedzionych dowodów osiągniętego przekonania.

Jeżeli możliwość zaprzeczenia czynności prawnej zawisła od dowodu wiadomości lub niewiadomości jakiej okoliczności, przysięga główna do ustanowienia tego dowodu o tyle tylko dopuszczoną być może, o ile jest wskazana na takie faktyczne okoliczności, z których o wiadomości lub niewiadomości wnioskować można.

§. 49.

Gdy w sprawach drobiazgowych rozstrzygać wypadnie o zaprzeczeniu czynności prawnych, pod względem postępowania trzymać się należy przepisów ustawy z dnia 27 kwietnia 1873 (Dz. u. p. Nr. 66).

§. 50.

Wstrzymanie procesu o zaprzeczenie z powodu, iż zaprzeczona czynność prawna okazuje się być czynem ulegającym karze według powszechnego prawa karnego, może tylko wtedy nastąpić, gdy śledztwo karne jest już w toku i gdy prócz tego wyrok sądu cywilnego jest zawisły od orzeczenia sądu karnego o winie zaczepionego przeciwnika.

§. 51.

Przepisy niniejszej ustawy nie tamują dochodzenia szkody w myśl przepisów ustawy cywilnej, jeśli takowa przez czyn karygodny wyrządzoną została.

To samo się rozumie o prawie zarządcy masy na ustawie cywilnej opartem, pod względem zaprzeczenia ważności kontraktów przez krydataryusza zawartych.

§. 52.

Ustawa niniejsza nabywa mocy obowiązującej od dnia ogłoszenia. Do czynności prawnych przed tym dniem dokonanych, stosowaną być nie może.

Jeżeli która z czynności prawnych w §§. 3, l. 2, 3 i 30, l. 2, 3 za ulegające zaprzeczeniu uznanych, przedsięwziętą została po dniu wejścia w życie niniejszej ustawy a małżeństwo w tym czasie już było zawarte, to czynność ta na zasadzie rzeczonych przepisów zaczepioną być nie może, skoro obowiązek do jej przedsięwzięcia wypływa z kontraktu na rok pierwszej przed tą czynnością zawartego. Powyższe ograniczenie prawa zaprzeczenia ważności nie ma zastosowania, jeżeli jedna z wymienionych w §§. 3, l. 2, 3 i 30, l. 2, 3, czynności prawnych na zasadzie innego przepisu niniejszej ustawy zaczepioną będzie.

Z dniem ogłoszenia tracą moc swoją wszystkie prawne przepisy, odnoszące się do przedmiotów niniejszej ustawy, o ile nie zgadzają się z jej treścią.

§. 53.

Wykonanie ustawy niniejszej porucza się Ministrowi sprawiedliwości.

Wiedeń, dnia 16 marca 1884.

Franciszek Józef r. w.

Taaffe r. w.

Pražák r. w.

37.**Rozporządzenie Ministrów spraw wewnętrznych handlu i rolnictwa z dnia 22 marca 1884,**

ustanawiające termin, od którego Porządek targowy dla głównego wiedeńskiego targowiska na bydło w St. Marx, ogłoszony rozporządzeniem ministeryalnym z dnia 3 września 1883 (Dz. u. p. Nr. 145), nabywa mocy obowiązującej.

W myśl artykułu III rozporządzenia ministeryalnego z dnia 3 września 1883 (Dz. u. p. Nr. 145) stanowi się, że Porządek targowy dla głównego wiedeńskiego targowiska na bydło w St. Marx, jakoteż przepisy przejściowe w artykule III, §§. 1—3 zawarte, temże rozporządzeniem ministeryalnym ogłoszone, nabywają mocy od dnia 30 marca b. r.

Taaffe r. w.**Pino** r. w.**Falkenhayn** r. w.

Dziennik ustaw państwa

dla

królestw i krajów w Radzie państwa reprezentowanych.

Część XI. — Wydana i rozesłana dnia 30 marca 1884.

38.

Obwieszczenie ministerstwa skarbu z dnia 15 marca 1884,

o nadaniu oddziałowi straży skarbowej w Aucza-Livku w Przymorzu upoważnień komory pomocniczej II klasy.

C. k. oddziałowi straży skarbowej w Aucza-Livku w Przymorzu nadane zostały, począwszy od d. 1 marca 1884, upoważnienia komory pomocniczej II klasy.

Dunajewski r. w.

39.

Rozporządzenie ministerstwa sprawiedliwości z dnia 27 marca 1884,

tyczące się przyłączenia powiatu sądowego bobrzeckiego do okręgu Sądu krajowego lwowskiego w Galicyi.

Na mocy Najwyższego przyzwolenia z dnia 23 b. m., oddziela się na zasadzie ustawy z dnia 26 kwietnia 1873 (Dz. u. p. Nr. 62) powiat sądowy bobrzecki od okręgu Sądu obwodowego złoczowskiego i przyłącza do okręgu Sądu krajowego lwowskiego.

Rozporządzenie niniejsze nabywa mocy od dnia 1 października 1884.

Prażák r. w.

40.

Ustawa z dnia 29 marca 1884,

o dalszem pobieraniu podatków i opłat, tudzież o pokryciu wydatków rządowych w miesiącu kwietniu 1884.

Za zgodą obu Izb Rady państwa postanowiłem i stanowią co następuje:

§. 1.

Upoważnia się Rząd do pobierania nadal w ciągu miesiąca kwietnia 1884 istniejących podatków stałych i niestałych, tudzież opłat i dodatków według ustaw o opodatkowaniu obecnie obowiązujących a mianowicie dodatków do podatku zarobkowego i dochodowego w wysokości, ustawą skarbową z dnia 16 kwietnia 1883 (Dz. u. p. Nr. 47) oznaczonej.

§. 2.

Wydatki administracyjne pokrywać należy w ciągu miesiąca kwietnia 1884 w miarę potrzeby na rachunek dotacyj, które ustawą skarbową na rok 1884 w odpowiednich rozdziałach i tytułach ustanowione być mają.

§. 3.

Pozwala się czerpać nadal w ciągu miesiąca kwietnia 1884 z kwot do końca marca 1884 pozostałych z dotacji dodatkowej w sumie 210.000 zł., wyznaczonej ustawą z dnia 6 czerwca 1882 (Dz. u. p. Nr. 64) na budowę domów obronnych (koszar) dla żandarmeryi w okręgu krzywoszyjańskim i okolicy a ustawą z dnia 16 maja 1883 (Dz. u. p. Nr. 65) przedłużonej.

§. 4.

Wykonanie ustawy niniejszej, nabywającej mocy dnia 1 kwietnia 1884, porucza się Ministrowi skarbu.

Wiedeń, dnia 29 marca 1884.

Franciszek Józef r. w.

Taaffe r. w.

Ziemiałkowski r. w.

Falkenhayn r. w.

Prażák r. w.

Conrad r. w.

Welsersheimb r. w.

Dunajewski r. w.

Pino r. w.

Dziennik ustaw państwa

dla

królestw i krajów w Radzie państwa reprezentowanych.

Część XII. — Wydana i rozesłana dnia 1 kwietnia 1884.

41.

Rozporządzenie ministerstw skarbu i handlu z dnia 1 kwietnia 1884,

tyczące się obowiązkowego zaprowadzenia listów przewozowych dla kolei żelaznych z wydrukowanym znaczkiem stęplowym.

1. W obszarze królestw i krajów w Radzie państwa reprezentowanych, począwszy od dnia 1 stycznia 1885, wolno będzie używać, z wyjątkami w ustawie stęplowej wskazanymi, tylko listów przewozowych z wydrukowanym znaczkiem stęplowym a mianowicie, gdy się oddaje do stacyj austriacko-węgierskich, w każdym razie, gdy się zaś oddaje do stacyj, leżących po za obrębem monarchii austriacko-węgierskiej, we wszystkich przypadkach, w których dla pewnych komunikacyj związkowych za zezwoleniem Władzy nadzorczej kolei nie zostały zaprowadzone formularze, różniące się od przepisanych powszechnie.

2. Rzeczone listy przewozowe wydrukowane są na papierze, mającym 37 centymetrów szerokości a 29 centymetrów wysokości, [do posyłek wozowych, białym, do pospiesznych, czerwonym.

3. Znaczek stęplowy na 1 i 5 centów wydrukowany jest czarno, z orłem wypukłym i umieszczony po lewej stronie napisu „List przewozowy“ lub „List pospieszno-przewozowy“.

4. Na listach przewozowych, z lewej strony, powyżej oznaczenia wagonu, wyciśnięty jest, jako pieczęć firmowa zarządów kolei żelaznych, c. k. orzeł, z napisem okólnym: „Dla zarządów austriackich kolei żelaznych. Z c. k. drukarni nadwornej i rządowej“.

5. Każdemu wolno zaraz przy zamawianiu listów przewozowych kazać w c. k. drukarni nadwornej i rządowej wydrukować na tychże swoje nazwisko lub firmę i adres, a to albo w miejscu przeznaczonem na podpis posyłającego, albo, stósownie do regulaminu ruchu kolei żelaznych, §. 50, l. 7, ustęp 3 na odwrotnej stronie listu przewozowego, byle to nie zabrało miejsca na zapiski manipulacyjne kolei, przeznaczonemu, tudzież adres odbiorcy, przedmiot posyłki

i znak paki, nakoniec deklaracye, ustawami lub regulaminami dozwolone, wszystkie te ostatnie szczegóły, w miejscach właściwych.

6. Wolno też dopiero później wydrukować (wylitografować, wycisnąć lub inaczej wyrazić) na liście przewozowym nazwisko lub firmę i adres oddawcy, adres odbiorcy, przedmiot przesyłki i znak paki.

7. Listy przewozowe z wyciśniętym znaczkiem stęplowym, sprzedawane będą w ekspedycyi towarowej kolei żelaznych, jakoteż w innych miejscach, które w miarę potrzeby będą ogłaszane.

8. Cena ich wynosi, tak niemieckich jak dwujęzykowych, białych lub czerwonych, nie licząc należitości stęplowej:

- a) w sprzedaży pojedynczemi sztukami, bez wyjątku na papierze tego samego gatunku $\frac{1}{2}$ centa za sztukę;
- b) w sprzedaży najmniej po 1000 sztuk, na papierze przepisany do sprzedawanych pojedynczemi sztukami $4\frac{1}{2}$ zł. a na grubszym papierze, gdy to będzie wyraźnie żądane, 5 zł. za każdy 1000 sztuk.

9. Na listach przewozowych, partjami najmniej po 1000 sztuk nabywanymi za poprzednim zamówieniem w miejscu sprzedaży (l. 7), lub wprost w c. k. drukarni nadwornej i rządowej, dodrukowane będzie bez podwyższenia ceny także jeszcze nazwisko lub firma, oraz adres posyłającego, w miejscu na jego podpis przeznaczonem.

10. Należytość za dodrukowanie nazwiska lub firmy i adresu posyłającego w miejscu na podpis przeznaczonem, gdy partya wynosi mniej niż 1000 sztuk, tudzież za wydrukowanie innych dozwolonych dodatków, jako to znaków paki, adresu odbiorcy, nazwiska lub firmy i adresu posyłającego na odwrotnej stronie listu przewozowego, liczyć się będzie osobno, podług taryfy do tego ustanowionej.

11. Gdy zamawiający najmniej 1000 sztuk listów przewozowych, polecają wydrukowanie na nich nazwiska lub firmy i adresu w miejscu na podpis posyłającego przeznaczonem, opuszcza się im prowizyą stęplową po $1\frac{1}{2}\%$.

Prowizyą tę opuszcza się także zarządom kolejowym od listów przewozowych, które biorą na sprzedaż.

12. Zepsutych listów przewozowych nie można wymieniać za znaczki stęplowe, lecz tylko za nowe blankiety, przyczem płaci się po $\frac{1}{2}$ c. od sztuki.

13. Wydawanie nowych listów przewozowych do dowolnego używania, rozpocznie się 1 lipca 1884 a później będzie osobno ogłoszone, odkąd i pod jakimi warunkami listy przewozowe z wydrukowanym znaczkiem stęplowym, dotychczas z c. k. drukarni nadwornej i rządowej wydawane, mają być wyjęte z używania.

14. Listy przewozowe, które na zasadzie ustawy są wolne od należitości, nabywać mają władze cywilne, wojskowe itd. w magazynach stępli swojego kraju, lub w c. k. drukarni nadwornej i rządowej za pisemnem zamówieniem.

Oddając przesyłkę, trzeba w liście przewozowym napisać dokładnie przyczynę ustawową uwolnienia.

15. Od dnia, w którym rozporządzenie niniejsze zacznie obowiązywać, utracą moc swoje rozporządzenia z dnia 29 grudnia 1876 (Dz. u. p. Nr. 5 z r. 1877) i z dnia 8 października 1878 (Dz. u. p. Nr. 128).

Dunajewski r. w.

Pino r. w.

Taryfa cen

listów przewozowych stęplowanych dla kolei żelaznych.

Liczba bieżąca	Sztuk	R o d z a j	Cena		Uwaga
			zł.	c.	
I	1 1000	list przewozowy do przesyłki wozowej lub pospiesznej bez firmy listów przewozowych do przesyłek wozowych lub pospiesznych bez firmy	4	50	Bez względu czy w jednym czy w dwóch językach
II	1000	listów przewozowych do przesyłek wozowych lub pospiesznych z miejscem, firmą i prostym znakiem paki	4	50	Proste znaki paki np. AE. BD. STE. itd.
III	1000	listów przewozowych do przesyłek wozowych lub pospiesznych z miejscem, firmą i dowolnym znakiem paki	5	.	Dowolne znaki paki np. 
IV	1000	listów przewozowych do przesyłek wozowych lub pospiesznych z miejscem, firmą i prostym znakiem paki, jak Nr. II, lecz na lepszym papierze	5	.	
V	1000	listów przewozowych do przesyłek wozowych lub pospiesznych z miejscem, firmą i dowolnym znakiem paki, jak Nr. III, lecz na lepszym papierze	5	50	
VI		Za adresy i wszelkie inne dozwolone dodatki na odwrotnej stronie listów przewozowych, liczyć się będzie na 1000 sztuk o 50 c. więcej			
VII		Zamawiającym mniej niż 1000 sztuk listów przewozowych z firmą, liczyć się będzie za dodrukowanie tejsze o 1 zł. więcej; kosztować przeto będą np. 500 listów przewozowych Nr. II . . 3 zł. 25 c. 500 „ „ Nr. III . . 3 „ 50 „ 500 „ „ Nr. IV . . 3 „ 50 „ 500 „ „ Nr. V . . 3 „ 75 „			
VIII		Należność stęplową po 1 c. lub po 5 c. od listu przewozowego, opłacić trzeba osobno.			

Gdy się zamawia listy przewozowe z firmą, trzeba posłać zamówienie opłatnic, za pośrednictwem biura sprzedaży lub wprost do Dyrekcji c. k. drukarni nadwornej i rządowej, dołączając egzemplarz listu przewozowego z wyrażeniem, jakie dodatki A—N są pożądane i kwoty przypadającej według numerów taryfy II—VIII za żadaną ilość.

Dozwolone dodatki na odwrotnej stronie listu przewozowego.

- A. Z przesyłki N. N. „kolej żelazna wolna od zobowiązań“.
-
- B. Dla posłania dalej N. N. „kolej żelazna wolna od zobowiązań“.
-
- C. Do rozporządzenia N. N. „kolej żelazna wolna od zobowiązań“.
-
- D. Pod asekuracją N. N. „kolej żelazna wolna od zobowiązań“.

Inne objaśnienia ustawami lub regulaminem dozwolone.

- E. Ponieważ nie daję tylu dozorców, ilu kolej żelazna żąda, t. j. lecz żadnego
tylko przeto biorę na siebie odpowiedzialność za szkodę, która może powstać
z powodu, iż zwierzęta są bez dostatecznego dozoru.
-
- F. Oświadczam, iż zgadzam się, aby kolej żelazna przewożąc moją dla pana
. w przeznaczoną przesyłkę, składającą się
z
była za nią odpowiedzialna tylko tak, jak za zwierzęta (§. 44, ustęp 2 regulaminu ruchu).
. , dnia 18
Oddawca.
-
- G. Ja przyznaj^e niniejszem wyraźnie, że towary poniżej wyszczególnione oddane
M^y emy
zostały nieopakowane niedostatecznie opakowane, a mianowicie
. , dnia 18
-
- H. Oświadczam niniejszem, iż zgadzam się, aby w tym razie, gdyby adresat nie odebrał przesyłki w ciągu najbliż-
szych sześciu godzin po otrzymaniu uwiadomienia, przypadających w czasie na ekspedycyą wyznaczonym, lecz
także w niedziele i święta, przesyłka oddana została Władzy administracyjnej, celem jak najrychlejszego usunię-
cia z lokali dworcowych i do dalszego zarządzenia.
Oddawca.
-
- I. Oświadczam niniejszem, iż zgadzam się, aby w takim razie, gdyby adresat nie odebrał przesyłki w 24 godzinach
po otrzymaniu uwiadomienia, które zaraz po nadejściu będzie mu doręczone, przesyłka zwrócona mi została na
mój koszt; nadto, aby towar, gdyby odesłanie go napowrót w ciągu trzech dni, licząc od chwili nadejścia do
miejsca przeznaczenia, było dla braku stosownego pociągu niemożliwe, wydany został Władzy administracyj-
nej, celem jak najrychlejszego usunięcia przesyłki z lokali dworcowych i do dalszego zarządzenia.
Oddawca.
-
- K. Potwierdzam niniejszem, że gdy kolej żelazna odbierała dla przewiezienia towar poniżej wyszczególniony,
ani go nie ważono, ani ilości sztuk nie oznaczano.
-
- L. Oświadczam, iż zgadzam się, aby towar poniżej wyszczególniony pozostał na składzie, póki go nie będzie
można ładować.
-
- M. Oświadczam, iż zgadzam się, aby towar poniżej wyszczególniony, przewieziony był wagonami niekrytymi lub
nie całkiem zamkniętymi i biorę na siebie odpowiedzialność za szkodę, która powstać może w skutek niebezpie-
czeństwa, łączącego się z tym sposobem transportowania.
-
- N. Oświadczam niniejszem, że nskuteczniejąc naładowanie i wyładowanie towaru poniżej wyszczególnionego, biorę
na siebie odpowiedzialność za uszkodzenie tego towaru lub wagonów kolei żelaznej.

Dziennik ustaw państwa

dla

królestw i krajów w Radzie państwa reprezentowanych.

Część XIII. — Wydana i rozesłana dnia 6 kwietnia 1884.

42.

Umowa kolejowa z dnia 9 maja 1883,

między monarchją austriacko-węgierską, Turcją, Serbią i Bułgarią.

(Zawarta w Wiedniu dnia 9 maja 1883, ratyfikowana przez Jego c. i k. Apostolską Mość w Wiedniu dnia 12 października 1883, ratyfikacje wymieniono w Wiedniu dnia 23 października 1883).

Nos Franciscus Josephus Primus,
divina favente clementia Austriae Imperator;
 Apostolicus Rex Hungariae, Rex Bohemiae, Dalmatiae, Croatiae,
 Slavoniae, Galiciae, Lodomeriae et Illyriae; Archidux Austriae;
 Magnus Dux Cracoviae; Dux Lotharingiae, Salisburgi, Styriae,
 Carinthiae, Carnioliae, Bucovinae, superioris et inferioris Silesiae;
 Magnus Princeps Transilvaniae; Marchio Moraviae; Comes
 Habsburgi et Tirolis etc. etc.

Notum testatumque omnibus et singulis, quorum interest, tenore praesentium facimus. Quum a Plenipotentariis Nostris et illis Osmanorum Imperatoris, Serbiae Regis, et Bulgariae Principis de viis ferreis inter utriusque Nostrum ditones conjungendis conventio die nona mensis Maji anni currentis Viennaee inita et signata fuit tenoris sequentis:

Pierwopis.

Le Gouvernement de Sa Majesté l'Empereur d'Autriche, Roi de Bohême etc. et Roi Apostolique de Hongrie,

le Gouvernement de Sa Majesté le Roi de Serbie,

le Gouvernement de Sa Majesté Impériale le Sultan, et

le Gouvernement de Son Altesse le Prince de Bulgarie, animés du désir de favoriser et de régler, par l'exécution des jonctions des voies ferrées prévues aux articles X, XXI et XXXVIII du Traité de Berlin, le trafic entre Leurs territoires, ont résolu de conclure une Convention et ont nommé à cette fin pour Leurs Plénipotentiaires, savoir:

Sa Majesté Impériale et Royale Apostolique:

le Sieur Gustave Comte Kálnoky de Körös-Patak, Chambellan et Conseiller intime actuel, Son Ministre de la Maison Impériale et des affaires étrangères, Général dans Ses armées et

le Sieur Ladislas de Szögyényi-Marich de Magyar-Szögyén et Szolgaegyháza, Chambellan et Conseiller intime actuel, Premier Chef de Section au Ministère de la Maison Impériale et des affaires étrangères.

Sa Majesté le Roi de Serbie:

le Sieur Milan M. Boghitchévitch, Son envoyé extraordinaire et Ministre plénipotentiaire près Sa Majesté Impériale et Royale Apostolique,

Sa Majesté Impériale le Sultan:

Sadoullah Pacha, Son Ambassadeur extraordinaire et plénipotentiaire près Sa Majesté Impériale et Royale Apostolique,

Przekład.

Rząd Najjaśniejszego Cesarza austriackiego, Króla czeskiego itd. i Króla Apostolskiego węgierskiego,

Rząd Najjaśniejszego Króla serbskiego,

Rząd Jego Cesarskiej Mości Sultana i

Rząd Jego Wysokości księcia bułgarskiego, pragnąc ułatwić i urządzić stosunki handlowe pomiędzy obszarami swoich państw przez przywiedzenie do skutku kolei żelaznych łączących, w artykułach X, XXI i XXXVIII Traktatu berlińskiego, przewidzianych, postanowiły zawrzeć umowę i do tego celu miaowały swoimi pełnomocnikami a to:

Jego Cesarska i Królewska Apostolska Mość:

JMPana hrabiego Gustawa Kálnoky de Körös-Patak, szambelana i rzeczywistego tajnego radcę, Swego ministra cesarskiego domu i spraw wewnętrznych, generał-majora i

JMPana Władysława Szögyényi-Maricha de Magyar-Szögyén i Szolgaegyháza, szambelana i rzeczywistego tajnego radcę, pierwszego naczelnika wydziału w ministerstwie cesarskiego domu i spraw zewnętrznych,

Najjaśniejszy Król serbski:

JMPana Milana M. Bogiczewicza, Swego nadzwyczajnego posła i pełnomocnego ministra przy Jego cesarskiej i królewskiej Apostolskiej Mości,

Jego cesarska Mość Sultana:

Sadoullaha baszę, Swego nadzwyczajnego i pełnomocnego ambasadora przy Jego cesarskiej i królewskiej Apostolskiej Mości.

Son Altesse le Prince de Bulgarie:

le Sieur Nicolas S. Stoitchoff,
ancien Ministre, et

le Sieur Constantin Stoiloff, an-
cien Ministre,

lesquels, après s'être communiqué
leurs pleins pouvoirs, trouvés en bonne
et due forme, sont convenus des articles
suivants:

Article 1.

En exécution des dispositions ar-
rêtées par les articles X, XXI et XXXVIII
du Traité de Berlin, les Parties contrac-
tantes s'engagent à faire construire et
raccorder et à livrer à l'exploitation
simultanément à la date du 15 oc-
tobre 1886 les lignes désignées dans les
articles 2, 3, 4 et 5 ci-après conformé-
ment aux dispositions de la présente
Convention.

Article 2.

Le Gouvernement Impérial et Royal
d'Autriche-Hongrie s'engage à faire con-
struire et raccorder et à livrer à l'ex-
ploitation simultanément à la date sus-
dite du 15 octobre 1886 une jonction
de Budapest par Semlin jusqu'à la fron-
tière hongroise-serbe à Belgrade.

Article 3.

Le Gouvernement Impérial ottoman
s'engage à faire construire et raccorder
et à livrer à l'exploitation simultanément
à la date susdite du 15 octobre 1886:

1° le raccordement de la ligne déjà
existante de Constantinople-Bellova à
la ligne à construire de Nich par Sophia
jusqu'à la frontière ottomane-bulgare;

2° un embranchement qui se dé-
tachera, aux environs de Pristina, ou de
tout autre point qui sera trouvé con-
venable par les autorités Impériales
ottomanes, du chemin de fer déjà existant

Jego Wysokość Książę bulgarski:

JMPana Mikołaja S. Stoiczowa,
byłego ministra i

JMPana Konstantyna Stoilowa,
byłego ministra,

którzy, okazawszy sobie wzajemnie
swoje pełnomocnictwa i znalazłszy je
w dobrej i należytej formie, zgodzili się
na następujące artykuły:

Artykuł 1.

Czyniąc zadość postanowieniom za-
wartym w artykułach X, XXI i XXXVIII
Traktatu berlińskiego, zobowiązują się
Strony rokujące kazać wybudować,
przyłączyć i jednocześnie dnia 15 paź-
dziernika 1886 oddać na użytek publi-
czny zgodnie z przepisami umowy ni-
niejszej, linie wyszczególnione poniżej
w artykułach 2, 3, 4 i 5.

Artykuł 2.

Rząd cesarski i królewski austrya-
cko-węgierski zobowiązuje się kazać
wybudować, przyłączyć i oddać na uży-
tek publiczny jednocześnie w rzeczonym
dniu 15 października 1886 linią łączącą
od Budapesztu na Zemuń aż do granicy
węgiersko-serbskiej pod Belgradem.

Artykuł 3.

Rząd cesarsko-ottomański zobowią-
zuje się kazać wybudować, przyłączyć
i oddać na użytek publiczny jednocze-
śnie w rzeczonym dniu 15 paździer-
nika 1886:

1. linią łączącą pomiędzy istniejącą
już koleją żelazną konstantynopolitań-
sko-bellowską a koleją, która wybudo-
wana być ma od Niszu na Zofią aż do
granicy ottomańsko-bulgarskiej;

2. odnogę wychodzącą w okolicy
Pristiny albo z któregośkolwiek innego,
przez władze cesarsko-ottomańskie za
odpowiedni uznanego punktu kolei że-
laznej salonicko-mitrowickiej już istnie-

Salonique-Mitrovitza et qui sera conduit, suivant le tracé jugé le plus convenable d'un commun accord, jusqu'à la frontière ottomane-serbe, pour se joindre à la ligne serbe désignée au N° 3 de l'article 4 ci-après.

Article 4.

Le Gouvernement Royal de Serbie s'engage à faire construire et raccorder et à livrer à l'exploitation simultanément à la date susdite du 15 octobre 1886 :

1° La ligne de Belgrade à Nich, se raccordant près de Belgrade à la ligne de jonction hongroise.

2° Une ligne de raccordement de Nich à la frontière serbo-bulgare via Pirot vers Bellova dans la direction de Constantinople.

3° Une ligne de raccordement de Nich par Vranja à un point de la frontière serbo-ottomane à déterminer de commun accord, pour se joindre à la ligne ottomane désignée dans l'article 3 sous N° 2.

Article 5.

Le Gouvernement Princier de Bulgarie s'engage à faire construire, à raccorder et à livrer à l'exploitation simultanément à la date susdite du 15 octobre 1886 un chemin de fer se raccordant à la ligne à construire par la Serbie de Nich via Pirot à la frontière bulgare-serbe et lequel ira de ladite frontière par Çaribrod et Sophia jusqu'à la frontière bulgare-ottomane, pour se joindre à la ligne Constantinople-Bellova qui sera conduite jusqu'à ce point.

Article 6.

Les Gouvernements voisins s'engagent à faire procéder, par une Commission spéciale, nommée par eux et envoyée sur les lieux, aux études techniques nécessaires pour fixer le point de la frontière où la jonction de leurs lignes

jącej i poprowadzoną w kierunku, za wspólną zgodą za najwłaściwszy uznany, aż do granicy ottomańsko-serbskiej, gdzie będzie miała uście do linii serbskiej, wzmiankowanej poniżej w artykule 4 pod Nr. 3.

Artykuł 4.

Rząd królewsko-serbski zobowiązuje się kazać wybudować, przyłączyć i oddać na użytek publiczny jednocześnie w rzeszonym dniu 15 października 1886 :

1. kolej żelazną od Belgradu do Niszu z uściem pod Belgradem do kolei węgierskiej łączącej;

2. linią łączącą od Niszu aż do granicy serbsko-bulgarskiej na Pirot ku Bellowy w kierunku Konstantynopola;

3. linią łączącą od Niszu na Vranja aż do pewnego miejsca granicy serbsko-ottomańskiej za wspólną zgodą oznaczonego, z uściem do linii ottomańskiej, wzmiankowanej w artykule 3 pod Nr. 2.

Artykuł 5.

Rząd książęcy bulgarski zobowiązuje się kazać wybudować, przyłączyć i oddać na użytek publiczny jednocześnie w rzeszonym dniu 15 października 1886 kolej żelazną, łączącą się z linią, którą Serbia wybudować ma od Niszu na Pirot do granicy bulgarsko-serbskiej a idącą od tejże granicy na Carybrod i Zofia aż do granicy bulgarsko-ottomańskiej i łączącą się z linią konstantynopolitańskobellowską, która aż do tego miejsca będzie doprowadzona.

Artykuł 6.

Rządy sąsiadujące zobowiązują się mianować i wysłać na miejsce komisją osobną, która wykona badania techniczne, potrzebne do oznaczenia miejsca na granicy, gdzie linie ich mają się z sobą łączyć. Rzeszone prace przygo-

respectives devra avoir lieu. Ces travaux préparatoires seront terminés et les points de jonction fixés par les Gouvernements respectifs, au plus tard avant l'expiration d'un an à partir du jour de l'échange des ratifications de la présente Convention.

De même les Parties contractantes prennent l'engagement de fournir, dans le délai précité, la preuve qu'elles ont assuré selon leur convenance, soit par une concession définitive, soit par l'adjudication des travaux, l'exécution jusqu'au 15 octobre 1886 des lignes à construire sur leurs territoires respectifs.

Article 7.

Afin de simplifier autant que possible l'exercice du contrôle douanier et autre par rapport au trafic des voyageurs et des marchandises, les Gouvernements voisins se réservent d'établir, d'un commun accord, des stations communes de frontière et de relais de manière à ce que les bureaux frontière des pays avoisinants intéressés y soient réunis et que les organes des dits bureaux puissent fonctionner immédiatement l'un après l'autre.

Dans le cas où des stations communes de frontière et de relais seraient établies, on est convenu que l'exploitation des lignes de jonction à partir de ces stations communes, jusqu'à la frontière territoriale sera remise à l'administration qui exploite la ligne de jonction située sur le territoire voisin. L'indemnité à payer par cette administration sera fixée d'un commun accord, mais ne devra dépasser le montant de 5 pour 100 du capital employé à la construction.

Article 8.

Les chemins de fer à construire en vertu de la présente Convention devront être construits et exploités, pour autant que l'intérêt du trafic réciproque le

towawcze będą skończone i rządy interesowane oznaczą miejsca połączenia najpóźniej przed upływem roku od dnia wymiany ratyfikacyj umowy niniejszej.

Również zobowiązują się Strony rokujące udowodnić w ciągu rzeczzonego okresu, że bądź przez nadanie stanowczej koncesyi, bądź przez poruczenie budowy, co za lepsze uznają, zabezpieczyły, aby linie, które na ich obszarach mają być wybudowane, zostały skończone do 15 października 1886.

Artykuł 7.

Ażeby ile możności uprościć sprawowanie kontroli cłowej i wszelkiej innej, tyczącej się podróży i towarów, Rządy sąsiednie wymawiają sobie, iż zaprowadzą za wzajemną zgodą wspólne stacje graniczne i zmiennicze w taki sposób, iżby urzędy pograniczne krajów sąsiednich mogły tam być złączone a służba tych urzędów mogła wypełniać swoje obowiązki bezpośrednio jedna po drugiej.

Na wypadek, gdyby miały być zaprowadzone wspólne stacje graniczne i zmiennicze, zgodzono się, aby ruch na liniach łączących, począwszy od tych stacyj wspólnych aż do granicy kraju, poruczony był zarządowi, który utrzymuje ruch na linii łączonej, położonej w obszarze kraju sąsiedniego. Wynagrodzenie, które zarząd ten ma płacić, oznaczone będzie za wspólną zgodą, lecz nie powinno przenosić kwoty pięć od sta kapitału na budowę wyłożonego.

Artykuł 8.

Koleje żelazne, które na zasadzie umowy niniejszej mają być wybudowane, powinny być wybudowane i w ruchu utrzymywane, o ile dobro wspólnego

demande, d'après des règles uniformes, notamment :

1° Ces chemins de fer auront, en conformité avec les lignes contiguës, la largeur de voie ordinaire, c'est à dire un intervalle de 1.436 mètres en lumière des rails.

2° Le matériel roulant devra être construit d'après des règles uniformes et de telle manière qu'il puisse librement circuler non seulement de la ligne du propre territoire sur celle du pays voisin, mais aussi sur les lignes de jonction des autres Parties contractantes.

3° Le service des signaux à introduire sur les lignes en question sera conforme au système en vigueur sur les lignes de jonction austro-hongroises.

Article 9.

Sur les chemins de fer à construire en vertu de la présente Convention aucune différence ne sera faite dans le même pays entre les sujets des Parties contractantes, quant aux prix de transport et aux taxes publiques, comme au temps et mode d'expédition.

De même les marchandises importées de l'un des pays dans l'autre, soit pour y rester, soit pour y passer en transit, n'y seront, sous aucun des rapports susmentionnés, traitées moins favorablement que les marchandises indigènes.

Article 10.

En ce qui concerne les tarifs pour le trafic des marchandises et autres objets de transport de tout genre sur les lignes à construire en vertu de la présente Convention, on est convenu des dispositions suivantes :

1° Chacune des Parties contractantes se réserve pleine liberté de fixer les tarifs du trafic local sur son propre territoire.

obrotu tego wymaga, według tych samych zasad i prawideł, mianowicie :

1. Koleje te powinny mieć tak samo jak linie, z którymi się łączą, normalną szerokość szlaku, to jest 1.436 metrów w świetle szyn.

2. Wszelkie wozy urządzone być winny według tych samych zasad i w taki sposób, iżby nie tylko z linii własnego kraju na linie kraju sąsiedniego, lecz oraz na linie łączące wszystkich innych państw rokujących mogły bez przeszkody przechodzić.

3. Na liniach rzeczonych zaprowadzona będzie służba sygnałowa według tego samego systemu co na kolejach austriackich, z którymi owe linie mają być połączone.

Artykuł 9.

Na kolejach żelaznych, które na zasadzie umowy niniejszej mają być wybudowane, nie będzie w tym samym kraju żadnej różnicy pomiędzy poddanymi Stron rokujących tak we względzie cen przewozu i opłat publicznych jak i we względzie czasu i sposobu ekspedycyowania.

Również z towarami, wprowadzanymi z jednego kraju do drugiego, czy mają tam zostać czy dalej być powiezione, nie wolno obchodzić się pod żadnym z powyższych względów gorzej, jak z towarami krajowymi.

Artykuł 10.

Co się tyczy taryf do przewozu towarów i innych przedmiotów wszelkiego rodzaju, transportowanych kolejami żelaznymi, które na zasadzie umowy niniejszej mają być wybudowane, zgodzono się na następujące postanowienia :

I. Każda ze Stron rokujących zastrzega sobie zupełną wolność ustanawiania taryf dla obrotu miejscowego na swoim własnym obszarze.

Il est entendu qu'on ne pourra traiter comme trafic local, au sens des dispositions précédentes, le transport des marchandises et d'autres objets de toute sorte qui passent la frontière en rupture de charge.

II° Les tarifs pour le trafic international seront fixés sur la base du principe de la nation la plus favorisée, ainsi qu'il suit:

1° La Sublime Porte s'engage à ne pas appliquer au trafic avec des pays tiers ni directement ni indirectement des taxes unitaires kilométriques moindres, ni autres facilités, ni faveurs que celles qui sont appliquées aux mêmes articles dans le trafic avec l'Autriche-Hongrie.

La Sublime Porte prend les mêmes engagements relativement à la Serbie et à la Bulgarie.

Il est toutefois entendu que les dispositions précédentes seront applicables aux lignes de jonction ottomanes déjà existantes, en autant que des droits acquis en vertu de concessions antérieures ne s'y opposent.

2° La Bulgarie s'engage à ne pas appliquer au trafic avec des pays tiers ni directement ni indirectement des taxes unitaires kilométriques moindres, ni autres facilités, ni faveurs que celles qui sont appliquées aux mêmes articles dans le trafic avec l'Autriche-Hongrie.

La Bulgarie prend les mêmes engagements relativement à la Turquie et à la Serbie.

3° Conformément au principe de la réciprocité la Turquie et la Bulgarie jouiront des mêmes avantages sur les lignes serbes. Ces avantages leur sont également garantis sur la ligne de jonction hongroise devant aboutir à Budapest, ainsi que sur les lignes qui relient aujourd'hui Budapest à Vienne, en tant que pour ces derniers des droits déjà existants, acquis en vertu de concessions, ne s'y opposent.

Zgodzono się, że przewóz towarów i innych przedmiotów wszelkiego rodzaju, które w przerywanym obrocie przechodzą przez granicę, nie może być uważany za obrót miejscowy w duchu postanowień powyższych.

II. Dla obrotu międzynarodowego ustanowione będą taryfy podług zasady jak dla narodu, któremu się najbardziej sprzyja, w sposób następujący:

1. Wysoka Porta zobowiązuje się nie zaprowadzać ani bezpośrednio ani pośrednio dla obrotu z trzecimi krajami niższych opłat taryfowych i żadnych innych ułatwień lub ulg, któreby nie służyły tym samym przedmiotom w obrocie z monarchią austriacko-węgierską.

Wysoka Porta bierze na siebie to samo zobowiązanie w obec Serbii i Bulgarii.

Nadto zgodzono się, że postanowienia powyższe odnosić się mają także do linii łączących ottomańskich już istniejących, o ile pozwalają na to prawa nabyte mocą dawniejszych koncesyj.

2. Bulgarya zobowiązuje się nie zaprowadzać ani bezpośrednio ani pośrednio dla obrotu z trzecimi krajami niższych opłat taryfowych i żadnych innych ułatwień lub ulg, któreby nie służyły tym samym przedmiotom w obrocie z monarchią austriacko-węgierską.

Bulgarya bierze na siebie to samo zobowiązanie w obec Turcji i Serbii.

3. Stósownie do zasady wzajemności, Turcja i Bulgarya będą doznawały na liniach serbskich tych samych korzyści. Korzyści te będą im służyły także na linii łączącej węgierskiej, która będzie dochodziła do Budapesztu, jakoteż na liniach, łączących obecnie Budapeszt z Wiedniem, o ileby na tych ostatnich nie stały temu na przeszkodzie prawa już istniejące, nabyte na podstawie koncesyj.

Article 11.

Les administrations des chemins de fer à construire en vertu de la présente Convention introduiront des correspondances directes pour le transport des personnes et des marchandises entre leurs stations principales, y compris Constantinople et Salonique. Des correspondances directes seront de même établies entre lesdites stations principales, y compris Constantinople et Salonique d'une part et Vienne et Budapest de l'autre.

Les administrations des chemins de fer intéressés seront tenues à s'entendre sur les arrangements nécessaires pour les règlements et les tarifs directs à appliquer au trafic international.

Ces tarifs directs seront établis sur la base de taxes unitaires kilométriques égales. Il sera cependant tenu compte des rampes de 10 par 1000 ou dépassant ce chiffre et des courbes d'un rayon de 600 mètres ou moindre, en fixant dès à présent que le nombre réel des kilomètres pourra être augmenté, suivant une échelle à concerter entre les administrations des chemins de fer intéressés, d'une quote-part qui, au maximum, ne pourra dépasser les 100 pour cent.

Ces tarifs directs et les autres arrangements concertés entre les administrations seront soumis par elles à l'approbation des Gouvernements respectifs.

Article 12.

Les chemins de fer à construire en vertu de la présente Convention ayant pour but d'établir non seulement une communication directe entre l'Autriche-Hongrie et la Serbie d'une part et la Turquie d'Europe et la Bulgarie de l'autre, mais encore la communication indirecte de ces derniers pays avec les autres Etats européens, les Gouvernements intéressés auront soin que les administrations des ces chemins de fer,

Artykuł 11.

Zarządy kolei żelaznych, które na zasadzie umowy niniejszej mają być wybudowane, zaprowadzą obrót bezpośredni do przewozu osób i towarów pomiędzy swojemi stacyami głównemi, licząc tu Konstantynopol i Salonikę. Również zaprowadzony będzie obrót bezpośredni pomiędzy rzeczonemi stacyami głównemi, licząc tu Konstantynopol i Salonikę z jednej a Wiedniem i Budapesztem z drugiej strony.

Zarządy interesowanych kolei żelaznych zobowiązane będą do porozumienia się z sobą i pozawierania potrzebnych układów we względzie regulaminów i taryf bezpośrednich dla obrotu międzynarodowego.

Bezpośrednie taryfy te ułożone będą na zasadzie opłat od jednostki i kilometru. Jednakowoż będzie czyniony wzgląd na spadki, wynoszące 10 na 1000 lub więcej i na krzywizny o promieniu mającym 600 metrów lub krótszym i postanawia się już teraz, że ilość rzeczywista kilometrów może być powiększona podług skali przez zarządy interesowanych kolei żelaznych, przyjętej, o część krotną, która jednak nie może wynosić więcej jak 100 od sta.

Zarządy kolejowe obowiązane są przedstawić rządowi swojemu do zatwierdzenia taryfy bezpośrednie, jakoteż inne układy, które między sobą pozawierają.

Artykuł 12.

Ponieważ celem kolei żelaznych, które na zasadzie Umowy niniejszej mają być wybudowane, jest nie tylko połączenie bezpośrednio monarchyi austriacko-węgierskiej i Serbii z jednej a Turcyi europejskiej i Bułgaryi z drugiej strony, lecz oraz połączenie bezpośrednio tych ostatnich krajów z innymi państwami europejskiemi, Rządy interesowane dolożą starania, aby administracye kolei żelaznych, układając za

en établissant d'un commun accord le service des trains, pourvoient à ce que les trains de voyageurs et de marchandises qui desserviront sur ces lignes le transit, reçoivent une correspondance directe et commode, tant entre eux-mêmes qu'avec les lignes contiguës.

La Sublime Porte assurera, de plus, à ces trains une correspondance conforme également sur les lignes déjà existantes jusqu'à Constantinople et Salonique.

Quant au nombre des trains de voyageurs en transit circulant de Vienne et Budapest jusqu'à Constantinople et Salonique, il est expressément stipulé qu'il y aura un train au moins par jour, allant dans chaque direction, pour le transport de la poste et des voyageurs, et ayant une vitesse de 35 kilomètres à l'heure, au minimum, y compris les haltes. Cette vitesse minimum peut, la première année à partir de la mise en exploitation, être réduite à 30 kilomètres à l'heure (haltes comprises).

Article 13.

Les Parties contractantes s'engagent à garantir la circulation sur les voies ferrées entre leurs territoires contre toute perturbation et entrave. En conséquence il ne sera admis sur le territoire de l'une des Parties contractantes aucune exécution sur l'accessoire se trouvant sur ce territoire et appartenant à un chemin de fer de l'autre Partie contractante, en particulier sur le matériel fixe et roulant, ainsi que sur les restants en caisse et les créances qui résultent du trafic réciproque.

Article 14.

Dans le trafic réciproque des chemins de fer à construire en vertu de la présente Convention des règlements sanitaires autant que possible uniformes seront appliqués à la désinfection des transports et des moyens de transport. Il en sera de même pour les autres mesures préventives contre les maladies d'infection d'hommes et d'animaux.

(Polnisch.)

wspólną zgodą porządku ruchu, miały na względzie tę okoliczność, że pociągi osobowe i towarowe do obrotu przewozowego służące, winny łączyć się wygodnie i bezpośrednio tak między sobą jak i z liniami, które się z sobą stykają.

Nadto Wysoka Porta postara się, aby z temi pociągami łączyły się w sposób odpowiedni także pociągi na istniejących już liniach do Konstantynopola i Saloniki prowadzących.

Co się tyczy pociągów osobowych przechodnich, utrzymujących obrót między Wiedniem i Budapesztem a Konstantynopolem i Saloniką, postanowiono wyraźnie, że najmniej jeden pociąg dziennie będzie szedł w każdym kierunku dla przewozu poczty i podróżnych z chyżością najmniej 35 kilometrów na godzinę z przestankami. W pierwszym roku po otwarciu ruchu, chyżość tę najmniejszą zredukować można aż do 30 kilometrów na godzinę (z przestankami).

Artykuł 13.

Strony rokujące zobowiązują się zabezpieczyć ruch na kolejach łączących ich kraje od wszelkich przerw i przeszkód. Z tego powodu znajdująca się na obszarze jednej ze Stron rokujących własność kolei żelaznej drugiej Strony, mianowicie zaś jej nieruchomości i park wozowy, jakoteż zasoby kasowe i należytości pochodzące z wspólnego obrotu, wolne będą od wszelkiej egzekucyi.

Artykuł 14.

W obrocie wspólnym na kolejach żelaznych, które na zasadzie Umowy niniejszej mają być wybudowane, zaprowadzone będą ile możliwości jednakowe przepisy lekarskie pod względem odwietrzania posyłek i wagonów. Rozumie się to także o wszelkich innych środkach, mających zapobiegać chorobom zaraźliwym ludzi i zwierząt.

Article 15.

Les autorités de surveillance des chemins de fer, ainsi que les directions de toutes les lignes de jonction pourront directement correspondre entre elles pour toutes les questions relatives à l'exploitation et au trafic.

Article 16.

En ce qui concerne le détail des formalités à concerter par rapport à la révision douanière et à l'expédition des bagages des voyageurs, ainsi que des marchandises importées et exportées, les Gouvernements contractants se donnent mutuellement l'assurance qu'ils admettront sur les lignes à construire en vertu de la présente Convention ainsi que sur celles qui y seront raccordées, dans l'intérêt du commerce, toute facilité et toute simplification compatibles avec les lois en vigueur dans leurs pays respectifs.

Les Parties contractantes faciliteront sur leurs territoires la circulation réciproque par chemin de fer, en établissant des raccordements directs entre les lignes au point de leur jonction et en faisant passer le matériel roulant d'une ligne sur l'autre.

Les Parties contractantes exempteront à la frontière où se trouvent les jonctions directes et où a lieu le passage du matériel roulant, les marchandises de la déclaration, du déchargement et de la révision à la frontière, ainsi que de la fermeture des colis, pourvu qu'elles entrent dans des wagons clos selon le règlement, qu'elles soient destinées à être conduites dans ces mêmes wagons à un endroit à l'intérieur du pays où se trouve un bureau de douane ou de finance autorisé à l'expédition, et qu'elles soient déclarées à l'entrée par la remise des listes de chargement et des lettres de voiture.

Les marchandises qui, dans des wagons clos selon les règlements et sans être déchargées, passent en transit sur le

Artykuł 15.

Władze nadzorcze kolei żelaznych, jakoteż dyrekcye wszystkich łączących się kolei będą korespondowały ze sobą bezpośrednio we wszystkich sprawach, dotyczących się ruchu na kolejach i obrotu.

Artykuł 16.

Co się tyczy formalności rewizyi cłowej i ekspedycyi towarów wprowadzanych i wyprowadzanych, które to formalności będą później szczegółowo określone, Rządy rokujące dają sobie zapewnienie, że na liniach, które na zasadzie Umowy niniejszej mają być wybudowane, jakoteż na tych, które niemi mają być połączone, zaprowadzą dla dobra handlu wszelkie ułatwienia i uproszczenia, na jakie tylko pozwolą ustawy w ich krajach obowiązujące.

Strony rokujące postarają się o ułatwienie na swoich obszarach wzajemnego obrotu kolejowego przez zaprowadzenie bezpośrednich połączeń pomiędzy liniami w punkcie ich zetknięcia się i przez przechodzenie parku ruchomego z jednej linii na drugą.

Na granicy, gdzie znajdują się połączenia bezpośrednie i gdzie park ruchomy przechodzić może, Strony rokujące będą uwalniały towary od deklaracji, wyładowania i rewizyi, jakoteż od opieczętowania pak, pod warunkiem, by wchodziły w wagonach podług przepisu zamkniętych i szły w tych samych wagonach do takiego miejsca w głębi kraju, w którym znajduje się komora cłowa lub urząd podatkowy, tudzież aby je oznajmiono przy wprowadzeniu przez złożenie wykazów ładunkowych i listów przewozowych.

Towary przechodowe, które w wagonach według przepisów zamkniętych i bez wyładowania przechodzą na obszar

territoire d'une des Parties contractantes, en venant du territoire de l'autre ou y étant destinées, seront exemptées de la déclaration, du déchargement et de la révision, ainsi que de la fermeture des colis, tant à l'intérieur qu'aux frontières, pourvu qu'elles soient déclarées au transit par la remise des listes de chargement et des lettres de voiture.

L'application de ces dispositions est cependant subordonnée à la condition que les administrations des chemins de fer intéressées répondent de l'arrivée des wagons, en temps opportun et avec fermeture intacte, au bureau d'expédition situé à l'intérieur du pays ou à celui de sortie.

Bien qu'en général les dispositions précédentes ne trouvent pas d'application aux déchargements des marchandises, il reste d'ailleurs entendu que néanmoins, dans les cas où un pareil déchargement devient nécessaire par suite de la très grande distance entre les lieux de chargement et de déchargement, ces facilités pourront être étendues aux déchargements en question à la condition qu'ils aient lieu sous contrôle réglementaire.

Les Gouvernements voisins auront à s'entendre ultérieurement, quant au règlement à établir pour le service des douanes aux stations frontière.

Article 17.

Les administrations des postes et télégraphes des Parties contractantes auront à s'entendre ultérieurement, quant au règlement à établir pour le service respectif sur les lignes des chemins de fer en question. Il est convenu toutefois dès à présent que les institutions postales et télégraphiques en vigueur sur les lignes déjà existantes et les mesures y relatives seront mises en harmonie avec les besoins d'une communication régulière des chemins de fer.

jednej ze Stron rokujących, przybywają zaś z obszaru drugiej Strony lub są do niego przeznaczone, wolne będą od deklaracji, wyładowania i rewizji, jakoteż od zamknięcia pak tak w głębi kraju jak i na granicach, pod warunkiem, aby przechód ich był oznajmiony przez złożenie wykazów ładunkowych i listów przewozowych.

Postanowienia te stosowane będą jednak pod tym warunkiem, że zarządy interesowanych kolei żelaznych są odpowiedzialne za nadejście wagonów w odpowiednim czasie i z nienaruszonym zamknięciem do urzędu ekspedycyjnego w głębi kraju lub do urzędu mającego ekspedycyować do wychodu.

Zgodzono się, że lubo przepisy powyższe nie mają być w ogólności stosowane do towarów przeładowanych, to jednak w takich przypadkach, gdy przeładowanie jest potrzebne z przyczyny bardzo wielkiej odległości pomiędzy miejscami naładowania i wyładowania, ułatwienia powyższe mogą być rozciągnięte także na towary przeładowane pod warunkiem, aby przeładowane zostały pod przepisaną kontrolą.

We względzie wydania przepisów postępowania dla służby cłowej w stacjach pogranicznych, Rządy sąsiednie porozumią się później.

Artykuł 17.

Zarządy poczt i telegrafów Stron rokujących porozumieją się później we względzie urządzenia odnośnej służby na kolejach żelaznych w mowie będących. Postanawia się jednak już teraz, że urządzenia pocztowe i telegraficzne zaprowadzone na liniach już istniejących, jakoteż środki odnośne, zastosowane będą do potrzeb regularnego obrotu na kolejach żelaznych.

Article 18.

Les Gouvernements contractantes s'engagent à faciliter, tant que le permettra la sûreté publique, dans l'intérêt commun de la communication, et autant que possible, l'exercice de la police à la frontière.

Article 19.

Chacune des Parties contractantes se réserve le droit, sur son propre territoire, de contrôler l'exploitation des chemins de fer qui forment l'objet de la présente Convention, afin qu'elle réponde, de tout temps, aux besoins du trafic international et aux stipulations arrêtées entre les Gouvernements respectifs.

Article 20.

Dans le cas où l'une des Parties contractantes après l'expiration de la dixième année à partir du jour de l'échange des ratifications demanderait la révision de la présente Convention, les Délégués des Parties contractantes se réuniront à cet effet à Vienne sur la convocation du Gouvernement Impérial et Royal.

Il est entendu que les Parties contractantes se réservent la faculté d'introduire, de tout temps et d'un commun accord, dans cette Convention toute modification dont l'utilité serait démontrée par l'expérience.

Article 21.

La présente Convention sera, s'il y a lieu, soumise aux Corps législatifs respectifs et entrera en vigueur aussitôt après l'échange des ratifications, qui aura lieu à Vienne au plus tard le 1^{er} Octobre 1883.

En foi de quoi les Plénipotentiaires ont signé la présente Convention et l'ont revêtue du cachet de leurs armes.

Artykuł 18.

Rządy rokujące zobowiązują się ułatwiać ile możliwości sprawowanie policyi na granicy o ile na to bezpieczeństwo publiczne pozwoli a dobro obustronnej komunikacyi będzie tego wymagało.

Artykuł 19.

Każda ze Stron rokujących zastrzeżga sobie prawo kontrolowania na swoim obszarze ruchu kolei żelaznych, których się tyczy Umowa niniejsza, iżby tenże odpowiadał zawsze wymaganiom obrotu międzynarodowego, jakoteż układom między ich Rządami zawartym.

Artykuł 20.

Gdyby po upływie dziesiątego roku od dnia wymiany ratyfikacyj Umowy niniejszej, jedna ze Stron rokujących zażądała jej rewizyi, delegaci Stron rokujących zbiorą się w tym celu w Wiedniu na zaproszenie c. k. Rządu.

Strony rokujące zastrzegają sobie za wspólną zgodą prawo uczynienia w Umowie niniejszej kiedykolwiek po wzajemnem porozumieniu się zmiany, któraby doświadczenie dało poznać jako pożyteczną.

Artykuł 21.

Umowa niniejsza przedstawiona będzie ciałom prawodawczym o ile to będzie potrzebne i nabędzie mocy zaraz po wymianie ratyfikacyj, mającej nastąpić w Wiedniu najpóźniej 1 października 1883.

W dowód czego Pełnomocnicy podpisali Umowę niniejszą i wycisnęli na niej swoje pieczęci.

Fait à Vienne, en quadruple expédition, le neuvième jour du mois de mai de l'an mil huit cent quatre-vingt-trois.

Spisano w czterech egzemplarzach w Wiedniu dnia 9 miesiąca maja w roku tysiąc osmset osmdziesiątym trzecim.

Kálnoky m. p. (L. S.)
Szögyényi m. p. (L. S.)
M. M. Boghitchévitch m. p. (L. S.)
Sadoullah m. p. (L. S.)
Nicolas S. Stoitchoff m. p. (L. S.)
C. Stoiloff m. p. (L. S.)

Kálnoky r. w. (L. S.)
Szögyényi r. w. (L. S.)
M. M. Bogiczewicz r. w. (L. S.)
Sadoullah r. w. (L. S.)
Mikołaj S. Stoiczow r. w. (L. S.)
C. Stoilow r. w. (L. S.)

Nos visis et perpensis conventionis hujus articulis, illos omnes ratos gratosque habere profitemur, verbo Nostro Caesareo et Regio spondentes Nos ea, quae in illis continentur, fideliter executioni mandatuos esse. In quorum fidem majusque robur praesentes ratihabitionis Nostrae tabulas signavimus sigilloque Nostro adpresso muniri jussimus. Dabantur in Vienna die duodecima mensis octobris anno Domini millesimo octingentesimo octogesimo tertio Regnorum Nostrorum trigesimo quinto.

Franciscus Josephus m. p.



Gustavus Comes a Kálnoky m. p.

Ad mandatum Sacrae Caesareae et Regiae Apostolicae Majestatis proprium:

Hugo liber Baro a Glanz m. p.
 Consiliarius sectionis.

Powyższą umowę kolejową, jako obowiązującą w królestwach i krajach w Radzie państwa reprezentowanych, ogłasza się niniejszem.

Wiedeń, dnia 2 kwietnia 1883.

Taaffe r. w.

Pino r. w.

43.**Ustawa z dnia 17 marca 1884,**

tycząca się uwolnienia od opłat fundacyj i ofiar na cele naukowe, dobroczynne i humanitarne z powodu urodzin Jej c. i k. Wysokości Najoswiecieńszej Arcyksiężniczki Elżbiety.

Za zgodą obu Izb Rady państwa postanowiłem i stanowią co następuje:

Artykuł I.

Pozwala się niniejszem, aby fundacye i inne akty ofiary na cele naukowe, dobroczynne i humanitarne, uczynione z powodu urodzin Najoswiecieńszej Arcyksiężniczki Elżbiety, córki Najoswiecieńskiego Następcy tronu i jego małżonki, uwolnione zostały od opłat, którym podlegają dokumenty i przeniesienia majątku, tudzież od opłat za wpis hipoteczny.

Artykuł II.

Wykonanie ustawy niniejszej, nabywającej mocy od dnia ogłoszenia, porucza się Ministrowi skarbu.

Wiedeń, dnia 17 marca 1884.

Franciszek Józef r. w

Taaffe r. w.

Dunajewski r. w.

44.**Rozporządzenie ministerstwa sprawiedliwości z dnia 27 marca 1884,**

tyczące się zaprowadzenia Sądu obwodowego w Brzeżanach w Galicyi.

Na mocy Najwyższego przyzwolenia z dnia 20 stycznia 1883 i z dnia 23 marca 1884, jakoteż na zasadzie ustawy z dnia 26 kwietnia 1873 (Dz. u. p. Nr. 62), zaprowadza się w okręgu Sądu krajowego wyższego lwowskiego Sąd obwodowy z siedzibą w Brzeżanach dla okręgów Sądów powiatowych brzeżańskiego, bursztyńskiego, chodorowskiego, kozowskiego, podhajeckiego, przemysłańskiego, rohatyńskiego i wiśniowczyckiego, które oddzielają się od okręgów Sądu obwodowego złoczowskiego i Sądu obwodowego tarnopolskiego.

Trybunał ten wykonywać ma w swoim okręgu także władzę sądowo-handlową.

Dla miasta Brzeżan i okolicznego powiatu w obszarze teraźniejszego Sądu powiatowego brzeżańskiego, zaprowadza się w Brzeżanach Sąd delegowany miejsko-powiatowy, który będzie załatwiał sprawy cywilne i karne do zakresu takiego Sądu należące a zwija się teraźniejszy Sąd powiatowy brzeżański.

Sąd obwodowy i Sąd delegowany miejsko-powiatowy w Brzeżanach rozpocząć mają urzędowanie dnia 1 października 1884 i od tegoż dnia teraźniejszy Sąd powiatowy w temże miejscu zawiesi swoje czynności.

Rozporządzenie niniejsze nie narusza właściwości Sądu obwodowego samborskiego jako górniczego.

Prażák r. w.

Dziennik ustaw państwa

dla

królestw i krajów w Radzie państwa reprezentowanych.

Część XIV. — Wydana i rozesłana dnia 12 kwietnia 1884.

45.

Ustawa skarbowa z dnia 8 kwietnia 1884, na rok 1884.

Za zgodą obu Izb Rady państwa postanowiłem i stanowią co następuje:

Artykuł I.

Na wszystkie wydatki państwa 1884 r. wyznacza się ogółem 514,919.373 zł. waluty austriackiej.

Artykuł II.

Wydatki szczegółowe i sumy etatowe, dla każdego wydziału administracyi wyznaczone, podane są w pierwszej części preliminarza państwa poniżej zamieszczonego.

Dotacye, w poszczególnych rozdziałach, tytułach i paragrafach tego preliminarza państwa, wyznaczone, mogą być użyte tylko na cele w odpowiednich rozdziałach, tytułach i paragrafach wskazane a mianowicie oddzielnie na potrzeby zwyczajne i nadzwyczajne.

Artykuł III.

Na pokrycie wydatków państwa, w artykule I wyznaczonych, przekazują się wpływy z podatków stałych, z podatków niestałych i wszystkich innych gałęzi dochodów państwa, ustanowione w drugiej części niżej zamieszczonego preliminarza państwa w sumie 474,555.699 zł. waluty austriackiej.

Artykuł IV.

Dla otrzymania sumy dochodów państwa w artykule III ustanowionej, podatki stałe i niestałe pobierane będą w ogólności według istniejących przepisów.

Z podatkiem zarobkowym i z podatkiem dochodowym pobierany będzie prócz należitości zwyczajnej dodatek nadzwyczajny w kwocie równej podatkowi zwyczajnemu.

Od tych osób do płacenia podatku obowiązanych, których całkowita należitość zwyczajna podatku zarobkowego i dochodowego pierwszej klasy, lub podatku dochodowego drugiej klasy nie przenosi kwoty 30 zł. wal. austr., pobierany będzie dodatek nadzwyczajny, w kwocie wynoszącej tylko siedm dziesiątych części podatku zwyczajnego.

Artykuł V.

Na pokrycie kapitałów ogólnego długu państwa, które mają być spłacone w ciągu roku 1884 można puścić w obieg stósownie do §. 2 ustawy z dnia 24 grudnia 1867 (Dz. u. p. 1868 Nr. 3), obligacye nie zwrotnego jednorakiego długu państwa, utworzonego mocą ustawy z dnia 20 czerwca 1868 (Dz. u. p. Nr. 66) a to za taką kwotę, jaka będzie potrzebna, aby przez zbycie tychże otrzymać fundusze, wystarczające na pokrycie owych kapitałów.

Na rachunek tej amortyzacji kapitałów wygotować należy niezwłocznie i wydać Ministrowi skarbu obligacye długu przynoszącego odsetki w papierach w kwocie imiennej 14,450.450 zł., tudzież obligacye długu przynoszącego odsetki w srebrze, w sumie 645.300 zł.

Artykuł VI.

Kwoty wyznaczone na wydatki roku 1884, aż do końca tegoż roku albo wcale nie, albo nie całkiem wydane, jednak z wyjątkiem dotacyj zarządu cłowego, tudzież dotacyj na zwroty podatkowe od wyrobu gorzałki, piwa i cukru z buraków, które z końcem roku zawieszają się, mogą także być jeszcze użyte aż do 31 marca 1885 na cele w niniejszej ustawie skarbowej przewidziane i w granicach pozycyji tamże ustanowionych; odnośne wypłaty jednak mają być zapisane w rachunku rocznym na karb zarządu poprzedniego roku.

To jednak pozwolenie co do kwot, nieużytych nawet i w pierwszych trzech miesiącach 1885 roku, traci moc z dniem ostatnim marca 1885.

Postanowienie to nie rozciąga się do kwot, wyznaczonych na pokrycie stałych płac, jakimi są pensye, emerytury itd. albo na uiszczenie tych wypłat, które opierają się na obowiązującym tytule prawnym, jak odsetki od długu państwa itd. Kwoty te można wydawać aż do upływu terminu przedawnienia.

Również nie rozciąga się postanowienie powyższe na te dotacye, co do których w pierwszej części preliminarza wyznaczono termin używania aż do końca marca 1886, jeżeliby jednak w r. 1884 użyte nie były, tak uważane będą, jak gdyby były wyznaczone w preliminarzu 1885 roku i dla tego mają być policzone na zarząd tegoż ostatniego roku.

Przychody z ceł, z podatku konsumcyjnego od wyrobu piwa, z podatku konsumcyjnego od wyrobu gorzałki, tudzież z podatku konsumcyjnego od wyrobu cukru z buraków nie mają być policzone na zarząd przeszłoroczny.

Z dotacyi dodatkowej w sumie 210.000 zł. wyznaczonej na rok 1882 ustawą z dnia 6 czerwca 1882 (Dz. u. p. Nr. 64) na postawienie budynków obronnych (koszar) dla żandarmerji w Krzywoszyju i okolicy, można czerpać jeszcze aż do końca marca 1885; rachunki jednak z tej dotacyi złożyć należy tak, jak gdyby wyznaczona była ustawą skarbową na rok 1883 w myśl artykułu VI, ustępu 4.

Artykuł VII.

Upoważnia się Ministra skarbu do sprzedania w ciągu roku 1884 takich nieruchomości rządowych, których wartość szacunkowa każdej z osobna nie przynosi 25.000 zł. aż do sumy ogólnej 300.000 zł. a to bez poprzedniczego szczegółowego pozwolenia Rady państwa, jedynie pod warunkiem, iż później usprawiedliwi sprzedaż. Upoważnia się nadto Ministra skarbu, pod warunkiem późniejszego usprawiedliwienia, by spółkom, którym służy użytkowanie kolei żelaznych państwa, udzielił w ciągu roku 1884 pozwolenie do sprzedaży zbytecznych gruntów kolei państwa, pod warunkiem wynagrodzenia Skarbu państwa za zrzeczenie się prawa własności, a pozwolenie to może być udzielone i wtedy, gdy wartość szacunkowa jednego takiego przedmiotu przynosi sumę 25.000 zł.

Artykuł VIII.

Od sumy ogólnej wydatków	514,919.373 zł.
odciągnąwszy sumę ogólną dochodów	474,555.699 „
niedobór wynosi	40,363.674 zł.

Upoważnia się Ministra skarbu, aby na częściowe pokrycie tego niedoboru postarał się o sumę trzydzieści milionów złotych wal. austr. przez wypuszczenie w obieg obligacyj długu, utworzonego mocą ustawy z dnia 11 kwietnia 1881 (Dz. u. p. Nr. 33) niewrotnego, uwolnionego od podatku, odsetki po pięć od sta w wal. austr. przynoszącego, a dopóki to nie nastąpi, aby zebrał kwoty potrzebne przez zaciągnięcie długu nieustalonego, który ma być spłacony w ciągu 1884 roku.

Nadto upoważnia się Ministra skarbu, aby sprzedał 17.225 sztuk akcyj c. k. uprzywilejowanej kolei Cesarza Franciszka Józefa w wartości imiennej 3,445.000 zł. własnością kasy ogólnej państwa będące i aby sumy za nie otrzymanej użył na pokrycie niedoboru, równie jak wierzytelności państwa, ściągających się do zarządu byłych kas zaliczkowych rządowych, które w ciągu 1884 roku będą jeszcze zwrócone; pozostała zaś jeszcze część niedoboru pokryta będzie zapasami kasowemi.

Artykuł IX.

Wykonanie ustawy niniejszej porucza się Ministrowi skarbu.

Wiedeń, dnia 8 kwietnia 1884.

Franciszek Józef r. w.

Taaffe r. w.

Ziemiałkowski r. w.

Falkenhayn r. w.

Prażák r. w.

Conrad r. w.

Weltersheimb r. w.

Dunajewski r. w.

Pino r. w.

Preliminarz państwa

na rok 1884 dla królestw i krajów w Radzie państwa reprezentowanych.

Część pierwsza. — Potrzeby.

Rozdział	Tytuł	Paragraf	Wydatki państwa	W y d a t k i			
				zwyczajne	nadzwyczajne z dozwo- leniem używania aż do końca marca		Suma
					1885	1886	
				zł. w walucie austriackiej			
1			I. Dwór cesarski	4,650.000			4,650.000
2			II. Kancelarya gabinetowa Najjaśn. Pana 50% .	72.272			72.272
3			III. Rada państwa.				
1			Izba panów	52.098	400		52.498
2			Izba deputowanych	635.884	1.300		637.184
3			Delegacya	14.000			14.000
4			Komisya kontroli długu państwa	12.560			12.560
5			Na budowę i urządzenie wewnętrzne nowego domu dla parlamentu			237.500	237.500
			Suma (Rozdział 3, Tytuły 1—5) .	714.542	1.700	257.500	973.742
4			IV. Trybunał państwa	24.000			24.000
5			V. Rada ministrów.				
1			Prezydium rady ministrów	140.899			140.899
2			Fundusz dyspozycyjny	50.000			50.000
3			Koszta gazet urzędowych	599.200			599.200
4			Biuro korespondencyj telegraficznych	94.000			94.000
5			Trybunał administracyjny	126.310			126.310
			Suma (Rozdział 5, Tytuły 1—5) .	1,010.409			1,010.409
6			VI. Suma na wydatki w sprawach wspólnych.				
1			Nadwyżki przychodów cłowych	15,406.200			15,406.200
2			Podatek dochodowy austriacko-węgierskiego Lloyd'a	178.000			178.000
3			Kwota na pokrycie wydatków wspólnych	67,264.874			67,264.874
4			Wydatek nadzwyczajny wojskowy na rok 1884 na potrzeby wojska stojącego w Bośni i Hercegowinie, tudzież w okręgu Limu		4,937.142		4,937.142
5			Dotacje dodatkowe do preliminarza wspólnego z roku 1883 (minist. spraw zewn. i marynarka wojenna)	628.993			628.993
6			Na pokrycie wydatków wspólnych a to stósownie do zatwierdzonego zamknięcia rachunków wspólnych za rok 1881	339.768			339.768
			Suma (Rozdział 6, Tytuły 1—6) .	83,817.835	4,937.142		88,754.977
7			VII. Ministerstwo spraw wewnętrznych.				
1	1		Kierownictwo naczelné	451.400	9.000		460.400
2	2		Biuro techniczne ubezpieczeń		10.000		10.000
2			Wydatki polieyi rządowej	120.000			120.000
3			Koszta dziennika ustaw państwa	55.400	2.400		57.800
4	1		Zarząd administracyjny wszystkich krajów	5,494.000	103.610		5,597.610
2	2		Wydatki z powodu chorób epidemicznych i epizootycznych		217.500		217.500

Rozdział	Tytuł	Paragraf	Wydatki państwa	Wydatki			
				zwyczajne	nadzwyczajne z dozwo- leniem używania aż do końca marca		Suma
					1885	1886	
zł. w walucie austriackiej							
7	5	1	Bezpieczeństwo publiczne (8.834 zł. w złocie)	3,669.900	9.790	3,679.690	
			Strata na monecie do tego złota (19%)		1.670	1.670	
		2	Nadzwyczajne wydatki policyjne w Dalmacji (włóczę- gostwo)		7.000	7.000	
	6		Służba budownicza rządowa	1,107.105	13.418	1,120.523	
			Koszta podróży z powodu nadzwyczajnych budowli drogowych i wodnych		39.800	39.800	
	7		Budowa dróg:				
		1	Austria poniżej Anizy	447.000		447.000	
		2	Austria powyżej Anizy	184.000		184.000	
			Przełożenie drogi na Kleinkammerbühel w Ischlu		10.000	10.000	
		3	Salzburg	96.000		96.000	
		4	Styrya	270.000		270.000	
			Dodatek skarbowy na uzupełnienie regulacji Anizy (2 rata)		1.260	1.260	
		5	Karyntya	172.300		172.300	
			1. Budowa mostu żelaznego z kamiennymi filarami na Drawie pod Bielakiem (2 rata)		70.000	70.000	
			2. Budowa mostu z wierzchem żelaznym i filarami kamiennymi w miasteczku Spittalu (1 rata)		8.000	8.000	
			3. Podwyższenie gościńca tyrolskiego pod Góroym Drauburgiem (1 rata)		10.000	10.000	
			4. Podwyższenie gościńca tyrolskiego pomiędzy Kleblachem a Lessnigskim wąwozem (1 rata)		4.000	4.000	
			5. Dodatek skarbowy na poprawienie drogi w doli- nie Lessachu (2 rata)		3.000	3.000	
			6. Dodatek skarbowy na budowie dla ochrony dróg (1 rata)		35.000	35.000	
		6	Kraina	120.000		120.000	
			Dodatek skarbowy na odbudowanie drogi w dolinie kopacznej aż do granicy przymorskiej		10.000	10.000	
		7	Przymorze	99.700		99.700	
			1. Przełożenie gościńca polańskiego pod Bujem		8.800	8.800	
			2. Dodatek skarbowy na wybudowanie drogi (kon- kurencyjnej) w dolinie Baczy (ostatnia rata)		5.000	5.000	
			3. Przełożenie gościńca karyntyjskiego i budowa mostu na strumieniu Rachot pod Descłą		6.100	6.100	
			4. Dodatek skarbowy na budowę drogi łączącej mię- dzy drogą kopacznicą a konkurencyjną kirch- heimską		3.700	3.700	
		8	Tyrol i Vorarlberg	373.600		373.600	
			1. Wybudowanie drogi tonalskiej z Sigmundskronu na wąwóz mendelski Rufe Sarnonico Fondo do Brezu (5 rata)		80.000	80.000	
			2. Budowa nowej drogi z Nago do Arco (3 rata)		60.000	60.000	
			3. Urządzenie drogi pusterthalskiej w kilometrze 109'2—122'0 (ostatnia rata)		10.200	10.200	
			4. Budowa żelaznego wierzchu mostu na Awizyi w Lavis i ubezpieczenie gruntu (ostatnia rata)		63.000	63.000	
			Zniesienie	1,762.600	388.060	2,150.660	

Rozdział	Tytuł	Paragraf	Wydatki państwa	Wydatki			
				zwyczajne	nadzwyczajne z dozwoleniem używania aż do końca marca		Suma
					1885	1886	
				zł. w walucie austriackiej			
			Przeniesienie	1,762.600		388.060	2,150.660
7	7	8	5. Odbudowanie mostu drewnianego na dzikim potoku Chiepenie			9.000	9.000
			6. Budowa mostu z wierzchem żelaznym na potoku Grigno w Grignie i na oczyszczenie łożyska potoku			32.000	32.000
			7. Odbudowanie mostu kamiennego w Prigione			9.000	9.000
		9	Czechy	1,050.000			1,050.000
			1. Budowa mostu drewnianego na Wondrebie pod Gasnicami			11.650	11.650
			2. Budowa mostu żelaznego na Słubicy pod Chludem			7.500	7.500
			3. Budowa mostu żelaznego na Łabie pod Jaromierzem (1 rata)			25.000	25.000
		10	Morawia	230.000			230.000
			Dodatek skarbowy na budowę drogi powiatowej staromiejsko-spiklieckiej (ostatnia rata)			3.000	3.000
		11	Szląsk	106.000			106.000
		12	Galicja i Krakowskie	846.000			846.000
			I. Gościniec podolski:				
			1. Budowa mostu stałego Nr. 13 na Serecie pod Czortkowem (ostatnia rata)			8.500	8.500
			2. Budowa mostu stałego na Dniestrze pod Zaleszczykami (2 rata)			90.000	90.000
			II. Gościniec bursztyński:				
			3. Budowa mostu stałego Nr. 34 na Siwce pod Serednią			10.000	10.000
			III. Gościniec dobromilski:				
			4. Budowa mostu stałego Nr. 58 na Jabłonce pod Turką			10.000	10.000
			5. Budowa mostu stałego Nr. 52 na Jabłonce pod Turką			6.000	6.000
			6. Budowa mostu stałego Nr. 51 na Jabłonce pod Turką			7.000	7.000
			7. Budowa mostu stałego Nr. 50 na Jabłonce pod Turką			7.000	7.000
			8. Odbudowanie gościńca karpackiego dołińsko-wyskowskiego (1 rata)			20.000	20.000
			9. Odbudowanie drogi powiatowej żmigrodzko-grabskiej (2 rata)			30.000	30.000
			10. Budowa mostu na Wiśle pod Pustynią (1 rata)			10.000	10.000
			11. Budowa mostów na Łomnicy i Siwce na gościńcu halicko-siwieckim (1 rata)			6.500	6.500
		13	Bukowina	90.800			90.800
			1. Budowa mostów Nr. 33 pod Hatną			12.300	12.300
			2. Urządzenie drogi podjazdowej do mostu stałego na Dniestrze pod Zaleszczykami (1 rata)			20.000	20.000
		14	Dalmacja	85.000			85.000
			1. Dokończenie rozpoczętych budowli na gościńcu z Tobolja do Kiewa			5.000	5.000
			Zniesienie	4,170.400		727.510	4,897.910

Rozdział	Tytuł	Paragraf	W y d a t k i				
			Wydatki państwa			Suma	
			zwyczajne	nadzwyczajne z dozwo- leniem używania aż do końca marca			
			1885	1886			
zł. w walucie austriackiej							
7	9		Nowe budowle dla zarządu administracji i większe urzą- żenia:				
	1		Na roboty w c. k. budynk dykasteryalnym (rządo- wym) w Salzburgu			3.700 3.700	
	2		Na nowe pokrycie c. k. teatru narodowego w Inns- brucku (1 rata)			2.400 2.400	
	3		Na wzniesienie nowego budynku urzędowego w Kolinie			25.000 25.000	
	4		Na restauracyą budynku rządu krajowego w Opawie (ostatnia rata)			12.000 12.000	
	5		Rata roczna za realność Młockich we Lwowie			1.400 1.400	
	6		Rata roczna za realność w Mościskach			454 454	
	7		Rata roczna za budynek teatralny w Krakowie			640 640	
			Suma (Tytuł 9, §§. 1—7)			2.494 43.100 45.594	
			Razem (Rozdział 7, Tytuły 1—9)			16,097.005 799.882 1,951.670 18,848.557	
8			VIII. Ministerstwo obrony krajowej.				
	1		Kierownictwo naczelne			287.000 1.200 288.200	
	2		Obrona krajowa (1.920 zł. w złocie)			4,044.100 235.600 4,279.700	
			Strata na powyższem złocie (19%)			365 365	
	3		Koszta poboru do wojska, tudzież koszta komisyj w spra- wach kwaterunku, koszta podróży urzędników admini- stracyjnych z powodu zgromadzeń kontrolnych ur- lopników i rezerwistów; koszta podróży z powodu wy- miaru taks wojskowych i wydatki na druki do czynności urzędowych w sprawach taks wojskowych, nakoniec koszta przymusowego przystawienia niechęcych wró- cić urlopników i rezerwistów			71.200 71.200	
	4		Fundacye wojskowe			32.700 32.700	
	5		Straż policyjna wojskowa			78.500 78.500	
	6		Żandarmerya			4,601.700 4,601.700	
	7		Zapomogi dla potrzebujących pomocy rodzin rezerwistów powołanych			15.800 15.800	
			Suma (Rozdział 8, Tytuły 1—7)			9,115.200 262.965 9,368.165	
9			IX. Ministerstwo wyznań i oświecenia.				
			A. Wydatki centralne.				
	1		Kierownictwo naczelne			258.000 43.000 301.000	
	2		Nadzór nad szkołami			606.900 606.900	
	3		Akademie umiejętności			75.000 2.000 77.000	
	4		Muzeum sztuki i przemysłu z zakładem do prób chemi- czno-technicznych:				
	1		Muzeum sztuki i przemysłu			75.300 300 75.600	
	2		Zakład do prób chemiczno-technicznych			9.500 9.500	
	5		Zapomoga dla stowarzyszenia przemysłowego dolno- austriackiego na muzeum przemysłowe technologiczne w Wiedniu			30.000 30.000	
	6		Komisyja główna i dyrekcya statystyki administracyjnej			74.900 74.900	
	7		Instytut geologiczny państwa			54.800 54.800	
			Zniesienie			1,154.400 75.300 1,229.700	

Rozdział	Tytuł	Paragraf	Wydatki państwa				
			Wydatki			Suma	
			zwyczajne	nadzwyczajne z dozwoleniem używania aż do końca marca	Suma		
			1885	1886			
zł. w walucie austriackiej							
			Przeniesienie	1,154.400	73.300	1,229.700
9	8		Zakład naczelny meteorologii i magnetyzmu ziemi	24.900	2.050	26.950
	9		Wydatki na cele sztuki archeologii:				
			a) Na cele sztuk:				
	1		Akademia sztuk pięknych w Wiedniu	113.000	700	113.700
	2		Szkoła sztuk pięknych w Krakowie	18.500	18.500
	3		Zapomogi dla instytutów muzycznych na utrzymanie szkół	18.600	18.600
	4		Stypendya dla artystów zamówienia, wspieranie przedsiębiorstw artystycznych i inne wydatki	29.550	29.550
			Suma (Tytuł 9, §§. 1—4)	161.050	19.300	180.350
			b) Na cele archeologiczne:				
	5		Komisya naczelna do badania i utrzymania zabytków sztuki i pomników historycznych	11.030	400	11.430
	6		Restauracya dawnych zabytków budownictwa	4.000
			Restauracya katedry w Spljeccie	10.000
			Otoczenie rusztowaniem dzwony w Spljeccie (2 i ostatnia rata)	25.000
			Restauracya tejże (1 rata)	10.000
			Odbudowanie katedry praskiej	10.000
	7		Na wykopaliska, tudzież zapomogi dla przedsięwzięć archeologicznych	5.500	5.500
			Suma (Tytuł 9, §§. 5—7)	20.530	400	55.000	75.930
			Suma (Tytuł 9, §§. 1—7)	181.580	19.700	55.000	256.280
			Razem (Rozdział 9, Tytuł 1—9)	1,360.880	97.050	55.000	1,512.930
			B. Wyznania.				
10			Potrzeby funduszów religijnych:				
			a) Wydatki funduszów:				
	1		Austria poniżej Anizy	427.000
			Nowe budowle, przebudowania i dobudowania	4.200
	2		Austria powyżej Anizy	104.000	104.000
	3		Salzburg	79.000	79.000
	4		Tyrol	132.000	1.000
			Nowe budowle, przebudowania i dobudowania	900
			Dodatki na budowle	1.500
	5		Vorarlberg	10.500	10.500
	6		Styrya	240.000
			Nowe budowle, przebudowania i dobudowania	3.433
			Dodatki na budowle	1.717
	7		Karyntya	78.300	78.300
	8		Kraina	114.000	114.000
	9		Tryest	50.000	50.000
	10		Gorycya	71.000	71.000
	11		Istrya	59.500
			Nowe budowle, przebudowania i dobudowania	1.890
	12		Dalmacya	247.500	4.000
			Nowe budowle, przebudowania i dobudowania	46.500
			Dodatki na budowle	9.900
			Zniesienie	1,612.800	5.000	70.040	1,687.840

Rozdział	Tytuł	Paragraf	Wydatki państwa	Wydatki			Suma
				zwyczajne	nadzwyczajne z dozwoleniem używania aż do końca marca		
					1885	1886	
				zł. w walucie austriackiej			
			Przeniesienie	1,612.800	5.000	70.040	1,687.840
9	10	13	Czechy	691.000			} 715.500
			Nowe budowle, przebudowania i dobudowania			19.500	
			Dodatki na budowle			5.000	
	14		Morawia	294.000			294.000
	15		Szląsk	59.700			59.700
	16		Galicya	956.000			956.000
	17		Kraków	53.000			53.000
	18		Bukowina	36.500			} 38.500
			Nowe budowle, przebudowania i dobudowania			2.000	
	19		Dla wszystkich królestw i krajów w Radzie państwa reprezentowanych: Zapomogi dla plebanów katolickich		600.000		600.000
			Suma (Tytuł 10, §§. 1—19)	3,703.000	605.000	96.540	4,404.540
	20		b) Wydatki lasów i dóbr funduszowych	230.570			} 269.400
			Nowe budynki i kupno realności			34.030	
			Pomiar, rozgraniczenie i urządzenie leśniarki		3.830		
			Wykup i uregulowanie służebnictw		570		
			Wszystkie inne wydatki nadzwyczajne		400		
			Suma (Rozdział 9, Tytuł 10, §§. 1—20)	3,933.570	609.800	130.570	4,673.940
11			Fundacye i dodatki na potrzeby wyznania katolickiego:				
	1		Fundacye	31.500			31.500
	2		Dodatki	121.500			} 123.500
			Na budowę kościoła w Fiumicello			2.000	
			Suma (Tytuł 11, §§. 1 i 2)	153.000		2.000	155.000
12			Dodatki na potrzeby wyznania ewangelickiego:				
	1		Wyższa rada kościelna ewangelicka	30.300	700		31.000
	2		Ryczałtowe wsparcie dla kościoła ewangelickiego, wyznania augsb. i helweckiego	75.000			75.000
			Suma (Tytuł 12, §§. 1 i 2)	105.300	700		106.000
13			Dodatki na potrzeby wyznania grecko-orientalnego:				
	1		Dalmacya	62.000			} 87.500
			Nowe budowle			16.500	
			Dodatki na nowe budowle			3.000	
	2		Wsparcie dla duchowieństwa pasterskiego grecko-orientalnego w Dalmacyi		6.000		
			Suma (Tytuł 13, §§. 1 i 2)	62.000	6.000	19.500	87.500
			Suma (Rozdział 9, Tytuły 10—13)	4,253.870	616.500	152.070	5,022.440

Rozdział	Tytuł	Paragraf	Wydatki państwa					
			Wydatki			Suma		
			zwyczajne	nadzwyczajne z dozwo- leniem używania aż do końca marca				
			1885	1886				
zł. w walucie austriackiej								
			C. Oświecenie.					
			Szkoly główne.					
			a) Uniwersytety:					
9	14		1	Uniwersytet w Wiedniu	785.000			
				Budowa głównego budynku uniwersytetu (12 rata)		500.000		1,476.000
				Wewnętrzne urządzenie tegoż (1 rata)		160.000		
				Na przystawienie i wystawienie budowli w instytucie patologiczno-anatomicznym (3 i ostatnia rata)		17.000		
				Wewnętrzne urządzenie i wyposażenie naukowe tego instytutu (2 i ostatnia rata)		12.000		
				Urządzenie i wyposażenie laboratorium katedry higieny (2 rata)		2.000		
			2	Uniwersytet w Innsbuku	207.000			207.000
			3	Uniwersytet w Graczu	274.700			274.700
			4	Uniwersytety w Pradze	692.000			790.998
				Uniwersytet niemiecki:				
				Raty roczne		1.448		
				Uniwersytet czeski:				
				Urządzenie i potrzeby naukowe:				
				Dotacya na założenie biblioteki dla seminarium wy- działu prawa i administracyi (2 rata)		1.000		
				Dotacya na uzupełnienie przyrządów naukowych dla katedry fizyki (2 rata)		4.000		
				Wydatek nadzwyczajny z powodu otwarcia wydziału medycznego, na urządzenie i wyposażenie instytu- tów medycznych, jakoteż na pokrycie innych z tego względem wydatków		70.000		
				Raty roczne:				
				Na umorzenie i oprocentowanie ceny kupna gruntu pod budowę domu na instytutu medyczne (2 rata)		20.000		
				Wydatek wspólny:				
				Na uzupełnienie biblioteki uniwersyteckiej, zwłaszcza dziełami z zakresu literatury medycznej (2 rata)		1.000		
				Na krzyż z marmuru kararyjskiego do kaplicy w Caro- linum (3 rata)		1.000		
				Dobra uniwersyteckie Michle i Maleszyce:				
				Wynagrodzenie dzierżawcy dóbr		550		
			5	Uniwersytet we Lwowie	147.000			176.700
				Knpienie realności Głowińskiego z 5% odsetkami od reszty ceny kupna (3 rata)		29.700		
			6	Uniwersytet w Krakowie	246.000			70.000
				Nabycie mikroskopów dla instytutu patologiczno-ana- tomicznego		900		
				Dalsze wyposażenie naukowe gabinetu fizycznego		2.000		
				Na nowe szafy dla biblioteki i na naprawienie starych		2.550		
				Na rozszerzenie budującego się domu dla uniwersytetu (1 rata)			70.000	
				Zniesienie	2,351.700	134.148	761.000	2,925.398

Rozdział	Tytuł	Paragraf	Wydatki państwa			
			Wydatki			Suma
			zwyczajne	nadzwyczajne z dozwoleniem używania aż do końca marca		
		1885		1886		
zł. w walucie austriackiej						
			Przeniesienie		2,925.398	
9	14		2,351.700	134.148	761.000	2,925.398
					5.000	327.600
					1.150	
7			103.800			143.800
					40.000	
8			4.872			4.872
			Suma (Tytuł 14, §§. 1—8)			3,401.670
			2,460.372	134.148	807.150	
			b) Wydziały teologiczne nie złączone z uniwersytetem:			
9			14.400			14.400
10			14.200			14.200
11			28.400			28.400
			Suma (Tytuł 14, §§. 9—11)			57.000
			57.000			57.000
			c) Szkoły główne techniczne :			
12			257.900			257.900
13			111.300			
				1.100		265.400
					150.000	
				3.000		
14			220.800			224.100
				3.300		
15			84.400			86.400
				2.000		
16			89.100			89.100
17			1.050			1.050
			Suma (Tytuł 13, §§. 12—17)			923.950
			764.550	9.400	150.000	
18			119.900			
				2.700		122.900
				300		
19				20.000		20.000
20			4.000			4.000
			Suma (Tytuł 13, §§. 1—20)			4,529.520
			3,405.822	166.548	957.150	
15			Szkoły średnie.			
			a) Gimnazya i gimnazya realne:			
1			393.300			393.300
2			71.500			71.500
3			25.900			25.900
4			100.800			
				1.500		102.300
5			22.800			22.800
6			131.100			131.100
			Zniesienie			746.900
			745.400	1.500		

Rozdział	Tytuł	Paragraf	Wydatki państwa			
			Wydatki			Suma
			zwyczajne	nadzwyczajne z dozwoleniem używania aż do końca marca		
	1885	1886				
zł. w walucie austriackiej						
			Przeniesienie .	745.400	1.500	746.900
9	15	7	Karyntya	42.100		42.100
		8	Kraina	92.800		92.800
			Kupienie budynku liceum i odwachn w Lublanie (1 rata)		10.000	10.000
		9	Tryest	29.800		29.800
		10	Gorycya	25.600		25.600
		11	Istrya	48.000		48.000
		12	Dalmacya	92.900		92.900
			Wyporządzenie dachu i stropów w budynku gimnazjalnym w Dubrowniku		5.300	5.300
		13	Czechy	977.600		977.600
			Subwencye		28.667	28.667
		14	Morawia	430.000		430.000
			Budowa nowego domu na gymnasium (czeskie) w Ołomuńcu (4 i ostatnia rata)		44.393	44.393
			Wewnętrzne urządzenie tegoż		12.880	12.880
			Wyporządzenie dachów i strychów budynku gimnazjalnego w Nikolsburgu (4 i ostatnia rata)		4.000	4.000
			Rata roczna i należitości poboczne za budowę domu na gymnasium (II niemieckie) w Bernie		8.200	8.200
			Odsetki od należitości i należitości poboczne za budowę domu na gymnasium (czeskie) w Bernie		10.000	10.000
		15	Szląsk	116.600		116.600
		16	Galicja	629.700		629.700
			Odnowienie stropów budynku gimnazjalnego w Rzeszowie		8.400	8.400
		17	Kraków	105.000		105.000
		18	Bukowina	59.900		59.900
			Potrzeby naukowe gymnasium wyższego w Radowcach		1.000	1.000
		19	Wszystkie królestwa i kraje w Radzie państwa reprezentowane: Uzupełnienie zbiorów naukowych		4.000	4.000
			Suma (Tytuł 15, §§. 1—19)	3.395.400	63.367	74.973
			b) Szkoły realne:			
		20	Austria poniżej Anizy	246.900		246.900
		21	Austria powyżej Anizy	45.900		45.900
		22	Salzburg	24.200		24.200
		23	Tyrol	67.800		67.800
		24	Styrya	43.000		43.000
		25	Karyntya	23.500		23.500
		26	Kraina	26.000		26.000
		27	Tryest	27.100		27.100
		28	Gorycya	24.400		24.400
		29	Istrya	20.000		20.000
		30	Dalmacya	34.400		34.400
		31	Czechy	288.000		288.000
			Subwencye		14.667	14.667
			Annuity		735	735
			Wyporządzenia i urzędnicy dla szkoły realnej wyższej (niemieckiej) w Karlinie		4.500	4.500
		32	Morawia	88.900		88.900
			Subwencye		4.000	4.000
		33	Szląsk	97.500		97.500
			Zniesienie	1.057.600	19.402	4.500
						1.081.502

Rozdział	Tytuł	Paragraf	Wydatki państwa	Wydatki			Suma
				zwyczajne	nadzwyczajne z dozwo- leniem używania aż do końca marca		
					1885	1886	
				zł. w walucie austriackiej			
			Przeniesienie	1,057.600	19.402	4.500	1,081.502
9	15	34	Galicja	92.700			92.700
		35	Kraków	36.200			36.200
		36	Bukowina	11.600			11.600
		37	Wszystkie królestwa i kraje w Radzie państwa reprezen- towane:				
			Uzupełnienie zbiorów naukowych		1.000		1.000
			Suma (Tytuł 15, §§. 20—37)	1,198.100	20.402	4.500	1,223.002
		38	c) Komisje egzaminacyjne	5.800			5.800
		39	d) Kursa dla nauczycieli gimnastyki	2.200			2.200
		40	e) Dodatki za zasługi dla profesorów	6.400			6.400
		41	f) Wsparcia i stypendya dla kandydatów na nauczy- cieli, remuneracye za kierowanie ćwiczeniami prak- tycznymi kandydatów		11.700		11.700
			Suma (Tytuł 15, §§. 1—41)	4,607.900	95.469	79.473	4,782.842
16			Biblioteki zakładów naukowych	22.600			22.600
17			Szkoły przemysłowe.				
		1	Szkoły przemysłowe	1,020.000			
			Budowa i urządzenie domu na zakład do próbowania rur karabinowych w Ferlachu			3.000	
			Dodatki na budowlę		500		
			Raty roczne		5.425		
			Czynsze		3.465		
			Urządzenie i potrzeby naukowe			44.500	
			Subwencye		3.000		
		2	Środki pomocnicze i do poparcia nauki w szkołach prze- mysłowych	83.000			83.000
		3	Szkoły handlowe	17.800			17.800
			Suma (Tytuł 17, §§. 1—3)	1,120.800	12.390	47.500	1,180.690
18			Zakłady naukowe wyłączne.				
		1	Szkoły dla akuszerok	19.700			19.700
		2	Szkoła weterynaryi i podkownictwa we Lwowie	22.800			22.800
		3	Szkoła języków wschodnich w Wiedniu	3.600			3.600
		4	Szkoły marynarki	78.400			
			Uzupełnienie zbiorów naukowych, wydawnictwo dzieł naukowych itd.		1.000		81.400
			Urządzenie i potrzeby naukowe akademii handlowej i żeglarskiej w Tryeście		2.000		
			Suma (Tytuł 18, §§. 1—4)	124.500	3.000		127.500
19			Szkoły początkowe.				
		1	Seminarya nauczycielskie męskie i żeńskie	1,240.000			
			Budowa nowego domu dla seminarjum nauczycielskie- go męskiego i żeńskiego w Lublanie (3 rata)			80.000	
			Urządzenie tegoż			13.000	
			Zniesienie	1,240.000		93.000	

Rozdział	Tytuł	Paragraf	Wydatki państwa	Wydatki			
				zwyczajne	nadzwyczajne z dozwo- leniem używania aż do końca marca		Suma
					1885	1886	
				zł. w walucie austriackiej			
919			Przeniesienie	1,240.000		93.000	1,544.294
			Rozszerzenie budynku skarbowego seminarjum nauczy- cielskiego w Borgo-Erizzo (1 rata)			4.000	
			Budowa nowego domu dla czeskiego seminarjum dla nauczycielek, tudzież akademii sztuk pięknych i szkoły sztuk i rzemiosł w Pradze (2 rata)			195.000	
			Należności roczne i poboczne za dom na seminarjum żeńskie czeskie w Bernie (7 rata)		12.294		
		2	Stypendya dla seminarzystów		80.000		80.000
		3	Dodatki za zasługi dla nauczycieli w seminarjach mę- skich i żeńskich	1.900			1.900
		4	Dodatki rządowe do funduszków szkół normalnych	151.112			151.112
		5	Na podniesienie szkół początkowych w Tyrolu			38.000	38.000
		6	Wynagrodzenia dla nauczycieli za szczególne zasługi około podniesienia nauki muzyki	1.000			1.000
		7	Dodatki na rzecz szkół początkowych	79.000			94.000
			Na poparcie szkół niemieckich w południowym Tyrolu		15.000		
		Suma (Tytuł 19, §§. 1—7)	1,473.012	107.294	330.000	1,910.306	
20			Fundacye i dopłaty.				
		1	Fundacye	35.056			35.056
		2	Dopłaty	88.676			100.176
			Dodatek na budowę muzeum Francisco-Carolinum w Linzu (3 i ostatnia rata)		5.000		
			Pomiar stopnia europejskiego			6.500	
		Suma (Tytuł 20, §§. 1 i 2)	123.732	5.000	6.500	135.232	
21			Administracya funduszków naukowych.				
		1	Wydatki funduszków	39.200			56.200
		2	Restauracya kościoła św. Barbary w Kutnejhorze (2 rata)			12.000	
		3	Subweneyna na częściowe pokrycie kosztów restauracyi kościoła jezuitckiego we Lwowie		5.000		
		4	Wydatki lasów funduszowych i dóbr	17.160			17.460
		Koszta pomiarów, rozgraniczenie i urządzenie ad- ministracyi lasów		300			
		Suma (Tytuł 21, §§. 1—4)	56.360	5.300	12.000	73.660	
		Razem (Rozdział 9, Tytuły 14—21)	10,934.726	395.001	1,432.623	12,762.350	
		Ogółem (Rozdział 9, Tytuły 1—21)	16,549.476	1,108.551	1,639.693	19,297.720	

Rozdział	Tytuł	Paragraf	Wydatki państwa			
			W y d a t k i			Suma
			zwyczajne	nadzwyczajne z dozwo- leniem używania aż do końca marca		
		1885		1886		
zł. w walucie austriackiej						
X. Ministerstwo skarbu.						
A. Właściwe wydatki państwa.						
10	Zarząd finansów:					
1	Kierownictwo naczelne (z departamentem rachunkowym i departamentem rachunków specjalnych, tudzież katastrzem podatku gruntowego)	971.140	20.800	991.940	
2	Dyrekeye skarbowe krajowe, dyrekeye skarbowe i dyrekeye skarbowe powiatowe, inspektorowie finansowi i urzędy wymiaru należności	2,581.000	11.900	2,592.900	
3	Administracye podatkowe, służba podatkowa przy starostwach powiatowych i lokalne komisye podatkowe	1,053.280	660	1,053.940	
4	Ogólna kasa państwa, ministeryalny urząd płatniczy, kasy główne krajowe i kasy skarbowe krajowe, tudzież urzędy płatnicze krajowe	391.506	1.880	393.386	
5	Straż skarbową (50.000 zł. w złocie)	5,215.000	4.400	5,219.400	
	Strata na monecie do tego złota (19% ażyo)		9.500	9.500	
6	1 Urzędy podatkowe	3,875.000	32.770	3,907.770	
	2 Na budowę nowego domu urzędowego w Kolinie			16.630	16.630	
7	Prokuratorye skarbowe	354.020	980	355.000	
8	Zarząd ceł (82.384 zł. w złocie)	1,408.570	12.200	1,420.770	
	Strata na monecie do tego złota (19% ażyo)		15.630	15.630	
9	Utrzymanie w ewidencji katastru podatku gruntowego	797.980		797.980	
	Suma (Rozdział 10, Tytuły 1—9)	16,647.496	110.720	16.630	16,774.846	
11	Ogólna administracya kasowa.					
1	Strata na monecie		590.000	590.000	
2	Wynagrodzenia stronom	10.000		10.000	
3	Remuneracya za załatwianie spraw funduszów sierocińskich łącznych		100	100	
4	Pożyczka bezprocentowa na regulacyą rzeki Gail w Karyntyi (9 rata)		30.000	30.000	
5	Zwrót dochodów pobieranych z majątku zniesionych bractw świeckich w Zadarze i okolicy		35.300	35.300	
6	Fundusz taksy wojskowej	1,171.465		1,171.465	
7	Wydatki rozmaite	37.200		37.200	
8	Bezprocentowe zaliczki współuczestnikom, spółkom wodnym, gminom i członkom gmin w Tyrolu, w myśl §fu 9go ustawy z dnia 13 marca 1883 (Dz. u. p. Nr. 31); z sumy ogólnej wynoszącego 1·5 milionów złotych wypadnie dać w roku 1884 prawdopodobnie		500.000	500.000	
9	Zaliczki na kosztą uregulowania rzeki Drawy w Karyntyi; wydatek ogólny 333.333 zł. a tegoż 1 rata		33.333	33.333	
	Suma (Rozdział 11, Tytuły 1—9)	1,218.665	1,188.733	2,407.398	

Rozdział	Tytuł	Paragraf	Wydatki państwa			
			W y d a t k i			Suma
			zwyczajne	nadzwyczajne z dozwo- leniem używania aż do końca marca		
		1884		1885		
zł. w walucie austriackiej						
B. Koszta obrotu, poboru i zarządu dochodów państwa.						
12	Podatki stałe.					
1	Wynagrodzenia stronom i osobom prywatnym tudzież będącym w służbie publicznej za pomoc przy oznaczaniu i ustanawianiu podstaw podatku, tudzież przy ściąganiu podatków		74.000		74.000	
2	Wynagrodzenia stronom dawniej wolnym od podatku w Dalmacyi z powodu zaprowadzenia podatku gruntowego		2.200		2.200	
3	Koszta egzekucyi podatków			400.000	400.000	
4	Dochodzenia przygotowawcze w celu reformy podatkowej			10.000	10.000	
Suma (Rozdział 12, Tytuły 1—4)			76.200	410.000	486.200	
13	Cło.					
1	Zwroty złożonych rękojmi podatkowych		505.100		505.100	
2	Zwroty opłat		111.400		111.400	
3	Ryczałtowe koszta zarządu		1.400.000		1.400.000	
4	Zwroty podatku konsumcyjnego		25.940.000		25.940.000	
Suma (Rozdział 13, Tytuły 1—4)			27.956.500		27.956.500	
14	Podatki niestałe.					
Podatek konsumcyjny:						
1	Wydatki zarządu		226.100	320	226.420	
2	Zwroty złożonych rękojmi podatkowych i podatków		5.639.500		5.639.500	
	Nowe budowle			12.000	12.000	
3	Wynagrodzenie król. węg. administracyi skarbu za zwroty podatków konsumcyjnych		6.770.000		6.770.000	
Suma (Rozdział 14, Tytuły 1—3)			12.635.600	320	12.647.920	
15	Sól:					
1	Koszta produkcyi i zakupna		2.685.000		2.685.000	
	Strata na monecie			100	100	
	Nowe budowle i inne wydatki nadzwyczajne			150.200	150.200	
2	Wydatki przy sprzedaży		228.000		228.000	
Suma (Rozdział 15, Tytuły 1 i 2)			2.913.000	100	3.063.300	
16	Tytoń:					
1	Wydatki administracyjne		647.300		647.300	
2	Koszta produkcyi i kupna (8,970.590 złotych w złocie)		22.002.290		22.002.290	
	Strata na kupnie złota (19% ażyo)			1.704.410	1.704.410	
	Nowe budowle			318.000	318.000	
3	Wydatki przy sprzedaży		1.120.000		1.120.000	
Suma (Rozdział 16, Tytuły 1—3)			23.769.590	1.704.410	25.792.000	

Rozdział	Tytuł	Paragraf	Wydatki państwa				
			Wydatki			Suma	
			zwyczajne	nadzwyczajne z dozwoleniem używania aż do końca marca			
			1885	1886			
zł. w walucie austriackiej							
17			Stępel	370.000		370.000	
18			Taxy i opłaty od czynności prawnych	623.000		623.000	
19			Loterya	12,460.000		12,460.000	
20			Myta	26.000		26.000	
21			Cechowanie	77.390	128	77.518	
22			Podatek osobny od napojów wysokowych pędzonych	14.700		14.700	
			Suma (Rozdziały 14—22)	52,889.280	1,704.958	480.200	55,074.438
			Własność państwa.				
23			Gmachy dykasteryalne	128.676	1.000		129.676
			Należytość roczna		9.133		9.133
			Suma (Rozdział 23)	128.676	10.133		138.809
24			Fiskalności i bezdziedziczności	4.000			4.000
25			Drukarnia nadworna i rządowa w Wiedniu	1,251.200			1,251.200
26			Remanenta ze sprzedanych nieruchomości państwa		2.710		2.710
27			Mennictwo	188.773	3.127		191.900
			Ogółem (Rozdziały 10—27)	100,360.790	3,430.381	496.830	104,288.001
			XI. Ministerstwo handlu.				
			A. Właściwe wydatki państwa.				
1	1		Kierownictwo naczelne	367.000	35.500		402.500
	2		Na wystawy wyłączne i miejscowe, jakoteż na takie wystawy zagraniczne, na które nie wyznacza się osobnej dotacyi		7.000		7.000
	3		Subwencya dla muzeum orientalnego		5.000		5.000
	4		Wygotowanie statystyki kolei żelaznych		5.000		5.000
			Suma (Tytuł 1, §§. 1—4)	367.000	52.500		419.500
2			Nadzór nad przemysłem	68.000			68.000
3	1		Inspekcya główna austriackich kolei żelaznych	238.000	15.700		253.700
	2		Dla pomocników inspekcji głównej i na inne wydatki w sprawach kolejowych		20.000		20.000
			Suma Tytuł 3, §. 1 i 2)	238.000	35.700		273.700
4			Służba miar i wag	375.000			375.000
5	1		Służba portowa i zdrowotna morska	627.900			627.900
			Wydatki nadzwyczajne		5.160		5.160
	2		Na wybudowanie i zaopatrzenie łodzi parowej do służby portowej w Tryeście			20.130	20.130
	3		Nowe budowle w Przymorzu			58.480	58.480
	4		Nowe budowle w Dalmacyi			61.900	61.900
	5		Wydatki na urządzenia i środki do przytwierdzania okrętów w nowym porcie tryestyńskim			6.800	6.800
	6		Budowa i koszt utrzymania toru portowego w Tryeście		100.000		100.000
			Suma (Tytuł 5, §§. 1—6)	627.900	105.160	147.310	880.370

Rozdział	Tytuł	Paragraf	Wydatki państwa			
			zwyczajne	nadzwyczajne z dozwo- leniem używania aż do końca marca		Suma
				1885	1886	
zł. w walucie austriackiej						
28	6				600.000	600.000
		Uregulowanie Narenty i osuszenie doliny Narenty				
		Suma (Tytuły 1—6)	1,675.900	193.360	747.310	2,616.570
	7	B. Utrzymanie poczty i telegrafów.				
		Służba pocztowa w Austrii.				
	1	Płace osobiste	10,660.575			10,660.575
	2	Wydatki na utrzymanie ruchu	8,525.275			8,525.275
	3	Wydatki nie będące właściwie administracyjnymi	721.880			721.880
	4	Na dodatki dla listowych i woźnych pocztowych		155.000		155.000
	5	Płace osobiste z powodu połączenia telegrafów z poczta- mi, przeniesione z rubryki wydatków zwyczajnych		137.340		137.340
	6	Strata na monecie do 170.700 zł. w złocie (19% ażyo)		32.430		32.430
	7	Na założenie nowych linii telegraficznych i rur pneuma- tycznych; na zaciąganie drutów itd.		139.000		
	8	Na telegraf podziemny w tunelu arlberskim		94.000		
	9	Na przeniesienie i założenie linii telegraficznych wzdłuż kolei transwersalnej w Galicyi		30.000		263.000
	10	Na nowe wozy pocztowe		100.000		
	11	Wydatki na pomnożenie inwentarza		49.000		
	12	Na urządzenie dla nowych urzędów i rozszerzenie istnie- jących		15.000		164.000
	13	Zapomogi dla stowarzyszenia emerytalnego służby pocz- towej na prowincyi		20.000		20.000
	14	Przybudowa w domu pocztowym w Pradze			50.000	50.000
	15	Przebudowanie lokalu pocztowego w dworcu kolei w Pra- gerhofie			5.000	5.000
		Suma (Tytuł 7, §§. 1—15)	19,907.730	771.770	55.000	20,734.500
	16	Urzędy pocztowe austriackie w Turcyi	73.400			73.400
		Suma (Tytuł 6, §§. 1—16)	19,981.130	771.770	55.000	20,807.900
	8	C. Urząd pocztowych kas oszczędności	372.000	9.000		381.000
	9	D. Budowa kolei żelaznych państwa.				
	1	Kolej arletańska			13,400.000	13,400.000
	2	Kolej transwersalna galicyjska			11,450.000	11,450.000
	3	Odnogi kolei transwersalnej galicyjskiej			8,050.000	8,050.000
	4	Budowa kolei żelaznej ze Stryja na Skole do granicy ga- licyjsko-węgierskiej pod Beskidem			30.000	30.000
	5	Budowa kolei żelaznej dalmatyńskiej z Siverichu do Kninu			20.000	20.000
	6	Budowa odnogi kolei rządowej istryjskiej z Herpelje do Tryestu			20.000	20.000
	7	Budowa kolei transwersalnej czesko-morawskiej			200.000	200.000
		Suma (Tytuł 9, §. 1—7)			33,170.000	33,170.000

Rozdział	Tytuł	Paragraf	W y d a t k i				
			Wydatki państwa	zwyczajne	nadzwyczajne z dozwo- leniem używania aż do końca marca		Suma
					1885	1886	
zł. w walucie austriackiej							
28	10		E. Współdział w zebraniu kapitałów na budowę kolei żelaznych prywatnych.				
			Na budowę kolei miejscowej od uprzyw. kolei lwowsko-czerniowiecko-jasskiej pod Czerniowcami do Nowosielicy				
					350.000	350.000	
	11		F. Budowa zakładu do przeprawy w Bregency (1 rata)				
					700.000	700.000	
	12		G. Koleje żelazne państwa.				
		1	Kolej tarnowsko-leluchowska :				
			a) Zarząd ogólny	18.000		18.000	
			b) Dozór kolejowy i utrzymanie kolei	150.000		150.000	
			c) Służba ruchu i handlowa	116.700		116.700	
			d) Służba pociągowa i warsztatowa	83.400		83.400	
			e) Wydatki szczególne nie należące do właściwych wydatków ruchu	17.000		17.000	
			Nadto wydatki nadzwyczajne :				
			Na nznpełnienie zakładów kolejowych z powodu otwarcia ruchu na kolei transwersalnej galicyjskiej, tudzież nieprzewidziane wydatki na budowę i nabytki				
					300.000	300.000	
			Na trzeci tor bieżący na stacyi w Ryrtrze				
					5.000	5.000	
			Na założenie wielkiej tarczy obrotowej do głównego torn na stacyi w Muszynie				
					10.000	10.000	
			Na nabycie 2 lokomotyw do pociągów osobowych				
					50.000	50.000	
		2	Kolej dniestrzańska :				
			a) Zarząd ogólny	14.500		14.500	
			b) Dozór kolejowy i utrzymanie kolei	146.100		146.100	
			c) Służba ruchu i handlowa	93.800		93.800	
			d) Służba pociągowa i warsztatowa	89.700		89.700	
			e) Wydatki szczególne nie należące do właściwych wydatków ruchu	14.000		14.000	
			Nadto wydatki nadzwyczajne :				
			Na uzupełnienie zakładów kolejowych z powodu otwarcia ruchu na kolei transwersalnej galicyjskiej, tudzież nieprzewidziane wydatki na budowę i nabytki				
					100.000	100.000	
			Na nabycie 2 lokomotyw				
					50.000	50.000	
			Na nabycie rozmaitych wagonów				
					125.000	125.000	
		3	Linia podmokielska :				
			Wydatki nadzwyczajne :				
			Nieprzewidziane wydatki na budowę i nabytki				
					300	300	
			Zniesienie	743.200	640.300	1.383.500	

Rozdział	Tytuł	Paragraf	Wydatki państwa	Wydatki			
				zwyczajne	nadzwyczajne z dozwo- leniem używania aż do końca marca		Suma
					1885	1886	
				zł. w walucie austriackiej			
			Przeniesienie	743.200	640.300	1,383.500	
28	12	4	Kolej rządowa z Kriegsdorfu do Rymarzowa:				
			a) Zarząd ogólny	1.750		1.750	
			b) Dozór kolejowy i utrzymanie kolei	8.200		8.200	
			c) Służba ruchu i handlowa	9.010		9.010	
			d) Służba pociągowa i warsztatowa	7.920		7.920	
			e) Wydatki szczególne nie należące do właściwych wydatków ruchu	320		320	
			Nadto wydatki nadzwyczajne:				
			Na wymianę podkładów		2.400	2.400	
			Nieprzewidziane wydatki na bndowę i nabytki		1.000	1.000	
			Na zasłony od śniegu, 1.200 ^m w km. 9·0 aż do 12·1		750	750	
			Na podniesienie spadku w km. 5·4 aż do 6·0		3.000	3.000	
		5	Kolej rządowa z Dolnego Drauburga do Wolfsbergu:				
			a) Zarząd ogólny	5.350		5.350	
			b) Dozór kolejowy i utrzymanie kolei	28.000		28.000	
			c) Służba ruchu i handlowa	20.600		20.600	
			d) Służba pociągowa i warsztatowa	17.000		17.000	
			e) Wydatki szczególne nie należące do właściwych wydatków ruchu	480		480	
			Nadto wydatki nadzwyczajne:				
			Budowle ubezpieczające nad rzeką Lavantem i na pochyłościach		1.600	1.600	
			Nieprzewidziane wydatki na budowę i nabytki		2.000	2.000	
		6	Kolej rządowa z Mürrzuschlagu do Neubergera:				
			a) Zarząd ogólny	2.110		2.110	
			b) Dozór kolejowy i utrzymanie kolei	11.400		11.400	
			c) Służba ruchu i handlowa	10.260		10.260	
			d) Służba pociągowa i warsztatowa	7.640		7.640	
			e) Wydatki szczególne nie należące do właściwych wydatków ruchu	30		30	
			Nadto wydatki nadzwyczajne:				
			Nieprzewidziane wydatki na budowę i nabytki		1.000	1.000	
		7	Kolej rządowa z Nowych Herwinów do Wrabna:				
			a) Zarząd ogólny	2.500		2.500	
			b) Dozór kolejowy i utrzymanie kolei	10.800		10.800	
			c) Służba ruchu i handlowa	12.970		12.970	
			d) Służba pociągowa i warsztatowa	10.630		10.630	
			e) Wydatki szczególne nie należące do właściwych wydatków ruchu	500		500	
			Nadto wydatki nadzwyczajne:				
			Na wymianę podkładów		700	700	
			Nieprzewidziane wydatki na bndowę i nabytki		1.000	1.000	
			Suma (Tytuł 12, §§. 1—7)	910.670	653.750	1,564.420	

Rozdział	Tytuł	Paragraf	Wydatki państwa			
			W y d a t k i			Suma
			zwyczajne	nadzwyczajne z dozwo- leniem używania aż do końca marca		
	1885	1886				
zł. w walucie austriackiej						
28	13		H. Administracya rządowa kolei cesar- zowej Elżbiety i kolei państwa, zosta- jących pod zarządem c. k. Dyrekcyi do administracyi rządowej kolei żela- znych w Wiedniu.			
		1	Administracya rządowa kolei cesarzowej Elżbiety:			
			a) Zarząd ogólny	227.000		227.000
			b) Dozór kolejowy i utrzymanie kolei	1,669.690	79.000	1,748.690
			c) Służba rnczu i handlowa	2,620.710		2,620.710
			d) Służba pociągowa i warsztatowa	2,106.590		2,106.590
			e) Wydatki szczególne nie należące do właściwych wydatków ruchu	627.480		627.480
			f) Spółce akcyjnej c. k. uprzyw. kolei Cesarzowej Elżbiety w myśl kontraktu	9,088.080		9,088.080
			Nadto wydatki nadzwyczajne:			
			Na nabycie trzech lokomotyw do pociągów pospie- sznych z wozami zapasowymi i rezerwowymi		106.200	106.200
			Na nabycie trzydziestu wagonów komunikacyjnych		121.200	121.200
			Na nabycie piętnastu wagonów towarowych		53.550	53.550
			Na nabycie dwudziestu lowrys		40.000	40.000
			Na budowę wozowni na części składowe lokomotyw i uzupełnienie urządzenia istniejących warsztatów		112.600	112.600
			Na wybrukowanie drogi do magazynów w dworcu wiedeńskim (2 rata)		10.000	10.000
			Na przedłużenie toru do zakładu gazowego w Salz- burgu, połączenie toru w Kuchlu i budowę dolną pod tor w Werfen		3.200	3.200
			Na pokłady dla bezpieczeństwa na mostach żela- znych		8.000	8.000
			Na urządzenie zwrotnic wjazdowych i środki bezpie- czeństwa w dworcach kolei w Wiedniu, St. Pölten, Attnangu, Amstettenie, Aigenie i kilku pomniej- szych stacyach		25.000	25.000
			Na budowę magazynu na materiały i piwnicy na naftę w Salzburgu		20.000	20.000
			Na wystawienie jedenastu budek opalanych, urzą- dzenie studni przy pięciu domkach strażniczych i powiększenie ośmiu chat sygnałowych		8.800	8.800
			Na wydatki budownicze i nabytki nieprzewidziane		10.000	10.000
		2	C. k. koleje rządowe:			
			a mianowicie:			
			Kolej istryjska, dalmatyńska, brunowsko-strasswalcheń- ska, rakonicko-protiwińska, dolno-austriacka (naddunaj- ska i linie południowo-zachodnie) i kolej z Tarvisn do Pontebny:			
			a) Zarząd ogólny	74.420		74.420
			b) Dozór kolejowy i utrzymanie kolei	588.250		588.250
			Zniesienie	17,002.220	79.000	518.550
						17,599.770

Rozdział	Tytuł	Paragraf	Wydatki państwa				
			Wydatki			Suma	
			zwyczajne	nadzwyczajne z dozwo- leniem używania aż do końca marca			
			1885	1886			
zł. w walucie austriackiej							
			Przeniesienie	17,002.220	79.000	518.550	17,599.770
28	13		c) Służba ruchu i handlowa	547.420			547.420
			d) Służba pociągowa i warsztatowa	452.640			452.640
			e) Wydatki szczególne nie należące do właściwych wydatków ruchu	35.610			35.610
			Nadto wydatki nadzwyczajne:				
			Na nabycie dwóch machin do pociągów pospiesznych z wozami zapasowemi i rezerwowemi			70.100	70.100
			Na nabycie pięciu wagonów towarowych			17.850	17.850
			Na nabycie dwudziestu lowrys			39.400	39.400
			Wymiana podkładów na kolejach rakonicko-proti- wińskiej, dalmatyńskiej i istryjskiej			20.000	20.000
			Budowa piętra na domku strażniczym w Rownem, budowa lodowni amerykańskiej w Cerowlu, ma- gazynu na sikawki w Polju, założenie wodociągu w Polju, pobicie gontami magazynu w Herpeljc- Kozinie			3.000	3.000
			Nieprzewidziane wydatki na budowę i nabytki			6.900	6.900
			Kolej arlberska:				
			a) Zarząd ogólny	10.950			10.950
			b) Dozór kolejowy i utrzymanie kolei	127.010			127.010
			c) Służba ruchu i handlowa	121.410			121.410
			d) Służba pociągowa i warsztatowa	84.820			84.820
			e) Wydatki szczególne nie należące do właściwych wydatków ruchu	98.330			98.330
			Suma (Tytuł 13, §§. 1—3)	18,480.410	79.000	675.800	19,235.210
			Suma ogólna (Rozdział 28, Tytuły 1—13)	41,420.110	1,053.130	36,351.860	78,825.100
29			XII. Ministerstwo rolnictwa.				
			A. Właściwe wydatki państwa.				
1			Kierownictwo naczelne	268.100	5.200		273.300
2			Zakłady naukowe i do prób	76.870	3.580		80.450
3			Kultura krajowa:				
1			Zapomogi	186.000	322.500		508.500
2			Dodatek konkurencyjny na regulacją rzeki Gail			32.520	32.520
3			Na wytopienie Phylloxera vastatrix		30.000		30.000
4			Dodatek rządowy na regulacją Adygi			188.350	188.350
5			Dodatek rządowy na budowę w celu ulżenia niedostat- kowi nad rzekami Drawą, Rienzem, Eisakiem itd.		1,133.320		1,133.320
6			Wydatki na wykonanie i konserwacją robót w celu osu- szenia bagien pod Aquileją	2.950			2.950
4			Urzędy do nadzorowania kultury krajowej	306.560			306.560
5			Władze górnicze	184.280	3.750		188.030
6			Zakłady naukowe górnicze	77.010	10.400		87.410
7			Zakłady rządowe hodowli koni	1,628.100	22.125		1,650.225
			Strata na monecie		5.000		5.000
			Suma (Rozdział 29, Tytuły 1—7)	2,729.870	1,535.875	220.870	4,486.615

Rozdział	Tytuł	Paragraf	Wydatki państwa			
			W y d a t k i			Suma
			zwyczajne	nadzwyczajne z dozwo- leniem używania aż do końca marca		
		1885		1886		
zł. w walucie austriackiej						
30			B. Lasy, dobra i kopalnie.			
	1		Lasy i dobra rządowe:			
	1		Dyrekcye lasów i dóbr	311.200	1.000	312.200
	2		Lasy i dobra rządowe	2,898.700		2,898.700
	3		Nowe budowle i kupno realności		104.900	104.900
	4		Koszta pomiaru, rozgraniczenia i urzędzenia gospodarki		59.500	59.500
	5		Wykupno służebnictw i uregulowanie		27.400	27.400
	6		Wszelkie inne wydatki nadzwyczajne		31.400	31.400
	7		Szkoły dla leśnych	10.300	8.500	18.800
			Suma (Tytuł 1, §§. 1—7)	3,220.200	127.800	3,452.900
	2		Kopalnie:			
	1		Wydatki ogólne zarządu	71.476		71.476
	2		Zarząd górniczy w Kirchbichlu	98.975		98.975
	3		Zarząd górniczy i hutniczy w Brixleggu	265.922		265.922
			Kupno realności		800	800
	4		Zarząd hutniczy w Cilli	260.451		260.451
	5		Dyrekcya górnicza w Idryi	617.818		617.818
			Nowe budowle i zakłady korzystne		30.585	30.585
			Kupno realności		3.700	3.700
	6		Dyrekcya górnicza w Brüx	215.151		215.151
			Nowe budowle i zakłady korzystne		95.930	95.930
			Kupno realności		6.000	6.000
	7		Dyrekcya górnicza w Przybramie	2,936.427		2,936.427
			Nowe budowle i zakłady korzystne		80.000	80.000
			Kupno realności		5.000	5.000
	8		Inne c. k. kopalnie	687.600		687.600
			Nowe budowle i zakłady korzystne		5.000	5.000
			Kupno realności		1.600	1.600
			Suma (Tytuł 2, §§. 1—8)	5,153.640	228.615	5,382.255
			Suma (Rozdział 30, Tytuły 1 i 2)	8,373.840	127.800	8,835.155
			Razem (Rozdział 29 i 30)	11,103.710	1,663.675	13,321.770
31			XIII. Ministerstwo sprawiedliwości.			
	1		Kierownictwo naczelne	179.300	3.300	182.600
	2		Najwyższy trybunał	447.000	53.300	500.300
	3		Zarząd sprawiedliwości w krajach koronnych	16,900.000	5.270	16,905.270
			Przyrost wydatków na założenie nowych ksiąg grun- towych		460.000	460.000
			Przyrost wydatków z powodu założenia nowych są- dów i zmiany w poczcie urzędników, mianowicie z powodu otwarcia sądu obwodowego w Brzeżanach		50.000	50.000
	4		Nowe budowle zarządu sprawiedliwości:			
			Austria poniżej Anizy:			
	1		Na kupno koszar dla straży sądowej w Wiedniu (część należytości)		570	
	2		Na kupienie domu Nr. 755 w Ottakringu (na pomie- szczenie sądu powiatowego i urzędu podatkowego, rata roczna)		936	
			Zniesienie	17,526.300	571.870 1.506	18,098.170

Rozdział	Tytuł	Paragraf	Wydatki państwa	Wydatki			Suma	
				zwyczajne	nadzwyczajne z dozwo- leniem używania aż do końca marca			
					1885	1886		
				zł. w walucie austriackiej				
			Przeniesienie .	17,526.300	571.870	18,098.170	
				1.506		
31	4	3	Na kupienie gruntu pod budowę w Wiener-Neustadt (nowy dom sądowy) reszta ceny kupna w kwocie	2.000	35.106	
		4	Na wybudowanie nowego domu w Marchegg, w którym pomieszczony będzie sąd powiatowy i urząd podatkowy (reszta)	1.600		
		5	Na rozprzestrzenienie sądu powiatowego w II dzielnicy Wiednia (3 rata)	30.000		
			Austria powyżej Anizy:					
		6	Budowa domu sądowego i więzienia w Ried (3 rata)	10.000	16.000	
		7	Zaliczka gminie miasta Raab na budowę domu sądowego w tenże mieście	6.000		
			Tyrol:					
		8	Budowa domu dla sądu i na więzienie w Innsbrucku (3 rata)	90.000	130.000	
		9	Budowa domu dla sądu w Roveredo (3 rata)	40.000		
			Kraina:					
		10	Urządzenie realności Nr. 159 w Rudolfswörth na potrzeby sądu, reszta należitości	1.400	1.400	
			Czechy:					
		11	Kupienie realności Nr. 226 w Horzycach (część należitości)	885	62.695	
		12	Na kupienie domu Nr. 395 w Smichowie, (rata roczna)	1.610		
		13	Na budowę domu urzędowego w Kolinie	55.000		
		14	Na kupienie i urządzenie do celów sądowych realności w Taborze	5.200		
			Szląsk:					
		15	Na budowę domu na sąd i więzienie w Opawie (2 rata)	63.800	63.800	
			Galicya wschodnia:					
		16	Na kupienie realności Nr. 295 w Śniatynie dla sądu (część należitości)	571	19.071	
		17	Na kupienie realności Nr. 332 w Złoczowie reszta ceny kupna	8.400		
		18	Na budowę nowego domu dla sądu w Tłumaczu, reszta	5.100		
		19	Na przybudówek w gmachu sądu krajowego we Lwowie	5.000		
			Galicya zachodnia:					
		20	Na kupno domn dla Sądu w Wadowicach (rata roczna)	8.528	8.528	
			Bukowina:					
		21	Na wybudowanie nowego domn sądowego i więzienia w Suczawie (4 rata)	60.000	82.000	
		22	Na wewnętrzne urządzenie tegoż	7.000		
		23	Rozprzestrzenienie lokali sądowych w Czerniowcach (2 rata)	15.000		
			Zniesienie .	17,526,300	602.970	387.500	18,516.770	

Rozdział	Tytuł	Paragraf	Wydatki państwa	Wydatki			Suma
				zwyczajne	nadzwyczajne z dozwo- leniem używania aż do końca marca		
					1885	1886	
				zł. w walucie austriackiej			
31	5		Przeniesienie	17,526.300	602.970	387.500	18,516.770
	6		Zakłady karne	2,280.000	2.820		2,282.820
			Nowe budynki dla zakładów karnych:				
			Styrya:				
	1		Na budowę domu karnego w Marburgu			60.000	60.000
			Czechy:				
	2		Na roboty przygotowawcze do budowy nowego zakła- du karnego			5.000	10.020
	3		Na kupienie klasztoru św. Wacława w Pradze, gdzie teraz jest zakład karny dla mężczyzn, ostatnia rata ceny kupna wynosząca 5.000 zł. z odsetkami po 5% od tejże		5.020		
			Galicya wschodnia:				
	4		Na wewnętrzne urządzenie zakładu karnego w Stani- sławowie			20.000	28.960
	5		Na kupienie realności u św. Maryi Magdaleny Nr. 20 ³ / ₄ we Lwowie (część należności)		8.960		
			Suma (Rozdział 31, Tytuły 1—6)	19,806.300	619.770	472.500	20,898.570
32			XIV. Najwyższa izba obrachunkowa.	150.000	3.000		153.000
33			XV. Etat emerytalny.				
	1		Ogólny etat emerytalny administracji cywilnej	15,296.000	1.000		15,297.000
	2		Wspólne emerytury cywilne	325.000			325.000
			Potrąciwszy z tego sumę przypadającą na kraje korony węgierskiej t. j. 23%	74.750			74.750
			Zostaje	250.250			250.250
			Suma (Rozdział 33, Tytuły 1 i 2)	15,546.250	1.000		15,547.250
			XVI. Zapomogi i uposażenia.				
34			A. Dla funduszków krajowych i gmin.				
	1		Funduszowi krajowemu dolno-austriackiemu	50.000			50.000
	2		„ „ karyntyjskiemu	10.000			10.000
	3		Gminie wiedeńskiej	182.000			182.000
			Suma (Rozdział 34, Tytuł 1 aż do 3)	242.000			242.000
35			B. Przedsiębiorstwom komunikacyjnym.				
	1		Subwenyje:				
			Lloyd austriacko-węgierski za kursa do Indj wscho- dnych:				
			a) Subwenyja mon. pap. 437.000 zł.				
			b) Zwrot opłat na Kanale Suez w złocie . 210.000 „	647.000			647.000
	2		Kolei żytawsko-libereckiej w złocie	69.000			69.000
	3		Jako 4% zaliczka:				
			a) Kolei lwowsko-czerniowiecko-jaskiej . w srebrze		1,073.000		1,073.000
			b) Kolei Franciszka Józefa „ „		271.000		271.000
			c) Kolei następcy tronu Rudolfa „ „		5,972.000		5,972.000
			d) Kolei Karola Ludwika „ „		850.000		850.000
			e) Północnej kolei morawsko-szląskiej „ „		190.000		190.000
			f) Kolei północno-zachodniej austriackiej „ „		50.000		50.000
			Zniesienie	716.000	8,406.000		9,122.000

Rozdział	Tytuł	Paragraf	Wydatki państwa	Wydatki			
				zwyczajne	nadzwyczajne z dozwo- leniem używania aż do końca marca		Suma
					1885	1886	
				zł. w walucie austriackiej			
			Przeniesienie	716.000	8,406.000	9,122.000
35	3		g) Kolei łączącej połud. półn. niem.	{ w mon. pap.	53.000	53.000
				{ w srebrze	477.000	477.000
			h) Pierwszej węgier.-galie. kolei:				
			1. Zaliczka z tytułu gwarancyi	w srebrze	900.000	900.000
			2. Na niedobór ruchu	w mon. pap.			
			i) Kolei zachodnio-węgierskiej	w srebrze	283.000	283.000
			k) Kolei verarlberskiej:				
			1. Zaliczka z tytułu gwarancyi	w srebrze	645.000	645.000
			2. Na niedobór ruchu	w mon. pap.			
			l) Kolei Arcyksięcia Albrechta	w srebrze	900.000	900.000
			m) Kolei morawskiej granicznej	w srebrze	302.000	302.000
			n) Austr. węgierskiej Spółce kolei państwa:				
			Sieć uzupełniająca	w mon. pap.	358.000	358.000
			Suma	716.000	12,324.000	13,040.000
			Z tego w mon. pap.	848.000 zł.			
	4		Strata na monecie:				
			279.000 zł. w złocie po 19%		53.010	53.010
			11,913.000 „ w srebrze po 0%				
			Suma (Rozdział 35, Tytuły 1—4)	716.000	12,377.010	13,093.010
36			C. Kilku funduszom indemnizacyjnym.				
			Zaliczki hezprocentowe:				
	1		Dla Galicyi		2,625.000	2,625.000
	2		Dla Bukowiny		380.000	380.000
	3		Stała zapomoga roczna dla Krainy	175.000		175.000
	4		Zaliczki dla Krainy przynoszące odsetki po 5%		79.000	79.000
			Suma (Rozdział 36, Tytuły 1—4)	175.000	3,084.000	3,259.000
			Razem (Rozdziały 34—36)	1,133.000	15,461.010	16,594.010
			XVII. Dług państwa.				
37	1		A. Odsetki od ogólnego długu państwa	115,152.470	115,152.470
			Strąciwszy z tego kwotę roczną przypadającą na kraje korony węgierskiej	30,165.735	30,165.735
			Zostaje	84,986.735	84,986.735
	2		Strata na monecie		521.079	521.079
			Suma	84,986.735	521.079	85,507.814
	3		B. Umorzenie ogólnego długu państwa	11,974.831	11,974.831
			Strąciwszy z tego kwotę roczną przypadającą na kraje korony węgierskiej w monecie brzęczącej, razem	150.000	150.000
			Zostaje	11,824.831	11,824.831
	4		Strata na monecie		147.728	147.728
			Suma	11,824.831	147.728	11,972.559

Rozdział	Tytuł	Paragraf	Wydatki państwa			
			zwyczajne	nadzwyczajne z dozwoleniem używania aż do końca marca		Suma
				1885	1886	
zł. w walucie austriackiej						
37	5		C. Regulacya Dunaju	600.235		600.235
	6		D. Wypłaty terminowe kolei południowej	762.047		762.047
	7		E. Obligacye renty			
			królestw i krajów w Radzie państwa reprezentowanych	19,747.703		19,747.703
	8		Strata na monecie 19%		2,590.462	2,590.462
			Suma .	19,747.703	2,590.462	22,338.165
	9		F. Odsetki od długu nieustalonego			
			królestw i krajów w Radzie państwa reprezentowanych	69.500		69.500
	10		G. Umorzenie długu nieustalonego			
			królestw i krajów w Radzie państwa reprezentowanych	53.000		53.000
			Razem (Rozdział 37, Tytuły 1—10) .	118,044.051	3,259.269	121,303.320
38			XVIII. Zarząd długu państwa.			
	1		Wydatki na zarząd nieustalonego długu wspólnego (70%) .	595.000		595.000
	2		Wydatki na zarząd nieustalonego długu niewspólnego .	16.500		16.500
	3		Wydatki na zarząd długu ustalonego	355.510	21.500	377.010
			Suma (Rozdział 38, Tytuły 1—3) .	967.010	21.500	988.510

Kozdział	Tytuł	Paragraf	Wydatki państwa			
			zwyczajne	nadzwyczajne z dozwo- leniem używania aż do końca marca		Suma
				1885	1886	
Zestawienie.						
1	I. Dwór cesarski		4,650.000			4,650.000
2	II. Kancelarya gabinełowa Najjaśniejszego Pana		72.272			72.272
3	III. Rada państwa		714.542	1.700	257.500	973.742
4	IV. Trybunał państwa		24.000			24.000
5	V. Rada ministrów		1,010.409			1,010.409
6	VI. Suma na wydatki w sprawach wspólnych		83,817.835	4,937.142		88,754.977
7	VII. Ministerstwo spraw wewnętrznych		16,097.005	799.882	1,951.670	18,848.557
8	VIII. Ministerstwo obrony krajowej		9,115.200	252.965		9,368.165
9	IX. Ministerstwo wyznań i oświecenia		16,549.476	1,108.551	1,639.693	19,297.720
10 do 27	X. Ministerstwo skarbn		100,360.790	3,430.381	496.830	104,288.001
28	XI. Ministerstwo handlu		41,420.110	1,053.130	36,351.860	78,825.100
29 i 30	XII. Ministerstwo rolnictwa		11,103.710	1,663.675	554.385	13,321.770
31	XIII. Ministerstwo sprawiedliwości		19,806.300	619.770	472.500	20,898.570
32	XIV. Najwyższa Izba obrachunkowa		150.000	3.000		153.000
33	XV. Etat emerytalny		15,546.250	1.000		15,547.250
34 do 36	XVI. Zpomogi i uposażenia		1,133.000	15,461.010		16,594.010
37	XVII. Dług państwa		118,044.051	3,259.269		121,303.320
38	XVIII. Zarząd długu państwa		967.010	21.500		988.510
Ogólna suma potrzeb .			440,581.960	32,612.975	41,724.438	514,919.373

Preliminarz państwa

na rok 1884 dla królestw i krajów w Radzie państwa reprezentowanych.

Część druga. — Pokrycie.

Rozdział	Tytuł	Paragraf	Dochody państwa	Dochody		
				zwyczajne	nad- zwyczajne	Suma
				zł. w walucie austriackiej		
1			I. Dwór cesarski			
2			II. Kancelarya gabinetowa Najjaś. Pana			
3			III. Rada państwa			
4			IV. Trybunał państwa			
5			V. Rada ministrów			
	1		Gazety urzędowe	623.900		623.900
	2		Biuro korespondencji telegraficznych	67.000		67.000
			Suma (Rozdział 5, Tytuł 1 i 2)	690.900		690.900
6			VI. Sprawy wspólne			
7			VII. Ministerstwo spraw wewnętrznych.			
	1		Dochód z dziennika ustaw państwa	63.000		63.000
	2		Administracya poszczególnych krajów	161.293		161.293
	3		Bezpieczeństwo publiczne	827.693		827.693
	4		Budowa dróg	25.285		25.285
	5		Budownictwo wodne	28.384		28.384
			Suma (Rozdział 7, Tytuły 1—5)	1.105.655		1.105.655
8			VIII. Ministerstwo obrony krajowej.			
	1		Straż policyjna wojskowa	34.240		34.240
	2		Żandarmerya	179.030		179.030
			Suma (Rozdział 8, Tytuły 1 i 2)	213.270		213.270
9			IX. Ministerstwo wyznań i oświecenia.			
			A. Zarząd naczelnny.			
	1		Nadzór szkolny	25		25
	2		Muzeum sztuki i przemysłu i zakład do prób chemiczno- technicznych:			
		1	Muzeum sztuki i przemysłu	12.000		12.000
		2	Zakład do prób chemiczno-technicznych	300		300
	3		Komisya główna i dyrekeya statystyki administracyjnej	4.225	925	5.150
	4		Instytut geologiczny państwa	2.200		2.200
	5		Zakład główny meteorologii i magnetyzmu ziemi	1.080		1.080
			Zniesienie	19.830	925	20.755

Rozdział	Tytuł	Paragraf	Dochody państwa					
			Dochody					
			zwyczajne	nad- zwyczajne	Suma			
			zł. w walucie austriackiej					
			Przeniesienie .	19.830	925	20.755		
9	6		Przychody w zakresie sztuk i archeologii:					
		1	a) Przychody w zakresie sztuk:					
		2	Akademia sztuk pięknych w Wiedniu	5.660		5.660		
		3	Szkoła sztuk pięknych w Krakowie	400		400		
			Pavillon des amateurs na plac wystawy powszechnej wiedeńskiej:					
			Czynsze	1.320		1.320		
		4	b) Przychody w zakresie archeologii:					
			Muzeum rządowe w Akwilei:					
			Dodatek gminy na założenie tegoż (4 rata)		300	300		
			Suma (Rozdział 9, Tytuły 1—6) .	27.210	1.225	28.435		
			B. Wyznania.					
7			Wpływy funduszków religijnych:					
			a) Wpływy funduszków:					
		1	Austria poniżej Anizy	724.300	1.000	725.300		
		2	Austria powyżej Anizy	146.100		146.100		
		3	Salzburg	11.000		11.000		
		4	Tyrol	106.000		106.000		
		5	Vorarlberg	700		700		
		6	Styrya	222.200		222.200		
		7	Karyntya	96.600		96.600		
		8	Kraina	77.100		77.100		
		9	Tryest	12.000		12.000		
		10	Gorycja	23.900		23.900		
		11	Istrya	12.000		12.000		
		12	Dalmacya	17.500		17.500		
		13	Czechy	961.800	2.026	963.826		
		14	Morawia i Szląsk	625.800		625.800		
		15	Galicya	434.100		434.100		
		16	Kraków	24.700		24.700		
		17	Bukowina	500		500		
			Suma (Tytuł 7, §§. 1—17) .	3.496.300	3.026	3.499.326		
		18	b) Wpływy lasów i dóbr funduszowych			348.260	2.170	350.430
			Suma (Tytuł 7, §§. 1—18) .	3.844.560	5.196	3.849.756		
8			Fundacje i dopłaty na potrzeby religijne wyznania katolickiego:					
			Dodatki	14.500	1.123	15.623		
			Razem (Rozdział 9, Tytuły 7 i 8) .	3.859.060	6.319	3.865.379		
			C. Oświecenie.					
9			Szkoły główne.					
		1	Uniwersytety	107.650				
			Dodatek gr. or. funduszu religijnego bukowińskiego na wystawienie własnego budynku dla instytutu przyrodniczego, jakoteż na wybudowanie nowego domu dla seminarium nauczycielskiego (2 rata)					
					10.000	117.650		
			Zniesienie .	107.650	10.000	117.650		

Rozdział	Tytuł	Paragraf	Dochody państwa	Dochody		
				zwyczajne	nad- zwyczajne	Suma
				zł. w walucie austriackiej		
9			Przeniesienie	107.650	10.000	117.650
	2		Wydziały teologiczne	11.200		11.200
	3		Szkoły główne techniczne	109.400		109.400
			Dodatek krajowy Styrii na budowę szkoły głównej technicznej w Graden		150.000	150.000
	4		Szkoła główna rolnicza w Wiedniu	12.000		12.000
			Suma (Tytuł 9, §§. 1—4)	240.250	160.000	400.250
10			Szkoły średnie.			
	1		Gymnazyja i gymnazyja realne	728.570	1.150	729.720
			Dodatki na stopniowe zakładanie klas gymnazyjalnych wyższych w gymnazyum rządowym w Radowcach, a mianowicie:			
			od funduszu krajowego		3.000	3.000
			od gminy miejskiej		2.500	2.500
	2		Szkoły realne	155.888		155.888
			Dodatki na założenie szkoły realnej rządowej w Sechs- hans		1.101	1.101
			Suma (Tytuł 10, §§. 1 i 2)	884.458	7.751	892.209
11			Szkoły przemysłowe.			
	1		Szkoły przemysłowe	26.300		26.300
	2		Środki pomocnicze i do poparcia nauki w szkołach prze- mysłowych	500		500
			Suma (Tytuł 11, §§. 1 i 2)	26.800		26.800
12			Zakłady naukowe wyłączne.			
	1		Szkoły dla akuserek	252		252
	2		Szkoła weterynaryi i podkownictwa we Lwowie	2.000		2.000
	3		Szkoły marynarki	10.400		10.400
			Suma (Tytuł 12, §§. 1—3)	12.652		12.652
13			Szkoły początkowe.			
	1		Seminarya nanczycielskie męskie i żeńskie	80.600		80.600
	2		Zwrócone stypendya seminarzystów	275		275
	3		Zwroty zaliczek na podniesienie szkół początkowych		960	960
	4		Szkółki początkowe rządowe	6.500		6.500
			Suma (Tytuł 13, §§. 1—4)	87.375	960	88.335
14			Fundacye i dopłaty.			
	1		Dopłaty: Przychody stacyi do ćwiczeń i obserwacji zoologiczno- zootomicznych w Tryeście	320		320
			Suma (Tytuł 14)	320		320

Rozdział	Tytuł	Paragraf	Dochody			
			zwyczajne	nad- zwyczajne	Suma	
			zł. w walucie austryackiej			
9	15		Fundusze naukowe:			
	1		Wpływy funduszków	45.600	}	47.297
			Zaległe wykupna robocizny i czynsze gruntowe (6 rata)	1.697		
	2		Dochody z lasów i dóbr funduszowych	13.980		13.980
			Suma (Tytuł 15, §§. 1 i 2)	59.580	1.697	61.277
			Razem (Rozdział 9, Tytuły 9—15)	1,311.435	170.408	1,481.843
			Ogółem (Rozdział 9, Tytuły 1—15)	5,197.705	177.952	5,375.657
			X. Ministerstwo skarbu.			
10			Zarząd finansów.			
	1		Kierownictwo naczelné (z departamentami rachunkowemi i rachunków specjalnych, tudzież katastrzem podatku gruntowego)	3.500		3.500
	2		Dyrekcye skarbowe krajowe, dyrekcye skarbowe i dyrek- cye skarbowe powiatowe, inspektorowie finansowi i urzędy wymiaru należitości	9.000		9.000
	3		Administracye podatkowe, służba podatkowa przy staro- stwach powiatowych i komisye podatkowe lokalne	1.800		1.800
	4		Kasy krajowe	1.000		1.000
	5		Straż skarbowa (216 zł. w złocie)	301.800		301.800
			Zysk na monecie za powyższe złoto (19% aży)		42	42
	6		Urzędy podatkowe	6.000		6.000
	7		Prokuratorye skarbowe	20.000		20.000
	8		Zarząd ceł (832 zł. w złocie)	1,430.800		1,430.800
			Zysk na monecie za powyższe złoto (19% aży)		160	160
	9		Utrzymanie w ewidencji katastru podatku gruntowego	176.200		176.200
			Suma (Rozdział 10, Tytuły 1—9)	1,950.100	202	1,950.302
11			Ogólna administracya kasowa.			
	1		Dodatki z funduszków na koszta zarządów	91.300		91.300
	2		Wierzytelności należące się państwu		371.500	371.500
	3		Zwyzki funduszków sierocińskich łącznych i dochody z tych zwyżek		1.100	1.100
	4		Taksa wojskowa	1,000.000		1,000.000
	5		Wpływy rozmaite	38.600	510.000	548.600
			Suma (Rozdział 11, Tytuły 1—5)	1,129.900	882.600	2,012.500
			Podatki stałe.			
12			Podatek gruntowy	33,645.000		33,645.000
13			Podatek od budynków	25,750.000		25,750.000
14			Podatek po 5% od dochodu z budynków wolnych od po- datku czynszowego	1,367.000		1,367.000
15			Podatek zarobkowy	10,000.000		10,000.000
16			Podatek dochodowy	24,500.000		24,500.000
17			Należytości z egzekucyi podatków		500.000	500.000
18			Odsetki za zwłokę od podatków zaległych		330.000	330.000
			Suma (Rozdział 12—18)	95,262.000	830.000	96,092.000

Rozdział	Tytuł	Paragraf	Dochody		
			Dochody państwa		
			zwyczajne	nadzwyczajne	Suma
			zł. w walucie austriackiej		
19			Cło.		
	1		Dochody z cła	43,362.700	43,362.700
	2		Zysk na monecie złotej z ogólnych przychodów cłowych netto, których część w myśl ustawy dostaje się tutejszej poławie monarchyi		2,112.374
	3		Z powodu używania monet złotych do opłaty cła według taryfy		100.000
			Ażyo		19.000
			Suma (Rozdział 19, Tytuły 1—3) .	43,362.700	2,231.374
					45,594.074
20			Podatki niestałe.		
			Podatek konsumcyjny:		
	1		Podatek od wódki	7,500.000	7,500.000
	2		Podatek od wina i moszczu	4,124.300	4,124.300
	3		Podatek od piwa	22,500.000	22,500.000
	4		Podatek od mięsa i bydła rzeźnego	5,024.000	5,024.000
	5		Podatek od cukru	37,812.000	37,812.000
	6		Podatek konsumcyjny od oleju kopalinnego	1,000.000	1,000.000
	7		Podatek konsumcyjny od innych spożywanych przedmiotów	2,091.000	2,091.000
	8		Dzierżawy	3,557.600	3,557.600
	9		Inne wpływy	23.100	23.100
	10		Rekojmie składane na dochody niestałe	2,625.000	2,625.000
	11		Wynagrodzenie od król. węg. administracyi skarbowej za zwroty podatku konsumcyjnego	300.000	300.000
			Suma (Rozdział 20, Tytuły 1—11) .	86,557.000	86,557.000
21			Sól:		
	1		Dochody urzędów produkcji	72.500	72.500
	2		Dochody urzędów sprzedaży	19,900.000	19,900.000
			Suma (Rozdział 21, Tytuły 1 i 2) .	19,972.500	19,972.500
22			Tytoń:		
	1		Dochody z sprzedaży w kraju	69,270.000	69,270.000
	2		Dochody dyrekeyi naczelnej (230.000 zł. w złocie)	686.300	686.300
			Zysk na powyższym złocie (19% ażyo)		43.700
			Suma (Rozdział 22, Tytuły 1 i 2) .	69,956.300	43.700
					70,000.000
23			Stemple	17,400.000	17,400.000
24			Taksy i opłaty od czynności prawnych	33,000.000	33,000.000
25			Loterya	20,224.000	20,224.000
26			Myta	2,405.000	2,405.000
27			Cechowanie	226.400	226.400
28			Podatek osobny od handlu napojami wysokokowemi pędzonemi, ich wyszynku i sprzedaży drobnej	1,205.600	1,205.600
			Suma (Rozdziały 20—28) .	250,946.800	43.700
					250,990.500

Rozdział	Tytuł	Paragraf	Dochody		
			Dochody państwa		
			zwyczajne	nad- zwyczajne	Suma
			zł. w walucie austriackiej		
Dochody z własności państwa.					
29		Gmachy dykasteryalne	102.258		102.258
30		Fiskalności i bezdziedziczności	132.000		132.000
31		Drukarnia nadworna i rządowa w Wiedniu	1,341.200		1,341.200
32		Pozostałości z sprzedanej nieruchomości państwa		660	660
33		Mennictwo	207.800		207.800
Razem (Rozdziały 10—33) .			394,434.758	3,988.536	398,423.294
XI. Ministerstwo handlu.					
34		Służba miar i wag	280.000		280.000
	2	Służba portowa i zdrowotna morska	418.000		418.000
	3	Zakład poczt i telegrafów:			
	1	Obrót w Austrii	25,662.100		25,662.100
	2	Zakłady pocztowe austriackie w Turcyi	82.900		82.900
Suma (Tytuł 3, §§. 1 i 2) .			25,745.000		25,745.000
	4	Urząd pocztowych kas oszczędności	260.000		260.000
	5	Koleje żelazne państwa:			
	1	Kolej tarnowsko-leluchowska	500.000		500.000
	2	„ dniestrzańska	510.000		510.000
	3	„ podmokielska w złocie	107.450		107.450
	4	Zysk na powyższem złocie (19% ażyo)		20.420	20.420
	4	Kolej państwa z Kriegsdorfu do Rymarzowa (370 zł. w złocie)	30.000		30.000
	5	Zysk na powyższem złocie (19% ażyo)		70	70
	5	Kolej państwa z Dolnego Drauburga do Wolfsbergu	75.000		75.000
	6	Dodatki interesowanych		3.710	3.710
	6	„ „ z Mürzznschlagu do Neubergu	70.000		70.000
	7	„ „ z Nowych Herwinów do Wrba (245 zł. w złocie)	43.000		43.000
		Zysk na powyższem złocie (19% ażyo)		47	47
		Dodatki interesowanych		225	225
Suma (Tytuł 5, §§. 1—7) .			1,335.450	24.472	1,359.922
6		Administrcya rządowa kolei zostających pod zarządem c. k. Dyrekeyi do administracyi rządowej kolei żelaznych w Wiedniu:			
	1	Kolej Cesarzowej Elżbiety:			
		Dochody z ruchu	14,750.000		14,750.000
		Dochody z sprzedaży gruntów i w ogóle z powodu zmniejszenia stanu posiadania		10.000	10.000
	2	C. k. koleje państwa, jakoto:			
		istryjska, dalmatyńska, brunowsko-strasswalcheńska, rakonicko-profiwińska, dolno-austriacka (uaddunajska i linia południowo-zachodnia) i kolej z Tarvisu do Ponteby:			
		Dochody z ruchu	1,800.000		1,800.000
	3	Kolej arlberska:			
		Dochody z ruchu	500.000		500.000
Suma (Tytuł 6, §§. 1—3) .			17,050.000	10.000	17,060.000
7		Dodatek krajowy Morawii na budowę kolei transwersalnej czesko-morawskiej		11.500	11.500
Razem (Rozdział 34, Tytuły 1—7) .			45,088.450	45.972	45,134.422

Rozdział	Tytuł	Paragraf	Dochody państwa	Dochody		
				zwyczajne	nad- zwyczajne	Suma
				zł. w walucie austriackiej		
35			XII. Ministerstwo rolnictwa.			
	1		Kierownictwo naczelne	400		400
	2		Zakłady rządowe naukowe i do prób	14.600	1.740	16.340
	3		Kultura krajowa	1.950		1.950
	4		Nadzór kultury krajowej	2.585		2.585
	5		Władze górnicze	2.051		2.051
	6		Opłaty wymiarowe i za pozwolenie poszukiwania ciał ko- palnych	224.001		224.001
	7		Górnice zakłady naukowe	4.760		4.760
	8		Zakłady rządowe chowu koni	415.620		415.620
			Suma (Rozdział 35, Tytuł 1—8)	665.967	1.740	667.707
36	1		Lasy i dobra rządowe:			
	1		Dyrekeye lasów i dóbr	4.200		4.200
	2		Lasy i dobra rządowe	3.797.300	3.000	3.800.300
	3		Szkoły leśnych	220	30	250
			Suma (Tytuł 1, §§. 1—3)	3.801.720	3.030	3.804.750
	2		Kopalnie:			
	1		Kierownictwo naczelne	35.845		35.845
	2		Zarząd górniczy w Kirbiehlu	153.498		153.498
	3		Zarząd górniczy i hutniczy w Brixleggu	245.794		245.794
	4		Zarząd hutniczy w Cilli	270.093		270.093
	5		Dyrekeya górnicza w Idryi	855.395		855.395
	6		Tymczasowa dyrekeya górnicza w Brūx	239.312		239.312
	7		Dyrekeya górnicza w Przybramie	3.746.306		3.746.306
	8		Inne c. k. kopalnie	608.264		608.264
			Suma (Tytuł 2, §§. 1—8)	6.154.507		6.154.507
			Suma (Rozdział 36, Tytuły 1 i 2)	9.956.227	3.030	9.959.257
			Razem (Rozdział 35 i 36)	10,622.194	4.770	10,626.964
37			XIII. Ministerstwo sprawiedliwości.			
	1		Zarząd sprawiedliwości w krajach koronnych	14.182		14.182
	2		Zakłady karne	650.000		650.000
			Suma (Rozdział 37, Tytuły 1 i 2)	664.182		664.182
38			XIV. Najwyższa izba obrachunkowa			
39			XV. Etat emerytalny	66.304		66.304
40			XVI. Zapomogi i uposażenia.			
	1		B. Przedsiębiorstwa komunikacyjne.			
	1		Dodatek gminy miasta Wiednia na budowę dworca kolei Franciszka Józefa, srebrem		25.313	25.313
	2		Upłaty z nadwyżek czystego dochodu na dług 4procent- towy za zaliczki otrzymane od skarbu z tytułu gwaran- cji, a mianowicie: a) od kolei koszycko-bogumińskiej 207.000 zł., b) od kolei berneńsko-rossyckiej 23.000 zł.		230.000	230.000
	3		6procentowe odsetki od naddatków w zaliczkach gwaran- cyjnych w srebrze		20.000	20.000
			Zysk na monecie sumy 398.313 zł. po 0 od sta			
			Suma (Tytuł 1, §§. 1—3)		275.313	275.313
	2		C. Fundusze indemnizacyjne.			
	1		Zwrót zaliczek bezprocentowych c. k. funduszu karyn- tyjskiego		25.000	25.000
			Razem (Rozdział 40, Tytuły 1 i 2)		300.313	300.313

Rozdział	Tytuł	Paragraf	Dochody państwa		
			Dochody		
			zwyczajne	nad- zwyczajne	Suma
			zł. w walucie austriackiej		
41			XVII. Dług państwa.		
	1		Dochód z obligacyj renty wydać się mających na amortyzacyą powszechnego długu państwa		
	2		Wpłaty kaucyj i depozytów		
				11,781.138	11,781.138
				56.000	56.000
				11,837.138	11,837.138
			Suma (Rozdział 41, Tytuły 1 i 2)		
42			XVIII. Zarząd długu państwa.		
	1		Dochody z należności za blankiety do wymiany obligacyi długu państwa		
	2		Dochód z formularzy do kwitów na procenta		
			13.000		13.000
			600		600
			13.600		13.600
			Suma (Rozdział 42, Tytuły 1 i 2)		
43			XIX. Dochody z sprzedaży nieruchomości państwa.		
	1		Ceny kupna, raty, odsetki i reszty należności za przedmioty sprzedane w skutek upoważnienia udzielonego w poprzednich ustawach skarbowych lub innych osobnych		
	2		Należności od lennictw zamienionych w dobra wolnodziedziczne i odkupienie uprawnień		
	3		Dochody z sprzedaży własności państwa na podstawie artykułu VII ustawy skarbowej na rok 1884		
				30.690	30.690
				10.010	10.010
				63 300	63.300
				104.000	104.000
			Suma (Rozdział 43, Tytuły 1—3)		

Rozdział	Tytuł	Paragraf	Dochody			
			Dochody państwa			
			zwyczajne	nad- zwyczajne	Suma	
			zł. w walucie austriackiej			
Zestawienie.						
1			I. Dwór cesarski			
2			II. Kancelarya gabinetowa Najjaśniejszego Pana			
3			III. Rada państwa			
4			IV. Trybunał państwa			
5			V. Rada ministrów	690.900		690.900
6			VI. Sprawy wspólne			
7			VII. Ministerstwo spraw wewnętrznych	1,105.655		1,105.655
8			VIII. Ministerstwo obrony krajowej	213.270		213.270
9			IX. Ministerstwo wyznań i oświecenia	5,197.705	177.952	5,375.657
10—33			X. Ministerstwo skarbu	394,434.758	3,988.536	398,423.294
34			XI. Ministerstwo handlu	45,088.450	45.972	45,134.422
35 i 36			XII. Ministerstwo rolnictwa	10,622.194	4.770	10,626.964
37			XIII. Ministerstwo sprawiedliwości	664.182		664.182
38			XIV. Najwyższa Izba obrachunkowa			
39			XV. Etat emerytalny	66.304		66.304
40			XVI. Zapomogi i uposażenia		300.313	300.313
41			XVII. Dług państwa		11,837.138	11,837.138
42			XVIII. Zarząd długu państwa	13.600		13.600
43			XIX. Dochody z sprzedaży własności nieruchomości państwa		104.000	104.000
			Ogólna suma pokrycia .	458,097.018	16,458.681	474,555.699

Dziennik ustaw państwa

dla

królestw i krajów w Radzie państwa reprezentowanych.

Część XV. — Wydana i rozesłana dnia 12 kwietnia 1884.

46.

Rozporządzenie ministerstw skarbu i handlu z dnia 11 marca 1884,

tyczące się poboru cła od pospolitych win włoskich w wagonach cysternowych.

W porozumieniu z interesowanymi ministerstwami kr. węgierskimi stanowi się, że wina włoskie pospolite, wprowadzane w wagonach kolejowych do tego urządzonych (cysternowych) bez innego opakowania, wprost przez granicę austriacko-włoską, i opatrzone świadectwami pochodzenia, według przepisu wygotowaniami, ekspedycyowane będą podług przepisów protokołu końcowego do Traktatu handlowego z Włochami z dnia 27 grudnia 1878 (Dz. u. p. Nr. 11 z r. 1879), Protokół końcowy III, ustęp 5, t. j. pobierane będzie od nich cło po 3 zł. 20 c. od 100 kilogramów.

Waga czysta wina, w taki sposób wprowadzonego, razem z osadem, gdyby się podczas transportu utworzył, oznaczana będzie w sposób ustanowiony w §. 12 przepisu wykonawczego do Taryfy cłowej z r. 1882 (Dz. u. p. Nr. 49) a celem oznaczenia kwoty cła wwozowego doliczać się będzie do wagi czystej, tak oznaczonej, siedmnaście od sta tej wagi na tarę.

Dunajewski r. w

Pino r. w.

47.

Rozporządzenie ministerstw skarbu i handlu z dnia 24 marca 1884,

tyczące się ustanowienia tary do poboru cła od fosforu.

W myśl Załączki A do §fu 12go przepisu, tyczącego się wykonania Taryfy cłowej z dnia 25 maja 1882, zawierającej wielkości tary do tejże Taryfy (Dz. u. p. Nr. 49), pozwala się w porozumieniu z interesowanymi ministerstwami kr.

węgierskiemi, aby dla fosforu T. Nr. 329 liczono na tarę dodatkową 20 od sta całkowitej wagi brutto w jakiegokolwiek jest naczyniach blaszanych (graniastych lub okrągłych) wodą napełnionych.

Dunajewski r. w.

Pino r. w.

48.

Rozporządzenie ministerstw skarbu i handlu z dnia 26 marca 1884,

tyczące się zmiany niektórych wielkości tary do poboru cła od olejów kopalinnych.

Ze względu na zmienione stosunki wagi niektórych opakowań oleju kopalinnego, zmienia się w myśl art. XVII ustawy wprowadczej do Taryfy cłowej z dnia 25 maja 1882 (Dz. u. p. Nr. 47), ustęp I rozporządzenia ministeryalnego z dnia 16 sierpnia 1882 (Dz. u. p. Nr. 115), w którym ustanowione są wielkości tary w odsetkach wagi surowej do oznaczania wagi czystej przy pobieraniu cła od oleju kopalinnego, tudzież od smoły z węgla kamiennych i łupku (Nr. T. 119, 120 i 121) w taki sposób, iż rzeczony wielkości tary wynosić mają jak następuje:

13 od sta dla beczek z surowym olejem kopalinnym rumuńskim (Uwaga 2 do XXI klasy Taryfy);

15 od sta dla beczek z olejem kopalinnym Nr. Taryfy 120 i 121 b), gdy waga ryczałtowa jednej beczki wynosi więcej niż 300 kilogramów;

18 od sta dla beczek z olejem kopalinnym Nr. Taryfy 120 i 121 b), gdy waga ryczałtowa jednej beczki wynosi 300 kilogramów lub mniej;

20 od sta dla beczek z innymi olejami kopalinnymi;

24 od sta dla pak zawierających naczynia blaszane, flaszki lub kamionki;

16 od sta dla koszów zawierających naczynia blaszane flaszki lub kamionki;

10 od sta dla karnistrów, flaszek i kamionek.

Rozporządzenie niniejsze nabywa mocy od dnia 15 kwietnia 1884.

Dunajewski r. w.

Pino r. w.

49.

Obwieszczenie ministerstwa skarbu z dnia 28 marca 1884, o rozszerzeniu upoważnień komory pomocniczej II klasy w Michaljeviczy w Bośni.

Komora pomocnicza II klasy w Mihaljeviczy w Bośni wykonywać będzie począwszy od dnia 1 kwietnia 1884 upoważnienia celnicze komory pomocniczej I klasy.

Dunajewski r. w.

Dziennik ustaw państwa

dla

królestw i krajów w Radzie państwa reprezentowanych.

Część XVI. — Wydana i rozesłana dnia 25 kwietnia 1884.

50.

Ustawa z dnia 5 kwietnia 1884,

o podwyższeniu kosztów budowy kolei arlberskiej.

Za zgodą obu Izb Rady państwa postanowiłem i stanowią co następuje:

Artykuł I.

Koszta budowy kolei arlberskiej, ustawą z dnia 7 maja 1880 (Dz. u. p. Nr. 48) do sumy 35,600.000 zł. ograniczone, podwyższają się o 5,700 000 zł. a przeto aż do sumy 41,300.000 zł.

Artykuł II.

Wykonanie ustawy niniejszej, która nabywa mocy od dnia ogłoszenia, porucza się Ministrowi handlu i Ministrowi skarbu.

Wiedeń, dnia 5 kwietnia 1884.

Franciszek Józef r. w.

Taaffe r. w.

Pino r. w.

Dunajewski r. w.

51.

Ustawa z dnia 8 kwietnia 1884,

o nabyciu na rzecz państwa kolei Cesarza Franciszka Józefa, Aroyksięcia Rudolfa i vorarlberskiej.

Za zgodą obu Izb Rady państwa postanowiłem i stanowią co następuje:

Artykuł I.

Zatwierdzają się następujące umowy, zawarte przez ministerstwa handlu i skarbu, imieniem Rządu ze Spółkami kolei żelaznych a mianowicie:

- a) umowa, zawarta w Wiedniu, dnia 12 grudnia 1883 i 21 stycznia 1884, dotycząca się zakupu kolei Cesarza Franciszka Józefa na rzecz państwa;
- b) umowa, zawarta w Wiedniu, dnia 11 grudnia 1883, dotycząca się utrzymywania ruchu na kolei Arcyksięcia Rudolfa na rachunek Rządu i według okoliczności odkupienia tejże kolei na rzecz państwa;
- c) umowa, zawarta w Wiedniu, dnia 11 grudnia 1883, dotycząca się odkupienia kolei vorarlberskiej na rzecz państwa.

Artykuł II.

Upoważnia się Rząd, aby nadane mu w §. 1 umowy, na ostatku wymienionej, prawo nabycia imieniem państwa na własność całego przedsiębiorstwa kolei vorarlberskiej, wykonał w tym razie, jeżeliby państwo, jako objemca ciężącego hipotecznie długu obligacyj pierwszorzędných, nie było wystawione na większe obciążenie, nad opłacanie tych rent rocznych w srebrze w. a., które są potrzebne na odsetki po 5% od pożyczek pierwszorzędných w sumie 7,396.600 zł. wal. a. srebrem i w sumie 841.000 zł. wal. austr. srebrem, tudzież na spłatę tychże pożyczek według planu, w wartości imiennej.

Artykuł III.

Co się tyczy kolei Cesarza Franciszka Józefa, państwo, jako objemca ciężącego hipotecznie długu obligacyj pierwszorzędných nie ma być wystawione na większe obciążenie, nad opłacanie tych rent rocznych w srebrze, które są potrzebne na odsetki po 5% od pożyczek pierwszorzędných w pierwotnej sumie łącznej 58,360.000 zł. w. a. srebrem, tudzież na spłatę tych pożyczek według planu w wartości imiennej.

Artykuł IV.

Co się tyczy kolei Arcyksięcia Rudolfa, ciężar, który w razie nabycia na rzecz państwa Rząd ma ponosić w skutku konwersyi terażniejszych pożyczek pierwszorzędných, wynoszących pierwotnie ogółem 57,910.500 zł. wal. austr. srebrem, nie powinien przenosić ciężaru nowej jednorakiej pożyczki na konwersyą, najpóźniej do 1 kwietnia 1956 spłacić się mającej, której ciężar roczny równać się ma stałej matematycznej rencie rocznej, potrzebnej na oprocentowanie po 5% w srebrze w. a. i na umorzenie w ciągu powyższego terminu amortyzacyi owej reszty rzeczoney pożyczki pierwszorzędnej srebrnej, która drogą konwersyi ma być ściągnięta.

Pożyczka na konwersyą podwyższona być może o tę sumę imienną, która jest potrzebna na spłacenie długu nieustalonego Spółki kolei Arcyksięcia Rudolfa.

W skutek tego podwyższenia ciężar nie może stać się większym od tego, któryby równał się oprocentowaniu po 5% łącznie z odpowiednimi kwotami na amortyzacyą pożyczki w sumie 3,000.000 zł. w. a. srebrem, zwrotnej w okresie powyższego terminu amortyzacyi.

Artykuł V.

Celem dokonania konwersyi pożyczek pierwszorzędných, ciężących na kolejach w artykule I lit. a) aż do c) wzmiankowanych, mogą być puszczone w obieg nowe obligacye pierwszorzędne, których oprocentowanie i spłata wolne będą od wszelkiego potrącenia na podatek, opłaty itp.

Toż samo tyczy się obligacyj pierwszorzędných, które w myśl art. IV mają być puszczone w obieg na spłacenie długu nieustalonego kolei Arcyksięcia Rudolfa.

Artykuł VI.

W celu odkupienia na rzecz państwa kolei żelaznych, w art. I lit. a) aż do c) wzmiankowanych, upoważnia się Ministra skarbu do wypuszczenia w obieg obligacyj kolejowych, których oprocentowanie i spłata wolne są od wszelkiego potrącenia na podatek, opłaty itp. a zabezpieczonych prawem zastawu w myśl umowy z każdą koleją zawartej, na tej kolei, na której odkupienie są przeznaczone, w sumach, nie przewyższających następujących kwot imiennych:

- a) Na odkupienie kolei Cesarza Franciszka Józefa obligacje kolejowe niosące odsetki po 5 $\frac{1}{4}$ od sta rocznie, które spłacone być mają podług planów amortyzacji zatwierdzonych dla akcji tej kolei, ogółem w sumie imiennej 42,416.600 zł. w. a. srebrem;
- b) na odkupienie kolei Arcyksięcia Rudolfa obligacje kolejowe niosące po 4 $\frac{3}{4}$ od sta rocznie, które spłacone być mają najpóźniej aż do roku 1960, ogółem w sumie imiennej, równej wartości niewylosowanych do dnia 1 stycznia 1884 w obiegu będących, 277.406 sztuk akcji kolei Arcyksięcia Rudolfa po po 200 zł. w. a. srebrem, po strąceniu ilości sztuk wylosowanych aż do chwili odkupienia;
- c) na odkupienie kolei vorarlberskiej obligacje kolejowe niosące po 5 od sta rocznie, a które mają być spłacone najpóźniej aż do roku 1962, ogółem w sumie imiennej 5,988.000 zł. w. a. srebrem.

Artykuł VII.

Koleje żelazne, których się tyczy ustawa niniejsza, ma Rząd trzymać na sobie i mógłby przenieść ich eksploatacją na osobę prywatną lub na Spółkę tylko mocą ustawy, gdyby w tym względzie była wydana.

Artykuł VIII.

Ustawa niniejsza nabywa mocy od dnia ogłoszenia.

Wykonanie ustawy niniejszej porucza się Ministrowi handlu i Ministrowi skarbu.

Wiedeń, dnia 8 kwietnia 1884.

Franciszek Józef r. w.

Taaffe r. w.

Pino r. w.

Dunajewski r. w.

52.

Ustawa z dnia 8 kwietnia 1884,

o umorzeniu kosztów budowy i utrzymania urządzeń do ruchu w porcie tryestyńskim.

Za zgodą obu Izb Rady państwa postanowiłem i stanowią co następuje:

Artykuł I.

Upoważnia się Rząd, iżby w celu umorzenia preliminowanych w sumie ogólnej siedmset pięćdziesiąt sześć tysięcy (756.000) złotych w. a. kosztów budowy i utrzymania urządzeń do ruchu (torów, dróg, wind itp.) w porcie tryestyńskim,

które uprzywilejowana Spółka kolei południowej na rachunek Rządu wybudowała i jeszcze ma wybudować, płacił rzeczony Spółce raty roczne po dwadzieścia pięć tysięcy (25.000) złotych wal. austr. rocznie aż do zupełnego umorzenia powyższych kosztów budowy i utrzymania bez procentu zaliczonych.

Artykuł II.

Na pokrycie rat płatnych, należących się za lata ubiegłe 1880, 1881 i 1882, jakoteż raty za rok 1883, wyznacza się Rządowi na rok 1884 dotacją nadzwyczajną w sumie sto tysięcy (100 000) złotych wal. austr. w monecie papierowej, która zamieszczona być ma w rubryce wydatków ministerstwa handlu „służba portowa i zdrowotna morska“ pod osobnym paragrafem z napisem „tor portowy w Tryeście“.

Artykuł III.

Wykonanie ustawy niniejszej, nabywającej mocy od dnia ogłoszenia, porucza się Ministrowi handlu i Ministrowi skarbu.

Wiedeń, dnia 8 kwietnia 1884.

Franciszek Józef r. w

Taaffe r. w.

Pino r. w.

Dunajewski r. w.

53.

Ustawa z dnia 8 kwietnia 1884,

o przyzwoleniach i warunkach dla kolei miejscowej z Budziejowic (Porzycza) do Zelnawy.

Za zgodą obu Izb Rady państwa postanowiłem i stanowią co następuje:

Artykuł I.

Upoważnia się Rząd, ażeby przez udzielenie pożyczki hipotecznej w sumie jeden milion dwieście tysięcy (1,200.000) złotych w. a. z funduszków państwa przyczynił się do zebrania kapitału na wybudowanie projektowanej przez Austriacką Spółkę kolei miejscowych w Pradze kolei miejscowej od pewnego miejsca linii lincko-budziejowickiej kolei Cesarzowej Elżbiety będącej w administracji rządowej pod Porzyczem na Krumłów i Horni Planę do Zelnawy.

To przyczynienie się ze strony skarbu państwa podlega warunkowi, że

- a) interesowani złożą na koszt budowy powyższej kolei miejscowej dodatki w sumie rzeczywistej ogółem najmniej dwieście tysięcy (200.000) złotych wal. austr.;
- b) Austriacka Spółka kolei miejscowych w Pradze zabezpieczy zebranie reszty kapitału na budowę bez obciążenia skarbu państwa.

Artykuł II.

Pożyczka hipoteczna, którą Rząd w myśl artykułu I udzieli, a która zabezpieczona będzie z prawem zastawu w księdze kolei żelaznych na karcie dla kolei miejscowej budziejowicko (porzycko) zelnawskiej utworzyć się mającej, zwrócona

być ma w przeciągu lat sześćdziesięciu (60) w ratach równych z odsetkami po pięć od sta, odsetki jednak tylko wtedy i o tyle będą płacone, o ile czysty dochód roczny kolei przewyższy wydatek na oprocentowanie po cztery i pół od sta i na jednoczesną amortyzacją według planu obligacyj pierwszorzędnych za sumę dwa miliony sześćsettyśięcy (2,600.000) złotych wal. austr. papierami, jakoteż na przerzeczony zwrot pożyczki skarbowej.

Zaległe odsetki od pożyczki skarbowej opłacane być mają z czystych dochodów kolei, jeżeli pozostaną po opłaceniu bieżących odsetek od teje, atoli odsetki od odsetek nie mają być liczone.

Artykuł III.

Pożyczka hipoteczna, którą Rząd ma udzielić w myśl artykułu I, wypłacona będzie w dwóch połowach, to jest po sześćset tysięcy (600.000) złotych wal. austr. w przeciągu ośmiu dni po dokonaniu policyjno-technicznej rewizji całej kolei i w przeciągu ośmiu dni po urzędowym sprawdzeniu robót, w żadnym jednak razie przed końcem 1885 roku.

Sumy te wyda Rząd za niestęplowanemi potwierdzeniami odbioru.

Artykuł IV.

Kolej żelazna z Budziejowie (Porzycza) do Zelnawy, w artykule I wzmiankowana, która wybudowana będzie jako miejscowa ze szlakiem normalnym, ukończona być ma i oddana na użytek publiczny w przeciągu dwóch lat i pół, licząc od dnia nadania koncesyi.

Artykuł V.

Ustawa niniejsza nabywa mocy od dnia ogłoszenia.

Wykonanie onejże porucza się Ministrowi handlu i Ministrowi skarbu

Wiedeń, dnia 8 kwietnia 1884.

Franciszek Józef r. w.

Taaffe r. w.

Pino r. w.

Dunajewski r. w.

54.

Ustawa z dnia 8 kwietnia 1884,

o przyzwoleniach i warunkach do wybudowania kolei miejscowej z Fehringu do Fürstenfeldu.

Za zgodą obu Izb Rady państwa postanowilem i stanowią co następuje:

Artykuł I.

Upoważnia się Rząd, iżby wziął udział w dostarczeniu kapitału na wybudowanie kolei miejscowej od stacyi w Fehringu na kolei węgierskiej zachodniej do Fürstenfeldu z koleją podjazdową do tamtejszej skarbowej fabryki tytoniu przez objęcie akcji zakładowych Spółki akcyjnej, która się do wybudowania tej kolei miejscowej zawiąże, za sumę czterysta dwadzieścia pięć tysięcy (425.000) złotych waluty austriackiej papierami al pari.

Na to uczestnictwo skarbu państwa pozwala się pod warunkiem, że:

- a) kraj Styrya zapewni przedsiębiorstwu dodatek po 3.000 zł. rocznie na lat dziesięć, licząc od chwili otwarcia ruchu, dalej, że
- b) dostarczenie reszty kapitału na budowę, z którego najwięcej 605.000 zł. w akcyach pierwszorzędnych wolno wypuścić, zapewnią interesowani bez obciążenia skarbu państwa, w taki sposób, że ci, którzy uzyskają koncesyę, mają wziąć na siebie odpowiedzialność tak za to, jak i za wystarczenie kapitału w sumie ogólnej 1,055.000 zł. i że
- c) dywidenda należąca się od akcji pierwszorzędnych, pierwszej, zanim akcje zakładowe nabeżdą prawa do pobierania dywidendy, wymierzana będzie najwyżej po pięć od sta.

Artykuł II.

Wnoszenie kwot na akcje zakładowe, które Rząd ma objąć w myśl artykułu I, i które używać będą tych samych praw co inne akcyje zakładowe Spółki akcyjnej zawiązać się mającej, a do których nie może być stosowane przepisane statutem ograniczenie prawa głosowania do nieprzekraczalnej ilości głosów, ani też w obec właścicieli akcji pierwszorzędnych, zacznie się dopiero po udowodnieniu, że interesowani złożyli własne dodatki i że od kraju Styryi uzyskano dodatek na budowę w sumie 250.000 zł. w żadnym zaś razie przed upływem 1884 roku.

Rząd płacić będzie za niestęplowanemi potwierdzeniami odbioru w miarę postępu budowy należycie udowodnionego i czuwać ma nad tem, aby kwoty wniesione użyte były wyłącznie na budowę i urządzenia kolei w artykule I wzmiankowanej.

Artykuł III.

Kolej żelazna, w artykule I wzmiankowana, wybudowana być ma jako miejscowa ze szlakiem normalnym a skończona i oddana na użytek publiczny w przeciągu dwóch lat, licząc od nadania koncesyi.

Artykuł IV.

Gdyby Rząd miał utrzymywać ruch na kolei miejscowej w artykule I wzmiankowanej, koszta ruchu liczone być mogą ryczałtowo, wymierzając na nie najwięcej 50 od sta przychodów ogólnych a dopóki te nie będą wynosiły 40.000 zł., tylko 45 od sta.

Artykuł V.

Ustawa niniejsza nabywa mocy od dnia ogłoszenia.

Wykonanie ustawy niniejszej porucza się Ministrowi handlu i Ministrowi skarbu.

Wiedeń, dnia 8 kwietnia 1884.

Franciszek Józef r. w.

Taaffe r. w.

Pino r. w.

Dunajewski r. w.

55.

Ustawa z dnia 8 kwietnia 1884,

o przyzwoleniach i warunkach do wybudowania kolei miejscowej z Aszu do Rossbachu.

Za zgodą obu Izb Rady państwa postanowiłem i stanowią co następuje:

Artykuł I.

Upoważnia się Rząd, iżby wziął udział w dostarczeniu kapitału na wybudowanie kolei miejscowej od stacyi w Aszu na linii dvorsko-chebskiej kolei rządowych królewsko bawarskich do Rossbachu przez objęcie akcyj zakładowych Spółki akcyjnej, która się do wybudowania tej kolei miejscowej zawiąże, za sumę dwieście osmdziesiąt tysięcy (280.000) złotych wal. austr. papierami.

Na to uczestnictwo skarbu państwa pozwala się pod warunkiem, że

- a) dostarczenie reszty kapitału na budowę, t. j. 200.000 zł. w. a. w akcyach pierwszorzędnych a 140.000 zł. w. a. w akcyach zakładowych zapewnią, biorąc je al pari, koncesyonaryusz i interesowani, bez obciążenia skarbu państwa, w taki sposób, że ten, który uzyska koncesyą, ma wziąć na siebie odpowiedzialność tak za to, jak i za wystarczenie kapitału w sumie ogólnej 620.000 zł. wal. austr. i że
- b) dywidenda, należąca się od akcyj pierwszorzędnych, pierwszej, zanim akcyje zakładowe nabiorą prawa do pobierania dywidendy, wymierzana będzie najwyżej po pięć od sta.

Gdyby miało być zapewnione przedłużenie kolei w mowie będącej aż do kolei rządowych król. saskich pod Adorfem, suma ogólna kapitału, która podług lit. a) wynosić ma 620.000 zł. w. a. może być powiększona przez wypuszczenie w obieg akcyj pierwszorzędnych lub zakładowych a według okoliczności obligacyj z prawem pierwszeństwa o sumę, którą Rząd oznaczy.

Artykuł II.

Kwoty na akcyje, które Rząd ma objąć w myśl artykułu I i które tych samych praw, co inne akcyje zakładowe Spółki akcyjnej, zawiązać się mającej, używać będą, a do których nie może być stosowane przepisane statutem ograniczenie prawa głosowania do nieprzekraczalnej ilości głosów, ani też w obec właścicieli akcyj pierwszorzędnych, wypłacone być mają w dwóch połowach, t. j. po sto czterdzieści tysięcy (140.000) zł. w. a., gdy się odbędzie rewizya policyjno-techniczna i w przeciągu dni ośmiu po urzędowem sprawdzeniu robót, w żadnym zaś razie przed końcem 1884 roku.

Sumy te wyda Rząd za nieostępowanemi potwierdzeniami odbioru.

Artykuł III.

Kolej żelazna, w artykule I wzmiankowana, wybudowana być ma jako miejscowa ze szlakiem normalnym a skończona i oddana na użytek publiczny w przeciągu roku, licząc od dnia nadania koncesyi.

Artykuł IV.

Ustawa niniejsza nabywa mocy od dnia ogłoszenia.

Wykonanie ustawy niniejszej porucza się Ministrowi handlu i Ministrowi skarbu.

Wiedeń, dnia 8 kwietnia 1884.

Franciszek Józef r. w.

Taaffe r. w.

Pino r. w.

Dunajewski r. w.

56.**Ustawa z dnia 10 kwietnia 1884,**

o zmianie artykułu XIII ustawy z dnia 23 lipca 1871 (Dz. u. p. Nr. 16 z r. 1872) mocą której wprowadzony został nowy Porządek miar i wag.

Za zgodą obu Izb Rady państwa postanowiłem i stanowią co następuje :

§. 1.

Oprócz tych miar pojemności, które w artykule XIII ustawy z dnia 23 lipca 1871 (Dz. u. p. Nr. 16 z roku 1872) są wzmiankowane, będzie przyjmowana do sprawdzania i cechowania także miara do płynów, obejmująca w sobie trzy decylitry.

§. 2.

Wykonanie ustawy niniejszej porucza się Ministrowi handlu.

Wiedeń, dnia 10 kwietnia 1884.

Franciszek Józef r. w.

Taaffe r. w.

Pino r. w.

57.

Obwieszczenie ministerstwa skarbu z d. 12 kwietnia 1884,
o upoważnieniu komory pomocniczej bośniacko-hercogowińskiej w Uwaczu do poddawania piwa i wódki postępowaniu wywozowemu.

Według doniesienia wspólnego ministerstwa, komora pomocnicza bośniacko-hercogowińska w Uwaczu upoważniona została od dnia 1 kwietnia 1884 w myśl istniejących przepisów do poddawania postępowaniu wywozowemu piwa i wódki, wywożonych za linią cłową.

Dunajewski r. w.

U w a g a. Jednocześnie z niniejszą Częścią Dziennika ustaw państwa wychodzi Załączka do Nr. 51.

**Załączka do ustaw z dnia 8 kwietnia 1884 (Dz. u. p. Nr. 51) o nabyciu kolei
Cesarza Franciszka Józefa, Arcyksięcia Rudolfa i vorarlberskiej na rzecz
państwa.**

a) U m o w a

zawarta w Wiedniu dnia 12 grudnia 1883 i dnia 21 stycznia 1884

pomiędzy

**c. k. Ministerstwami handlu i skarbu imieniem c. k. Rządu z jednej
a c. k. uprzywilejowaną Spółką kolei Cesarza Franciszka Józefa
z drugiej strony, w przedmiocie zakupna kolei Cesarza Franciszka
Józefa przez Rząd.**

§. 1.

Spółka akcyjna c. k. uprzywilejowanej kolei Franciszka Józefa przelewa na Rząd a Rząd obejmuje od dnia 1 stycznia 1884 własność całego przedsiębiorstwa kolei Cesarza Franciszka Józefa, tu należą:

- a) wszystkie koleje żelazne, zapisane w księdze dla kolei żelaznych c. k. Sądu krajowego w Wiedniu a to w stanowym wykazie hipotecznym pod nazwą „c. k. uprzywilejowana kolej Cesarza Franciszka Józefa łącznie z koleją podjazdową klosterneubursko-dunajską,
- b) wszystek materiał stały i ruchomy do utrzymywania ruchu na rzeczonych kolejach żelaznych służący lub w ogóle do Spółki należący, licząc tu park wozowy, rzeczy inwentarskie, przedmioty do zużycia przeznaczone i zapasy wszelkiego rodzaju,
- c) udział $\frac{1}{6}$ części w jawnej Spółce wiedeńskiej kolei łączącej, należący do kolei Cesarza Franciszka Józefa,
- d) grunty i budynki, nabyte z przyczyny budowy kolei łączącej praskiej, chociaż do budowy tejże nie użyte, jakoteż należące do Spółki domy robotników w Gmünd i dom mieszkalny w Chebie, tudzież grunty zbyteczne linij z Nussdorfu do Chebu i z Gmündu do Pragi nie zapisane w księdze dla kolei żelaznych,
- e) cały majątek Spółki, ruchomy i nieruchomy, licząc tu fundusze do niego należące, zasoby kasowe i papiery publiczne, mianowicie 8.600 sztuk obligacyj pierwszorzędnych pożyczki z r. 1879, w posiadaniu Spółki będące, od których drugi klucz ma komisarz rządowy.

Administracją funduszków, któreimi Spółka dotychczas zawiadywała, obejmuje Rząd.

§. 2.

Kolej Cesarza Franciszka Józefa przelewa więc na Rząd sposobem odstąpienia także wszystkie swoje wierzytelności, między niemi zaś mianowicie należność, którą jej na płacić gmina wiedeńska z powodu, iż stosownie do uchwały Rady gminnej z dnia 26 października 1868 przyjęła gwarancją za udział w zwycze kosztów dworca wiedeńskiego, 500.000 zł. srebrem wynoszący, a c. k. Rząd przyjmuje to ustępstwo w taki sposób, że jako przelewobierca ma prawo po odpowiednim uwiadomieniu gminy wiedeńskiej, pobierać od niej raty roczne po 25.313 zł. srebrem, z temi samymi prawami i obowiązkami, jakie dotychczas kolei Cesarza Franciszka Józefa służyły lub na niej ciążyły. C. k. Rząd uznaje przeto wyraźnie, że zaliczki, które w skutek powyższej gwarancji już były i jeszcze będą dane, obowiązany jest gminie wiedeńskiej w swoim czasie zwrócić w taki sam sposób, jak kolej Cesarza Franciszka Józefa zwrócić je winna a to z nadwyżek czystego dochodu kolei Cesarza Franciszka Józefa, które w tym celu oddzielnie będą obliczane.

§. 3.

Razem ze stanem czynnym i zasobami majątkowemi Spółki, przechodzą na Rząd także wszelkie jakiegobądź rodzaju jej passywa, zobowiązania, wydatki, ciężary i długi a mianowicie obejmuje Rząd do spłacenia samosób ciężące hipotecznie na kolejach Spółki długi pierwszorządne, jakoteż zaciągnięty przez Spółkę użyciem kredytu akceptacyjnego dług bieżący, tudzież wszystkie inne zobowiązania Spółki, Państwo przeto wchodzi na własny rachunek i niebezpieczeństwo także w toczące się jeszcze sprawy sporne Spółki, jako jej następca prawny, tak, że wytwarza się stosunek na kształt ogólnego dziedzictwa.

§. 4.

Tytułem wynagrodzenia za wzmiankowane w §. 1 przeniesienie własności, obejmując rzeczony w §. 3 zobowiązania, daje Rząd nadto w zamian za 212.083 sztuk niewylosowanych i w obiegu będących akcyj kolei Cesarza Franciszka Józefa ogółem w sumie imiennej 42,416.600 zł. w. a. srebrem, obligacje kolejowe rządowe w takiejże samej sumie imiennej, niosące bez wszelkiego potrącenia na podatek, opłaty itp. rocznie pięć i ćwierć ($5\frac{1}{4}$) od sta w srebrze w. a. i które również bez potrącenia będą spłacone w myśl planów losowania zatwierdzonych dla akcyj kolei Cesarza Franciszka Józefa, rozporządzeniami c. k. ministerstwa skarbu z dnia 20 sierpnia 1867, L. 4114 M. S. i z dnia 22 października 1878, L. 4535 M. S. imiennie po dwieście (200) zł. w. a. srebrem.

Te obligacje kolejowe, zawierające kupony półroczne, płatne z dołu 1 stycznia i 1 lipca, zabezpieczone będą na kolei Cesarza Franciszka Józefa jednocześnie z zahipotekowaniem prawa własności na rzecz państwa, przez wpisanie prawa zastawu w takim stopniu, aby je poprzedzała tylko istniejąca obecnie pożyczka pierwszorządna a względnie pożyczka na dokonanie konwersji, która jej miejsce zajmie.

Wezwanie do wymiany akcyj z kuponami jeszcze nie płatnymi, które już nie będą wypłacone, ogłosić należy trzy razy w odstępach 14-dniowych w sposób statutem przepisany.

Do dokonania wymiany, przy której za kupony niedostające, zatrzymane będą kupony obligacyj kolejowych, wyznaczyć należy akcyonaryuszom termin sześciomiesięczny, licząc go od ostatniego ogłoszenia.

Po upływie tego terminu wydana będzie likwidatorom Spółki suma imienna w obligacjach kolejowych, odpowiadająca akcyom do wymiany nie złożonym a likwidatorowie rozdziela ją pomiędzy posiadaczy akcyj przez wymianę nie wycofanych, i odbiorą od nich akcyę razem z kuponami.

Na spłacenie tych akcyj, którychby pomimo wezwania w formie statutem przepisanej wydanego, nie złożono w terminie sześciomiesięcznym, złożona będzie w Sądzie na rzecz uprawnionych odpowiednia część sumy likwidacyjnej.

Dopóki wymiana akcyj za obligacje kolejowe nie byłaby możebna, płacić się będzie za kupony od akcyj — licząc tu kupon z dnia 1 lipca 1884 — po pięć złotych dwadzieścia pięć centów (5 zł. 25 c.) w. a. srebrem bez potrącenia na stępel, opłaty itp.

§. 5.

Rząd przyjmuje wszystkie osoby, pełniące służbę na kolei Cesarza Franciszka Józefa i zabezpiecza im prawa nabyte przed dniem dzisiejszym, jakoteż nabyte po tymże dniu za wyraźnem zezwoleniem c. k. Rządu, bez względu, czy prawa te opierają się na porządku służbowym i prawidłach, dotyczących się uregulowania płac tychże osób, czyli też na szczególnych umowach służbowych i osobom

tym zapewnia mianowicie utrzymanie w mocy praw do zaopatrzenia dla nich i dla ich rodzin, tudzież wszelkich innych praw nabytych na zasadzie obowiązującego obecnie statutu emerytalnego kolei Cesarza Franciszka Józefa, jakoteż na zasadzie szczególnych umów służbowych.

Utworzony staraniem kolei Cesarza Franciszka Józefa dla jej urzędników i sług, tudzież ich wdów i sierót instytut emerytalny, jakoteż kasa zapomogowa dla chorych sług i robotników kolejowych, istnieć będą nadal na podstawie swoich statutów, dopóki statuty te nie zostaną zmienione w sposób w nich przepisany, lub dopóki owe instytucje za wzajemnem przyzwoleniem uprawnionych nie będą zespolone z takimiż instytucjami emerytalnymi lub dobroczynnymi kolei rządowych lub prywatnych przez Rząd administrowanych, jeżeliby w przyszłości koleje te połączone zostały ze wszystkimi lub niektórymi liniami kolei Cesarza Franciszka Józefa.

Rząd wchodzi we wszystkie prawa i obowiązki, które Spółce kolei Cesarza Franciszka Józefa we względzie powyższych instytucyj, stósownie do istniejących stosunków służą lub na niej ciążyą. Atrybucye, służące według tych statutów Radzie zawiadowczej Spółki, wykonywać będzie na przyszłość administracya państwa.

Tym osobom, którym zarząd kolei Cesarza Franciszka Józefa ze względów słuszności wyznaczył stałe zapomogi roczne, wypłacane będą te zapomogi i w przyszłości podług tego jak zostały wyznaczone.

§. 6.

Gdy umowa niniejsza stanie się obowiązującą, nastąpi likwidacya Spółki kolei Cesarza Franciszka Józefa.

Likwidacya odbędzie się na rachunek Rządu, w sposób który Rząd przepisze.

Czynności likwidacyjne wykonywać będą prócz komisarza, którego c. k. Rząd wydeleguje, członkowie, którzy w czasie, gdy likwidacya nastąpi, będą składali Radę zawiadowczą Spółki.

§. 7.

Spółka kolei Cesarza Franciszka Józefa obowiązana jest, począwszy od dnia dzisiejszego wykonać na wezwanie c. k. Rządu konwersyą terażniejszych obligacyj pierwszorzędnych Spółki w sposób, który c. k. Rząd ustanowi, jednak pod tym warunkiem, że Spółka nie poniesie przez to żadnych kosztów a mianowicie, że renta stała, stósownie do §fu 4go umowy niniejszej akcyonaryuszom zapewniona, nie będzie ani zmniejszona ani obciążona.

§. 8.

Kolej Cesarza Franciszka Józefa, jakoteż cały majątek Spółki, stósownie do §fu 1go ustąpiony, oddany być ma Rządowi dnia pierwszego miesiąca następującego po miesiącu, w którym umowa niniejsza będzie drogą prawodawczą zatwierdzona, na podstawie inwentarzy i zamknięć rachunkowych prawidłowo sporządzonych i od tego dnia c. k. Rząd utrzymywać będzie ruch na własny rachunek.

Atoli już od dnia 1 stycznia 1884 aż do powyższego terminu, Spółka kolei Cesarza Franciszka Józefa utrzymywać ma w ruchu przedsiębiorstwo swoje bez osobnego za to wynagrodzenia aż dotąd nie istniejącego, na rachunek i na korzyść państwa, a w ciągu tego czasu Spółka udawać się ma we wszystkich ważnych sprawach do c. k. ministerstwa handlu po pozwolenie, które uważa się za dane, jeżeli w ciągu dni ośmiu nic zostało wyraźnie odmówione. Co się tyczy spraw handlowych i taryfowych, postępować ma Spółka, począwszy od 1 stycznia 1884 w porozumieniu z c. k. dyrekcją ruchu kolei rządowych, dopóki jej biuro taryfowe nie zostanie połączone z rzeczoną dyrekcją.

Spółka kolei Cesarza Franciszka Józefa zobowiązuje się dawać za kupony od swoich akcyj, płatne dnia 1 stycznia 1884, nie więcej jak po 5 zł. w. a. srebrem i nadwyżki bilansowe, gdyby je przyniósł czysty dochód 1883 roku, wcielić do funduszu zasobowego.

Począwszy od dnia dzisiejszego, Spółka kolei Cesarza Franciszka Józefa nie ma prawa rozrządzać bez poprzedniczego pozwolenia c. k. ministerstwa handlu swojemi funduszami zasobowemi, ani też sprzedawać lub zastawiać części swojej własności, przyjmować nowych zobowiązań, przekraczających zakres prawidłowego obrotu, zmieniać przedmiot przedsiębiorstwa, lub rozwiązać się w inny sposób, niż w umowie niniejszej przepisany.

Spółka kolei Cesarzowej Elżbiety odpowiedzialna jest za wszelkie ubytki, któreby wynikły z niedotrzymania powyższych zobowiązań.

§. 9.

W terminie, który w §. 8 jest wzmiankowany, wyda Spółka c. k. Rządowi wszystkie dokumenty, plany, książki, rachunki jakie tylko posiada, tudzież całe swoje archiwum a Rząd zachowywać będzie te dokumenty i dowody przez czas, postanowieniami kodeksu handlowego, tego się tyczącami, przepisany, w taki sposób, aby Rada zawiadowcza i wszyscy reprezentanci Spółki mogli z nich bez trudności korzystać.

§. 10.

Spółka jest też obowiązana wygotować wcześniej na żądanie c. k. Rządu dokumenty prawne, potrzebne do hipotecznego przeniesienia własności na rzecz państwa.

§. 11.

Gdy wykonywanie praw koncesyjnych Spółki kolei Cesarza Franciszka Józefa, stósownie do umowy niniejszej przejdzie na Rząd, ustaną nawzajem od tego czasu obowiązki, mocą koncesyi na Spółkę włożone.

Obie Strony przyznają zgodnie, że co się tyczy zaliczek rządowych z tytułu gwarancyi (i odsetek), które kolej Cesarza Franciszka Józefa otrzymała i które z obrachunku aż do końca 1883 roku wynikną, obowiązkiem zwrócenia ich nie może na przyszłość ciężyt na Spółce ze względu na postanowienia tak koncesyi jak i umowy niniejszej.

§. 12.

Strony umowę zawierające zrzekają się zaprzeczenia jej ważności o pokrzywdzenie nad połowę wartości.

§. 13.

Postanowienia umowy niniejszej będą miały dla Spółki kolei Cesarza Franciszka Józefa taką samą moc jak postanowienia statutowe i za zezwoleniem c. k. ministerstwa spraw wewnętrznych dołączone będą do statutu Spółki jako dodatek.

§. 14.

Umowa niniejsza jest wolna od opłat i stępli tak samo jak podania, wpisy, wygotowania, kontrakty i wszelkie inne dokumenty na niej oparte.

§. 15.

Umowa niniejsza spisana w dwóch egzemplarzach wolnych od stępli i opłat nabywa mocy obowiązującej dla Spółki kolejowej wtedy, gdy ją zatwierdzi walne zgromadzenie akcyonaryuszów, dla c. k. Rządu zaś tylko, gdy zostanie zatwierdzona drogą prawodawczą.

Jeżeli umowa nie uzyska tego ostatniego zatwierdzenia do końca czerwca 1884, Spółka wolna będzie od umówionych zobowiązań.



b) Umowa

zawarta w Wiedniu dnia 11 grudnia 1883

pomiędzy

c. k. Ministerstwami handlu i skarbu w imieniu c. k. Rządu z jednej a Radą zawiadowczą c. k. uprzyw. kolei Arcyksięcia Rudolfa w imieniu tej Spółki z drugiej strony, tycząca się utrzymywania ruchu na kolei Arcyksięcia Rudolfa na rachunek Rządu i według okoliczności odkupienia tej kolei przez Rząd.

§. 1.

Objęta na zasadzie ustawy z dnia 14 grudnia 1877, Dz. u. p. Nr. 112, przez c. k. Rząd i dotychczas w myśl powyższej ustawy na rachunek Spółki odbywająca się eksploatacja całego przedsiębiorstwa c. k. uprzyw. kolei Arcyksięcia Rudolfa, jakoteż przedsiębiorstw pobocznych przez Spółkę całkiem lub po części na jej rachunek prowadzonych, mianowicie dzierżawionego ruchu na linii z Zeltwegu do Fohnsdorfu i na wszystkich innych kolejach górniczych i przemysłowych, tudzież handlu solą, odbywać się będzie od dnia 1 stycznia 1884 na rachunek Rządu i stosunek ten ma trwać w ciągu całego pozostałego jeszcze okresu koncesyjnego, jeżeli przed upływem tegoż Rząd nie odkupi kolei w mowie będącej.

§. 2.

W skutek objęcia ruchu, linie stanowiące przedsiębiorstwo kolei Arcyksięcia Rudolfa, razem z przynależnościami, licząc tu park ruchomy, inwentarz, zasoby kasowe, zapasy w materiałach i inwentarskie wszelkiego rodzaju, nie mniej należące do handlu solą a z nimi wszystkie zasoby majątku ruchomego i nieruchomego Spółki, jakoteż fundusze, któremi Spółka zawiadywała, przeszły w fizyczne posiadanie c. k. Rządu.

Od terminu, w §. 1 wzmiankowanego, c. k. Rząd dzierżyć będzie rzeczony majątek, o ile w myśl postanowień poniżej zamieszczonych, własność ich nie przejdzie niezwłocznie na Rząd, mianowicie zaś koleje żelazne, dopóki ich Rząd nie odkupi, w imieniu c. k. uprzyw. Spółki kolei Arcyksięcia Rudolfa, na zasadzie umowy niniejszej.

Gdyby w terminie, w §. 1 wzmiankowanym, jakiegokolwiek zasoby majątku były jeszcze w posiadaniu Spółki, oddane zostaną c. k. Rządowi w terminie powyższym. Toż samo tyczy się wszystkich ksiąg przemysłowych, aktów i środków dowodowych, któreby w powyższym terminie w posiadaniu Spółki być miały, jakoteż pieniędzy i papierów publicznych, od których drugi klucz ma Rada zawiadowcza, co od powyższego terminu winno ustać.

Dokumenty, plany, książki, rachunki, tudzież całe archiwum Spółki, gdy posiadanie tego wszystkiego przejdzie od Spółki na Rząd, zachowywać będzie Rząd przez czas postanowieniami kodeksu handlowego, tego się tyczącemi, przepisany w taki sposób, aby Rada zawiadowcza a względnie likwidatorowie Spółki mogli z nich bez trudności korzystać.

§. 3.

Spółka kolei Arcyksięcia Rudolfa zobowiązuje się dawać za kupony od swoich akcyj, płatne 1 stycznia 1884 nie więcej jak po 5 zł. w. a. srebrem i resztę, gdyby została z zagwarantowanego i wszelkiego innego czystego dochodu 1883 roku, o ile nie będzie użyta na częściowe spłacenie długu nieustalonego Spółki, wcielić do funduszu zasobowego.

Od dnia dzisiejszego Spółka kolei Arcyksięcia Rudolfa nie ma prawa rozrządzać bez poprzedniego pozwolenia c. k. ministerstwa handlu swojemi funduszami zasobowemi, sprzedawać lub zastawiać części swojej własności, przyjmować nowe zobowiązania lub obciążać rachunek, zmieniać przedmiot przedsiębiorstwa lub rozwiązać się w inny sposób, niż to w umowie niniejszej jest przewidziane.

Spółka kolei Arcyksięcia Rudolfa odpowiedzialna jest za wszelkie ubytki, któreby wynikły z niedotrzymania zobowiązania, w ustępie poprzedzającym wzmiankowanego.

Zgodzono się, że od dnia dzisiejszego Spółce kolei Arcyksięcia Rudolfa nie będzie wolno podwyższyć kapitału zakładowego przez wypuszczenie w obieg nowych akcji.

§. 4.

Nawet po terminie, w §. 1 wzmiankowanym, Spółka kolei Arcyksięcia Rudolfa pozostanie zahipotekowana na karcie własności wykazów księgi dla kolei żelaznych, otwartych w c. k. Sądzie krajowym wiedeńskim dla kolei Arcyksięcia Rudolfa. Pozostanie ona właścicielką kolei żelaznych, jakoteż materyału stałego i ruchomego, do ich ruchu należącego, o ile tenże jako część składowa jednoci hipotecznej, stanowi rękojmią dla wierzycieli mających prawo pierwszeństwa, jakoteż w dotychczasowym zakresie jedyną i wyłączną dłużniczką pożyczek z prawem pierwszeństwa na kolejach żelaznych hipotecznie zabezpieczonych i umowa niniejsza nie zmienia w niczem ich stosunku prawnego.

Zresztą od powyższego terminu cały stan czynny majątku Spółki i wszelkie jej zasoby, z któregokolwiek pochodziłyby czasu, mianowicie zaś wszelkie fundusze zasobowe, przechodzą na własność Rządu, któremu przeto wyłącznie, począwszy od 1 stycznia 1884, oddać należy cały zysk osiągnięty z ruchu przedsiębiorstwa Spółki, t. j. z kolei żelaznych i przedsiębiorstw pobocznych.

Rząd zaś obejmuje, także od 1 stycznia 1884, z wyjątkiem pożyczek pierwszorzędnych, tudzież z wyjątkiem zobowiązań w §cie 9 wzmiankowanych, które nadal ciężyć będą na Spółce, cały stan bierny, wszelkie zobowiązania, wydatki i ciężary Spółki, bez względu, czy powstały przed, czyli też po 1 stycznia 1884, atoli te, które powstały po dniu 1 stycznia 1884 tylko o tyle, o ile co się ich tyczy, Spółka trzymała się postanowień §fu 3, zobowiązuje się wypłacać sam i wyłącznie i bierze od tego czasu na siebie zwyczajne koszta konserwacyi i ruchu, jakoteż wszelkie wydatki nadzwyczajne, mianowicie na rozszerzenie budowl i nowe nabytki, straty, jeżeliby z ruchu przedsiębiorstwa wynikły, tudzież wszelkie niebezpieczeństwa i wszelkie inne nieszczęścia nadzwyczajne.

Do stanu długów Spółki, które Rząd ma objąć, należy także dług nieustalony, który powstał w skutek przekroczenia sumy kapitału na budowę i innych wydatków, gwarancją rządową nie pokrytych.

Sumy, przypadające za wylosowane obligacye pierwszorzędne i akcye, jakoteż za płatne kupony, jeżeli nie będą odebrane w czasie właściwym, przepadają, gdy się przedawnią, na rzecz Rządu.

§. 5.

Rząd zastrzega sobie prawo połączenia zarządu kolei Arcyksięcia Rudolfa całkiem lub po części z zarządem innych kolei, któremi zarządza lub które do niego należą.

§. 6.

Ścieśnienie atrybucyj Rady zawiadowczej i walnego zgromadzenia w duchu umowy niniejszej a mianowicie w skutek objęcia przez Rząd ruchu kolei żelaznych Spółki i jej przedsiębiorstw pobocznych, będzie zapisane w rejestrze handlowym.

Zadaniem Rady zawiadowczej, należącym do pozostawionego jej zakresu działania, będzie mianowicie przestrzeganie interesów Spółki w obec Rządu, o ile chodzi o dotrzymanie umowy niniejszej, popieranie ich sądowe i pozasądowe, jakoteż reprezentowanie Spółki w jej stosunkach prawnych w obec posiadaczy obligacyj pierwszorzędnych, które wypuściła w obieg, tudzież w sposób, wynikających z tychże stosunków prawnych.

Ilość członków Rady zawiadowczej, niezależnie od zastrzeżonego c. k. Rządowi prawa mianowania każdego czasu jednego członka Rady zawiadowczej, może być zmniejszona stopniowo aż do pięciu i na przyszłych zwyczajnych walnych zgromadzeniach nowe wybory dopiero wtedy odbywać się muszą, gdy wybranych członków Rady zawiadowczej będzie mniej niż pięciu.

Rada zawiadowcza zbiera się na wezwanie prezesa lub wiceprezesa, kiedy potrzeba a przynajmniej raz na kwartał.

Warunkiem ważności rozpraw Rady zawiadowczej jest, aby obecną była najmniej połowa osób jej członkami pod porę będących.

§. 7.

Rząd przyjmuje wszystkie osoby, pełniące służbę na kolei Arcyksięcia Rudolfa i zabezpiecza im prawa nabyte i osobom tym zapewnia mianowicie utrzymanie w mocy praw do zaopatrzenia dla nich i dla ich rodzin, tudzież wszelkich innych pr. w nabytych na zasadzie statutu emerytalnego kolei Arcyksięcia Rudolfa.

Ponieważ zaś utworzony staraniem kolei Arcyksięcia Rudolfa dla jej oficyalistów, tudzież ich wdów i sierót instytut emerytalny, jakoteż kasa chorych dla sług kolei Arcyksięcia Rudolfa, tudzież fundusze tych instytutów połączone zostały w sposób statutem przepisany od dnia 1 lipca 1882 z takiemiż instytutami a względnie funduszami istniejącemi dla oficyalistów c. k. dyrekcji ruchu kolei rządowych, przeto Rząd wchodzi we wszystkie prawa i obowiązki, które Spółce kolei Arcyksięcia Rudolfa względem powyższych funduszy, stósownie do statutów służą lub które na niej ciężą i atrybucye służące według tych statutów Radzie zawiadowczej Spółki, wykonywać będzie na przyszłość c. k. administracya państwa.

Tym osobom, które Zarząd kolei Arcyksięcia Rudolfa ze względów słuszności wyznaczył stałe zapomogi roczne, wypłacane będą też zapomogi i w przyszłości podług tego jak zostały wyznaczone.

§. 8.

Począwszy od dnia 1 stycznia 1884 i dopóki kolej nie zostanie odkupiona, Rząd dawać będzie do rozrządzenia Spółce kolei Arcyksięcia Rudolfa bez kosztów i stępli:

I. sumy roczne potrzebne w terminach płatności na pokrycie następujących wydatków:

a) na odsetki po 5 od sta srebrem od obligacyj pierwszorządnych Spółki i na umorzenie tychże kwotami według planu przypadającemi również srebrem

ddo. 15 sierpnia 1867 w kwocie	15,000.000 zł. wal. austr. srebrem
„ 1 lipca 1868 „	12,970.200 „ „ „ „
„ 1 „ 1868 „	1,018.800 „ „ „ „
„ 7 maja 1869 „	10,508.400 „ „ „ „
„ 7 „ 1869 „	8,067.900 „ „ „ „
„ 28 „ 1872 „	1,966.500 „ „ „ „
„ 28 „ 1872 „	5,816.100 „ „ „ „
„ 28 „ 1872 „	2,562.600 „ „ „ „

razem . 57,910.500 zł. wal. austr. srebrem

b) na odsetki od obligacyj pierwszorządnych w złocie ddo. 18 października 1875 w sumie 25,220.000 zł. (obligacye pierwszorządne kolei do dóbr skarbowych solnych) i na umorzenie tych obligacyj podług planu;

II. rentę roczną w srebrze, niepodlegającą żadnemu potrąceniu na podatek, opłaty itp. a składającą się:

a) z kwoty cztery i trzy czwarte ($4\frac{3}{4}$) od sta kapitału akcyjnego, który będzie w obiegu, płatną w ratach półrocznych, z których pierwsza przypada 30 czerwca 1884, o ile kapitał akcyjny nie został jeszcze spłacony w skutek losowania;

b) z sum potrzebnych na umorzenie podług planu kapitału akcyjnego w ciągu okresu koncesyjnego.

Sumy amortyzacyjne pod b) wzmiankowane, obracać wolno wyłącznie na umorzenie akcyj.

Dowody uczestnictwa nie będą już wydawane za umorzone akcyje.

§. 9.

C. k. Rząd przeznaczy urzędników do Rady zawiadowczej, którzy bez osobnego wynagrodzenia będą załatwiali potrzebne prace biurowe i kasowe, mianowicie będą pośredniczyli w ściąganiu płatnych kuponów, wylosowanych akcyj i obligacyj pierwszorządnych, tudzież pozwoli, aby posiedzenia Rady zawiadowczej i walne zgromadzenia akcyonaryuszów odbywały się w lokalu urzędowym c. k. dyrekcji ruchu kolei rządowych.

Spółka kolei Arcyksięcia Rudolfa jest przeto obowiązana:

a) pokrywać inne wydatki swoje także na wynagrodzenia dla Rady zawiadowczej, o ileby przewyższały sumę ryczałtową pięć tysięcy (5.000) zł. wal. austr. w monecie papierowej, którą Rząd dawać będzie corocznie do rozrządzenia, jakoteż

b) pokrywać nadwyżki w wydatkach na odsetki i umorzenie obligacyj pierwszorządnych po nad sumę, którą Rząd daje na to według §fu 8go.

§. 10.

Te sumy, które Spółka kolei Arcyksięcia Rudolfa od dnia 1 stycznia 1884 tytułem podatków i opłat z dodatkami, ma płacić w przepisanej wysokości, dawać będzie c. k. Rząd Spółce do rozrządzenia.

Służące jeszcze tym liniom kolei Arcyksięcia Rudolfa, na których ruch nie trwa jeszcze lat dziewięć (kolej do dóbr skarbowych solnych) uwolnienie w myśl koncesyi od podatku dochodowego i od opłat stęplowych, którym podlegają kupony, jakoteż od wszelkiego nowego podatku, któryby mocą ustaw został w przyszłości zaprowadzony, przedłuża się na całą pozostałą część okresu koncecyjnego w ten sposób, że uwolnienie to rozciąga się także na podatek zarobkowy.

Na tenże sam przeciąg czasu, począwszy od dnia 1 stycznia 1884, uwolnione będą inne linie kolei Arcyksięcia Rudolfa od opłat stęplowych, którym podlegają kupony.

§. 11.

Wierzycielom kolei Arcyksięcia Rudolfa, posiadającym prawo pierwszeństwa, mianowicie zaś posiadaczom obligacyj pierwszorzędnych, przez Spółkę kolejową wydanych, warują się wyraźnie w całej rozciągłości wszystkie prawa nabyte.

Mianowicie umowa niniejsza nie narusza w żadnym względzie prawa zastawu na rzecz wierzycieli pierwszorzędnych istniejącego, którem odsetki i amortyzacja pożyczek z prawem pierwszeństwa na kolejach Spółki zahipotekowanych, jakoteż stopień hipoteki tychże pożyczek względem siebie jest zabezpieczony.

Spółka kolei Arcyksięcia Rudolfa zostaje w dotychczasowej rozciągłości tak osobistą jak i hipoteczną dłużniczką pożyczek pierwszorzędnych, które pozaciagała, dopóki w myśl zastrzeżenia w tekście obligacyj zamieszczonego, nie przejdą jako ciężar hipoteczny na państwo w skutek odkupienia kolei.

Spółka obowiązana jest sumy, które Rząd w myśl umowy niniejszej wypłacać jej będzie ratami rocznymi na opłatę odsetków, na amortyzacją i tytułem renty, obracać przedewszystkiem na opłatę odsetków od pożyczki pierwszorzędnej i na umorzenie tejże.

§. 12.

Spółka Arcyksięcia Rudolfa nadaje c. k. Rządowi prawo odkupienia kiedykolwiek, począwszy od dnia 1 stycznia 1884, kolei Arcyksięcia Rudolfa pod następującymi warunkami:

Jeżeli c. k. Rząd zrobi użytek z tego prawa, w którym to razie nastąpi jednocześnie likwidacja Spółki, wszystkie koleje żelazne, stanowiące kolej Arcyksięcia Rudolfa, jakoteż materiały stałe i ruchome (§. 4) do utrzymywania ruchu potrzebne, przejdą jak są bez rękojmi ze strony Spółki na własność państwa.

Natomiast Rząd obowiązany jest w razie zrobienia użytku z prawa odkupienia kolei:

- a) objąć na siebie obligacje pierwszorzędne hipoteczne na kolei ciężące do spłacenia na własny rachunek, w myśl zastrzeżenia w §. 11 wzmiankowanego, i
- b) akcyonaryuszom ofiarować wymianę ich akcyj aż do chwili odkupienia kolei niewylosowanych, w obiegu będących, za obligacje kolejowe, w takiej samej sumie imiennej, które bez żadnego potrącenia na podatek, opłaty itp., nieść będą rocznie po cztery i trzy czwarte ($4\frac{3}{4}$) od sta w srebrze walucie austriackiej i spłacone być mają również bez potrącenia najpóźniej aż do 1960 roku w sumie imiennej po dwieście (200) złotych wal. austr. srebrem.

Te obligacje kolejowe, zawierające kupony półroczne, płatne z dołu 1 stycznia i 1 lipca, zabezpieczone będą na kolei Arcyksięcia Rudolfa przez wpisanie prawa zastawu w takim stopniu, aby je poprzedzały tylko pożyczki pierwszorzędne, w umowie niniejszej przewidziane.

Wezwanie do wymiany akcyj z kuponami jeszcze nie płatnymi, które już nie będą wypłacone, ogłosić należy trzy razy w odstępach 14dniowych w sposób statutem przepisany.

Do dokonania wymiany, przy której za kupony niedostające, zatrzymane będą kupony obligacyj kolejowych, wyznaczyć należy akcyonaryuszom termin sześciomiesięczny.

Po upływie tego terminu wydana będzie likwidatorom Spółki suma imienna w obligacjach kolejowych, odpowiedna akcyom do wymiany nie złożonym a likwidatorowie rozdziela ją pomiędzy posiadaczy akcyj przez wymianę nie wycofanych i odbiorą od nich akcyje razem z kuponami. Za kupony, którychby nie dostawało, zatrzymana będzie odpowiedna kwota z sumy do rozdzielenia przeznaczonej.

Na spłacenie tych akcyj, którychby pomimo wezwania, w formie statutem przepisanej, wydanego, nie przedstawiono w terminie sześciomiesięcznym, złożona będzie w Sądzie na rzecz uprawnionych odpowiedna część sumy likwidacyjnej.

§. 13.

Spółka kolei Arcyksięcia Rudolfa bierze na siebie zobowiązanie, że na wezwanie c. k. Rządu i w sposób, który tenże przepisze, wykona konwersją swoich terazniejszych pożyczek pierwszorzędnych a mianowicie tak pożyczki opiewającej na srebro jak i pożyczki w złocie (obligacje pierwszorzędne kolei do dóbr skarbowych solnych), jednak pod warunkiem, że to nie uszczupli ani zapewnionych w §. 8, l. II, lit. a) i b) rat rocznych i rent, ani też stałej renty odkupu, zapewnionej w §. 12.

W razie konwersyi już od chwili, gdy konwersya mocy nabędzie, aż do dokonania wykupu, ciężar roczny, potrzebny na oprocentowanie i umorzenie nowych obligacyj pierwszorzędnych, zajmie miejsce kwot rocznych, zapewnionych według §fu 8go, l. I, lit. a) a względnie b).

Zastrzega się podwyższenie pożyczki, która ma być zaciągnięta na konwersją obligacyj pierwszorzędnych w srebrze o kwotę, potrzebną na spłaceniu długu nieustalonego Spółki, którego spłatę Rząd bierze na siebie.

§. 14.

C. k. Rząd zrobi użytek z nadanego mu w §fie 12 umowy niniejszej prawa odkupienia kolei Arcyksięcia Rudolfa w tym razie i wtedy, gdy Spółka kolei Arcyksięcia Rudolfa zdoła dać c. k. Rządowi rękojmią, którąby on mógł uznać za dostateczną, że objęcie długu w obligacjach pierwszorzędnych w srebrze oprocentowanych, hipotecznie zabezpieczonego, nie będzie dla niego większym ciężarem od ustanowionego w §. 8, l. I, lit. a).

Za równy temu ciężarowi będzie uważany ów, który powstanie przez zaciągnięcie nowej jednorakiej pożyczki na konwersją, mającej się spłacić aż do dnia 1 kwietnia 1956, jeżeli jej ciężar roczny, t. j. odsetki, pięciu od sta w srebrze nie przenoszące, razem z kwotami na amortyzacyą, także w srebrze w. a. płacić się mającemi, będzie wynosił tyle, ileby potrzeba na spłaceniu w ciągu powyższego okresu umorzenia reszty pożyczki pierwszorzędnej srebrnej, która drogą konwersyi ma być ściągnięta.

Do dopełnienia świadczeń wzajemnych, z wykonaniem prawa odkupu połączonych a w §fie 12 bliżej określonych, będzie Rząd obowiązany dopiero wtedy, gdy dokonane zostanie hipoteczne przeniesienie całej własności kolei na Rząd.

W tym celu obowiązana jest Spółka kolei Arcyksięcia Rudolfa wygotować na żądanie c. k. administracyi państwa potrzebne dokumenty prawne. Gdyby do terazniejszego stanu długów hipotecznych przybyły nowe ciężary, o ileby to nie nastąpiło w porozumieniu z administracyą państwa, ciężary te weźmie na siebie Spółka kolei Arcyksięcia Rudolfa.

§. 15.

W razie odkupienia kolei Arcyksięcia Rudolfa przez Rząd, nastąpi likwidacya Spółki na rachunek Rządu i w sposób, który Rząd przepisze.

Czynność likwidatorów wykonywać będą prócz urzędnika, którego c. k. Rząd do sprawowania nadzoru wydeleguje, członkowie, którzy w chwili, gdy likwidacya nastąpi, będą składali Radę zawiadowczą Spółki.

§. 16.

Gdy wykonywanie praw koncesyjnych Spółki kolei Arcyksięcia Rudolfa w całym pozostałym jeszcze czasie okresu koncesyjnego, przechodzi na Rząd od dnia 1 stycznia 1884, ustają od tegoż samego terminu obowiązki, mocą koncesyi na Spółkę włożone.

Obie strony przyznają zgodnie, że co się tyczy zaliczek rządowych z tytułu gwarancyi (i odsetek), które kolej Arcyksięcia Rudolfa otrzymała i które z obrachunku aż do końca 1883 roku wynikną, obowiązek zwrócenia ich nie może na przyszłość ciążyć na Spółce ze względu na postanowienia koncesyj i umowy niniejszej.

Nadto oświadcza Spółka kolei Arcyksięcia Rudolfa, że nie licząc tych zaliczek z tytułu gwarancyi, które stósownie do sprawdzenia rachunków aż do 1 stycznia 1884 włącznie będą się jeszcze należały, z których jednak kwoty przypadające za kupony od obligacyj pierwszorzędnych później płatne, przejść mają na c. k. Rząd razem z zasobami w §fie 3 wzmiankowanemi, nie będzie rościła sobie do Rządu żadnych dalszych pretensyj z tytułu dotychczasowego stosunku gwarancyjnego a względnie z tytułu utrzymywania ruchu na własny rachunek w czasie dawniejszym i aż do powyższego terminu.

§. 17.

Ponieważ razem z liniami kolei Arcyksięcia Rudolfa c. k. Rząd objął ruch na c. k. kolei państwa z Tarvisu do Ponteby, przez co skuteczność umowy, zawartej dnia 5 marca 1879 a tyczącej się eksploatacyi tej kolei państwa, ograniczona została do utrzymywania rachunków wewnętrznych, postanawia się, że umowa ta stracić ma całkiem moc swoją, począwszy od dnia 1 stycznia 1884.

§. 18.

Zaraz po zatwierdzeniu drogą prawodawczą umowy niniejszej, c. k. skarż zahipotekowany będzie jako właściciel na nieruchomościach Spółki, nie zapisanych w księdze dla kolei żelaznych i Spółka kolei Arcyksięcia Rudolfa wygotuje wcześniej na żądanie c. k. Rządu dokumenty prawne, potrzebne do hipotecznego przeniesienia własności na Rząd. Nadto zgodzono się, że umowa niniejsza, po zatwierdzeniu jej drogą prawodawczą, zapisana będzie w wykazach własności w księdze hipotecznej, otwartej dla kolei Arcyksięcia Rudolfa, jako uzupełnienie wciągniętych tamże a służących przedsiębiorstwu praw do całej jedności hipotecznej i ich ograniczeń.

W szczególności ma to nastąpić celem uwidocznienia ograniczeń praw koncesyjnych Spółki, z umowy niniejszej wynikających.

Wzmiankowany wpis ma być wykreślony, gdy Rząd zapisany zostanie w wykazie hipotecznym, jako właściciel.

§. 19.

Strony umowę zawierające zrzekają się zaprzeczenia jej ważności z powodu pokrzywdzenia nad połowę wartości.

§. 20.

Postanowienia umowy niniejszej będą miały dla Spółki kolei Arcyksięcia Rudolfa taką samą moc jak postanowienia statutowe i za zezwoleniem c. k. ministerstwa spraw wewnętrznych, dołączone będą do statutów Spółki jako dodatek.

§. 21.

Umowa niniejsza jest wolna od opłat i stępli tak samo jak podania, wpisy, wygotowania, kontrakty i wszelkie inne dokumenty na niej oparte.

W szczególności będzie także wolna od stępli i opłat emisya wszystkich obligacyj pierwszorzędnych, które w myśl §fu 13go umowy niniejszej będą wypuszczone w obieg, jakoteż ich wpis hipoteczny.

§. 22.

Umowa niniejsza, spisana w dwóch egzemplarzach wolnych od stępli i opłat, nabywa mocy dla Spółki kolejowej, gdy ją zatwierdzi walne zgromadzenie akcyonaryuszów, dla c. k. Rządu zaś, tylko gdy zostanie zatwierdzona drogą prawodawczą.

Jeżeli umowa niniejsza nie uzyska tego ostatniego zatwierdzenia do końca czerwca 1884, Spółka wolna będzie od umówionych zobowiązań.

c) Umowa

zawarta w Wiedniu dnia 11 grudnia 1883

pomiędzy

c. k. Ministerstwami handlu i skarbu imieniem c. k. Rządu z jednej a Radą zawiadowczą c. k. uprzyw. kolei vorarlberskiej imieniem tejże Spółki z drugiej strony, w przedmiocie odkupienia kolei vorarlberskiej przez Rząd.

§. 1.

C. k. uprzyw. Spółka kolei vorarlberskiej nadaje c. k. Rządowi prawo nabycia na rzecz państwa kiedykolwiek, poczynawszy od dnia 1 lipca 1884, całego przedsiębiorstwa kolei vorarlberskiej pod warunkami w umowie niniejszej ustanowionemi.

§. 2.

W tym celu Spółka kolei vorarlberskiej przeniesie na c. k. Rząd a względnie odstąpi mu na własność za wygotowaniem potrzebnych dokumentów prawnych w terminie, który Rząd wyznaczy:

- a) wszystkie koleje żelazne, zapisane w księdze dla kolei żelaznych c. k. Sądu krajowego w Innsbrucku a to w wykazie hipotecznym dla c. k. uprzyw. kolei vorarlberskiej, stósownie do rezolucyi z dnia 29 sierpnia 1874, l. 3070 otwartym, i odtąd za stanowczy uznany;
- b) należące na niej linie na obszarze księstwa liechtensteńskiego i szwajcarskim od granicy państwa austriackiego z jednej strony do Buchs, z drugiej do St. Margarethen;
- c) wszystek materiał stały i ruchomy do utrzymywania ruchu na rzeczonych kolejach żelaznych służący, lub w ogóle do Spółki należący, licząc tu park wozowy Spółki, rzeczy inwentarskie, przedmioty do użycia przeznaczone i zapasy wszelkiego rodzaju;
- d) cały majątek Spółki ruchomy i nieruchomy, licząc tu fundusze do niej należące lub któremi zarządza, zasoby kasowe, papiery publiczne, rezerwy i wierzytelności.

§. 3.

Razem ze stanem czynnym i zasobami majątkowemi Spółki przechodzą na Rząd także passywa, ciężary i długi Spółki, sposobem w umowie niniejszej określonym a Rząd obejmuje pod tym warunkiem do spłacenia samosób ciężące hipotecznie na kolejach Spółki długi pierwszorzędne, jakoteż wszelkie inne zobowiązania Spółki.

§. 4.

Tytułem wynagrodzenia za wzmiankowane w §fie 1 i 2 przeniesienie własności, obejmując rzeczzone w §fie 3 zobowiązania, daje Rząd nadto w zamian za 29.940 sztuk niewylosowanych akcyj kolei vorarlberskiej w sumie imiennej 5,988.000 zł. wal. austr. srebrem, obligacje kolejowe rządowe w takiejże samej sumie imiennej, niosące bez wszelkiego potrącenia na podatek, opłaty itp. rocznie pięć (5) od sta w srebrze wal. austr. i które również bez potrącenia będą spłacone, najpóźniej aż do roku 1962 imiennie po dwieście (200) złotych wal. austr. srebrem.

Te obligacje kolejowe, zawierające kupony półroczne, płatne z dołu 1 stycznia i 1 lipca, zabezpieczone będą na kolei vorarlberskiej przez wpisanie prawa zastawu w takim stopniu, aby je poprzedzała tylko pożyczka pierwszorzędna, w umowie niniejszej przewidziana.

Wezwanie do wymiany akcji z kuponami jeszcze nie płatnymi, które już nie będą wypłacone, ogłosić należy trzy razy w odstępach 14dniowych w sposób statutem przepisany.

Do dokonania wymiany, przy której za kupony niedostające, zatrzymane będą odpowiadające im kupony obligacyj kolejowych, wyznaczyć należy akcyonaryuszom termin 6miesięczny.

Po upływie tego terminu wydana będzie likwidatorom Spółki suma imienna w obligacjach kolejowych, odpowiadająca akcyom do wymiany nie złożonym a likwidatorowie rozdziela ją pomiędzy posiadaczy akcji przez wymianę nie wycofanych i odbiorą od nich akcyje razem z kuponami. Za kupony, którychby nie dostawało, zatrzymana będzie kwota odpowiednia. Na spłacenie tych akcji, którychby pomimo wezwania, w formie statutem przepisanej, wydanego, nie okazano w terminie sześciomiesięcznym, złożona będzie w Sądzie część odpowiednia na rzecz uprawnionych.

§. 5.

Niezawisłe od nabycia własności w §fie 1 wzmiankowanego, Spółka kolei vorarlberskiej bierze na siebie już od dnia dzisiejszego zobowiązanie, że na wezwanie c. k. Rządu i w sposób, który tenże przepisze, wykona konwersją pożyczki pierwszorzędnej z dnia 1 czerwca 1871 w sumie 7,396.600 zł. wal. austr. srebrem, jakoteż, o ileby Rząd uznał to za pożądane, pożyczki pierwszorzędnej w sumie 841.000 zł. wal. austr. srebrem, zaciągniętej na zasadzie protokołu z dnia 19 października 1883 pod tym warunkiem, że to nie powiększy ciężarów Spółki, a w szczególności nie uszczupli wynagrodzenia, zapewnionego akcyonaryuszom stósownie do §fu 4go umowy niniejszej.

§. 6.

Rada zawiadowcza Spółki składa się z członków onejże teraz urzędujących, niezależnie od służącego c. k. Rządowi prawa mianowania każdego czasu członka Rady zawiadowczej.

Wybory do Rady zawiadowczej nie będą się odbywały dopóty, dopóki członków Rady zawiadowczej nie będzie mniej niż pięciu. Dopiero wtedy odbyć się mają wybory a to aż do uzupełnienia tej ilości.

Rada zawiadowcza zbierać się będzie nadal przynajmniej raz na kwartał.

Warunkiem ważności uchwał Rady zawiadowczej jest, aby obecną była przynajmniej połowa osób jej członkami pod porę będących.

§. 7.

Po dokonaniu przeniesienia własności w §fie 2 wzmiankowanego, nastąpi likwidacja Spółki w terminie, który c. k. Rząd wyznaczy.

Likwidacja odbędzie się na rachunek Rządu w sposób, który Rząd przepisze.

Czynności likwidacyjne wykonywać będą prócz komisarza nadzorującego, którego Rząd wydeleguje, członkowie, którzy w czasie, gdy likwidacja nastąpi, będą składali Radę zawiadowczą Spółki.

§. 8.

Prawo nadane c. k. Rządowi w §fie 1 umowy niniejszej przestaje istnieć, jeżeli nie będzie wykonane do dnia 31 grudnia 1885.

Atoli w postanowieniach protokołu II z dnia 25 sierpnia 1869 nie powstaje przeto żadna zmiana.

Począwszy od dnia dzisiejszego aż do upływu terminu powyżej ustanowionego, Spółka nie ma prawa rozrządzać bez poprzedniczego pozwolenia c. k. ministerstwa handlu, swojemi funduszami zasobowemi, ani też sprzedawać lub zastawiać części swojej własności, przyjmować nowych zobowiązań lub obciążać rachunki kapitału, zmieniać przedmiot przedsiębiorstwa, albo też rozwiązać się w inny sposób, niż w umowie niniejszej przepisany.

Spółka kolei vorarlberskiej odpowiedzialna jest za ubytki, któreby wynikły z niedotrzymania zobowiązania w poprzedzającym ustępie wzmiankowanego, mianowicie za ciężary obciążające obecny stan hipoteczny długów, o ileby nie zostały przyjęte w porozumieniu z c. k. Rządem.

Zgodzono się, że Spółce kolei vorarlberskiej od dnia dzisiejszego nie będzie wolno podwyższać kapitału zakładowego przez wypuszczenie nowych akcji.

§. 9.

W terminie nabycia własności w §fie 1 wzmiankowanym, wyda Spółka c. k. Rządowi wszystkie dokumenty, plany, książki, rachunki, jakie tylko posiada, tudzież całe swoje archiwum, o ile jeszcze ma je w posiadaniu a c. k. Rząd zachowywać będzie te dokumenty i dowody przez czas postanowieniami kodeksu handlowego, tego się tyczącymi, przepisany, w taki sposób, aby Rada zawiadowcza a względnie likwidatorowie Spółki mogli z nich bez trudności korzystać.

§. 10.

Co się tyczy linii kolei vorarlberskiej, leżących na obszarze szwajcarskim, w §fie 2 pod lit. b) wzmiankowanych, przeniesienie własności tychże czyni się zawisłem od poprzedniego wyjednania pozwolenia potrzebnego według ustaw szwajcarskich.

Spółka kolei vorarlberskiej będzie usiłowała uzyskać jak najrychlej to pozwolenie a c. k. Rząd zapewnia jej poparcie próby w miejscu właściwym.

§. 11.

Ponieważ umowy zawarte w swoim czasie przez koncesyonaryuszów kolei vorarlberskiej, jako też później przez Spółkę kolejową w celu uregulowania stosunków obrotu w obec innych zakładów komunikacyjnych jedynie dla linii, kolej vorarlberską tworzących, mocy obowiązującej nabyły, c. k. Rząd przyjmie na siebie zawarowane tam zobowiązania tylko w tym zakresie, stósownie do §. 3 umowy niniejszej.

§. 12.

W razie wykonania prawa nadanego c. k. Rządowi w §fie 1 umowy niniejszej, zaliczki rządowe z tytułu gwarancyi i niedoboru ruchu z odsetkami, które kolej vorarlberska aż do tego terminu otrzymała, nie będą zwrócone i Spółka wolna będzie od zobowiązania ciężącego na niej w tym względzie.

Zarazem oświadczą Spółka kolei vorarlberskiej, że w powyższym przypadku, nie licząc tych zaliczek z tytułu gwarancyi z zaliczkami na niedobór ruchu, które stósownie do sprawdzenia rachunków aż do powyższego terminu jeszcze mogłyby się jej należeć, nie będzie rościła sobie do Rządu żadnych dalszych pretensyj z tytułu dotychczasowego stosunku gwarancyjnego a względnie z tytułu utrzymywania ruchu na jej rachunek przed powyższym terminem i aż do tegoż terminu.

§. 13.

Strony umowę zawierające zrzekają się zaprzeczenia jej ważności z powodu pokrzywdzenia nad połowę wartości.

§. 14.

Postanowienia umowy niniejszej będą miały dla Spółki kolei vorarlberskiej taką samą moc, jak postanowienia statutowe i za zezwoleniem c. k. ministerstwa spraw wewnętrznych, dołączone będą do statutów Spółki jako dodatek.

§. 15.

Umowa niniejsza jest wolna od stępli i opłat tak samo jak podania, wpisy, wygotowania, kontrakty i wszelkie inne dokumenty, licząc tu emisją i wpis hipoteczny wszystkich nowych obligacyj pierwszorzędných w §fie 5 przewidzianých.

§. 16.

Umowa niniejsza, spisana w dwóch egzemplarzach wolnych od stępli i opłat, nabywa mocy dla Spółki kolejowej, gdy ją zatwierdzi walne zgromadzenie akcyonaryuszów, dla c. k. Rządu zaś tylko wtedy, gdy zostanie zatwierdzone drogą prawodawczą.

Jeżeli umowa niniejsza nie uzyska tego ostatniego zatwierdzenia do dnia 31 grudnia 1884, Spółka wolna będzie od umówionych zobowiązań.

Dziennik ustaw państwa

dla

królestw i krajów w Radzie państwa reprezentowanych.

Część XVII. — Wydana i rozesłana dnia 25 kwietnia 1884.

58.

Rozporządzenie Ministrów spraw wewnętrznych handlu i rolnictwa z dnia 24 kwietnia 1884,

którem zmienia się ostatni ustęp §fu 22go Porządku targowego dla głównego wiedeńskiego targowiska na bydło w St. Marx, wydanego rozporządzeniem ministeryalnym z dnia 3 września 1883 (Dz. u. p. Nr. 145).

Uchyła się niniejszem ostatni ustęp §fu 22 Porządku targowego dla głównego wiedeńskiego targowiska na bydło w St. Marx, wydanego rozporządzeniem ministeryalnym z dnia 3 września 1883 (Dz. u. p. Nr. 145), opiewający:

„Rzeź na próbę i wspólne kupowanie pewnej ilości bydła rzeźnego, celem podzielenia się, zwłaszcza przez losowanie, jest bezwarunkowo wzbronione.“

a zamiast niego obowiązywać mają następujące przepisy:

W razie sprzedaży zwierząt rzeźnych partyami, podług wagi żywej, z potrąceniem odsetkowym, gdy nabywca i sprzedawca nie mogą się zgodzić co do wielkości potrącenia odsetkowego, rzeź na próbę do oznaczenia tego potrącenia za wspólną zgodą może nastąpić pod następującymi warunkami:

1. Partyą bydła rzeźnego, która ma być sprzedana, dzieli się na grupy pomniejszych, ile możliwości równej wartości i oznacza urzędownie wagę żywą każdej z tych grup.

Następnie wykonawca komisaryatu targowego miejskiego postanawia przez losowanie, która z grup pojedynczych podlegz ma rzezi próbnej.

2. Rzeź na próbę grupy pojedynczej, losem przeznaczonej, wykonać mają w miejskiej rzeźni do prób osoby przez nabywcę przyprowadzone, pod dozorem wykonawcy komisaryatu targowego miejskiego i nadzorca rzeźni miejskiej. Dozorecy ci przestrzegać mają, aby rzeź na próbę odbyła się ściśle według zatwierdzonego przepisu o rzezi i aby należycie ważono. Wynik rzezi a mianowicie ubytek na wadze w porównaniu z wagą żywą stwierdza się urzędownie. Osoby

przyprawione przez nabywcę do wykonania rzezi na próbę, winny przez cały czas rzezi próbnej stósować się ściśle do zarządzeń dozorców miejskich. Ci, którzyby inaczej czynili, mają być natychmiast z rzeźni oddaleni, w którym to razie przystąpią do dalszej rzezi próbnej i dokończą jej miejscy dozorczy rzeźni.

Oprócz wykonywania rzezi próbnej pod powyższymi warunkami, pozwala się także nabywcom kupować w kilku wspólnie zwierzęta rzeźne podług wagi żywej z potrąceniem odsetkowym lub bez tegoż i dzielić się temi zwierzętami wspólnie kupionemi a dział taki, jeżeli strony życzą sobie tego, może także być dokonany losem, w tym jednak ostatnim przypadku losowanie odbywać się może tylko pod dozorem wykonawcy komisaryatu targowego miejskiego.

Rozporządzenie niniejsze nabywa mocy od dnia ogłoszenia.

Taaffe r. w.

Pino r. w.

Falkenhayn r. w.

Dziennik ustaw państwa

dla

królestw i krajów w Radzie państwa reprezentowanych.

Część XVIII. — Wydana i rozesłana dnia 6 maja 1884.

59.

Dokument koncesyjny z dnia 3 kwietnia 1884,

na koleje żelazne parowe: a) z Wiednia do Stammersdorfu,
b) z Floridsdorfu do Wielkiego Enzersdorfu.

My Franciszek Józef Pierwszy, z Bożej łaski Cesarz Austriacki;

Król Apostolski Węgierski, Król Czeski, Dalmacki, Kroacki, Sławoński, Galicyjski, Lodomeryjski i Illiryski; Arcyksiążę Austriacki, Wielki Książę Krakowski, Książę Lotaryński, Salzburski, Styryjski, Karyntyjski, Kraiński, Bukowiński, Górno i Dolno Szląski; Wielki Książę Siedmiogrodzki; Margrabia Morawski; uksiążęcony Hrabia na Habsburgu i Tyrolu itd. itd. itd.

Gdy firma fabryki lokomotyw Krauss i Spółka w Monachium i Linzu podała prośbę o udzielenie jej koncesyi na budowę i utrzymywanie w ruchu kolei miejscowej od Wiednia z jednej strony do Stammersdorfu, z drugiej do Wielkiego Enzersdorfu, która wybudowana być ma w części jako kolej drogowa (tramwaj parowy), przeto ze względu na powszechną użyteczność tego przedsięwzięcia, widzimy się spowodowani nadać proszącym koncesyą niniejszą na zasadzie ustawy o koncesyach na koleje żelazne z dnia 14 września 1854 (Dz. u. p. Nr. 238), jakoteż ustaw z dnia 25 maja 1880 (Dz. u. p. Nr. 56) i z dnia 26 grudnia 1882 (Dz. u. p. Nr. 180), w sposób następujący:

§. 1.

Nadajemy firmie Krauss i Sp. w Monachium i Linzu prawo wybudowania i utrzymywania w ruchu następujących kolei żelaznych parowych, które wybudowane być mają jako miejscowe ze szlakiem normalnym (tramwaj parowy) a mianowicie:

- a) z Wiednia (II dzielnica) na Floridsdorf i Wielki Jedlersdorf do Stammersdorfu i
- b) z Floridsdorfu na Neu-Leopoldau, Kagran, Hirschstetten, Asparn n. Dunajem i Essling do Wielkiego Enzersdorfu.

Koncesyonaryusz jest nadto obowiązany wybudować na żądanie administracyi państwa przedłużenie kolei żelaznej pod b) wzmiankowanej od Wielkiego Enzersdorfu do Orth, jakoteż odnogi od Kagranu przez gościniec i most Arcyksięcia Rudolfa do Wiednia, tudzież od Kagranu do Leopoldau w takim przypadku, jeżeli ministerstwo handlu uzna, że stosunki obrotu wymagają tego rzeczywiście, aby rzeczzone koleje zostały wybudowane i odpowiednia zyskowność tychże będzie zapewniona.

§. 2.

Kolejom, na które wydaje się niniejszy dokument koncesyjny, zapewnia się następujące ulgi:

- a) uwolnienie od stępli i opłat od wszelkich umów, wpisów hipotecznych, podań i jakichkolwiek innych dokumentów, tyczących się zebrania kapitału i zabezpieczenia odsetków, jakoteż ruchu aż do czasu otwarcia ruchu, tudzież od dokumentów, tyczących się nabycia gruntów, budowy i urządzenia kolei aż do końca pierwszego roku ruchu;
- b) uwolnienie od stępli i opłat pierwszej emisji akcyj, tudzież kwitów tymczasowych, jakoteż od opłat za przeniesienie własności zakupionych gruntów;
- c) uwolnienie od opłat i taks za nadanie koncesyi i za wygotowanie niniejszego dokumentu koncesyjnego;
- d) uwolnienie od podatku dochodowego i zarobkowego, od opłat stęplowych, którym podlegają kupony, jakoteż od wszelkiego nowego podatku, któryby w przyszłości mocą ustawy był zaprowadzony na lat trzydzieści (30), licząc od dnia dzisiejszego.

§. 3.

Koncesyonaryusz obowiązany jest rozpocząć budowę kolei koncesyonowanych natychmiast po otrzymaniu pozwolenia na budowę, ukończyć ją najpóźniej w przeciągu roku, licząc od dnia dzisiejszego, gotowe koleje oddać na użytek publiczny i utrzymywać w ruchu bez przerwy przez cały okres koncesyjny.

Przedłużenie w §fie 1 wzmiankowane, jakoteż odnogi kolei do Wielkiego Enzersdorfu pod b) namienione, wybudować należy i oddać na użytek publiczny w przeciągu roku od daty polecenia, które koncesyonaryusz otrzyma w tej mierze od ministerstwa handlu.

Jako rękojmię dotrzymania powyższych terminów budowy, złożyć ma koncesyonaryusz stósowną kaucyą w tych papierach, w których wolno lokować fundusze sieroce.

§. 4.

Do wybudowania tych kolei koncesyonowanych nadaje się koncesyonaryuszowi prawo wywłaszczenia podług przepisów ustawowych w tej mierze obowiązujących.

Takież samo prawo nadane będzie koncesyonaryuszowi do wybudowania wszelkich odnóg, prowadzących do zakładów przemysłowych, gdyby Rząd uznał potrzebę wybudowania takich kolei ze względu na dobro publiczne.

§. 5.

We względzie budowy kolei koncesyonowanych i ruchu na nich, zastosować się powinni koncesyonaryusz do osnowy niniejszego dokumentu koncesyjnego i do warunków koncesyjnych, jakie ministerstwo handlu ustanowi, jakoteż do istniejących w tej mierze ustaw i rozporządzeń, mianowicie do ustawy o koncesyach na koleje żelazne z dnia 14 września 1854 (Dz. u. p. Nr. 238) i Porządku ruchu kolei z dnia 16 listopada 1851 (Dz. u. p. Nr. 1 z r. 1852), tudzież do ustaw i rozporządzeń, które w przyszłości wydane być mogą.

Pod względem ruchu pozwala się odstąpić od środków bezpieczeństwa przepisanych w porządku ruchu kolei żelaznych o ile ze względu na zmniejszenie chyżości największej, ministerstwo handlu uzna to za możliwe, a natomiast trzymać się należy osobnych przepisów ruchu, które w tej mierze wyda ministerstwo handlu.

§. 6.

Nadaje się koncesyonaryuszowi prawo utworzenia Spółki akcyjnej za osobnem zezwoleniem Rządu i pod warunkami, które on ustanowi.

Utworzyć się mająca Spółka akcyjna wchodzi we wszystkie prawa i obowiązki koncesyonaryusza.

Statut Spółki, jakoteż formularze na akcye, które mają być wypuszczone, podlegają zatwierdzeniu Rządu.

Obligacye z prawem pierwszeństwa nie będą wypuszczone w obieg.

Cały kapitał zakładowy umorzony być ma w obrębie okresu koncesyjnego podług planu podlegającego zatwierdzeniu Rządu.

§. 7.

Koncesyonaryusz obowiązany jest w razie uruchomienia wojska lub wojny wstrzymać ruch na kolejach koncesyonowanych bez pretensyi do wynagrodzenia o tyle i na tak długo, o ile Władza wojskowa uzna to za potrzebne z przyczyny ruchów wojskowych lub jakichkolwiek innych czynności wojennych na drogach publicznych, któreby koleje przecinały.

§. 4.

Transporty wojskowe przewożone być muszą po cenach taryfowych znizowanych, a to stósownie do postanowień, które tak w tej mierze jak i względem ulg dla podróżujących wojskowych na kolei Cesarzowej Elżbiety przez Rząd w ruchu utrzymywanej kiedykolwiek obowiązywać będą.

Postanowienia te stosowane będą także do Obrony krajowej obu połów monarchyi, do strzelców krajowych tyrolskich, i to nietylko gdy podróżują kosztem skarbu, lecz także gdy jadą po służbie o własnym koszcie na ćwiczenia wojskowe i zgromadzenia kontrolne, tudzież do korpusu straży wojskowej sądów cywilnych wiedeńskich, do żandarmeryi, jakoteż do straży skarbowej i straży bezpieczeństwa po wojskowemu uorganizowanej.

Koncesyonaryusz zobowiązuje się przystąpić do zawartej przez spółki kolei austriackich umowy względem zakupienia i utrzymywania w pogotowiu parku do transportów wojskowych, pomagania sobie nawzajem swojemi parkami w razie przewożenia większych transportów wojskowych, tudzież do postanowień organicznych i instrukcyj dla oddziałów kolei polowej, jakoteż do umowy

dotatkowej o przewożeniu na rachunek skarbu wojskowego obłożnie chorych i rannych, która weszła w wykonanie od dnia 1 czerwca 1871.

Ten obowiązek przystąpienia odnosi się także do umowy ze spółkami kolejowymi względem pomagania sobie nawzajem swoją służbą w razie przewożenia większych transportów wojskowych i do przepisu o transportach wojskowych na kolejach żelaznych.

Zobowiązania te ciężą na Spółce tylko o tyle, o ile będzie możliwym dopełnienie ich na kolei koncesyonowanej jako drugorzędnej a w skutek tego zbudowanej, urządzonej i eksploatowanej z dozwolonemi ułatwieniami a orzeka o tem ministerstwo handlu.

Koncesyonaryusz zobowiązuje się przy obsadzaniu posad mieć wzgląd na wysłużonych podoficerów armii, marynarki wojennej i Obrony krajowej w myśl ustawy z dnia 19 kwietnia 1872 (Dz. u. p. Nr. 60).

§. 9.

Koncesyą nadaje się z obroną przeciw zakładaniu nowych kolei w myśl §fu 9, lit. b) ustawy o koncesyach na koleje żelazne, na lat dziewięćdziesiąt (90), licząc od dnia dzisiejszego, po upływie zaś tego czasu traci ona moc swoją.

Rząd może także wyrzec unieważnienie koncesyi przed upływem przerzeczonego czasu, gdy określone w §fie 3cim zobowiązania pod względem rozpoczęcia i skończenia budowy, tudzież otwarcia i utrzymywania ruchu nie będą dopełnione, o ile przekroczenie terminu nie da się usprawiedliwić w myśl §. 11 lit. b) ustawy o koncesyach na koleje żelazne a mianowicie wstrząśnieniami politycznymi i finansowemi.

§. 10.

Rząd zastrzega sobie prawo odkupienia kolei koncesyonowanych po ich wybudowaniu i otwarciu na nich ruchu w każdym czasie.

Prawo odkupu wykonane być ma według następujących przepisów:

1. Dla oznaczenia ceny odkupu obliczone będą czyste dochody roczne przedsiębiorstwa w ciągu lat pięciu przed rzeczywistą chwilą odkupu, z tego stracone będą czyste dochody dwóch lat najniepomyślniejszych i policzony będzie średni dochód czysty pozostałych lat trzech.

2. Gdyby jednak średni dochód czysty, w ten sposób (ustęp 1) obliczony, nie wynosił najmniej takiej sumy rocznej, która potrzebna jest do oprocentowania po cztery od sta i umorzenia kapitału zakładowego rzeczywistego, przez Rząd zatwierdzonego, w przeciągu okresu koncesyjnego, natenczas ta suma roczna uważana będzie za dochód czysty, mający służyć za podstawę do wymierzenia ceny odkupu.

3. Ceną odkupu będzie suma odpowiadająca policzalnej, na podstawie oprocentowania po cztery od sta wymierzonej wartości kapitałowej rent rocznych, które od chwili odkupu kolei wypadałoby płacić aż do upływu okresu koncesyjnego.

4. Cenę odkupu bez względu na to, kiedy odkup nastąpi, zapłaci administracya państwa podług własnego wyboru, albo gotówką albo obligacyami kolei rządowych po kursie, jaki będą miały na giełdzie wiedeńskiej w dniu przed rzeczywistą zapłatą.

5. Suma kapitału zakładowego tak rzeczywistego jak i imiennego podlega zatwierdzeniu Rządu.

Co się tyczy rzeczywistego kapitału zakładowego, postanawia się, że oprócz kosztów na sporządzenie projektów, budowę i urządzenie kolei rzeczywiście wyłożonych i należycie wykazanych, łącznie z odsetkami interkalarnymi po pięć od sta w ciągu czasu budowy rzeczywiście zapłaconemi, żadne wydatki jakiegobądź rodzaju, mianowicie na zebranie funduszków nie mogą być liczone.

6. Przez odkupienie kolei i od dnia tego odkupienia wchodzi państwo za wypłatą ceny odkupu bez dalszego wynagrodzenia, w posiadanie wolne od ciężarów i używanie kolei, niniejszem koncesyonowanej, ze wszystkimi do niej należącymi ruchomościami i nieruchomościami, licząc tu także park wozowy i zapasy materiałów, jakoteż fundusze rezerwowe i obrotowe z kapitału zakładowego utworzone, o ileby te ostatnie za zezwoleniem Rządu nie były już całkiem lub częściowo użyte stósownie do swego przeznaczenia.

§. 11.

Gdy koncesya utraci moc swoją i od tego dnia, w którym to nastąpi, wchodzi państwo bez wynagrodzenia w wolne od ciężarów posiadanie i używanie kolei koncesyonowanych i wszystkich ruchomych i nieruchomych przynależności, licząc tu także park wozowy i zapasy materiałów, jakoteż funduszków zasobowych i obrotowych, z kapitału zakładowego utworzonych, o ileby te ostatnie za zezwoleniem Rządu nie były już całkiem lub częściowo użyte stósownie do swego przeznaczenia (§. 10).

Tak wtedy, gdy koncesya moc swoją straci, jak i w razie odkupienia kolei (§. 10), zatrzyma koncesyonaryusz na własność utworzony z własnych dochodów przedsiębiorstwa fundusz zasobowy i należące się mu aktywa, tudzież te osobne zakłady i budynki, z własnego majątku wzniesione lub nabyte, do których zbudowania lub nabycia Rząd upoważnił ją z tym wyraźnym dodatkiem, że nie mają stanowić przynależności kolejowej.

§. 12.

Rząd ma prawo przekonywania się, czy budowa kolei i urządzenia ruchu są we wszystkich częściach wykonane odpowiednio celowi i trwale i zarządzenia, aby wadliwościom w tym względzie zapobieżono lub je usunięto.

Rząd ma także prawo wydelegowania komisarza do wglądania w zarząd.

W razie utworzenia Spółki akcyjnej, komisarz przez Rząd ustanowiony, ma prawo bywania na posiedzeniach Rady zawiadowczej lub innej reprezentacji, działającej jako dyrekcya przedsiębiorstwa kolejowego, tudzież na walnych zgromadzeniach, ile razy uzna to za potrzebne i zawieszania wszelkich takich uchwał i zarządzeń, któreby się sprzeciwiały ustawom lub publicznemu dobru.

Za nadzór komisarza nad przedsiębiorstwem kolei, koncesyonaryusz nie jest obowiązany płacić skarbowi państwa wynagrodzenia, również uwalnia się go od przepisanego w §fie 89ym Porządku ruchu kolei z dnia 16 listopada 1851 (Dz. u. p. Nr. 1 z roku 1852) obowiązku wynagradzania nadwyżki kosztów dozoru policyjnego i akcyzowego, jakoteż od obowiązku wystawienia bezpłatnie i utrzymywania lokali urzędowych.

§. 13.

Nadto zastrzega sobie Rząd prawo, że gdyby pomimo poprzedniego ostrzeżenia, ponawiało się naruszenie lub zaniedbanie obowiązków w dokumencie koncesyi lub ustawami przepisanych, będzie temu zapobiegał środkami odpowiadającymi ustawom, a według okoliczności unieważni koncesyą jeszcze przed upływem czasu, na który została nadana.

Ostrzegając surowo, aby nikt nie czynił nic przeciwnego postanowieniom koncesyi niniejszej, i nadając Spółce prawo uciekania się do Naszych sądów w sprawach o wynagrodzenie udowodnionej szkody, rozkazujemy wyraźnie wszystkim władzom, do których to należy, aby nad koncesyą i wszystkimi postanowieniami w niej zawartemi, ściśle i troskliwie czuwały.

W dowód czego wydajemy niniejszy list, pod Naszą większą pieczęcią, w Naszem głównem i rezydencyonalnem mieście Wiedniu dnia trzeciego miesiąca kwietnia, w roku zbawienia tysiąc osmset osmdziesiątym czwartym, Naszego panowania trzydziestym szóstym.

Franciszek Józef r. w.



Taaffe r. w.

Pino r. w.

Dunajewski r. w.

60.

Ustawa z dnia 7 kwietnia 1884,

o wyznaczeniu dotacyi dodatkowej na pokrycie kosztów zgromadzenia Synodów walnych wyznania augsburskiego i helweckiego, które odbyło się w r. 1883.

Za zgodą obu Izb Rady państwa postanowiłem i stanowią co następuje :

Artykuł I.

Na pokrycie nieprzewidzianego w ustawie skarbowej wydatku z roku 1883, wyznacza się następującą dotacją dodatkową:

Rozdział IX, Ministerstwo wyznań i oświecenia.

Tytuł 12, Dodatki na potrzeby wyznania ewangelickiego.

§. 2. Zasiłek ryczałtowy dla kościoła ewangelickiego wyznania augsburskiego i helweckiego.

Wydatek nadzwyczajny na pokrycie kosztów zgromadzenia Synodów walnych wyznania augsburskiego i helweckiego, które odbyło się w r. 1883 4.000 zł.

Artykuł II.

Wykonanie ustawy niniejszej poruczam Memu Ministrowi wyznań i oświecenia i Memu Ministrowi skarbu.

Wiedeń, dnia 7 kwietnia 1884.

Franciszek Józef r. w.

Taaffe r. w.

Conrad r. w.

Dunajewski r. w.

61.

Rozporządzenie Ministra handlu z dnia 21 kwietnia 1884,

zmieniające §. 3 II rozdziału B II i §. 26 II rozdziału B III tymczasowego porządku żeglugi i nadzoru rzecznego na części Dunaju, przecinającej Górną i Dolną Austryą, (rozporządzenie ministerstwa handlu z dnia 31 sierpnia 1874 [Dz. u. p. Nr. 122]).

Zmienia się w porozumieniu z ministerstwem spraw wewnętrznych i ministerstwem rolnictwa §. 3 II rozdziału B II (przepisy o przepływanu statków wioślowych i parowych po pod mostem na Dunaju w Stein) i §. 26 II rozdziału B III (przepisy dla kanału Dunaju pod Wiedniem) rozporządzenia ministerstwa handlu z dnia 31 sierpnia 1874 (Dz. u. p. Nr. 122), zawierającego przepisy tymczasowe o żegludze i nadzorze rzeczonym na części Dunaju przecinającej Górną i Dolną Austryą, które opiewać mają na przyszłość jak następuje:

„§. 3. Statków holowanych, sprzężonych z holownikami lub parowcami towarowymi nie wolno przeprowadzać przez otwory jarzmowe mostu.

Gdy stan wody jest aż do 1·3^m nad zero, holowniki i parowce towarowe na dół płynące mogą przepływać tylko z jednym przyczepionym statkiem holowanym.

Gdy zaś stan wody jest 1·3^m nad zero lub wyższy, obowiązane są najprzód powyżej mostu holowanie odwrócić i takie zająć stanowisko względem rzeki, aby przyczepiony konwoj leżał za parowcem w dole rzeki i następnie konwoj ten, który składać się ma najwięcej z dwóch sprzężonych statków holowanych w łącznej nieprzekraczalnej szerokości 16^m przeciągnąć przez ów otwór jarzmowy.

§. 26. W kanale Dunaju pod Wiedniem wolno używać do żeglugi parowej tylko takich parowców, które Władza właściwa uzna za sposobne do tego.

W kanale Dunaju pod Wiedniem wolno używać do holowania parowców tylko za szczególnem pozwoleniem Władzy, która je daje lub odmawia go z szczególnym względem głównie na bezpieczeństwo obrotu.“

Pino r. w.

62.**Ustawa z dnia 22 kwietnia 1884,
o władzy sądowej konsulów w Tunisie.**

Za zgodą obu Izb Rady państwa postanowiłem i stanowią co następuje:

Władza sądowa, wykonywana w regencji tunetańskiej przez konsulów monarchii austriacko-węgierskiej w Tunisie, może być rozporządzeniem cesarskim ścieśniona lub uchylona.

Wykonanie ustawy niniejszej poruczam Mojemu Ministrowi sprawiedliwości.
Schönbrunn, dnia 22 kwietnia 1884.

Franciszek Józef r. w.

Taaffe r. w.

Pražák r. w.

Dziennik ustaw państwa

dla

królestw i krajów w Radzie państwa reprezentowanych.

Część XIX. — Wydana i rozesłana dnia 21 maja 1884.

63.

Ustawa z dnia 19 maja 1884,

tycząca się zmiany niektórych przepisów ustawy z dnia 27 czerwca 1878 o opodatkowaniu wyrobu gorzałki, jakoteż opodatkowania wyrobu drożdży stałych, połączonego z wyrobem gorzałki i podwyższenia cła wchodowego od drożdży stałych.

Za zgodą obu Izb Rady państwa postanowiłem i stanowią co następuje :

Artykuł I.

Tracą moc obowiązującą §§. 1, 3, 20, 21, 23, 24, 25, 26, 27, 28, l. 10, 31, 35, 42, 44, 47, 48, 50, 51, 56, 57, 58, 61, 62, 66, 67, 68, 70, 72, 87, 90, l. 1, 91, 93, 94 i 95 ustawy z dnia 27 czerwca 1878 (Dz. u. p. Nr. 72) i opiewać mają jak następuje:

Przedmiot i wymiar podatku.

§. 1.

Płyn wyskokowy pędzony podlega w czasie wyrobu podatkowi konsumpcyj-nemu w kwocie jedenaście centów od każdego hektolitra i każdego stopnia alkoholu podług przepisanego alkoholometru studzielnego (stopień hektolitrowy, alkohol litrowy).

Podatek ten opłacać należy także od wyrobu zapraw octowych i octów wyrabianych z innego płynu, nie z płynu wyskokowego pędzonego, np. z zacieru uległego fermentacji, przez destylacją tegoż a to podług ilości alkoholu, którą płyn ten byłby dostarczył, gdyby był użyty do zrobienia alkoholu.

Gdy z wyrobem płynu wyskokowego pędzonego lub z wzmiankowanym wyrobem zapraw octowych lub octu połączony jest wyrób drożdży stałych (na sprzedaż przeznaczonych), doliczać należy do powyższej stopy podatkowej jeszcze dodatek wynoszący trzydzieści od sta.

Zwrót podatku.

a) W razie wywozu płynu wyskokowego pędzonego.

§. 3.

Od płynu wyskokowego pędzonego, który z zastrzeżeniem zwrotu podatku, wywieziony zostaje za linią cłową w beczkach i w ilości najmniej 50 litrów, zwracać się będzie podatek konsumcyjny w kwocie jedenaście centów za każdy hektolitr i za każdy stopień ilości alkoholu, wykazany za pomocą przepisanego alkoholometru studzielnego (stopień hektolitrowy alkoholu) z dodatkiem dziesięcioprocentowym za zniknięcie powstałe z przyczyny osadzenia się, przewozu itp., a to przekazami, płatnymi w sześć miesięcy od dnia, w którym płyn ten wywieziony został za linią cłową.

Gdy się wywozi za linią cłową likwor, natenczas, jeżeli posyłka obejmuje najmniej 25 litrów w beczułkach lub fiaskach zawierających $\frac{1}{4}$, $\frac{1}{2}$, 1 lub więcej litrów, podatek zwracany będzie przekazami rzeczzonego rodzaju a mianowicie w kwocie 4 c. od litra.

Za ilości mniejsze niż 25 litrów podatek nie będzie zwracany.

Sposoby opodatkowania.

§. 20.

Podatek konsumcyjny od płynu wyskokowego pędzonego, pobierany będzie podług rozmaitości surowców, przyrządu do pędzenia i pojemności miejsca zacieru:

I. przez oznaczenie ryczałtem, a mianowicie:

- a) podług wydajności miejsca zacieru,
- b) podług wydajności przyrządu do pędzenia;

II. na podstawie dobrowolnej umowy z przedsiębiorcą gorzelni (ugody) podług prawdopodobnej ilości alkoholu wyrobić się mającego;

III. na podstawie oznaczeń zegaru kontrolującego, podług ilości wyrobu za przyjęciem średniej cyfry odsetków alkoholu;

IV. bez zegaru kontrolującego podług ilości wyrobu i odsetków alkoholu.

Podział gorzelni.

§. 21.

W tym celu (§. 20) dzielą się gorzelnie:

I. na gorzelnie, przetwarzające istoty mączne (ziemniaki, zboża, strączywo, skrobią), topinambur, buraki lub melas, z którym zostają także na równi odpadki fabrykacyi cukru: syrup i inne płyny, zawierające większą ilość cukru i w których

- a) naczynia zacierowe mają ogółem pojemności opłatnej (§. 26) najmniej 17 a jeżeli są to gorzelnie rolne (§. 27), nie więcej jak 50, jeżeli zaś nie są gorzelniami rolnymi, nie więcej jak 35 hektolitrów bez względu na ilość i jakość przyrządów do pędzenia, albo
- b) chociaż pojemność ta nie przenosi 17 hektolitrów, używają przyrządu parowego (przyrządu do pędzenia) albo kilku przyrządów do pędzenia z bezpośrednim ogniskiem, albo mają jeden wprawdzie tylko przyrząd do pędzenia tego ostatniego rodzaju, ale taki, który ópatrzony jest więcej lub innymi

częściami składowymi, niż pod II są wzmiankowane, albo których alembik ma więcej niż dwa hektolitry pojemności, albo

c) naczynia zacierowe mają ogółem pojemności opłatnej (§. 26) — podług tego, czy są to gorzelnie rolne (§. 27), czy nie rolne — więcej niż 50 a względnie niż 35 hektolitrów, bez względu na ilość i jakość przyrządów do pędzenia;

II. na gorzelnie, przetwarzające istoty mączne, topinambur, buraki lub melas, albo istoty będące z niemi na równi i które, gdy ogólna opłatna pojemność ich naczyń zacierowych (§. 26) nie przenosi 17 hektolitrów, używają tylko jednego przyrządu do pędzenia z bezpośredniem ogniskiem, który nie ma innych części składowych tylko jeden alembik, miészadło, hełm, flasze do chłodzenia, wężownicę do chłodzenia lub proste rury do chłodzenia i rurę łączącą pomiędzy hełmem a oziębialnikiem i których alembik ma najwięcej dwa hektolitry pojemności;

III. na gorzelnie, przetwarzające cellulozę;

IV. na gorzelnie, przetwarzające odpadki od wyrobu wina i wyrabiające z płynem wysokowym pędzonym, oraz winiany;

V. na gorzelnie, które przetwarzają inne surowce nie te, które pod I i III są wzmiankowane, jakoto owoce, wycłoczyny winogronowe, jagody, korzenie, lagier winny, wodę miodową itd.

Ryczałtowe oznaczenie podatku podług wydajności przyrządu do pędzenia.

§. 23.

Ryczałtowemu oznaczeniu podatku podług wydajności przyrządu do pędzenia, podlegają gorzelnie wzmiankowane w §. 21 pod II i V.

Gorzelnie, wzmiankowane w §. 21 pod II, mogą także wybrać oznaczenie ryczałtowe podług wydajności miejsca zacieru. O tym jednak wyborze trzeba najpóźniej na dni 14 przed otwarciem ruchu w kampanii o którą chodzi, uwiadomić pisemnie Władzę skarbową pierwszej instancji i obowiązuje on na całą kampanią.

U g o d a.

§. 24.

Ugoda wzmiankowana w §. 20 pod II nastąpić może:

1. w gorzelniach, używających nie więcej jak dwóch przyrządów do pędzenia, które składają się tylko z części wzmiankowanych w §. 21, l. II, a których alembiki mają razem nie więcej jak cztery hektolitry pojemności, jeżeli przedsiębiorcami gorzelnii są właściciele gruntu i do wyrobu gorzałki używają tylko owoców własnego chowu, albo wycłocznym winogronowych i drożdży winnych własnej produkeyi, tudzież jagód albo korzeni lub też innych owoców dziko rosnących;

2. w gorzelniach, w których przetwarzane są istoty mączne, jeżeli używają tylko jednego przyrządu do pędzenia, mianowicie tego rodzaju, który w §. 21, l. II jest wzmiankowany i nadto czynią zadość warunkom §fu 52 i jeżeli przedsiębiorcami są rolnicy, którzy dla tego trudnią się wyrobem gorzałki, aby otrzymać brahę na paszę dla swego bydła, na tę kampanią, która przypada w okresie ośmiomiesięcznym, zaczynającym się we wrześniu, październiku lub listopadzie;

3. bez względu na jakość przyrządu do pędzenia w gorzelniach, utrzymywanych przez piwowarów, gdy w nich do wyrobu gorzałki używane są tylko odpadki, pochodzące z własnej produkeyi piwa — wyjąwszy piwo zepsute.

Podatek od wyrobu.

§. 25.

I. Opodatkowanie wyrobu podług oznaczeń zegaru kontrolującego:

Podług ilości wyrobu na podstawie oznaczeń zegaru kontrolującego za przyjęciem średniej cyfry odsetków alkoholu, opłacać mają podatek przedsiębiorcy gorzelni wzmiankowanych w §. 21 I, lit. c III, stósownie do przepisów rozdziału IV.

Podług tego sposobu opodatkowania, opłacać mogą podatek także wszyscy inni przedsiębiorcy gorzelni.

Z gorzelni rolnych, podlegających takiemu opodatkowaniu te, których opłatne miejsce zacieru w kampanii 1883/4 wynosiło nie więcej jak 60 hektolitrow, mogą aż do końca sierpnia 1885 żądać ryczałtowego oznaczenia podług wydajności miejsca zacieru (§. 23), jeżeli ogólna pojemność naczyń zacierowych opłatnych w tych gorzelniach przenosi wprawdzie 50 hektolitrow, ale nie wynosi więcej jak 60 hektolitrow i czynią one zadość wymaganiom §fu 27go.

II. Opodatkowanie wyrobu bez zegaru kontrolującego:

Opodatkowaniu podług ilości i tęgości wyrobu bez zegaru kontrolującego z ostrożnościami i pod warunkami, które ministerstwo skarbu ustanowi w porozumieniu z królewsko-węgierskiem ministerstwem skarbu, podlegają gorzelnie wzmiankowane w §. 21 pod l. IV.

Przedsiębiorcy tych gorzelni mogą także wybrać oznaczanie ryczałtowe podług wydajności miejsca zacieru. O tym jednak wyborze trzeba najpóźniej na dni 14 przed otwarciem ruchu w kampanii o którą chodzi, uwiadomić pisemnie Władzę skarbową pierwszej instancyi i obowiązuje on na całą kampanią.

Skala ryczałtowego oznaczenia.

§. 26.

Do ryczałtowego oznaczenia podług wydajności miejsca zacieru, przyjmuje się za skalę wydajności dziennej:

1. Bezwarunkowo ogólną pojemność

- a) kadzi fermentacyjnych,
- b) kadzi do rozpoczęcia fermentacji drożdżowej (przedfermentacyjnych),
- c) naczyń do fermentacji drożdży,
- d) naczyń do drożdży zarodowych,
- e) naczyń do chłodzenia drożdży zarodowych i
- f) zbiorników zacierowych i podnośników (montejus) do zacieru zaprawionego fermentem, fermentującego, lub który wyfermentował,
- g) jakoteż w ogóle wszelkich naczyń, przeznaczonych na zacier fermentujący lub przynajmniej zaprawiony już fermentem, albo, które z wyjątkiem przyrzędu do pędzenia, służyć mają na zacier, który wyfermentował.

2. Warunkowo a mianowicie całkiem lub częściowo, pojemność naczyń wzmiankowanych w §. 28, stósownie do przepisów tamże podanych.

3. Za każdy hektolitr pojemności, okazującej się podług 1 i 2 następującą wydajność alkoholu w stopniach hektolitrowych a mianowicie: 5½ stopni hektolitrowych, gdy się przetwarza buraki, 6½ stopni hektolitrowych, gdy się przetwarza istoty mączne i topinambur, a 7 stopni hektolitrowych, gdy się przetwarza melas i istoty będące z nim na równi.

Ustępstwo dla gorzelni rolnych.

§. 27.

Tym gorzelniom, które z pewnem oddzielnem gospodarstwem rolnem połączone są w ten sposób, że wyłącznie albo przynajmniej po większej części otrzymują z jego zbiorów istoty do wyrobu gorzałki a natomiast zwracają temuż gospodarstwu otrzymaną przy wyrobie gorzałki brahę na paszę dla bydła, albo przynajmniej nawóz od bydła opasowego też brahą karmionego i w których miejsce zacieru opodatkować się mające, dziennie 50 hektolitrów nie przenosi, dozwolone będzie następstwo z ustanowionej w §. 26 wydajności alkoholu na czas tej fabrykacyi, która odbywa się w okresie ośmiomiesięcznym, poczynającym się we wrześniu, październiku lub listopadzie, jeżeli o to proszą i udowodnią wiarogodnie, że

1. pomiędzy gorzelnią a pewnem oddzielnem gospodarstwem rolnem zachodzi powyższy związek, i że

2. stosunek pomiędzy pojemnością naczyń, która dziennie ma być opodatkowana a rozległością gruntów gospodarstwo składających, pola ornego, łąk i pastwisk jest taki, że na jeden hektolitr tej pojemności przypada najmniej pięć hektarów ziemi.

Od ustanowionego powyżej warunku, że gorzelnia rolna powinna wyłącznie albo przynajmniej po większej części otrzymywać istoty do wyrobu gorzałki ze zbiorów tego gospodarstwa rolnego, z którym jest połączona, można odstąpić w tym razie, gdy uczynić mu zadosyć niepodobna jedynie z powodu powszechnie wiadomego nieurodzaju.

Ustępstwo to wynosi, gdy pojemność miejsca zacieru dziennie opodatkować się mająca, czyni

- a) aż do 20 hektolitrów włącznie 25 od sta;
- b) więcej niż 20 aż do 35 hektolitrów włącznie 20 od sta;
- c) więcej niż 35 aż do 50 hektolitrów włącznie 10 od sta.

§. 28, l. 10.

Przyrządy używane do pędzenia zacieru (alembiki i podgrzewacze zacierowe), jeżeli nie są opatrzone urządzeniami, za pomocą których możnaby z łatwością ściągać próbki płynu, w nich zawartego, i zarazem ich ogólna pojemność wynosi więcej niż 60 od sta całkowitej pojemności naczyń bezwarunkowo opłatnych (§. 26, l. 1) albo, jeżeli są wprawdzie opatrzone powyższymi urządzeniami, ale ich pojemność ogólna wynosi więcej niż 110 od sta całkowitej pojemności naczyń bezwarunkowo opłatnych.

Opisanie zakładu gorzelnianego, przegląd naczyń i przyrządów do wyrobu, spisanie wyvodu oględzin, zmiana w urządzeniu gorzelni, w składzie osób sprawujących dozór i w osobie kierownika gorzelni.

§. 31.

I. Obowiązek w ogólności.

Przedsiębiorca gorzelni obowiązany jest uwiadomić dyrekcją skarbową powiatową (dyrekcją skarbową, inspektora skarbowego), najpóźniej na cztery tygodnie przed rozpoczęciem się fabrykacyi wchodzącej w roczną kampanią od dnia 1 września aż do końca sierpnia o siedzibie i numerze konskrypcyjnym gorzelni, tudzież podać dokładne opisanie lokalności do fabrykacyi sposobnych,

jakoteż przegląd wszystkich przyrządów do wyrobu i naczyń, znajdujących się w zakładzie, do ruchu gorzelni zdalnych, w szczególności zaś kadzi, chłodnic, kotłów, naczyń do gotowania itp. z dokładnem wymienieniem ich pojemności, w dwóch egzemplarzach, tudzież wymienić w opisanu lub przeglądzie także te osoby ze służby, które będą miały dozór nad innemi i osobę, która ciągle lub w nieobecności przedsiębiorcy gorzelni, kierować będzie ruchem tejże i która podpisem swoim ma potwierdzić, że to stanowisko zajmuje.

Ani w opisanu, ani w przeglądzie nie mogą się znajdować miejsca zmienione, przekreślone lub wyskrobane, w przeciwnym razie Władza skarbową odrzuci te dokumenty.

Jeden egzemplarz opisanu i przeglądu, opatrzony urzędowem potwierdzeniem jako był podany, zwrócony będzie przedsiębiorcy gorzelni lub jego pełnomocnikowi, aby się miał czem zasłonić.

Na podstawie tego opisanu i przeglądu, Władza skarbową zarządza urzędowe rozpoznanie i ocechowanie rzeczonych lokalności, przyrządów do wyrobu i sprzętów, jakoteż obliczenie pojemności naczyń i zbiorników.

Spisany będzie protokół wyniku tych czynności urzędowych (protokół wywodu oględzin), który podpisać ma także przedsiębiorca gorzelni lub jego pełnomocny zastępca.

Przerzeczony opisany i przegląd służyć ma także do następnych kampanii, o ile nie zamierzono uczynić jakiej zmiany.

W każdym jednak razie pojemność naczyń i zbiorników ma być wymierzona, jeżeli się to nie stało w ciągu trzech ostatnich kampanii, albo gdy tego przedsiębiorca gorzelni wyraźnie zażąda.

Ale gdy zamierzoną jest zmiana w urządzeniu gorzelni, natenczas najpóźniej na 14 dni przed rozpoczęciem się kampanii rocznej, gdyby zaś miała nastąpić w ciągu kampanii (§. 34), na 14 dni przed zamierzonym uczynieniem zmiany, uwiadomić o niej należy dyrekcją skarbową powiatową (dyrekcją skarbową, inspektora skarbowego), w celu uskutecznienia potrzebnej czynności urzędowej.

Zmiany w składzie dozorców gorzelni, mianowicie w osobie kierownika gorzelni, oznajmić ma przedsiębiorca gorzelni natychmiast pisemnie.

Uwiadomienie o przyjęciu nowego kierownika gorzelni ma i on także podpisać.

II. Obowiązki w razie wyrobu drożdży stałych.

Przedsiębiorca gorzelni, który chce wyrabiać w swojej gorzelni drożdże stałe, winien najpóźniej na dni 14 przed rozpoczęciem tej fabrykacji wnieść do Władzy skarbowej I instancji uwiadomienie pisemne o tym zamiarze swoim, napisane w dwóch egzemplarzach.

Uwiadomienie to jest obowiązujące najmniej na dwa po sobie bezpośrednio następujące okresy miesięczne oznajmienia o ruchu gorzelni, w taki sposób, że podatek konsumcyjny od drożdży stałych (§. 1), opłacany być ma także wtedy, gdyby drożdży stałych nie miano w gorzelni wyrabiać.

Jeden egzemplarz uwiadomienia opatrzony urzędowem potwierdzeniem jako był podany, zwrócony będzie przedsiębiorcy.

Naczynia do wyrobu drożdży stałych potrzebne, w razie zaprowadzenia tej fabrykacji, można ustawić w ciągu okresu ryczałtowego oznaczenia (§. 34), po poprzedniem z przepisami zgodnem uwiadomieniu.

Zakaz zmieniania urządzeń gorzelni nie w okresach czasu prawnie na to przeznaczonych.

§. 35.

Z wyjątkiem przypadków określonych w §§. 30, 31 II i 34, czynienie zmian w ciągu rocznej kampanii w sprawdzonym stanie, ilości i pojemności naczyń i przyrządów do wyrobu jest zabronione.

Zakaz ten ma moc i wtedy, gdy następuje zmiana w osobie przedsiębiorcy gorzelni.

Treść oznajmienia ruchu.

§. 42.

Oznajmienie ruchu gorzelni podać należy do tego urzędu podatkowego, któremu gorzelnia jest przeznaczona.

Zawierać powinno szczegóły następujące:

1. Imię i nazwisko przedsiębiorcy gorzelni, jakoteż miejsce i liczbę kon-skrypcyjną gorzelni;

2. miesiąc, dzień i godzinę rozpoczynania i kończenia opłatnego ruchu gorzelni;

3. na pierwszy miesiąc rocznej kampanii, jakoteż w przypadkach jedno-lub kilkumiesięcznej przerwy fabrykacji (§. 40), także dzień i godzinę, w której zacznie się używać naczyń do drożdży słodowych a co do gorzelni, w których z naczyniami i przyrządami do wyrobu w §. 28, l. 1 i 2 wymienionemi, nie ma się postępować jak z naczyniami przedzacierowemi, dzień i godzinę przeniesienia surowców do tych naczyń i przyrządów do wyrobu;

4. rodzaj istot używać się mających do wyrobu gorzałki;

5. liczbę i datę urzędowego załatwienia;

6. kwotę podatku ryczałtowego, przypadającą dziennie i na oznajmiony przeciąg czasu;

7. gdyby w ciągu miesiąca chciano wyrabiać także drożdże stałe, w którym to razie opłaca się dodatek stósownie do §. 1 i 31 II, nadmienić o tem należy w oznajmieniu sposobem uwagi.

Każde oznajmienie wygotowane być powinno na blankietach urzędowych w trzech jednobrzmiących egzemplarzach, czysto i czytelnie napisanych i nie powinno zawierać ustępów zmienionych lub wyskrobanych, w przeciwnym razie będą odrzucone.

Jeden egzemplarz oznajmienia, opatrzony potwierdzeniem co do dnia i godziny podania, zwrócony będzie stronie razem z cedulą podatkową.

Wymierzenie podatku ryczałtowego miesięcznego.

a) W ogólności.

§. 44.

Podatek ryczałtowy, przypadający za miesiąc, wymierzać się ma:

Przez pomnożenie

a) ilości dni odnośnego miesiąca, w którym ruch opłatny w gorzelni ma się odbywać, przez

b) wydajność dzienną, obliczoną według powyższych przepisów w stopniach hektolitrowych wyskoku i przez

- c) stopę podatkową w kwocie jedenaście centów od każdego stopnia hektolitrowego wysokoku, a jeżeli się wyrabia drożdże stałe, tę stopę podwyższoną o 30 od sta.

Tylko w tym przypadku, gdy ruch gorzelnii rozpoczął się nie z pierwszym dniem pierwszego miesiąca ruchu rocznej kampanii, albo nie trwał aż do ostatniego dnia ostatniego miesiąca ruchu rocznej kampanii, podatek ryczałtowy za te dwa miesiące obliczyć i opłacić należy tylko podług tego wymiaru, który przypada, co do pierwszego miesiąca ruchu, za część po rozpoczęciu ruchu opłatnego, a co do ostatniego miesiąca roku, za część przed zamknięciem ruchu.

Jeżeli w ciągu rocznej kampanii ruch gorzelnii po jedno- lub kilkomiesięcznej przerwie (§. 40) na nowo ma być otwarty, natenczas obliczenie i opłacenie podatku ryczałtowego, co się tyczy pierwszego dnia miesiąca kalendarzowego, w którym fabrykacja rozpoczyna się na nowo, nie ma rozciągać się na tę część, która obrócona została na przygotowania do ruchu opłatnego (§. 42, l. 3).

Skala ryczałtowego oznaczenia.

§. 47.

Do ryczałtowego oznaczenia podatku podług wydajności przyrządu do pędzenia służą za skalę:

- a) ilość zacieru odpowiadająca dziennej wydajności przyrządu do pędzenia i
- b) wydajność alkoholu w stopniach hektolitrowych, z każdego hektolitra tej ilości zacieru przyjęta dla każdego rodzaju istot.

Dalszy ciąg.

§. 48.

Za dzienną wydajność przyrządu do pędzenia, to jest za ilość zacieru, która łącznie z nalaniem witki przepędzona być może dziennie, licząc dzień po 24 godzin, przyjmuje się:

1. Dla przyrządu do pędzenia, który nie ma innych części składowych prócz alembika bezpośrednio ogniem ogrzewanego, miészadła, hełmu, flasz do chłodzenia, węzownicy do chłodzenia lub prostych rur do chłodzenia i rury łączącej pomiędzy hełmem a oziębialnikiem, potrójną pojemność alembika wyrażoną w hektolitrach;

2. dla przyrządu do pędzenia, który oprócz części składowych pod 1 wzmiankowanych

- a) ma jeszcze podgrzewacz zacierowy, lub
- b) jeszcze opatrzony jest rektyfikatorem, zbiornikiem na witkę, deflegmatorem itd., poczwórną pojemność alembika, wyrażoną w litrach;

3. dla przyrządu do pędzenia takiego systemu jak pod 1 opisano, opatrzonemu nadto podgrzewaczem zacierowym i jedną lub kilku częściami składowymi pod 2 b) wzmiankowanymi, pięciokrotną pojemność alembika, wyrażoną w litrach;

4. dla przyrządu do pędzenia ogrzewanego parą, najmniej ośmiokrotną w litrach wyrażoną, pojemność alembika, do którego wpuszcza się parę.

Gdyby przyrząd do pędzenia tego ostatniego rodzaju (4) okazał większą wydajność dzienną, wydajność tę przyjąć należy drogą umowy dobrowolnej pomiędzy administracją skarbu a przedsiębiorcą gorzelnii, a gdyby taka umowa nie mogła przyjść do skutku, przez wykonanie pędzenia próbnego,

Za pojemność alembika przyjmuje się cztery piąte ($\frac{4}{5}$) całej jego objętości.

Gdy wydajność dzienna w litrach wyrażona (1 : 4) nie jest podzielna przez 10, zaokrągla się przez zmniejszenie dla otrzymania tej podzielności.

Gdyby miały wejść w użycie takie przyrządy do pędzenia, dla których w paragrafie niniejszym skala wydajności nie jest ustanowiona, wydajność ich oznaczy osobno ministerstwo skarbu w porozumieniu z królewsko-węgierskiem ministerstwem skarbu.

Wydajność alkoholu.

§. 50.

Wydajność alkoholu z każdego hektolitra zacieru względnie do rozmaitych rodzajów surowca, przyjmuje się jak następuje:

- a) gdy się przetwarza istoty mączne, topinambur, buraki, melas, lub istoty będące z nim na równi (§. 21, l. II) w ilości 5 stopni;
- b) gdy się używa sliwek świeżych i suszonych, czereśni, wiśni, morel, brzoskwiń i innych pestczaków (z wyjątkiem terek), wino, lagier winny, moszcz winny i owocowy, tudzież winogron i wody miodowej, w ilości 3 stopnie;
- c) gdy się używa dereń (Dirntel), terek, głogu, jabłek i gruszek, tudzież innych ziarnkowców, jagód rozmaitych rodzajów i korzeni, tudzież wyciśniętych winnych i odpadków browarnych, w ilości 2 stopnie;
- d) gdy się przetwarza ziarnkowce wyciśnięte, 1 $\frac{1}{4}$ stopnia.

Z wydajności alkoholu ustanowionej pod a), ustępuje się 20 od sta gorzelniom, istoty mączne przetwarzającym, które używają tylko jednego przyrządu do pędzenia a mianowicie tego rodzaju, który wzmiankowany jest w §. 21, l. II, i nadto czynią zadość warunkom §fu 52go, jeżeli przedsiębiorcami są rolnicy, którzy dla tego trudnią się wyrobem gorzałki, aby otrzymywać brahę dla swego bydła, na tę kampanią, która przypada w okresie ośmiomiesięcznym, zaczynającym się we wrześniu, październiku lub listopadzie.

Postępowanie opłatne.

§. 51.

Gdy się przetwarza rodzaje istot wzmiankowanych w §. 50 pod lit. a), postępowanie opłatne zaczyna się od przeniesienia surowców do naczyń fermentacyjnych a gdy się przetwarza rodzaje istot wzmiankowanych w §. 50 pod lit b), c) i d) od przeniesienia istot do wyrobu gorzałki przeznaczonych (zacieru), na przyrząd do pędzenia.

Oznajmienie.

- a) Treść jego i sposób podania.

§. 56.

Oznajmienie postępowania opłatnego podać należy do tego urzędu podatkowego lub czynnika skarbowego, któremu gorzelnia jest poruczona.

Co do gorzelni z przyrządami do pędzenia, dla których skala wydajności ustanowiona jest w §fie 48 pod 3 lub 4, oznajmienie podane być ma pisemnie w dwóch egzemplarzach; co do gorzelni zaś z przyrządami do pędzenia, dla któ-

rych skala ustanowiona jest w §. 48 pod 1 lub 2, dozwolone są także oznajmienia ustne, które czynnik skarbowy spisywać ma w dwóch egzemplarzach.

Oznajmienie zawierać ma:

- a) imię i nazwisko przedsiębiorcy gorzelni, tudzież miejsce i numer konskrypcyjny budynku, w którym się gorzelnia znajduje;
- b) rodzaj istot, które mają być przetwarzane, a jeśli się wymienia istoty, wzmiankowane w §. 50 pod lit. a), także numeru i pojemność naczyń, używać się mających do zacieru i drożdży;
- c) liczbę i dzienną wydajność przyrządu do pędzenia używać się mającego, oznaczoną w przeglądzie urzędowym w hektolitrach zacieru;
- d) dzień i godzinę rozpoczęcia przenoszenia surowca na przyrząd do pędzenia;
- e) dzień i godzinę, w której pędzenie się kończy;
- f) przeciąg czasu pomiędzy chwilami d) i e), t. j. czas pędzenia w dniach i godzinach, przy czem ułamki godziny liczyć należy za całą godzinę;
- g) gdyby w oznajmionym okresie miano wyrabiać także drożdże stałe, oświadczenie o tej okoliczności.

Oznajmienie pisemne powinno być napisane czytelnie, nie może zawierać ustępów wyskrobanych lub przekreślonych i potwierdzone być ma przez przedsiębiorcę gorzelni lub jego pełnomocnika podpisem lub znakiem ręki.

b) Kiedy ma być wniesione.

§. 57.

Postępowanie opłatne oznajmić należy zwyczajnie na 48 godzin przed jego rozpoczęciem, atoli Władza skarbową pierwszej instancji może na prośbę przedsiębiorcy gorzelni skrócić termin ten o tyle, o ile da się to pogodzić z wykonaniem w czasie właściwym kontroli nad opodatkowaniem gorzałki.

Postępowanie opłatne obejmować ma nieprzerwany czas pędzenia najmniej 24 godzin.

Wymierzenie podatku ryczałtowego.

§. 58.

Urząd podatkowy lub czynnik skarbowy oblicza na podstawie oznajmienia przypadający podatek ryczałtowy, mnożąc wydajność przyrządu do pędzenia, w hektolitrach wyrażoną:

- a) przez oznajmiony czas pędzenia,
- b) przez ilość stopni alkoholu z każdego hektolitra zacieru przyjętych dla oznajmionych rodzajów istot,
- c) przez stopę podatkową w kwocie jedenaście centów od każdego stopnia hektolitrowego alkoholu, a jeżeli drożdże stałe są wyrabiane, przez tę stopę podatkową powiększoną o 30 od sta.

Odsetki alkoholu, które mają być opodatkowane. Ustępstwo co do tychże. Warunki opodatkowania podług wyrobu.

§. 61.

I. Odsetki alkoholu, które mają być opodatkowane, ustanawia się w ilości 75 stopni przepisanego studzielnego alkoholometru.

II. Każdej z gorzelni w §. 27 wzmiankowanych bez względu na wielkość ich miejsca zacieru czyni się ustępstwo z odsetków alkoholu, które mają być

opodatkowane, gdy przedsiębiorca gorzelni o to prosi i udowodni okoliczności w §. 27 pod l. 1 i 2 wzmiankowane.

Gdy okoliczność l. 2 jest udowodniona, natenczas zamiast jednego hektolitra opłatnego miejsca zacieru, przyjmuje się dziesięć litrów płynu wyskokowego pędzonego, za średnią ilość wyrobu, przypadającą na każdy dzień miesięcznego okresu oznajmienia.

Ustępstwo wynosi:

- a) 20 od sta, gdy z wyrobu gorzelni przypada średnio nie więcej jak $3\frac{1}{2}$ hektolitra płynu wyskokowego pędzonego na każdy dzień okresu oznajmienia;
- b) 10 od sta, gdy z wyrobu gorzelni przypada średnio więcej jak $3\frac{1}{2}$ aż do 5 hektolitrów włącznie płynu wyskokowego pędzonego na każdy dzień okresu oznajmienia.

Także innym gorzelniom, z których wyrobu przypada średnio na każdy dzień miesięcznego okresu oznajmienia nie więcej jak $3\frac{1}{2}$ hektolitra płynu wyskokowego pędzonego, czyni się ustępstwo po 5 od sta.

III. Opodatkowanie podług wyrobu dozwolone jest pod następującymi warunkami:

1. Każdy przyrząd do pędzenia znajdujący się w gorzelni, posiadający własny oziębialnik, opatrzony być musi zegarem kontrolującym z cylindrem cynkowym, odpowiednio rozporządzeniom ministerstwa skarbu sporządzonym; od tego jednak wyjęty jest przyrząd do rektyfikacyi, jeżeli stósownie do §. 77 warunkowe połączenie gorzelni i wolnej od podatku rektyfikacyi jest dozwolone.

2. Lokal destylacyjny, gdzie już i bez tego tak nie jest, urządzony być musi w porozumieniu z administracją skarbu w taki sposób, aby zegar kontrolujący mógł tam być ustawiony w miejscu łatwo dostępnem i widocznem, oddalonym najmniej po 65 centymetrów od oziębialnika, połączonego z przyrządem do pędzenia i od każdej ściany lokalu destylacyjnego.

3. Oziębialnik należący do przyrządu do pędzenia musi być taki, aby pod względem urządzenia wewnętrznego mógł być dokładnie zbadany i wzięty pod bezpieczne zamknięcie urzędowe.

4. Przyrządy do pędzenia powinny być tak urządzone, ażeby miejsca, w których zbiera się para, zawierająca alkohol, zostawały w trwałem, mocnem i bezpiecznem połączeniu tak między sobą, jakoteż z alembikami (kotłami, naczyniami do gotowania) i z oziębialnikiem (węzownicą do chłodzenia).

5. Rury i miejsca przyrządu do pędzenia, w których zbiera się para, zawierająca alkohol, tudzież rury i miejsca, w których zbierają się płyny, zawierające alkohol — wyjąwszy zacier — zanim przepłyną przez zegar kontrolujący, nie powinny mieć miejsc uszkodzonych ani połatanych, a powinny mieć tylko otwory do fabrykacyi potrzebne, z zewnątrz dostępne; otwory zaś opatrzone być muszą kurkami, prześwidrowanemi tylko w tym kierunku, w którym przewód par i płynów alkohol zawierających, odbywać się musi i których otworzeniu lub wyjściu w celu ułatwienia przewodu par lub płynów, alkohol zawierających na zewnątrz, można przeszkodzić za pomocą zamknięcia urzędowego w ten sposób, aby to było niemożliwem bez naruszenia go, łatwo dostrzedz się dającego.

Przepis ten atoli nie odnosi się do klap bezpieczeństwa, jeżeli znajdują się na górnej pokrywie alembika (w miejscu destylacyi, czyli wrzenia) lub na najwyższych punktach rur przeprowadzających parę, łączących alembiki ze sobą albo z rektyfikatorem a względnie z deflegmatorem.

Także i co do tych klap, administracya skarbu zażądać może stósownego zabezpieczenia przeciw nadużyciom.

6. Rury, któremi płyny zawierające alkohol — wyjąwszy zacier — zanim przepłyną przez zegar kontrolujący, są przeprowadzane, muszą być odznaczone osobną farbą i łatwo dostępne do zbadania ze wszystkich stron.

7. Rura łącząca pomiędzy oziębialnikiem przyrządu do pędzenia a zegarem kontrolującym, biedz musi w linii prostej, o ile zboczenie od tego kierunku nie jest potrzebne na końcach z przyczyny połączenia z oziębialnikiem i zegarem kontrolującym, nie może być dłuższą nad 3 metry i w obecności czynnika skarbowego, opatrzona być musi rurą zwierzchnią z gładkiej blachy cynkowej niepomalowanej, w ten sposób, aby pomiędzy temi dwoma rurami było na wszystkie strony wolne miejsce, mniej więcej na 3 centymetry szerokie.

Jeżeli rura łącząca przechodzi przez mur, odstawać powinna od niego z każdej strony nie mniej jak sześć i nie więcej jak ośm centymetrów.

Gdy rura łącząca przechodzi przez drzwi lub otwór okna w murze, odległość jej od muru wynosić może nawet więcej niż ośm centymetrów.

8. Jeżeli przyrząd do pędzenia tak jest urządzony, że płyn zawierający alkohol, odprowadzony być może napowrót do alembika, natenczas rura służąca do odpływu brahy, skierowana być powinna do zbiornika w taki sposób i ten urządzony być musi tak, aby płyn zawierający alkohol nie mógł być przez tę rurę odprowadzony bez zmieszania się z większą ilością brahy, albo rura ta wchodzić powinna pionowo w miejsce destylacji, najmniej na 8 centymetrów, albo być otoczona równie wysokim, szczelnie przylegającym pierścieniem, tak, żeby braha nie mogła być nigdy całkiem spuszczone przez samą rurę odpływową, lecz aby zawsze braha została. Jeżeli przyrząd do pędzenia połączony jest tak zwanym oddzielaczem, rura odpływowa tegoż posiadać musi takie urządzenie, aby pozostałość destylacji w oddzielaczu wchodziła wprost do kanału nieczystości.

9. Jeżeli przedsiębiorca chce otrzymywać niedogon i ten znowu dawać na przyrząd do pędzenia, nie można uchylać go od oznaczeń zegaru kontrolującego.

10. Wszelkie urządzenia i przyrządy, które administracya skarbu uzna za potrzebne do ustawienia zegaru kontrolującego, tak, aby można było na nim polegać, przedsiębiorca gorzelni wykonać ma własnym kosztem.

Opisanie zakładu gorzelnianego, przegląd przyrządów do wyrobu, spisanie wyvodu ogłędzin, ustawienie zegaru kontrolującego.

§. 62.

Każdy przedsiębiorca gorzelni podać ma najpóźniej na cztery tygodnie przed roczną kampanią a w ciągu tejsze najmniej na 14 dni przed rozpoczęciem się miesiąca, w którym ma ruch rozpocząć a względnie zrobić użytek z pozwolenia w myśl §. 25 I, uzyskanego do opłacania podatku podług wyrobu, wzmiankowane w §. 31 opisanie lokalności gorzelnianych, tudzież przegląd przyrządów do wyrobu i sprzętów, jakoteż uwiadomienie o kierowniku ruchu itd. a jeżeli dobrowolnie wybiera opodatkowanie podług wyrobu, także oświadczenie pisemne, że życzy sobie opłacać podatek na podstawie oznaczeń zegaru kontrolującego.

Władza skarbową postąpi w takim razie, jak to w §. 31 jest rozporządzone.

Wymierzenie pojemności za pomocą nalania wody, skutecznie należy w tym przypadku tylko co do naczyń przeznaczonych na istoty fermentujące.

Gdy warunki w §. 61 III przepisane, są dopełnione, przystąpi się do ustawienia zegaru kontrolującego i połączenia go z przyrządem do pędzenia, i poło-

żone będzie zamknięcie urzędowe na kurkach i połączeniach przyrządu do pędzenia, oziębialnika itd. W protokole wyводу oględzin wyrazić należy dokładnie ilość i jakość położonych zamknięć urzędowych, tych miejsc przyrządu do pędzenia itd. na których je położono, jakoteż wypisać słowami i liczbami cyfry zegaru, które każdy ustawiony zegar kontrolujący wskazuje, gdy zostanie urzędownie zamknięty.

We względzie wyrobu drożdży stałych obowiązują przepisy trzech pierwszych ustępów §. 31 II.

Oznajmienie tegoż.

§. 66.

Postępowanie opłatne należy oznajmić pisemnie najpóźniej na 24 godzin przed rozpoczęciem temu urzędowi podatkowemu, któremu gorzelnia jest poruczona.

Oznajmienia podane być powinny na blankietach urzędowych, w trzech jednobrzmiących wygotowaniach, czytelnie napisane, przez przedsiębiorcę lub kierownika gorzelnii własnoręcznie podpisane i nie powinny zawierać ustępów ani zmienionych, ani przekreślonych, ani wyskrobanych, w przeciwnym razie nie wolno ich przyjąć.

Jeden egzemplarz oznajmienia, opatrzony urzędowym potwierdzeniem jako był podany, zwrócony będzie stronie razem z cedulą podatkową.

Oznajmienia rozciągają się muszą na całe postępowanie opłatne, mające odbywać się w obrębie okresu miesięcznego, którego początek i dzień ostatni oznaczy administracya skarbu dla każdej gorzelnii osobno i nie powinny przekraczać tego przeciągu czasu.

Przez dzień rozumie się czas od ósmej godziny zrana jednego dnia aż znowu do ósmej godziny zrana następującego dnia. Gdy więc gorzelnia, mająca liczyć miesięczny okres czasu, np. od 18 dnia miesiąca, rozpoczyna postępowanie opłatne dopiero dnia 25 albo, po poprzedniej przerwie dalej je prowadzi, oznajmienie i połączone z niem obliczenie nie może w żadnym razie rozciągać się na czas aż do 25 następnego miesiąca ósmej godziny zrana, lecz skończyć się ma z dniem 18 t. m. o ósmej godzinie zrana.

Oznajmienia zawierać mają:

- a) Nazwisko przedsiębiorcy gorzelnii, siedzibę i liczbę konskrypcyjną gorzelnii.
- b) Miesiąc, dzień i godzinę rozpoczęcia postępowania opłatnego, tudzież kiedy się skończy i oznajmienie, czy przyrząd do pędzenia ma działać we dnie i w nocy, czy też działanie jego ograniczone będzie do godzin dziennych.

Jeżeliby zamierzano przerywać ruch w oznajmionym przeciągu czasu, wymienić należy osobno początek i koniec postępowania opłatnego w każdej części czasu ruchu.

- c) Ilość i rodzaj istot, które mają być przetwarzane.

Ilość każdego rodzaju podać należy osobno podług wagi.

- d) Ilość, liczby i pojemność naczyń fermentacyjnych używać się mających (kadzi fermentacyjnych, naczyń do fermentacji drożdży itd.).
- e) Jeżeli w oznajmionym okresie wyrabiane być mają także drożdże stałe, oświadczenie o tej okoliczności.
- f) Przybliżoną ilość płynu wyskokowego pędzonego, wyrobić się mającą w hektolitrach.

- g) Kwotę podatku przypadającego od tego wyrobu podług stopy podatkowej po jedenaście centów za każdy stopień hektolitrowy alkoholu i jeżeli drożdże stałe mają być wyrabiane podług tejże stopy zwiększonej o 30 od sta.
- h) Przyrzędy do pędzenia, które użyte być mają, jakoteż rodzaj i liczbę zegarów kontrolujących z nim połączonych. Jeżeli w czasie, gdy się podaje oznajmienie do opodatkowania podług wyrobu, ruch gorzelnii jest zastanowiony, albo, jeżeli bezpośrednio poprzednicze oznajmienie opiewa na inny sposób opodatkowania, podać należy także słowami i liczbami stan oznaczeń zegaru kontrolującego.

Zmiana oznajmienia.

§. 67.

Ilość i rodzaj istot, które mają być przetworzone [§. 66, lit. c)] można później zmienić, pod warunkiem uwiadomienia o tem pisemnie najmniej na 24 godzin pierwszej czynnika skarbowego, któremu dozór nad gorzelnią jest poruczony.

Wolno także zmienić ilość i pojemność oznajmionych kadzi fermentacyjnych [§. 66, lit. d)] pod warunkiem udzielenia takiegoż poprzedniczego uwiadomienia i jednoczesnego zapisania tego w rejestrze gorzelnianym.

Ilość płynów wysokowych pędzonych podług oznajmienia przypadająca stosunkowo na pozostałą jeszcze część okresu oznajmienia, może być zmniejszona lub zwiększona przez takie dodatkowe oznajmienie.

Bezkarność przestrzeni wolnej odnośnie do oznajmionej ilości płynu wysokowego pędzonego.

§. 68

Przy oznajmianiu ilości płynu wysokowego pędzonego dozwala się przestrzeni wolnej do podnoszenia się i opadania płynu w naczyniu o 15 od sta w górę i 15 od sta na dół w ten sposób, że dopiero większa lub mniejsza ilość wyrobu, po nad 15 od sta oznajmionej ilości, o ile defraudacya nie jest udowodniona, pociągnie za sobą karę jako nieprawidłowość w postępowaniu opłatnem.

Do osądzenia, czy przestrzeń wolna o 15 od sta została przekroczona, służyć ma za podstawę zawsze wyrób tylko jednego oznajmienia.

Sposób opłacania podatku podczas przerwy.

§. 70.

I. Podczas przerwy takiej (§. 69) w gorzelnii, w której ustawiony jest tylko jeden zegar kontrolujący, pędzenie odbywać się może najdłużej tylko przez dni dziesięć od chwili, jak przerwa nastąpiła, pod następującymi warunkami:

1. W ciągu czasu, w którym pędzenie to dalej się odbywa, nie wolno zmieniać ilości i pojemności naczyń w §. 26, l. 1 wzmiankowanych.

2. Za ilość płynu wysokowego pędzonego, opodatkować się mającą, policzy się na każde 24 godziny tego czasu i każdy hektolitr pojemności oznajmionych naczyń fermentacyjnych (§. 66, lit. d) tę ilość, która przypadła w czasie fabrykacyi przed przerwą w tym samym okresie oznajmienia podług oznaczeń zegaru kontrolującego na każdy dzień fabrykacyi i na każdy hektolitr oznajmionych naczyń do fermentacyi, albo jeżeli używano zakazanych naczyń fermentacyjnych i pojemność rzeczywiście użytych większa była od pojemności tych, które oznajmiono, na każdy hektolitr naczyń fermentacyjnych, rzeczywiście użytych.

Gdyby czas ten nie wynosił całych dziesięciu dni fabrykacyi a w ciągu sześciu miesięcy bezpośrednio przed bieżącym okresem oznajmienia, odbyło się do wymierzenia gorzelnianego podatku podług wyrobu, obliczenie miesięczne, obejmujące najmniej 10 dni fabrykacyi, natenczas ilość płynu wyskokowego pędzonego, która ma być opodatkowana na każde 24 godziny i każdy hektolitr pojemności oznajmionych naczyń fermentacyjnych przypadająca, oznaczona będzie w stosunku do tego okresu obliczenia.

3. W żadnym razie nie wolno przyjąć płynu wyskokowego pędzonego, który ma być opodatkowany w mniejszej ilości aniżeli ta, która podług oznajmienia przypada stosunkowo na czas przerwy.

II. W gorzelniach, w których jest więcej przyrządów do pędzenia z zegarami kontrolującymi, pędzenie może także odbywać się dalej pod powyższymi warunkami (I, l. 1, 2, 3) przy zastosowaniu onychże do całego ruchu, rozumie się jednak samo przez się, że ilości płynu wyskokowego pędzonego, która ma być opodatkowana, nie można nigdy ocenić poniżej oznaczeń zegarów kontrolujących, które jeszcze prawidłowo działają.

III. Gdyby przerwy w prawidłowym działaniu zegarów kontrolujących w gorzelnii zdarzyły się w ciągu kampanii częściej niż trzy razy, powyższy termin dziesięciodniowy (I) może być skrócony lub całkiem uchylony. Termin ten może także być skrócony, jeżeli zegar kontrolujący da się innym zastąpić w krótszym czasie.

IV. W gorzelnii, w której jest więcej przyrządów do pędzenia z zegarami kontrolującymi, postępowanie może odbywać się dalej także pod tym warunkiem, że przyrząd do pędzenia, połączony z zegarem kontrolującym, który przestał działać, uczyniony będzie urzędownie nieużywalnym, jak tylko zacier będący w nim naówczas, gdy nastąpiła przerwa, zostanie przepędzony. Ilość płynu wyskokowego z tego zaciera wymierzona być ma do opodatkowania podług zwykłej, urzędownie sprawdzonej wydajności przyrządu do pędzenia.

V. Tym przedsiębiorcom gorzelnii, którzy dobrowolnie (§. 25, I) obrali opodatkowanie podług wyrobu, wolno przejść do ryczałtowego oznaczania podatku od gorzałki, w tym zaś razie, co do miesiąca kalendarzowego, w którym się to dzieje, postąpić należy jak z pierwszym okresem kampanii rocznej.

VI. Ministerstwo skarbu może też zarządzić w porozumieniu z kr. węgierskim ministerstwem skarbu, ażeby ilość płynu wyskokowego pędzonego, podlegająca opodatkowaniu w czasie przerwy w regularnym działaniu zegaru kontrolującego oznaczona była podług ilości, koncentracji i attenuacji zaciera.

Obliczenie miesięczne.

§. 72.

Z końcem miesięcznego okresu oznajmienia, jeżeli zaś ruch gorzelnii przed jego upływem ma być na czas dłuższy wstrzymany, zaraz po wstrzymaniu ruchu uskutecznione będzie obliczenie tym sposobem, że ogólną ilość płynu wyskokowego pędzonego, oznaczoną za pomocą zegaru kontrolującego, mnoży się przez średnie odsetki alkoholu (§. 61, I), które mają być opodatkowane, z potrąceniem ustępstwa (§. 61, II), gdyby się należało i od każdego w taki sposób otrzymanego stopnia hektolitrowego, liczy się stopę podatkową po jedenaście centów, gdy zaś drożdże stałe są wyrabiane, tęż stopę podatkową zwiększoną o 30 od sta.

Gdy kwota podatku podług oznajmienia przypadająca, jest mniejsza niż należytość podatkowa z tego obliczenia wypadająca, natenczas, jeżeli podatek jest

przedsiębiorcy gorzelni kredytowany, kwota niedostająca, o ile rękojmia jeszcze wystarcza, wciągnięta być ma w sumę kredytowaną, resztę zaś, gdyby była, albo, jeżeli podatek nie jest kredytowany przedsiębiorcy gorzelni, całą sumę niedostającą dopłacić należy w przeciągu trzech dni pod rygorem egzekucyi.

Ale gdy kwota podatkowa, stósownie do oznajmienia przypadająca, jest większa, niżeli należytość podatkowa, wypadająca z obliczenia, natenczas nadwyżka, jeżeli podatek był przedsiębiorcy gorzelni kredytowany bez złożenia wekslu podatkowego, będzie odpisana od kredytowanych sum podatku, w innych zaś przypadkach zwrócona.

Kara za nieoznajmiony wyrób drożdży stałych i za nieoznajmione przygotowywanie postępowania opłatnego.

§. 87.

Wyrobienie w gorzelni drożdży stałych bez oznajmienia o tem według przepisów, karane będzie jako ciężkie przekroczenie defraudacyjne, popełnione przez nieoznajmienie postępowania opłatnego, grzywną, równającą się dodatkowi cztery aż do ośmiu razy wziętemu, który od wyrobu drożdży stałych ma być opłacany, a przypadającemu od całej sumy podatku ryczałtowego od gorzałki za ów miesiąc fabrykacyi, w którym przekroczenie zostało popełnione.

Zabieranie się do jakiegokolwiek części postępowania wzmiankowanego w §. 42 pod l 3, zanim urzędowe załatwienie, tyżące się wydajności dziennej i ceduła podatkowa na ryczałtowe odnośnego miesiąca będzie w posiadaniu gorzelni, karane być ma jako wykroczenie przeciw przepisom grzywną od 50 aż do 200 zł.

§. 90, l. 1.

Jako ciężkie przekroczenie defraudacyjne będzie karane:

1. Zabranie się do postępowania opłatnego (§. 51), chociaż nie podano pi-semnego oznajmienia i chociaż ceduła podatkowa nie znajduje się w gorzelni, lub wyrobienie drożdży stałych bez przepisanego oznajmienia.

a) Postępowanie opłatne nieoznajmione.

§. 91.

Gdy się odbywa postępowanie opłatne bez dopełnienia przepisanych warunków, wymierzyć należy karę przypadającą za ciężkie przekroczenie defraudacyjne nieoznajmionego postępowania opłatnego. Jeżeli przy tem wyrobiono płyn wyskokowy pędzony z użyciem zegaru kontrolującego podług przepisu, obliczyć należy należytość podatkową podług przepisu §. 72 i kwotę, która wypadnie, wziąć także za podstawę wymiaru kary. Jeżeli zaś postępowanie opłatne nieoznajmione, odbywało się bez użycia zegaru kontrolującego lub dostrzeżoną została przerwa w regularnem działaniu tegoż, przyjąć należy za każdy hektolitr ogólnej pojemności znalezionych kadzi fermentacyjnych i za każdy dzień nieoznajmionego postępowania opłatnego, wydajność alkoholu w ilości 6½ stopni hektolitrowych i też wziąć za podstawę do wymiaru podatku i kary.

Gdyby się jednak pokazało, że pomimo przerwy w działaniu zegaru kontrolującego, należytość podatkowa, podług jego oznaczeń przypadająca, byłaby wyższa aniżeli w skutek przyjęcia wydajności alkoholu w ilości 6½ hektolitrów, natenczas pierwszą wziąć należy za podstawę do wymierzenia kary.

Wyrobienie w gorzelni drożdży stałych bez oznajmienia o tem według przepisów w celu opodatkowania, karane będzie jako ciężkie przekroczenie defrau-

dacyjne, popełnione przez nieoznajmienie postępowania opłatnego, grzywną, równającą się dodatkowi cztery aż do ośmiu razy wziętemu, który od wyrobu drożdży stałych ma być opłacany a przypadającemu od całej sumy podatku od gorzałki obliczonego za ów miesiąc, w którym przekroczenie zostało popełnione.

c) Odprowadzenie płynów zawierających alkohol lub pary zawierającej alkohol. Wpływanie z zewnątrz na wskazówki zegaru kontrolującego. Używanie nieoznajmionych przyrządów do pędzenia, nieoznajmione ustawienie nowych przyrządów do pędzenia, odkrycie oziębialników.

§. 93.

Wymierzyć należy karę od 500 aż do 5000 złotych:

1. gdy płyn wyskokowy, który nie przepłynął przez zegar kontrolujący, odprowadzony został przez działanie zewnętrzne, a strona nie może udowodnić, że działanie to było przypadkowym, albo

2. gdy para zawierająca alkohol, usunięta zostanie przez także działanie zewnętrzne, albo gdy

3. zarząd gorzelni umyślnie naruszy właściwe oznaczenie zegaru kontrolującego, tyżące się ilości wyrobu, albo gdy

4. o przerwie w działaniu zegaru kontrolującego z jakiegokolwiek przyczyny pochodzącej, nie będzie niezwłocznie uczynione doniesienie, albo gdy

5. podczas ruchu oznajmionego używany będzie nieoznajmiony przyrząd do pędzenia, albo gdy

6. bez poprzedniczego uwiadomienia ustawiony będzie w gorzelni przyrząd do pędzenia, albo gdy

7. w gorzelni znaleziony będzie oziębialnik z zegarem kontrolującym nie połączony, zdalny do zgęszczania pary zawierającej alkohol i otrzymywania powstającego z niej płynu zawierającego alkohol, z wyjątkiem oziębialnika połączonego z przyrządem do rektyfikacji, jeżeli połączenie gorzelni z uwolnioną od podatku rektyfikacją podług §. 77 jest dozwolone.

W razie ponowienia, karę powyższą należy podwoić.

Nadto nałożyć należy karę za ciężkie przekroczenie defraudacyjne, jeżeli płyn wyskokowy, zanim przepłynął przez zegar kontrolujący, usunięto z uchyleniem się od podatku.

Należytość podatkową, o ile ilość tego płynu wyskokowego da się obliczyć, wymierzyć trzeba względnie do przyjętej średniej ilości alkoholu w wyrobie zawartej (§. 61 I) a jeżeli wyrabiano także drożdże stałe, z doliczeniem ustanowionego dodatku od tychże i wymiar ten wziąć także za podstawę do wymierzenia kary.

d) Dalsze bezprawne wykonywanie oznajmionego ruchu gorzelni.

§. 94.

Karze od 500 aż do 5000 złotych podlega także dalsze odbywanie mimo zakazu oznajmionego ruchu gorzelni podczas przerwy w regularnem działaniu zegaru kontrolującego.

Oprócz tej kary wyrobienie płynu wyskokowego z uchyleniem się od podatku, karane będzie jako ciężkie przekroczenie defraudacyjne.

Uszczuplona należytość podatkowa obliczana będzie w następujący sposób:

Najprzód oznaczona będzie:

a) suma podatku przypadająca podług rzeczywistych oznaczeń za pomocą zegaru kontrolującego za czas od ostatniej rewizyi urzędowej, z rozpozna-

niem wskazówek tego aparatu połączonej, bez względu czy razem z nią odbywało się obliczenie czy nie;

- b) suma podatku, która za ten sam czas przypada, jeżeli na każdy hektolitr ogólnej pojemności kadzi fermentacyjnych oznajmionych i nieoznajmionych, jeśli takich używano, przyjmie się do opodatkowania wydajność dzienną w ilości $6\frac{1}{2}$ stopni alkoholu.

Następnie sumę podatku a) porównać należy z sumą podatku b) a kwota, o którą ta ostatnia jest większa niż pierwsza, uważana być ma za uszczuploną należność podatkową.

- e) Bezprawne używanie naczyń zacierowych i przyrządów.

§. 51.

Jako wykroczenie przeciw przepisom karane będzie grzywną od 20 aż do 200 złotych za każdy z osobna przypadek:

- a) gdy w kadziach przedzacierowych, chłodnikach, wannach do chłodzenia i w ogólności w naczyniach, które stósownie do oznajmionego przeznaczenia, zawierać powinny tylko zacier, zanim się fermentacya rozpocznie, umieszczony będzie zacier fermentujący lub który wyfermentował, albo
- b) gdy zacier umieszczony jest w innych naczyniach fermentacyjnych nie w tych, które podano w oznajmieniu lub dodatkowo, albo w ogóle w naczyniach, stósownie do wyvodu oględzin nieprzeznaczonych na zacier.

Jeżeli zaś przekroczenie takie popełniono w czasie, za który z przyczyny przerwy w prawidłowem działaniu zegaru kontrolującego, ilość wyrobu opodatkowaniu podlegająca oznaczona być ma podług §. 70, I, II, VI, wymierzyć należy grzywnę jak za ciężkie przekroczenie defraudacyjne w kwocie 50 złotych za każdy hektolitr pojemności naczyń bezprawnie użytych. Ułamki litra liczą się w tym razie za całe litry.

Artykuł II.

Numer 329 powszechnej Taryfy cłowej z dnia 25 maja 1882 (Dz. u. p. 1882 Nr. 47), zmienia się jak następuje:

- 329 a) Eter, kleina, chloroform; kwas karbolowy czysty, stały i płynny; kwas octowy, zgęszczony (także ocet drzewny, oczyszczony); fosfor i kwas fosforowy; wytwory rtęciowe (także cynober); drożdże wszelkiego rodzaju z wyjątkiem winnych i drożdży stałych; cukier mleczny od 100 kilogramów 10 zł.
- 329 b) Drożdże stałe od 100 kilogramów 20 „

Uwaga. Ta stopa cłowa obejmuje w sobie dodatek do podatku od gorzałki od wyrobu drożdży stałych w związku z wyrobem gorzałki

Artykuł III.

Ustawa niniejsza, wydana dla wszystkich królestw i krajów w Radzie państwa reprezentowanych, z wyjątkiem okręgu wyłączzonego tryestyńskiego, nabyma mocy od dnia 1 października 1884.

Artykuł IV.

Wykonanie ustawy niniejszej porucza się Ministrowi skarbu.

Budapeszt, dnia 19 maja 1884.

Franciszek Józef r. w.

Taaffe r. w.

Dunajewski r. w.

Dziennik ustaw państwa

dla

królestw i krajów w Radzie państwa reprezentowanych.

Część XX. — Wydana i rozesłana dnia 22 maja 1884.

64.

Rozporządzenie ministerstwa skarbu z dnia 14 maja 1884,
którem podają się do wiadomości przepisy o wypuszczeniu w obieg 50cio-złotowych biletów państwa w. a. nowej modły.

C. i k. wspólne ministerstwo skarbu zacznie od dnia 23 maja 1884 wypuszczać w obieg pięćdziesięcio-złotowe bilet państwa w. a. nowej modły z datą 1 stycznia 1884 a wywoływać i ściągać pięćdziesięcio-złotowe bilet państwa w. a. z datą „25 sierpnia 1866“ w obiegu będące.

Bilet państwa nowej modły będą wypuszczane w obieg a bilet państwa dawniejszej modły ściągane, według prawideł zamieszczonego poniżej obwieszczenia c. i k. wspólnego ministerstwa skarbu, w porozumieniu z c. k. Rządem królestw i krajów w Radzie państwa reprezentowanych i z Rządem kr. węgierskim, wydanego, któremu niniejszem nadaje się moc obowiązującą w królestwach i krajach w Radzie państwa reprezentowanych.

Dunajewski r. w.

O b w i e s z c z e n i e

o wypuszczeniu w obieg 50cio-złotowych biletów państwa w. a. nowej modły z datą 1 stycznia 1884.

C. i k. wspólne ministerstwo skarbu postanowiło w porozumieniu z c. k. Rządem królestw i krajów w Radzie państwa reprezentowanych i z Rządem kr. węgierskim wypuścić w obieg 50cio-złotowe bilet państwa w. a. nowej modły a wywołać z obiegu i ściągnąć 50cio-złotowe bilet państwa w. a. obecnie w obiegu będące.

Nowe 50cioletowe bilety państwa będą wypuszczone w obieg tak samo jak bilety państwa obecnie w obiegu będące pod kontrolą obydwu komisyj do kontroli długu państwa i w granicach ustawami dla obiegu biletów państwa określonych.

C. i k. naczelną kasę państwa zacznie wypuszczać w obieg nowe 50cioletowe bilety państwa w w. a. dnia 23 maja 1884.

Są one opatrzone firmą c. i k. kasy naczelnej państwa i datą „1 stycznia 1884“; szczegółowy opis tych biletów podaje się w Dodatku do niniejszego obwieszczenia.

Kasy rządowe i urzędy nie będą przyjmowały w zapłacie takich 50cioletowych biletów państwa, których stan okazywałby, że rozmyślnie uczyniono w nich odmianę, lecz trzeba będzie posyłać je za pośrednictwem tychże kas do c. i k. kasy naczelnej państwa w Wiedniu celem zbadania, czy są prawdziwe i wymienienia za zwrotem kosztów wyrobu i manipulacji.

50cioletowe bilety państwa w. a. z firmą c. k. kasy naczelnej państwa i datą „25 sierpnia 1866“ obecnie w obiegu będące, zostaną wywołane z obiegu i ściągnięte.

Pod tym względem postanawia się w porozumieniu z c. k. Rządem królestw i krajów w Radzie państwa reprezentowanych i z Rządem kr. węgierskim, co następuje:

1. Bilety państwa 50ciolet-zł. w. a. z datą „25 sierpnia 1866“ obecnie w obiegu będące, przyjmowane będą w zapłacie jeszcze aż do 31 maja 1885 we wszystkich rządowych kasach i urzędach monarchii austriacko-węgierskiej.

2. Od 1 czerwca 1885 aż do 31 maja 1886 bilety państwa 50ciolet-zł. w. a. z datą „25 sierpnia 1866“ przeznaczone do ściągnięcia, przyjmowane będą w zapłacie jeszcze tylko w c. i k. kasie naczelnej państwa i w c. i k. kasie naczelnej rządowej w Wiedniu, tudzież w k. węg. kasie naczelnej rządowej w Budapeszcie i w ciągu tego czasu nadto także do wymiany we wszystkich kasach i urzędach rządowych, którym wymienianie biletów państwa jest poruczone.

3. Począwszy od 1 czerwca 1886 kasy rządowe i urzędy monarchii austriacko-węgierskiej nie będą już przyjmowały w zapłacie wywołanych z obiegu biletów państwa 50ciolet-zł. w. a. z datą „25 sierpnia 1866“.

Od tego terminu bilety owe z obiegu wywołane, przyjmowane będą na żądanie stron do wymiany, w królestwach i krajach w Radzie państwa reprezentowanych, już tylko w c. k. kasie naczelnej rządowej (oddział wymiany) w Wiedniu, tudzież we wszystkich kasach krajowych głównych i kasach krajowych skarbowych, jakoteż w urzędach płatniczych krajowych a w królestwach i krajach korony węgierskiej już tylko w kr. węg. kasie naczelnej rządowej w Budapeszcie i w kr. węg. kasie głównej rządowej w Zagrzebiu, tudzież w innych kasach i urzędach, jeżeliby c. k. austriackie i kr. węg. ministerstwo skarbu przeznaczyło do tego niektóre z nich, co osobnem ogłoszeniem podane będzie do wiadomości.

4. Od 1 czerwca 1888 aż do 31 maja 1889 bilety państwa z obiegu wywołane, przyjmowane będą do wymiany już tylko na formalną prośbę stęplowaną, którą trzeba będzie podawać do c. i k. wspólnego ministerstwa skarbu w Wiedniu.

Po dniu 31 maja 1889 wywołano z obiegu 50ciolet-zł. bilety państwa w. a. z datą „25 sierpnia 1866“ nie będą już ani ściągane ani wymieniane.

Wiedeń, dnia 9 maja 1884.

Z c. i k. wspólnego ministerstwa skarbu:

Kállay r. w.

Opis pięćdziesięcio-złotowego biletu państwa z roku 1884.

Pięćdziesięcio-złotowe bilety państwa z dnia 1 stycznia 1884 mają 170 milimetrów szerokości a 110 milimetrów wysokości. Są barwy szaro-błękitnej i brunatnej, wydrukowane po obydwóch stronach na papierze żółto-włóknistym, zrobionym bez wodnych znaków, z tekstem niemieckim po jednej i węgierskim po drugiej stronie.

Tło brunatne i rycina biletu szaro-błękitno wydrukowana są tej samej wielkości i mają 162 milimetry szerokości a 102 milimetry wysokości, w skutek czego papier niezadrukowany tworzy naokoło biletu brzeg 4 milimetry szeroki.

Rycina biletu, szaro-błękitno wydrukowana, składa się najprzód z prostokąta, w pośrodku ryciny umieszczonego, z ozdobionym wiszącymi owocami portretem Najjaśniejszego Cesarza i króla Franciszka Józefa I w formie medalionu, w profilu, zwróconym ku prawej stronie patrzącego.

Prostokąt otaczają cztery postacie dziecięce, z których siedząca po lewej stronie wyobraża handel, stojąca nad nią rolnictwo, siedząca z prawej strony górnictwo a stojąca nad nią przemysł.

W górnych rogach biletu, obok postaci stojących umieszczone są po jednej i drugiej stronie pola koliste, zawierające jasną cyfrę arabską „50“ na ciemnym gwiloszu, która to cyfra, lecz ciemna na jasnym gwiloszu, otoczona obwódką ornamentową, znajduje się także wyobrażona w środku dolnego brzegu biletu.

Rycinę biletu otacza prostokątnie szeroka rama ornamentowa, której brzeg skrajny tworzy powtarzającą się ciągle ozdobę w kształcie koronki, z nią zaś ku wnętrzu styka się wstęga, zawierająca drobną antykwą cyfrę „50“ naprzemian z wyrazami „Gulden“ a względnie „Forint“. W leżącej najbliższej szerokiej ramie ukazują się dwie zwinięte wstęgi, z napisami „Gulden“ a względnie „Forint“, podczas gdy w klinach tychże przez zwinięcie powstałych, dają się widzieć medaliony z ciemną cyfrą „50“. Teraz następuje znowu rzeczona szeroka wstęga a dalej ciemny musywieczny wzorek, którym zakryte są inne płaszczyzny, znajdujące się pomiędzy figurami a ramą.

W środku podstawy, na której siedzą postaci chłopców, wyobrażające handel i górnictwo, wydrukowane są ciemną antykwą na tle jasnym następujące wyrazy a mianowicie po stronie tekstu niemieckiego na lewo:

„Die Ausgabe der Staatsnoten steht unter Ueberwachung beider Staatssebildnen-
Control-Commissionen.“

na prawo:

„Die Nachahmung der Staatsnoten unterliegt der gesetzlichen Strafe.“

po stronie z tekstem węgierskim na lewo:

„Az államjegyek kiadásá az államadósságot ellenőrző mindkét bizottság felügyelete
alatt áll.“

na prawo:

„Az államjegyek ntánzásá a törvényesabta büntetés alá esik.“

Ogólnie biorąc, ta strona pięćdziesięcio-złotowego biletu państwa, na której jest tekst niemiecki i ta, na której jest tekst węgierski, są jednakowego układu, różnicę stanowi tylko język tekstu.

Tło biletu, które jest barwy brunatnej, stanowią linie falowate poziomo biegnące.

Wzmiankowany powyżej prostokąt zawiera osnovę biletu.

Osnowa ta w tekście niemieckim opiewa:

„Fünfzig Gulden.“

„Diese Staatsnote bildet einen Theil der gemeinsamen schwebenden Schuld der österreichisch-ungarischen Monarchie und wird von allen Staatseassen und Aemtern bei allen nicht in klingender Münze zu leistenden Zahlungen für Fünfzig Gulden österreichische Währung angenommen und gegeben.

Wien, am 1. Jänner 1884.

Für die k. und k. Reichs-Centralcasse:

Angerer,

Director.“

w tekście węgierskim:

„Ötven forint.“

„Ezen államjegy az osztrák-magyar monarchia közös függő adósságának részét képezvén, minden állampénztár és hivatal által mindazon fizetéseknel, melyek nem ércpénzben teljesítendők, osztrák értékű ötven forintban elfogadtatik és kiadatik.

Bécsben 1884. január 1^{én}

A cs. és kir. közös központi pénztár nevében:

Angerer,

igazgató.“

Tło tekstu biletu stanowi gwilosz bardzo delikatny owalny, złożony z linii pozwijanych i ślimakowatych a w środku tegoż znajduje się cyfra arabska „50“ na delikatnem rastrowaniu.

Na tej stronie biletu, która zawiera tekst niemiecki i na odwrotnej z tekstem węgierskim, poniżej osnovy na lewo, wyrażona jest serya, na prawo zaś liczba biletu państwa, barwą czerwoną.

Wiedeń, dnia 9 maja 1884.

Dziennik ustaw państwa

dla

królestw i krajów w Radzie państwa reprezentowanych.

Część XXI. — Wydana i rozesłana dnia 24 maja 1884.

65.

Rozporządzenie ministerstwa skarbu z d. 22 kwietnia 1884,
 dotyczące upoważnienia komory głównej rumburskiej do ekspedycyowania oliwy popsutej.

C. k. komora główna rumburska upoważniona została do ekspedycyowania oliwy popsutej za opłatą cła po 80 c. od 100 kilogramów w myśl Uwagi do Nr. 72 Taryfy cłowej z dnia 25 maja 1882.

Dunajewski r. w.

66.

Obwieszczenie ministerstwa skarbu z d. 23 kwietnia 1884,
 o upoważnieniu c. k. komory pomocniczej w Solcie w Dalmacyi do ekspedycyowania bez opłaty cła beczek próżnych powracających.

Upoważnienie, wzmiankowane w abecadłowym wykazie towarów do powszechnej Taryfy cłowej z dnia 25 maja 1882, w ustępie 2 Uwagi pod wyrazem „Beczki“, do ekspedycyowania bez opłaty cła beczek starych, używanych, znakiem firmy opatrzonych, które służyły do opakowania posyłek wozowych krajowych i do kraju wracają, nadaje się także c. k. komorze pomocniczej w Solcie w Dalmacyi.

Dunajewski r. w.

67.**Rozporządzenie ministerstw skarbu i handlu z dnia
24 kwietnia 1884,**

tyczące się poddawania oceniu maszyn do szycia i ich części składowych.

W porozumieniu z interesowanymi król. węgierskimi ministerstwami uzupełnia się rozporządzenie c. k. ministerstw skarbu i handlu z dnia 29 maja 1882, tyczące się stósowania powszechnej Taryfy cłowej austriacko-węgierskiego okręgu cłowego, we względzie postępowania cłowego z maszynami, jak następuje:

1. Postumenty maszyn do szycia, wprowadzane do okręgu cłowego jednocześnie z właściwym przyrządem mechanicznym, lecz w osobnym opakowaniu, poddawać należy oceniu podług Nr. 287 a) powszechnej Taryfy cłowej, licząc po 5 zł. od 100 kilogramów.

2. Stopa cłowa po 5 zł. od 100 kilogramów stósowana będzie do postumentów maszyn do szycia (jakoteż i do stoliczków) także wtedy, gdy z niemi połączone jest koło rozpędowe, krążek na rzemień z wałem i pedałem, lecz nie ma innych właściwych części składowych maszyny do szycia.

3. Drewniane, do maszyny należące płyty stoliczków i skrzyneczki, jeżeliby ze względu na swój układ podlegały wyższej stopie cłowej, poddawać trzeba oceniu podług szczegółowej jakości, jako sprzęty i części składowe sprzętów.

4. Te części składowe maszyny do szycia, które, jak zawiasy, szruby, rękojści itp. mają tylko podrzędne znaczenie w używaniu maszyny i mogą być użyte także do innego celu, ocenić trzeba podług jakości materiału, o ile w Taryfie lub Spisie towarów szczególne wyjątki nie są ustanowione.

Natomiast wszystkie takie części składowe maszyn do szycia, które w rozporządzeniu na wstępie powołanem, a to w ustępie objaśniającym postępowanie cłowe z maszynami do szycia nie są wyraźnie jako takie wymienione, poddawać trzeba oceniu podług Nr. 284 T. wtedy, gdy mogą być od razu użyte do złożenia maszyny do szycia i do czego innego przydać się nie mogą.

Dunajewski r. w.

Pino r. w.

68.**Ustawa z dnia 27 kwietnia 1884,**

o dodatku ze skarbu państwa na pokrycie kosztów regulacji rzeki Drawy w Karyntyi.

Za zgodą obu Izb Rady państwa postanowiłem i stanowią co następuje:

§. 1.

Do pokrycia kosztów regulacji rzeki Drawy w Karyntyi, tudzież postanowienia ku temu celowi budowlu na dzikich potokach i wykonania robót leśnych, stósownie do ustawy krajowej z dnia 27 kwietnia 1884, preliminowanych w sumie 2,500.000 zł. przyczyni się skarb państwa dodatkiem, wynoszącym $\frac{9}{15}$, t. j. 1,500.000 zł. który wypłacony będzie w dziesięciu równych ratach rocznych, począwszy od r. 1884.

§. 2.

Do ułatwienia krajowi i stronom interesowanym ciężącego na nich, stósownie do ustawy krajowej z dnia 27 kwietnia 1884, obowiązku przyczynienia się do pokrycia kosztów regulacyi, daje państwo zaliczkę bezprocentową w sumie ogólnej 333.333 zł., która wypłacona będzie w dziesięciu równych ratach rocznych, począwszy od r. 1884, ma zaś być zwrócona państwu w pięciu równych ratach rocznych, począwszy od r. 1894.

Zwrót tej zaliczki poręcza kraj.

§. 3.

Do funduszu, który na pokrycie kosztów utrzymania istniejących i wykonać się mających budowli regulacyjnych na Drawie, licząc tu budowle na dzikich potokach i prace leśne, jakoteż na pokrycie wydatków zarządu budowy i utrzymania w myśl ustawy krajowej ma być utworzony, dopłaca skarb państwa do wydatku rocznego w kwocie 63.000 zł. preliminowanego, podług stosunku wzmiankowanego w §. 1, dodatek, wynoszący 37.800 zł. rocznie, począwszy od r. 1884.

§. 4.

W dopłatach państwa, ustawą niniejszą wyznaczonych, zawarte są wszelkie ciężary tegoż jako ościennego właściciela lub strony interesowanej.

§. 5.

Zaległe raty zaliczki mogą być ściągnięte od interesowanych porządkiem egzekucyi administracyjnej.

§. 6.

Budowle regulacyjne i konserwacyjne, jakoteż roboty w związku z niemi będące, wykonane będą pod zwierzchniczym kierunkiem Rządu.

Wydziałowi krajowemu karyntyjskiemu i stronom interesowanym zastrzega się odpowiedni wpływ.

Uchwalanie we wszystkich sprawach technicznych i ekonomicznych regulacyi Drawy porucza się osobnej komisyi, mającej za przewodniczącego c. k. prezydenta krajowego lub jego zastępcę i składającej się:

1. z członka mianowanego przez c. k. ministerstwo spraw wewnętrznych i przez c. k. ministerstwo rolnictwa,
2. z administracyjnego i technicznego reprezentanta c. k. Rządu krajowego,
3. z administracyjnego i technicznego reprezentanta Wydziału krajowego karyntyjskiego,
4. z dwóch reprezentantów stron interesowanych.

Dla każdego członka trzeba zamianować zastępcę, któryby w razie nieobecności członka mógł zająć jego miejsce.

§. 7.

Wykonanie ustawy niniejszej poruczam Moim Ministrom spraw wewnętrznych, rolnictwa i skarbu.

Wiedeń, dnia 27 kwietnia 1884.

Franciszek Józef r. w.

Taaffe r. w.

Falkenhayn r. w.

Dunajewski r. w.

69.

Rozporządzenie ministerstw handlu i spraw wewnętrznych z dnia 2 maja 1884,

stanowiące, w jaki sposób przedsiębiorcy przemysłu tandeciarskiego utrzymywać mają książki i określające kontrolę policyjną, której podlegają we względzie wykonywania przemysłu.

Na zasadzie §. 54, ustępu 1, ustawy z dnia 15 marca 1883 (Dz. u. p. Nr. 39) zmieniającej i uzupełniającej ustawę przemysłową, rozporządza się:

§. 1.

Każdy przedsiębiorca przemysłu tandeciarskiego obowiązany jest utrzymywać książkę przemysłową do zapisywania kupna i sprzedaży w swoim przemyśle.

Kupno i sprzedaż zapisywać trzeba w tej książce przemysłowej w następujących przypadkach:

Kupno i sprzedaż wszelkich towarów złotych i srebrnych, klejnotów, przedmiotów sztuki i antyków, tudzież broni, o ile przedsiębiorcy wolno ją mieć a mianowicie bez względu na wysokość ceny przedmiotów wszystkich kategorii tutaj wyliczonych; tudzież kupno i sprzedaż wszelkich innych przedmiotów, gdy wartość (cena kupna) wynosi więcej niż 5 zł. w. a.

Wszystkie stronicy książki przemysłowej winny być oliczbowane; przez wszystkie arkusze książki ma być przewleczona nić a końce nici winny być przez Władzę przemysłową urzędownie przypieczętowane.

Książka przemysłowa ma być przez Władzę przemysłową wizowana.

Zawierać powinna rubryki następujące:

- a) liczba bieżąca;
- b) przedmiot;
- c) dzień kupna;
- d) nazwisko, stan i mieszkanie sprzedawcy, z uwagą czy sprzedawca jest przedsiębiorcy przemysłowemu osobiście znany;
- e) cena kupna;
- f) dzień sprzedaży;
- g) cena sprzedaży;
- h) uwaga.

Książka przemysłowa powinna być zawsze w dobrym stanie; mianowicie nie wolno w niej skrobać ani też zapisywać nieczytelnie.

§. 2.

Przedsiębiorca przemysłowy obowiązany jest zachowywać uporządkowane podług dat uwiadomienia urzędowe, tyczące się przedmiotów zgubionych lub tych, których właściciel pozbawiony został bezprawnie i wykonawcom kontroli urzędowej pokazać je na żądanie. Toż samo tyczy się wszelkich uwiadomień piśmiennych tego rodzaju, które przedsiębiorca przemysłowy otrzyma od osób prywatnych.

§. 3.

Władze przemysłowe pierwszej instancji obowiązane są odbywać peryodyczne rewizye w lokalach przemysłowych tandeciarzy; również wykonawcy Władz przemysłowych, tudzież właściwych Władz rządowych i policyjnych mają prawo

zwiedzać kiedykolwiek lokale przemysłowe tandeciarzy, przeglądać książki i rewidować wykonywanie przemysłu, jakoteż usuwać dostrzeżone nieprawidłowości lub zarządzać ich usunięcie.

Przedsiębiorcy przemysłu tandeciarskiego obowiązani są dawać przerwczonym osobom urzędowym wszelkie wyjaśnienie co do wykonywania przemysłu jakiego osoby te od przedsiębiorców zażądają.

§. 4.

Wykroczenia przeciwko rozporządzeniu niniejszemu karcone będą stósownie do postanowień karnych ustawy przemysłowej, o ile nie wejdą w zastósowanie postanowienia ustawy karnej.

§. 5.

Rozporządzenie niniejsze nabywa mocy w trzy miesiące od dnia ogłoszenia.

Taaffe r. w.

Pino r. w.

70.

Obwieszczenie ministerstwa handlu z dnia 3 maja 1884,

którem podają się do wiadomości przepisy dodatkowe do Porządku miar i wag z dnia 19 grudnia 1872 (Dz. u. p. Nr. 171).

W zastósowaniu się do ustawy z dnia 23 lipca 1871 (Dz. u. p. Nr. 16 z r. 1872), tudzież ustawy z dnia 10 kwietnia 1884 (Dz. u. p. Nr. 56), podaje się do wiadomości powszechnej następujący dodatek do Porządku sprawdzania miar i wag z dnia 19 grudnia 1872 (Dz. u. p. Nr. 171), wydany przez c. k. komisją główną miar i wag.

Pino r. w.

Dodatek dziewiąty do Porządku sprawdzania miar i wag

z dnia 19 grudnia 1872.

Do §§. 5, 7 i 9.

Przypuszczenie miar do płynów, mających 0·3 litra pojemności.

Oprócz miar objętości do płynów w §. 5 wzmiankowanych, przyjmowane będą do sprawdzania i cechowania także miary do płynów, mające 0·3 litra pojemności.

Będą one opatrzone znakiem: 0·3 L. i mogą być zrobione z materyałów, z których w ogóle wolno wyrabiać miary do płynów aż do 2 litrów obejmujące.

Mają one kształt stożka ściętego, którego średnica górna otrzyma taki wymiar, jaki miałyby w mierze kształtu walcowatego, stósownie do warunku, iż wysokość winna być dwa razy większa od średnicy, dolna zaś średnica powinna wynosić $\frac{4}{3}$ górnej.

Wymiary ich będą zatem następujące:

Obliczona średnica		Obliczona wysokość
górna	dolna	
57,6 ^{mm}	76,8 ^{mm}	84,0 ^{mm}

Robiąc te miary, trzeba im dawać wysokości nieco większe od obliczonego wymiaru, tak, ażeby wtedy, gdy się napełni należycie, powierzchnia płynu przypadała najmniej o 4 a najwięcej o 7^{mm} poniżej górnego brzegu. Celem ułatwienia wyrobu pozwala się, aby średnice były nieco większe lub mniejsze od wyżej podanych obliczonych, błąd jednak nie powinien w żadnym razie przenosić 1^{mm}.

Co się tyczy konstrukcyi i innych własności tych miar, jakoteż sposobu ich cechowania, trzymać się należy w tej mierze przepisów, odnoszących się do miar metalowych, mających mniej niż 2 litry pojemności.

Cehować wolno tylko wtedy, gdy różnica miary, czy to większej czy mniejszej od normalnej, nie przenosi $\frac{1}{200}$ pojemności właściwej.

C. k. Komisya główna miar i wag:

Herr r. w.

71.

Ustawa z dnia 11 maja 1884,

którą urządza się w królestwie galicyjsko-lodomeryjskiem z Wielkiem księstwem krakowskiem i w księstwie bukowińskiem prawo wydobywania kopalni, dających się użytkować jako zawierające smołę ziemną.

Za zgodą obu Izb Rady państwa postanowiłem i stanowią co następuje:

§. 1.

W królestwie galicyjsko-lodomeryjskiem z Wielkiem księstwem krakowskiem i w księstwie bukowińskiem prawo rozrządzania co do smół ziemnych, mianowicie nafty (oleju skalnego, petroleum, kanfyny), wosku ziemnego (ozokeritu), asfaltu, jakoteż kopalni, dających się użytkować jako zawierające smołę ziemną (bitumen) z wyjątkiem węgla kopalnych bitumicznych, służy właścicielowi gruntu.

Wydobywanie tych kopalni oddaje się pod nadzór Władz górniczych.

Upoważnienia górnicze na te kopaliny nadane już na podstawie prawideł ustawy górniczej zatrzymują moc swoją i stosuje się do nich powszechna ustawa górnicza z dnia 23 maja 1854 (Dz. u. p. Nr. 146).

§. 2.

Na takich nieruchomościach, które stanowią przedmiot wykazu hipotecznego księgi gruntowej, jakoteż na części takiej nieruchomości, prawo wydobywania kopalni w §. 1 wzmiankowanych, może być od prawa własności odłączone.

Odłączenie następuje przez oświadczenie właściciela, sądownie lub notaryalnie uwierzytelnione, jako prawo wydobywania kopalni, w §fie 1 wzmiankowanych, ma być od gruntu o który chodzi, na przyszłość odłączone i przez otwarcie dla prawa wydobywania, mającego się odłączyć, wykazu hipotecznego, w osobnej księdze publicznej, księdze naftowej. Otwarcie tego wykazu następuje na podstawie powyższego oświadczenia właściciela i urzędowego potwierdzenia starostwa górniczego, jako kopaliny, w §. 1 wzmiankowane, znajdują się na gruncie o który chodzi.

Odłączone prawo wydobywania stanowi oddzielny przedmiot majątku i ma przymiot prawny nieruchomości. Może być przez czynności prawne między żyjącymi i na przypadek śmierci pozbyte i obciążone. Nabycie, przeniesienie, ograniczenie i uchylenie praw rzeczowych na odłączonem prawie wydobywania uskutecznia się przez wpis w księdze naftowej.

Ta powierzchnia gruntu, co do której prawo wydobywania zostało odłączone, zowie się polem naftowem.

§. 3.

Do księgi naftowej, do wpisów, które mają być w niej zaciągnięte i do postępowania, które ma być zachowywane w sprawach księgi naftowej, stosowana będzie odpowiednio powszechna ustawa o księgach gruntowych z dnia 25 lipca 1871 (Dz. u. p. Nr. 95).

§. 4.

Przy odłączaniu prawa do wydobywania kopalin w §. 1 wzmiankowanych, od prawa własności gruntu, stosowane będą odpowiednio przepisy ustawy z dnia 6 lutego 1869 (Dz. u. p. Nr. 18) w ten sposób, że sprzeciwienie się wierzyciela zamierzonemu odłączeniu może być przez Władzę hipoteczną uznane za bezskuteczne, jeżeli według urzędowego świadectwa starostwa górniczego, pole naftowe utworzyć się mające, ułatwia racjonalne wydobywanie kopalin w §. 1 wzmiankowanych i jeżeli przez odłączenie bezpieczeństwo wierzytelności, z przyczyny której sprzeciwienie się wniesiono, według postanowień §. 1374 p. k. u. c. nie jest zagrożone.

§. 5.

Na zasadzie oświadczenia sądownie lub notaryalnie uwierzytelnionego dwa lub więcej graniczących z sobą pól naftowych można z sobą połączyć, jeżeli albo na polach naftowych o które chodzi, nie ciąży żadne prawa rzeczowe, albo złożony będzie dowód przyzwolenia posiadających prawo rzeczowe.

W tym ostatnim przypadku musi nadto być złożona umowa z posiadającymi prawo rzeczowe a mianowicie co do kolei pierwszeństwa, w jakiej ciężary przejść mają na pole połączone w tym przypadku, jeżeli połączone pole naftowe ma przejść na własność jednej fizycznej lub nie fizycznej osoby (gwarectwa, Spółki akcyjnej itd.) i przeto tylko jako całość ma być obciążone, a na pojedynczych polach naftowych leżą rozmaite ciężary rzeczowe lub także ciężary w innym porządku; we wszystkich zaś innych przypadkach umowa co do stosunku udziałów, w którym każde z pól naftowych ma uczestniczyć w ciężarach pola, mającego być połączone hipotecznie.

Wierzyciele, którzy przeciw połączeniu a względnie przeciw umowie z większością posiadaczy prawa rzeczowego co do stopni pierwszeństwa lub stosunku udziałów, zawartej, sprzeciwienie się wnoszą, jeżeli ich wierzytelność wpisana jest jako kapitał kwotą oznaczony, muszą przyjąć spłatę, chociażby jeszcze nie nadszedł czas spłacenia ich wierzytelności, jednakże waruje się im prawo osobiste do wynagrodzenia szkody, jeżeliby ją ponieśli z przyczyny przedwczesnej spłaty.

§. 6.

Do działu rzeczowego pola naftowego i wymiany części pola pomiędzy graniczącymi polami naftowemi, stosowana będzie odpowiednio ustawa z dnia 6 lutego 1869 (Dz. u. p. Nr. 18).

Celem udowodnienia stósownie do wymagań §§. 9 i 10 tejże ustawy, że zamiana posłużyła do zaokrąglenia lub lepszego zagospodarowania posiadłości osób zamieniających, złożyć trzeba potwierdzające tę okoliczność urzędowe świadectwo starostwa górniczego.

§. 7.

Właściciel pola naftowego ma prawo celem ulepszenia biegu swojej kopalni, zakładać odbudowy pomocnicze w cudzych odbudowach, służących do wydobywania kopalni, w §. 1 wzmiankowanych i na wszelkich gruntach innych właścicieli, o ile przez to bieg cudzej kopalni nie zostanie przerwany lub zagrożony.

Jeżeli uprawniony do wydobywania kopalni, w §fie 1 wzmiankowanych, w którego odbudowach lub gruntach odbudowa pomocnicza ma być założona, zaprzecza, jakoby do pozwolenia na to był obowiązany, w takim razie rozstrzyga starostwo górnicze.

Uprawniony do założenia odbudowy pomocniczej obowiązany jest wynagrodzić całkowicie wszelką szkodę, którąby przez swoją odbudowę zrzucił w cudzym gruncie lub polu naftowym.

§. 8.

Stosunki prawne dwóch lub więcej współuczestników prawa wydobywania oceniać należy podług ugody, którą z sobą zawarli lub podług jakiegokolwiek innego oświadczenia woli a gdyby takiego nie było, podług ogólnych przepisów ustawowych.

Więcej współinteresowanych do jednego pola naftowego mogą także urządzić stosunki swoje prawne, stósownie do przepisów §§. 137 do 167 powszechnej ustawy górniczej z dnia 23 maja 1854 (Dz. u. p. Nr. 146).

Atoli odmiennie od §. 140 powszechnej ustawy górniczej, majątek gwarecki wolno dzielić tylko na 100 udziałów a zamiast zanotowania założenia gwarectwa w księdze górniczej podług §. 137 drugiego ustępu powszechnej ustawy górniczej, nastąpić winno zanotowanie w księdze naftowej.

We wszystkich takich przypadkach, w których odbudowa kopalni w §fie 1 wzmiankowanych, utrzymywana jest w biegu przez więcej osób, osoby te, o ile zastępstwo ich nie jest ustawą uporządkowane, obowiązane są dokumentem notaryalnie lub sądownie uwierzytelnionym, ustanowić pełnomocnika w krajach tutejszych zamieszkałego, któremu by służyło prawo odbierania z pełnym skutkiem prawnym doręczeń urzędowych, do interesowanych wystósowanych i reprezentowanie tychże w obec Władz i w obec kasy brackiej.

§. 9.

Przepisy dziewiątego rozdziału powszechnej ustawy górniczej z dnia 23 maja 1854 (Dz. u. p. Nr. 146) „O stosunkach posiadaczy kopalń do urzędników i robotników“ i odnoszące się do nich §§. 247 do 248 powszechnej ustawy górniczej, tudzież przepisy dziesiątego rozdziału powszechnej ustawy górniczej „O kasach brackich“, stósowane będą także do eksploatacyi kopalni w §. 1 wzmiankowanych.

§. 10.

Jeżeli do utrzymania biegu górnictwa pewnego właściciela pola naftowego a mianowicie do założenia dróg, mostów, kładek, kolei żelaznych, kanałów, wodociągów, rynien do oleju, stawów i odbudów pomocniczych, potrzeba użyć cudzego gruntu, właściciel tego gruntu obowiązany jest odstąpić go właścicielowi pola naftowego a do tego przypadku stósowane będą §§. 99 i 100 powszechnej ustawy górniczej.

Gdy interesowani nie mogą się zgodzić co do odstąpienia gruntu lub wynagrodzenia, zarządzone będzie postępowanie, w §§. 101 do 103 powszechnej ustawy górniczej przepisane.

§. 11.

We względzie wynagrodzenia szkód na powierzchni gruntu stanowczemi są zasady powszechnej ustawy górniczej z dnia 23 maja 1854 (Dz. u. p. Nr. 146), o ile interesowani nie zawarli w tej mierze osobnej umowy.

§. 12.

Jeżeli będzie urzędownie stwierdzone, że właściciel pola naftowego trwale zaniedbuje swoje odbudowy i to w takim stopniu, że powstać może lub powstała obawa o bezpieczeństwo osobiste lub dobro powszechne, tudzież, że pomimo ponownego wezwania nie czyni zadość przepisom policyjno-górnicy, starostwo górnicze orzec ma odebranie pola naftowego i gdy orzeczenie to stanie się prawomocnem, zarządzić egzekucyjne ocenienie i sprzedanie pola naftowego.

W tej mierze trzymać się należy §§. 254 do 258 powszechnej ustawy górniczej.

Gdy sprzedaż egzekucyjna przyjdzie do skutku, nabywca wchodzi we wszystkie prawa i obowiązki poprzedniego właściciela pola naftowego.

Gdy zajdzie jeden z przypadków przewidzianych w §cie 259 powszechnej ustawy górniczej, orzec należy, iż pole naftowe jest zniesione, zarządzić wykreślenie go w księdze naftowej i uwiadomić o tem posiadających prawo rzeczowe.

Gdy właściciel pola naftowego oznajmi Władzy hipotecznej, że je opuszcza, zastosowane być ma postępowanie, przepisane w §§. 263 do 265 powszechnej ustawy górniczej.

Przy każdym wreszcie wykreślaniu pola naftowego z hipoteki, zachowane być winny postanowienia §§. 266 do 267 powszechnej ustawy górniczej.

§. 13.

Wydanie dalszych postanowień ustawowych we względzie uregulowania praw wydobywania kopaliny, dających się użytkować jako zawierające smoły ziemne, należy do zakresu prawodawstwa krajowego, mianowicie zaś postanowień co do eksploatacyi i zarządu, policyi górniczej i postępowania przed Władzami górniczymi, nakoniec umocowania Władz górniczych do karania i ustawa niniejsza nabyć ma mocy obowiązującej w każdym z osobna kraju dopiero wtedy, gdy zastrzeżone prawodawstwu krajowemu zarządzenia we względzie wykonania onejże zostaną wydane.

§. 14.

Oдноśnie do krajów i kopaliny w §. 1 wzmiankowanych, §. 3 powszechnej ustawy górniczej traci moc swoją.

§. 15.

Wykonanie ustawy niniejszej porucza się Ministrom rolnictwa, sprawiedliwości, spraw wewnętrznych i skarbu.

Wiedeń, dnia 11 maja 1884.

Franciszek Józef r. w.

Taaffe r. w. Falkenhayn r. w. Dunajewski r. w. Prażák r. w.

72.**Obwieszczenie ministerstwa skarbu z dnia 16 maja 1884,
o upoważnieniu oddziału straży skarbowej w Homolicy do ekspedycyowania towarów bezwarunkowo wolnych od cła.**

Według doniesienia król. węgierskiego ministerstwa skarbu, król. węgierski oddział straży skarbowej w Homolicy upoważniony został, jako delegacya król. węgierskiej komory głównej w Pancsowy, do ekspedycyowania w zakresie komory pomocniczej II klasy towarów, których przywóz i wywóz jest bezwarunkowo wolny od cła.

Dunajewski r. w.

73.**Obwieszczenie ministerstwa skarbu z dnia 17 maja 1884,
o zaprowadzeniu delegacyi komory reitzenhainskiej (w Saksonii).**

Przykomorek komory reitzenhainskiej (w Saksonii), na gościńcu ku Sebastianbergowi w okręgu administracyjnym c. k. Dyrekcyi skarbowej krajowej w Pradze ustanowiony, przeistoczony został na delegacyą rzeczzonej komory z upoważnieniami celniczymi komory II klasy.

Nowa delegacya rozpoczęła urządowanie dnia 1 maja 1884.

Dunajewski r. w.

74.**Rozporządzenie ministerstwa handlu z dnia 19 maja 1884,
tyczące się bandery, która na jeziorze bodeńskim ma być używana.****§. 1.**

Statki krążące po jeziorze bodeńskim, austryackimi patentami żeglarskimi opatrzone, jakoteż będące własnością poddanych austryackich, jedynie do podróży pomiędzy miejscami pobliskimi lub dla rozrywki służące, gdyby potrzebowały, wywiesić banderę, mają wywiesić wyłącznie tę, która obwieszczeniem ministerstwa handlu z dnia 6 marca 1869 (Dz. u. p. Nr. 28), dla okrętów handlowych morskich jest przepisana.

Obcym statkom wzbronione jest używanie tej bandery.

§. 2.

Wykroczenia przeciwko przepisom w §fie 1 zawarte, karane będą w myśl rozporządzenia ministeryalnego z dnia 30 września 1857 (Dz. u. p. Nr. 198).

§. 3.

Rozporządzenie niniejsze nabywa mocy w miesiąc od dnia ogłoszenia.

Pino r. w.

Dziennik ustaw państwa

dla

królestw i krajów w Radzie państwa reprezentowanych.

Część XXII. — Wydana i rozesłana dnia 31 maja 1884.

75.

Rozporządzenie ministerstwa skarbu z dnia 24 maja 1884,
tyczące się skal do ryczałtowego oznaczenia podatku od cukru burakowego w kampanii 1884/85,
tudzież miary rękojmi na zabezpieczenie dopłaty do podatku od cukru na wypadek ich potrzeby.

We względzie opodatkowania cukru burakowego w kampanii 1884/85 stanowi się na zasadzie §fu 4 ustawy z dnia 18 czerwca 1880 o częściowej zmianie przepisów, tyczących się opodatkowania cukru burakowego (Dz. u. p. Nr. 74) i odnośnie do §fu 2go, l. 3 i §fu 3go, l. 1 ustawy z dnia 27 czerwca 1878 (Dz. u. p. Nr. 71), w porozumieniu z król. węgierskiem ministerstwem skarbu, że w opodatkowaniu cukru burakowego w kampanii 1884/85, stósowane być mają przepisy rozporządzenia z dnia 25 maja 1882 (Dz. u. p. Nr. 52) tak co do dziennej, opodatkowaniu podlegającej wydajności naczyń dyfuzyjnych w baterye połączonych i pras do soku, jak niemniej co do miary rękojmi na wypadek dopłaty do podatku od cukru burakowego, gdyby była potrzebna.

Nadto postanawia się w porozumieniu z król. węgierskiem ministerstwem skarbu, że z naczyniem dyfuzyjnem, które ścianą pośrednią podzielone jest na dwie przegrody, tak postępować trzeba przy wymierzaniu wydajności, jak z naczyniem dyfuzyjnem nie przegrodzonym, jeżeli obie przegrody mają wspólną górną i wspólną dolną pokrywę a jednocześnie napełniane i wyprózniane bywają i jeżeli do policzenia rzeczywistej ilości napełnień, używane jest liczydło Hodeka. Gdyby którykolwiek z tych warunków nie miał miejsca, każda przegroda uważana będzie za osobne naczynie dyfuzyjne.

Dunajewski r. w.

76.**Rozporządzenie ministerstwa skarbu z dnia 24 maja 1884,**
tyczące się miary rękojmi, którą fabryki cukru burakowego złożyć mają na zabezpieczenie
zwrotu kosztów kontroli w kampanii 1884/85.

Kwotę rękojmi, którą każdy przedsiębiorca fabryki cukru burakowego ryczałtowo opodatkowanej złożyć ma na zabezpieczenie zwrotu kosztów kontroli, stosownie do §fu 6go ustawy z dnia 18 czerwca 1880, zmieniającej niektóre przepisy o opodatkowaniu cukru burakowego (Dz. u. p. Nr. 74), ustanawia się na kampanią 1884/85 w kwocie 1 od sta sumy ryczałtowej, która przypada na fabrykę za 120 dni ruchu.

Dunajewski r. w.

77.**Rozporządzenie ministerstwa skarbu z dnia 24 maja 1884,**
podające na kampanią 1884/85 przepisy co do liczydeł używanych w cukrowniach dyfuzyjnych.

W porozumieniu z król. węgierskiem ministerstwem skarbu pozostawia się w mocy obowiązującej także na kampanią 1884/85 rozporządzenia z dnia 14 lipca 1881 (Dz. u. p. Nr. 80), z dnia 7 lipca 1882 (Dz. u. p. Nr. 97) i z dnia 25 maja 1883 (Dz. u. p. Nr. 75) we względzie liczydeł, mających służyć do oznaczenia rzeczywistej ilości ładunków naczyń dyfuzyjnych w fabrykach cukru burakowego.

Dunajewski r. w.

78.**Rozporządzenie ministerstwa skarbu z dnia 25 maja 1884,**
którem wyskokomierz Dolaińskiego dotychczasowej konstrukcyi i wyskokomierz Jeanrenauda
dotychczasowej konstrukcyi uchylają się od używania, w gorzelniach opodatkowanych podług
wyrobu, do kontroli podatkowej a dozwala się używania z zachowaniem przepisów ustawy
z dnia 19 maja 1884 (Dz. u. p. Nr. 63), wyskokomierza Dolaińskiego nowej konstrukcyi, którego
opis z rysunkiem, jakoteż przepis używania podaje się do wiadomości.

W skutek zmienionych ustawą o opodatkowaniu gorzałki z dnia 19 maja 1884 (Dz. u. p. Nr. 63) §§. 25 i 61 postanowień o opodatkowaniu podług ilości wyrobu z przyjęciem średniej wydajności alkoholu w ilości 75°, wyskokomierze Dolaińskiego i Sp. tudzież Jeanrenauda i Sp. systemu J. Weisera, których opis i przepis używania rozporządzeniami ministerstwa skarbu z dnia 3 sierpnia 1878 (Dz. u. p. Nr. 107) i z dnia 19 lipca 1881 (Dz. u. p. Nr. 81) zostały ogłoszone, nie mogą już, począwszy od 1 października 1884 być używane w gorzelniach do kontroli podatkowej.

W porozumieniu z król. węgierskiem ministerstwem skarbu pozwala się używać od rzeczonoego dnia do kontroli podatkowej w gorzelniach opodatkowanych podług wyrobu, tymczasowo tylko wysokomierza Dolaińskiego nowego systemu, którego opis dołącza się poniżej, a to z zachowaniem przepisów rzeczonoj ustawy i podług postanowień przepisu używania, poniżej zamieszczonego.

Dunajewski r. w.

A. Opis

wysokomierza Dolaińskiego, przeznaczonego dla gorzelnii opłacających podatek podług wyrobu.

Główne części składowe tego wysokomierza na dołączonej rycinie wyobrażonego są:

1. Skrzynia zewnętrzna na wszystkie części przyrządu;
2. stągiewka alkoholometru;
3. bęben mierniczy z rachmistrzem;
4. przyrządy do kontroli spoczynku bębna mierniczego;
5. szczególne przyrządy bezpieczeństwa.

Główne części składowe 1 aż do 4 włącznie, oznaczone być powinny nazwiskiem fabrykanta i dla każdego egzemplarza przyrządu osobną liczbą.

1. Skrzynia zewnętrzna.

Skrzynia zewnętrzna (Fig. 1, 2, 3, 4 i 5) składa się z grubych ścian bocznych z kutego żelaza, połączonych ściśle z podziurkowanym spodkiem, który jest z lanego żelaza.

Od góry skrzynia zamyka się pokrywką z lanego żelaza, wysuwającą się naprzód w zakładce i zamykającą się za pomocą prętów *c* i *c*₁ (Fig. 3 i 5) urządzonych do położenia na nich plomby urzędowej a schodzących się z sobą nad niemi.

Na tylnej części skrzyni jest nasadka blaszana *a* (Fig. 3 i 4) z otworem do przypływu *f* (Fig. 3) i z kapą na kształt sita podziurkowaną, przez której dziurki powietrze i gaz uchodzi.

Ta nasadka blaszana tworzy ze stojącą prosto częścią *b* (Fig. 3) pokrywki skrzyni puzdro, przeznaczone na pomieszczenie stągiewki alkoholometru.

Przód części *b* stanowi ramę zamkniętą grubem szkłem, przez które obserwować można alkoholometr, jakoteż przyrząd do kontroli spoczynku bębna mierniczego (tarcza sygnałowa) opisany pod 4, lit. *e*).

W podziurkowanym spodku znajduje się w każdym z czterech rogów otwór na szruby, za pomocą których przymacnia się skrzynię do płyty podstawowej.

2. Stągiewka alkoholometru.

Stągiewka alkoholometru *A* (Fig. 1, 2, 3, 4 i 5) zrobiona jest z metalu brytańskiego i składa się z dwóch części *d* i *e* (Fig. 3), z których pierwsza doprowadza wyskok do przyrządu a druga odprowadza go do bębna mierniczego.

Stągiewka alkoholometru przymocowana jest nieruchomie do skrzyni za pomocą nakładki żelaznej i dwóch wystających skrzydeł.

Przy szrubie f (Fig. 3) wyskok wchodzi do przegrody d , stąd do nasadzonej rury d_1 i po nad czarką przez wiszące sitko do przegrody e , a stąd rurą e_1 do bębna mierniczego.

Rura d_1 (Fig. 3) przeznaczona jest na alkoholometr, którego stan wygodnie obserwować można przez szkło nasadki pokrywkowej b (Fig. 3) powyż wzmiankowanej.

Gdyby przypadkiem wyskok płynął tak prędko, iżby czarka nie mogła go objąć i pryskałby na szkło nasadki, część spływająca pobocznie wchodzi po nad wyskok blaszany do rynny e_2 (Fig. 3 i 4) a stąd przez dziurki po bokach umieszczone do przegrody e i dalej do bębna mierniczego.

Własne zresztą dobro gorzelnika wymaga baczenia na to, aby przyptyw wyskoku był ile możności jednostajny i aby mianowicie unikano ile możności zmiany ciśnienia w przyrządzie do pędzenia i wynikającego stąd nierównego przyptywu wyskoku do wyskokomierza kontrolującego.

3. Bęben mierniczy z rachmistrzem.

Bęben mierniczy B (Fig. 2, 3, 4 i 6) zrobiony podobnie z metalu brytańskiego ma średnicę najmniej o 50 centymetrach i składa się z 4 przegród zupełnie równych I, II, III, IV (Fig. 6), z których każda mieści w sobie ściśle 5 litrów, tak że za jednym obrotem bębna przepłynąć muszą ściśle 20 litrów.

Wyskok przyptywa do środka bębna rurą e_1 (Fig. 3) stągiewki alkoholometru, odpływa zaś otworami g, g_1, g_2, g_3 (Fig. 6) na obwodzie bębna.

Oś bębna leży po jednej stronie w małym krzyżu rury e_1 (Fig. 3) wyżej wymienionej, po drugiej zaś stronie w łożysku h (Fig. 3 i 4), które przymocowane jest do ściany niecułek odpływowych.

Po nad tem łożyskiem jest umieszczona flaszeczka z oliwą, służąca do natłuszczenia osi.

Łożyska osi zrobione są z odlewu twardego. Również i oś powleczone jest wewnątrz łożyska takimże odlewem twardym.

Na odwróconej od bębna stronie łożyska h (Fig. 3 i 4), oś bębna połączona jest za pomocą zworki z osią rachmistrza C (Fig. 3 i 5), leżącego na przedniej części skrzyni.

Rachmistrz C ma 6 tarczy z cyframi, widzialnych od zewnątrz pod ramą metalową i nakrytych szklami.

Ponieważ każdy wylew z bębna wynosi 5 litrów, a nawet każdy pojedynczy wylew bywa oznajmiony, przeto oznajmione liczby wzrastają o 5 jednostek, z których każda oznacza jeden litr aż do 999.995. Liczba 1,000.000 następująca bezpośrednio po 999.995 podana jest w sześciu zerach (000.000).

Przegrody bębna wypróżniają się do niecułek odpływowych D (Fig. 2, 3 i 4) zrobionych z metalu brytańskiego; z nich płynie wyskok otworem i (Fig. 3) do do przestrzeni E (Fig. 3), naokoło umieszczonego tamże ciała skrzynieczkowego k (Fig. 3) a następnie rurą odpływową l (Fig. 3) opuszcza skrzynią przyrządu.

Otwór i (Fig. 3) umieszczony jest nie w najniższym punkcie niecułek odpływowych D , tak, że te całkiem są próżne, gdy przyrząd do pędzenia spoczywa.

Działanie i urządzenie bębna poznać można łatwo z fig. 6 dołączonej ryciny, na której ściana przednia jest odjęta.

Wyskok wchodzi otworem m (Fig. 6) a to w kierunku strzały na rycinie wyobrażonej, do przegrody I i napełnia ją tak wysoko, jak stoi przyptyw m_1 prze-

grody II. Wyskok wchodzący teraz do przegrody II sprawia, że wkrótce jedna strona znacznie przeważy, bęben obróci się w lewo, płyn przegrody I wyjdzie otworem g i wprowadzi przegrodę II w to samo położenie, w którym pierwiej była przegroda I.

Kotwica umieszczona przy h (Fig. 3) nie pozwala, aby bęben został w prawo obrócony a przez to rachmistrz przełożony.

4. Przyrządy do kontrolowania spoczynku bębna mierniczego.

a) Huśtawka.

Gdyby bęben z jakiegokolwiek przyczyny stanął, dolna połowa jego napełnia się zwolna wyskokiem, który w końcu wchodzi przednią szyją bębna do półkolistej czarki n (Fig. 3).

Stąd płynie wyskok otworem kształt dziuba mającym na huśtawkę z metalu brytańskiego F (Fig. 1 i 3), która podzielona jest na dwie równe przegrody, około 1 litra wyskoku obejmujące i kołysze się około osi do brzegu dna przymocowanej. Łoża osi zrobione są z kości słoniowej dla zapobieżenia stłenieniu.

Huśtawka podnosi ciągle jedną przegrodę, drugą zniża, wyskok napełnia przegrodę podniesioną, aż ciężar zwolna zwiększający się sprawia, iż przegroda napełniona wywraca się i opadając, wypróżnia się.

Wyskok dostaje się teraz do drugiej przegrody i to samo powtarza się kolejno.

Huśtawka znajduje się w skrzyni G (Fig. 1, 3 i 4), z metalu brytańskiego zrobionej, umieszczonej obok niecułek odpływowych D poniżej stągiewki alkoholometru.

Do tej skrzyni G wylewa się wyskok odpływający z huśtawki, płynie stąd otworem o (Fig. 3) do niecułki D a stąd otworem i tudzież przestrzenią E około skrzyni k do rury odpływowej l (Fig. 3).

b) Sygnał dzwonkowy.

Po prawej i lewej stronie w skrzyni G (Fig. 1) umieszczone są dwie dźwignie równoramienne p i p_1 (Fig. 1), o których jedno ramię, huśtawka, idąc na dół, za każdym razem uderza. Przez to podnosi się drugie ramię dźwigni i za pomocą pionowego drążka q a względnie q_1 (Fig. 1) porusza dalszą dźwignię r a względnie r_1 (Fig. 1), której koniec, opatrzony kulą uderza w dźwięczny dzwonek s a względnie s_1 (Fig. 1), umieszczony na zewnętrznej stronie skrzyni przyrządu.

Dzwonki s i s_1 przyszlubowane są wewnątrz za pomocą obłaku t i t_1 do skrzyni przyrządu.

Gdy huśtawka przestanie cisnąć na ramiona dźwigni p a względnie p_1 wszystkie drążki wracają do pierwotnego położenia.

Tym sposobem sygnał dzwonkowy wyraźnie słyszeć się dający, oznajmia o każdym poruszeniu się huśtawki.

c) Rachmistrz.

Na przedniej stronie huśtawki F umieszczony jest obłak półkolisty u (Fig. 1 i 3), zrobiony z blachy miedzianej cyną pobielonej, rozpięty nad rurą odpływową e_1 stągiewki alkoholometru i kołyszący się z huśtawką. Obłak ten ma w górnej części rozpór, w którym wisi wolno dźwignia metalowa v (Fig. 1 i 3),

mająca punkt obrotu w rachmistrzu H i sprawiająca przez swój ruch powrotowy, że rachmistrz naprzód pomyka.

Rachmistrz H (Fig. 1 i 3), który osłonięty jest blachą ochraniającą, poruszając się łatwo, ma 6 tarczy z cyframi nakrytych szklami.

Ponieważ każda przegroda huśtawki obejmuje około jeden litr a każde jej poruszenie się bywa oznajmione, przeto oznajmione liczby wzrastają tu ciągle o 2 jednostki, z których każda oznacza 1 litr aż do 999.998. Liczba 1,000.000 następująca bezpośrednio po 999.998 podana jest w 6 zerach (000.000).

d) Naczynie do przekonania się w kontroli zwyczajnej o ruchu huśtawki.

Po lewej stronie skrzyni huśtawki G znajduje się naczynie U (Fig. 1), nakryte równią pochyłą. Spadająca huśtawka wyrzuca małą część wysokości na pochyłą pokrywą rzeczonoego naczynia, opatrzoną w najniższym miejscu rozporcem.

W skutek poruszania się huśtawki, wyskok musi zbierać się w tem naczyniu.

Naczynie wypróżnia się za pomocą kurka x (Fig. 2), leżącego po za drzwiczkami skrzyni J (Fig. 2).

e) Tarcza sygnałowa do przekonania się o spoczynku bębna mierniczego.

O spoczynku bębna mierniczego uwiadamia nietylko sygnał dzwonkowy, lecz nadto jeszcze tarcza sygnałowa M (Fig. 1). W tym celu prawy koniec huśtawki połączony jest za pomocą sznurka jedwabnego, drutem miedzianym obwiniętego, z krótszem ramieniem dźwigni ruchomej dwuramiennej, umieszczonej na stągiewce alkoholometru, w taki sposób, że za pierwszym poruszeniem huśtawki w prawo, drugie ramię tej dźwigni, opatrzone tarczą sygnałową podnosi się w górę i przyrządem do zamykania także w ciągu dalszych poruszeń huśtawki dopóty w tem samym położeniu zatrzymane zostaje, aż wykonawca kontroli stanowczej wyjmie hamulec i dźwignia powróci znowu w dawne położenie.

Ten przyrząd sygnałowy sprawia, że huśtawka spoczywająca musi stać zawsze pochylona w lewo (Fig. 1).

5. Szczególne przyrządy bezpieczeństwa.

a) Zabezpieczenie otworu odpływowego skrzyni przyrządu.

Ażeby przez otwór odpływowy skrzyni przyrządu nie można było wywierać z zewnątrz wpływu na działanie bębna mierniczego, leży naprzeciwko tegoż otworu odpływowego ciało k (Fig. 3) kształt skrzyneczki mające, od dołu otwarte, około którego wyskok wypływający musi przepływać.

W tem cieple k wisi przymocowana na drucie blacha y (Fig. 3) dająca się łatwo wyjąć.

Gdyby przez rurę odpływową próbowano świdrować, chcąc wpływać na działanie bębna, musiano by prześwidrować nietylko dwie ściany rzeczonoego ciała, lecz także tę blachę.

Ale w takim razie wyskok spłynąłby przez dziury wyświdrowane do skrzynki k , stąd do skrzyni przyrządu a nakoniec po podstawie, a w blasze o której mowa, zostałby ślad wiercenia.

b) Zabezpieczenia przeciw spiętrzaniu się odpływającego wysokoku.

W tylnej ścianie skrzynki huštawki G (Fig. 1 i 3) prawie w równym poziomie z osią huštawki znajdują się dwa rozporó w i w_1 (Fig. 1).

Położenie szczytów tych rozporów jest tak obliczone, ażeby wyskok, dopóki nie spiętrza się wyżej jak do tych rozporów, nie wywierał wpływu na działanie ani huštawki ani bębna.

W razie większego spiętrzenia, wyskok spływałby przez te rozporó do zewnętrznej skrzyni przyrządu a ponieważ ta ostatnia ma dno podziurkowane, po podstawie.

Gdyby usiłowano jakimkolwiek sposobem przeszkodzić temu odpływowi i przez to wywołać spiętrzenie się wysokoku w skrzyni przyrządu, ażeby przerwać działanie huštawki i bębna, w takim razie nietylko naczynie U (Fig. 1), lecz także naczynie K (Fig. 3 i 4), które się na przedniej zewnętrznej ścianie niecułki bębna mierniczego po prawej stronie znajduje i łatwo wyjąć daje, napełniłoby się wyskokiem i pozostałoby napełnione, chociażby spiętrzenie ustało.

Naczynie to obejmuje $\frac{1}{4}$ litra wysokoku i jest zbudowane podobnie jak naczynie U .

Dla przeszkodzenia wreszcie, aby wyskok zawarty w naczyniu K , w powyższy sposób przez spiętrzenie napełnionem, nie został wypędzony np. przez podwyższenie ciepłoty za pomocą wprowadzenia pary i wywołanie parowania, umieszczone jest na tej samej przedniej zewnętrznej ścianie niecułki bębna mierniczego, po której znajduje się to naczynie, lecz z lewej strony, naczynie wstawione K_1 (Fig. 4), które napełnić trzeba wyskokiem, zanim wyskokomierz działać zacznie, a na niem leży termometr maksymalny L (Fig. 4) z podziałką aż do 100° Celsiusa.

Podwyższenie temperatury w wyskokomierzu daje poznać termometr maksymalny, a usiłowanie odparowania płynu wyskokowego w naczyniu K zdradza następujące jednocześnie ulotnienie się wysokoku w naczyniu wstawionem K_1 .

c) Zamknięcie urzędowe.

Do urzędowego zamknięcia skrzyni przyrządu potrzebne jest oprócz wzmiankowanego już pod A_1 zamknięcia za pomocą prętów e i e_1 (Fig. 3 i 5), tylko jeszcze zamknięcie przy drzwiczkach J (Fig. 2, 4 i 5).

Szruba holenderska przy rurze przyplływowej i odpływowej skrzyni przyrządu zabezpieczona jest dostatecznie przepisany w §fie 61, III l. 1 ustawy o opodatkowaniu gorzałki cylindrem cynkowym.

B. Przepis

używania wyskokomierza Dolaińskiego do opodatkowania wyrobu w gorzelni.

I. Wyskokomierz Dolaińskiego, który ma być ustawiony w gorzelni opłacającej podatek podług wyrobu, powinien być do tego celu uwierzytelniony przez jeden z c. k. urzędów miar i wag w Wiedniu, Bernie, Pradze i Lwowie, opatrzony świadectwem uwierzytelnienia, tudzież znakiem urzędu miar i wag.

Nadto zamknięcia, które urząd miar i wag położył na zamknięciu pokrywki skrzyni i na drzwiczkach tejże skrzyni, powinny być nienaruszone.

Także dalsze używanie wyskokomierza Dolaińskiego, uwierzytelnionego i już ustawionego, w opodatkowaniu wyrobu, zależy od tego, aby zawsze był pod zamknięciem urzędowym, wyjąwszy czas, w ciągu którego odbywały się dochodzenia urzędowe.

II. Wyskokomierz do opodatkowania wyrobu gorzelnii, ustawiony być powinien pod dozorem bezpośrednim dwóch czynników skarbowych, w obecności przedsiębiorcy gorzelnii lub jego zastępcy.

Zanim się ustawianie zacznie, czynniki skarbowe zbadać mają, czy warunki, o których jest mowa w ustępie I, są dopełnione.

Jeżeli w tym względzie wszystko jest w porządku, czynniki urzędowe, odjąwszy zamknięcia urzędu miar i wag i usunąwszy z wewnętrznych części przyrządu opakowanie, które je ubezpieczało podczas przewozu, zbadać mają, czy która część przyrządu nie zgięła się w przewozie lub w inny sposób nie została uszkodzona, mianowicie zaś, czy bęben mierniczy porusza się łatwo w tym kierunku, w którym obraca się przy mierzeniu płynu.

Jeżeli i to zbadanie żadnych nie nasunie wątpliwości, fłaszczka na oliwę nad łożyskiem osi bębna mierniczego napełniona będzie odpowiednią oliwą, której gorzelnia ma dostarczyć, hustawkę wprowadza się w położenie z lewej strony a tarczę sygnałową ku dołowi, napełnia wyskokiem naczynie wstawione K_1 , kolumnę rtęci termometru maksymalnego przez silne wstrząśnienie ku zeru sprowadza się do najniższego stanu, poczem skrzynią przyrządu natychmiast zamyka się i urzędownie opieczętowuje.

III. Do ustawienia wyskokomierza gwoili opodatkowania wyrobu przystąpić wolno tylko wtedy, gdy przy badaniu i oględzinach, stósownie do ustępów I i II wykonanych, nie znaleziono nic do zarzucenia.

Ustawiając zaś, trzymać się należy ściśle przepisów §. 61, III, l. 2 ustawy o opodatkowaniu gorzałki i przepisu wykonawczego o podatku od gorzałki.

Płyta podstawowa, łącząca wyskokomierz z podstawą z cegieł wymurowaną, zrobiona być musi z lanego żelaza i mieć spód wydrążony z kotwicą. Przy ustawianiu tej płyty baczyć należy, aby strona tejże oznaczona h leżała po tej stronie, gdzie wyskok przy pływa do wyskokomierza. Figury 1, 2 i 3 na dołączonej rycinie wyobrażają tak płytę podstawy z kotwicą, jakoteż przymocowanie jej do podstawy.

Wyskokomierz, stojący na płycie podstawy, należy do niej przyszrubować.

Do tego celu znajdować się muszą w czterech rogach tejże płyty otwory, opatrzone krokiem szrubowym, które odpowiadają otworom w dnie skrzyni przyrządu, przeznaczonym na włożenie szrub utwierdzających.

Szruby te przykręcić trzeba mocno i zabezpieczyć je od nieupoważnionego zwolnienia żelaznymi pręcikami, opatrzonemi na jednym końcu główką a na drugim końcu uszkiem, przetykając taki pręcik przez każde dwie przewiercone głowy szrub i kładąc plombę urzędową na końcu jego opatrzonym w uszko.

IV. Wyskokomierz łączy się z oziębialnikiem przyrządu do pędzenia tym sposobem, że rurę łączącą (§. 61, III, l. 7 ustawy o opodatkowaniu gorzałki) spaja się za pomocą kreyzy z tym kawałkiem rury, przez który płyn wyskokowy przepędzony wychodzi z oziębialnika a za pomocą szruby holenderskiej, umieszczonej na rurze przyplływowej wyskokomierza, z tąż rurą. Rurę łączącą osłonić należy rurą zwierzchnią, o czem traktuje §. 61, III, l. 7 ustawy o opodatkowaniu gorzałki i §. 16 przepisu wykonawczego do tej ustawy.

V. Cylinder cynkowy, którego wymaga §. 61, III, l. 1 ustawy o opodatkowaniu gorzalki, powinien być zewnątrz gładki i nie pomalowany, wewnątrz zaś powleczony białą farbą olejną i składać się musi w wyskokomierzu Dolaińskiego

1. z płaszcza i
2. z pokrywki zamykającej go od góry.

Do 1. Płaszcz składa się z dwóch części, z których jedna zakrywa ścianę przednią i obie ściany boczne skrzyni przyrządu, druga zaś tylną ścianę skrzyni przyrządu.

Ta część tylna opatrzona jest po obu stronach zagięciem, obejmującym obie przylegające ściany boczne.

Tak na tem zagięciu, jakoteż na obu ścianach bocznych płaszcza, znajdują się po dwa uszka do włożenia cienkiego pręcika metalowego, urządzonego tak, aby można było położyć na nim zamknięcie urzędowe.

Przednia część płaszcza musi mieć do odczytywania oznaczeń rachmistrza, wycięcie, którego krawędzie wewnątrz zagięte przylegają mocno do płyty mo siężnej rachmistrza i które może być tylko tak wielkie, jak jest potrzebne do odczytywania cyfr, tudzież na rurę odpływową wyskokomierza drugie wycięcie, którego część dolna, rurą odpływową nie napełniona, daje się zamknąć blachą ochraniającą tak urządzoną, aby można było położyć na niej zamknięcie urzędowe.

Na tej bowiem blasze ochraniającej znajdują się dwa rozpory, odpowiadające dwu uszkom płaszcza cylindra wyskokowego. Położywszy blachę ochraniającą na tych dwóch uszkach, wtyka się w uszka pręcik metalowy, na którymby można było położyć zamknięcie urzędowe.

W płaszczu cylindra cynkowego znajdować się muszą także drzwiczki tak urządzone, aby zamknięcie urzędowe można było położyć a odpowiadające drzwiczkom *J* skrzyni przyrządu.

Do 2. Pokrywka cylindra cynkowego powinna mieć kapę odpowiednią postaci stągiewki alkoholometru z wycięciem służącym do obserwowania alkoholometru, tudzież rozpór na rurę przyływową a po nad zasłoną podziurkowaną stągiewki alkoholometru otwór powietrzny i zamykać powinna obie części płaszcza jak wieko pudełka.

Otwarta zaś część wzmiankowanego wyżej rozporu pod rurą przyływową, opatrzona być powinna blachą ochraniającą, która łączy pokrywkę cylindra cynkowego z tylną częścią płaszcza.

Do otrzymania tego połączenia służą dwa uszka na pokrywce i uszko na płaszczu, tudzież trzy odpowiadające im rozpory w blasze ochraniającej, która nadto opatrzona jest dwoma uszkami z prawej i lewej strony dolnego rozporu

Położywszy blachę ochraniającą, przetyka się pręciki żelazne tak przez dwa górne uszka pokrywki, jakoteż przez uszka płaszcza i dwa uszka blachy ochraniającej i kładzie się na nich zamknięcie urzędowe.

Celem przeszkodzenia nieupoważnionemu odjęciu pokrywki, znajdują się po czelnej stronie pokrywy i płaszcza uszka na zamknięcie urzędowe.

VI. Jak tylko wyskokomierz ustawiony zostanie w sposób, w ustępach powyższych przepisany, zanotowany będzie stan rachmistrza wyskokomierza i huśtawki i spisany zostanie protokół całej czynności, który podpisać ma także przedsiębiorca gorzelnii lub jego zastępca.

VII. W celu oznaczenia ilości wyskoku, który przepłynął przez wyskokomierz Dolaińskiego, jakoteż ilości odsetków alkoholu w tymże wyskoku zawartego, postępuje się w sposób następujący:

1. Najprzód bada się dokładnie, czy zamknięcia urzędowe na przyrządzie do pędzenia, oziębialniku, rurze zwierzchniej, osłaniającej rurę łączącą oziębialnik z wyskokomierzem, na cylindrze cynkowym tego ostatniego itd. są nienaruszone i czy cel ich nie został udaremniony.

Wszystko, co było do zarzucenia, będzie urzędownie stwierdzone.

2. Następnie ogląda się dokładnie podstawę, tudzież przestrzeń na około tejże i bada, czy niema śladów wysokoku, który spłynął po podstawie.

Gdyby coś takiego spostrzeżono, trzeba to niezwłocznie stwierdzić, zawezwawszy pomocy urzędowej.

3. Następnie wstrzymuje się na czas krótki ruch przyrządu do pędzenia, zapisuje w rejestrze gorzelnianym to co wskazuje rachmistrz wyskokomierza i odejmuje się tak cylinder cynkowy od wyskokomierza jak i rurę zwierzchnią od rury łączącej.

Ściany wewnętrzne skrzyni przyrządu i jego połączenie z podstawą, tudzież części wewnętrzne rury zwierzchniej i części zewnętrzne rury łączącej będą również starannie obejrzone i wadliwości, jeżeliby się znalazły, zostaną urzędownie stwierdzone.

4. Teraz wkłada się rurę zwierzchnią napowrót na rurę łączącą i jeżeli chodzi tylko o prostą kontrolę tak płaszcz cylindra walcowego jak i jego pokrywę napowrót na skrzynię przyrządu a na rurze zwierzchniej, tudzież na cylindrze cynkowym kładzie się zamknięcie urzędowe.

5. Otwiera się potem w cylindrze cynkowym i w skrzyni przyrządu drzwiczki prowadzące do rurki odpływowej naczynia stwierdzającego poruszenia huśtawki, aby zbadać, czy naczynie to zawiera płyn czy nie.

Gdyby zawierało płyn, natenczas, jeżeli od czasu, gdy naczynie to było próżne, nie oznajmiono przerwy w działaniu bębna mierniczego, uczyniony będzie zarzut defraudacyi.

6. Kontrola zwyczajna kończy się po zbadaniu wzmiankowanym w powyższym 5 ustępie.

Drzwiczki *J* w skrzyni przyrządu i płaszczu zamyka się i ubezpiecza zamknięciem.

Zresztą przy kontroli zwyczajnej można zaniechać czynności pod 3 i 4 wzmiankowanych, z wyjątkiem zapisania oznaczeń rachmistrza, jeżeli stosunki ruchu gorzelni lub inne okoliczności nie dają powodu do ściślejszego badania.

7. Całkowity wynik kontroli zwyczajnej zapisuje się w rejestrze gorzelnianym.

8. Przy kontroli stanowczej wykonywa się najprzód czynności wzmiankowane pod 1 aż do 3 włącznie.

Dalsze postępowanie kontroli stanowczej obejmuje odjęcie pokrywy skrzyni przyrządu, której część wewnętrzna dostępna jest tylko dla kontroli stanowczej i obejrzenie wewnętrznych części przyrządu, mianowicie przyrządu do zabezpieczenia przeciw spiętrzaniu się wysokoku i przeciw wierceniu przez rurę odpływową, jakoteż przyrządów do przekonania się o spoczynku bębna mierniczego.

Jeżeli oznaczenie zegarowe dla huśtawki zmieniło się od czasu ostatniej rewizji stanowczej a w ciągu tego czasu nie oznajmiono o przerwie w działaniu bębna mierniczego lub przerwa taka była zakwestyonowana, albo, jeżeli z oznaczenia zegarowego dla huśtawki pokazuje się, że o przerwie nie doniesiono w czasie właściwym, albo jeżeli się pokaże, iż naczynie do spiętrzenia jest napełnione płynem wyskokowym, albo że naczynie wstawione K_1 jest próżne a termo-

metr maksymalny silnie wzburzony albo blacha w ciele skrzyńkowatem zawieszona, przed rurą odpływową jest uszkodzona, uczynić należy zarzut defraudacyi. Spisawszy istotę czynu, trzeba naczynie do spiętrzania całkiem wypróżnić.

Gdyby postrzeżono zmianę w oznaczeniu zegarowem dla huśtawki, wypróżnić trzeba także naczynie do stwierdzania ruchu huśtawki.

Oglądanie wewnętrznych części wyskokomierza o tyle tylko miejsce mieć może, o ile to da się uczynić bez odejmowania i wyjmowania tych części. Gdyby się znalazły uchybienia, należy urzędownie je stwierdzić, a gdyby miały psuć dokładność oznaczeń wyskokomierza lub ułatwiały psucie tych oznaczeń, używanie nadal tego wyskokomierza do opodatkowania wyrobu będzie zabronione.

Jeżeliby zaś sito stągiewki alkoholometru było onieczyszczone, czynnik skarbowy sam je oczyści i flaszeczkę na oliwę, umieszczoną nad łożami osi bębna mierniczego, napelni odpowiednią oliwą. Według okoliczności napęlić trzeba świeżym wyskokiem także naczynie wstawione, kolumnę rtęci ciepłomierza maksymalnego w sposób powyżej opisany do pierwotnego położenia względem zera sprowadzić i huśtawkę, jakoteż tarczę sygnałową ustawić w sposób pod II wzmiankowany.

Gdy w taki sposób zadanie kontroli stanowczej co do wyskokomierza będzie spełnione, pokrywa skrzyni przyrządu i cylinder zynkowy wzięte będą napowrót pod zamknięcie urzędowe.

9. Także ogólny wynik kontroli stanowczej zapisać trzeba w rejestrze gorzelnianym.

W szczególności wykonawca kontroli stanowczej zapisać ma w tym rejestrze także oznaczenia zegarowe huśtawki.

VIII. Przynajmniej raz w ciągu każdej kampanii rocznej dwóch czynników skarbowych, mianowicie wykonawca kontroli stanowczej i powiatowy kierownik kontroli skontrolować mają w gorzelnii oznaczenia ilości na wyskokomierzu, mierząc wyskok z niego wypływający i porównywając wynik tego zmierzenia z oznaczeniem ilości na wyskokomierzu.

Z tąż kontrolą łączy się także próba, czy przyrządy, które mają zapowiadać przerwę w działaniu bębna mierniczego a względnie o niej uwiadamiać, są jeszcze skuteczne, czy więc, gdy bęben mierniczy zatrzyma się podczas przypląwu wyskoku, huśtawka, rachmistrz i dzwonek będą w ruchu, czy tarcza sygnałowa przez szkło puzdra przy stągiewce alkoholometru jest widzialna i czy odnośne naczynie do stwierdzenia służące, napęlnia się wyskokiem. Mała ilość wyskoku, która podczas próby niezmierzona przez wyskokomierz przepłynie, zostanie oceniona ze względu na pojemność przegród huśtawki, tudzież ilość wywrotów huśtawki, po ocenieniu w rejestrze gorzelnianym zapisana i przy obliczaniu miesięcznem podatku od gorzałki, doliczona do ilości oznaczonej za pomocą wyskokomierza.

Fig. 1.

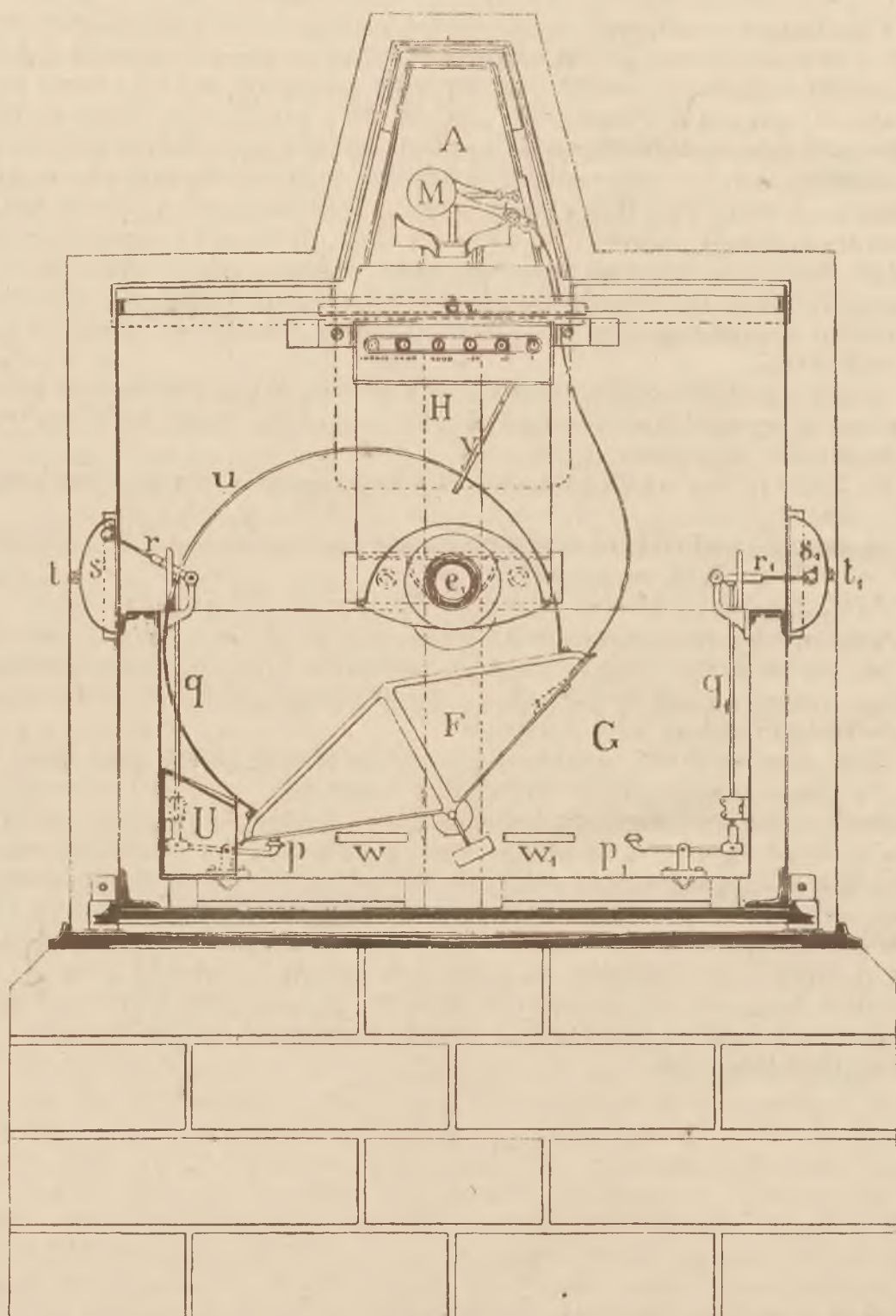

Fig. 2.

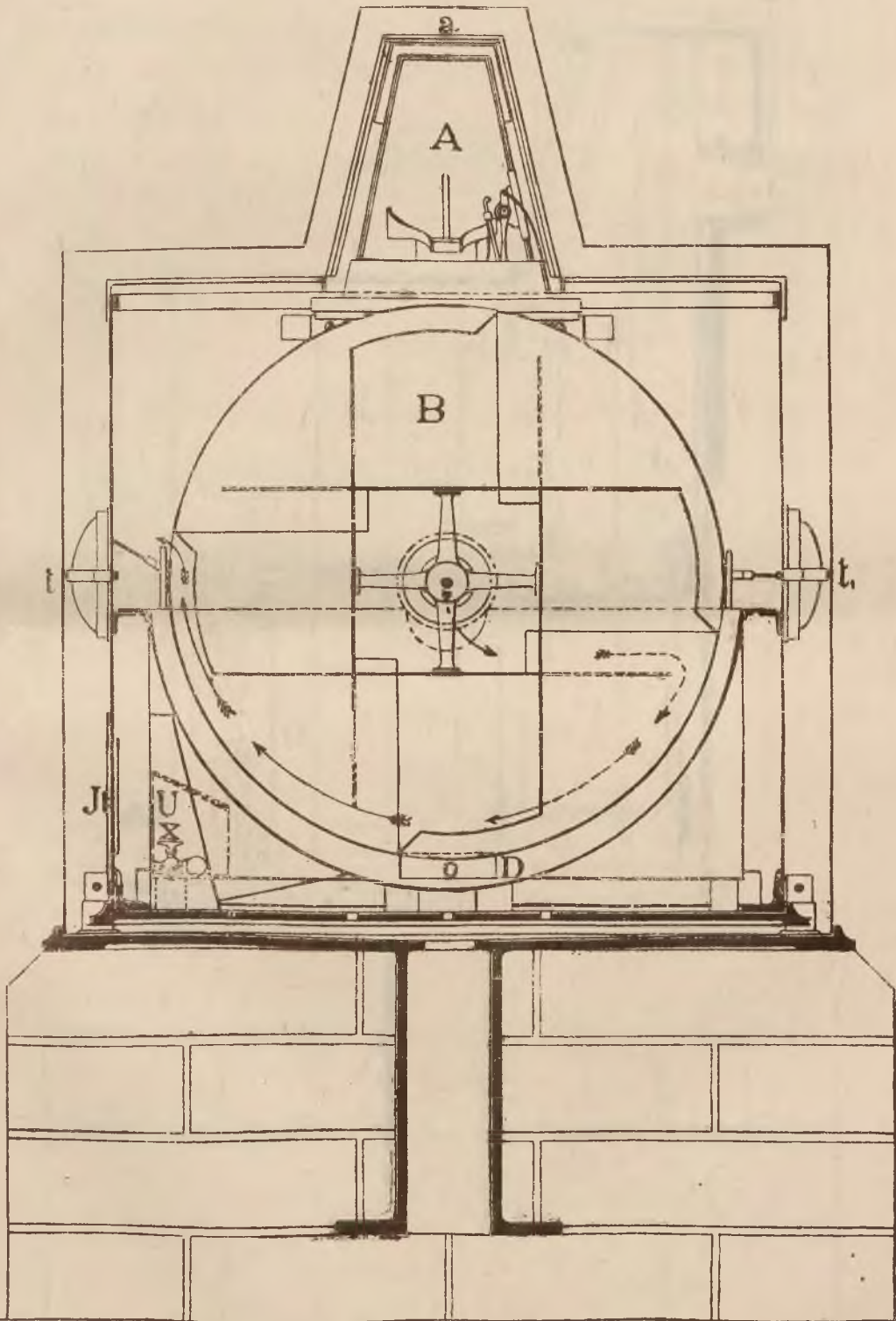

Fig. 3.

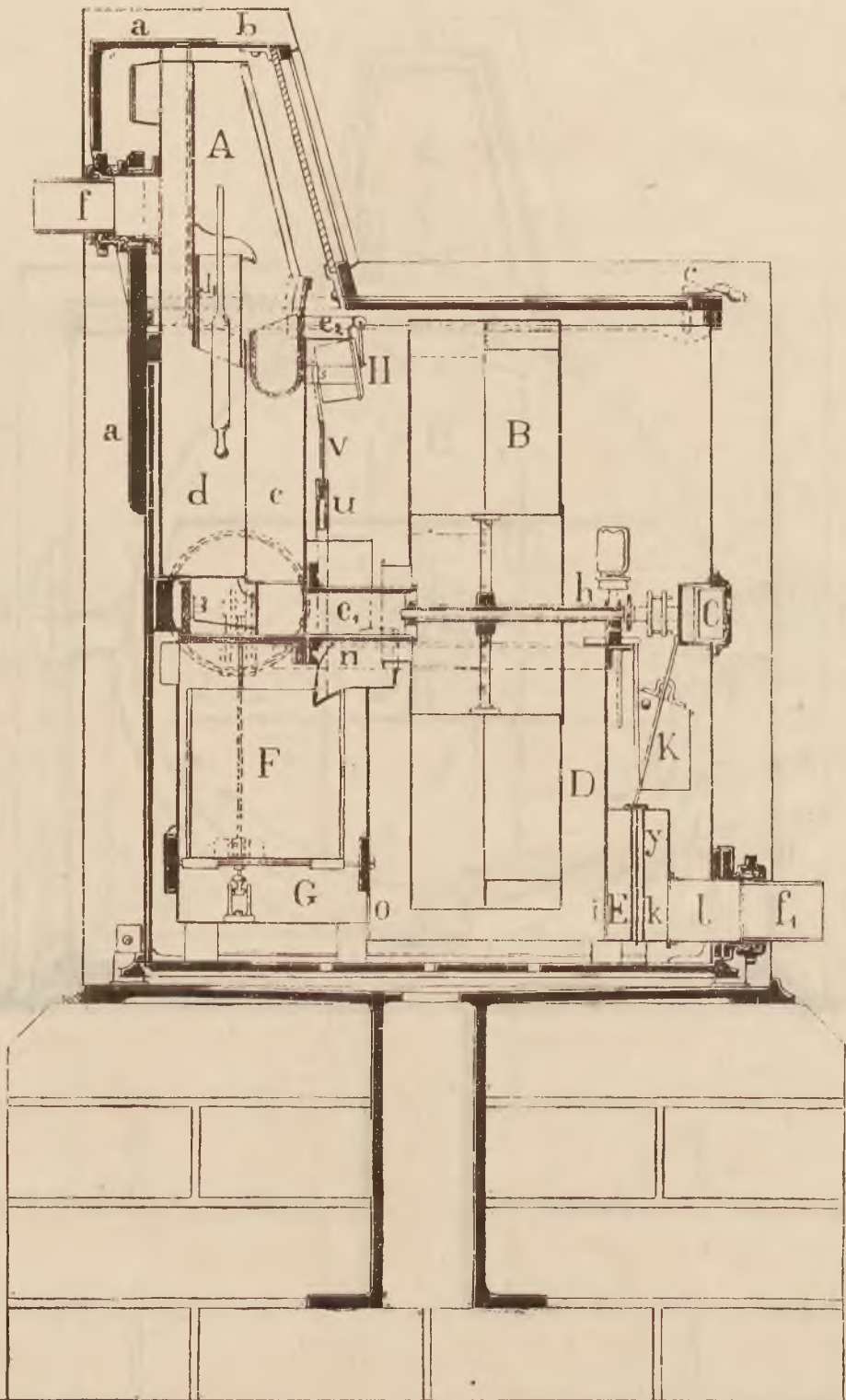
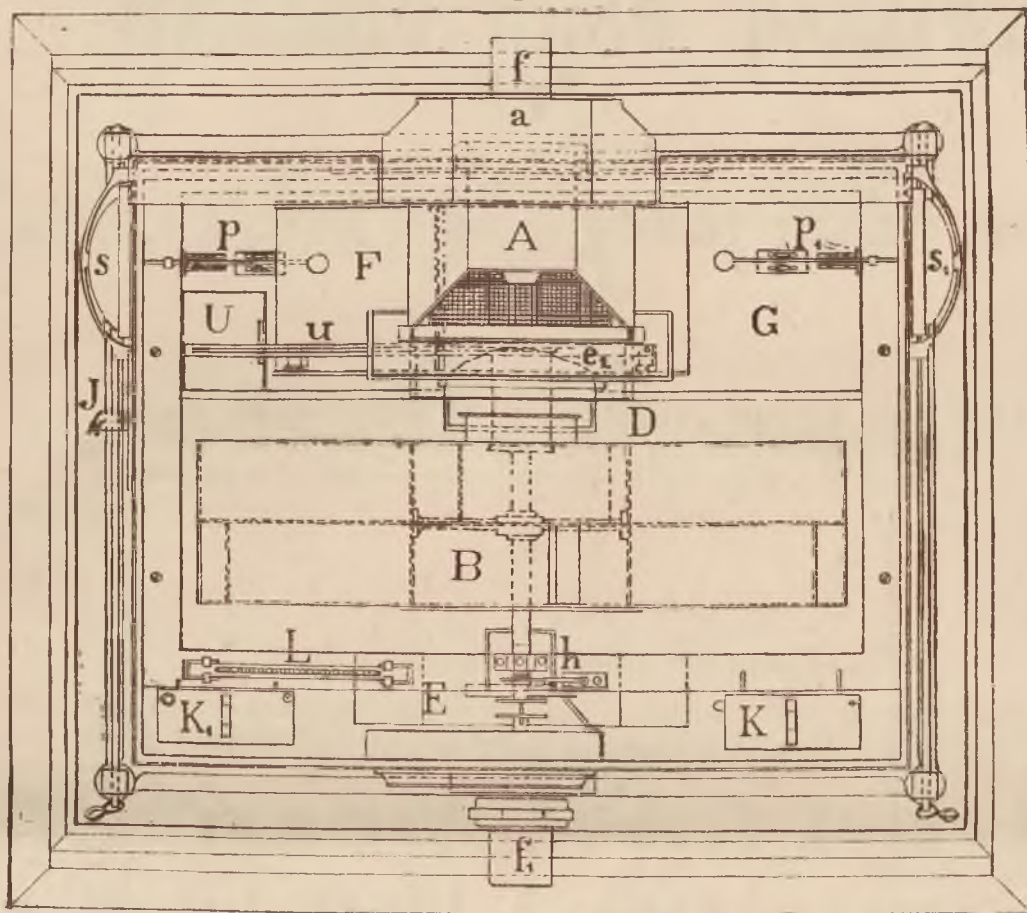

Fig. 4.



$\frac{1}{6}$ naturalnej wielkości.

Fig. 6.

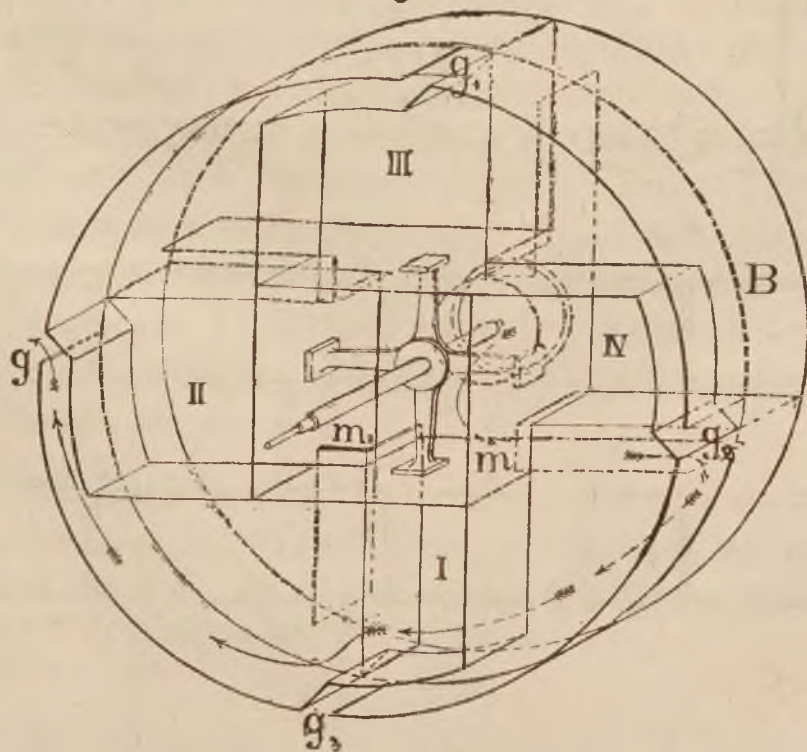
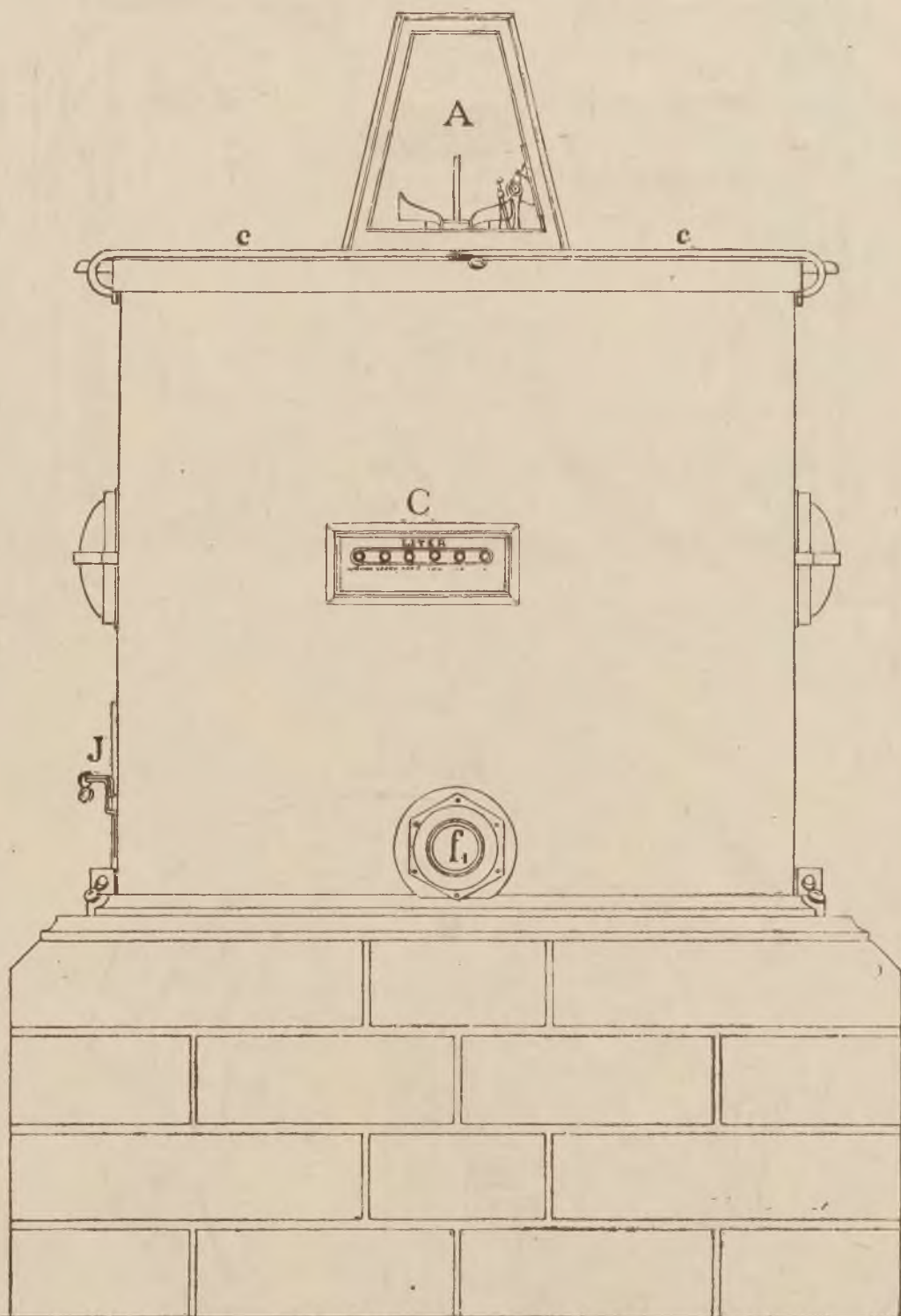

Fig. 5.



Dziennik ustaw państwa

dla

królestw i krajów w Radzie państwa reprezentowanych.

Część XXIII. — Wydana i rozesłana dnia 31 maja 1884.

79.

Patent cesarski z dnia 29 maja 1884,

tyczący się rozwiązania sejmów krajowych dolno- i górno-austryackiego, salzburskiego, styryjskiego, karyntyjskiego, bukowińskiego, morawskiego, szląskiego i vorarlberskiego.

**My Franciszek Józef Pierwszy,
z Bożej łaski Cesarz Austryacki;**

król węgierski i czeski, król dalmatyński, chorwacki, slawoński, galicyjski, lodomeryjski i illiryjski; król jerozolimski itd.; arcyksiążę austryacki; wielki książę toskański i krakowski; książę lotaryński, salzburski, styryjski, karyntyjski, kraiński i bukowiński; wielki książę siedmiogrodzki; margrabia morawski; książę górno i dolno szląski, modeński, parmański, piacencki i gwastalski, oświęcimski i zatorski, cieszyński, friaulski, dubrownicki i zardarski, książęcony hrabia na Habsburgu i Tyrolu, Kyburgu, Gorycyi i Gradysee; książę na Trydencie i Bryksenie, margrabia górno i dolno łużycki i istryjski; hrabia na Hohennemsie, Feldkirchu, Bregencyi, Sonnenbergu itd., pan na Tryeście, Kottarze i windyjskiej marchyi; wielki wojewoda województwa serbskiego itd. itd.

wiadomo czynimy:

Sejmy krajowe dolno- i górno-austryacki, salzburski, styryjski, karyntyjski, bukowiński, morawski, szląski i vorarlberski zostają rozwiązane i rozpisać należy nowe wybory do tychże sejmów krajowych.

Dan w Naszej rezydencji letniej Schönbrunnie dnia dwudziestego dziewiątego maja w roku tysiąc ośmset ośmdziesiątym czwartym, Naszego panowania trzydziestym szóstym.

Franciszek Józef r. w.



Taaffe r. w.

Ziemiałkowski r. w.

Falkenhayn r. w.

Pražák r. w.

Conrad r. w.

Welsersheimb r. w.

Dunajewski r. w.

Pino r. w.

Dziennik ustaw państwa

dla

królestw i krajów w Radzie państwa reprezentowanych.

Część XXIV. — Wydana i rozesłana dnia 4 czerwca 1884.

80.

Patent cesarski z dnia 2 czerwca 1884,

tyczący się zwołania sejmów krajowych dalmatyńskiego, bukowińskiego, morawskiego, tyrolskiego, istryjskiego, jakoteż goryckiego i gradyjskiego.

**My Franciszek Józef Pierwszy,
z Bożej łaski Cesarz Austriacki;**

król węgierski i czeski, król dalmatyński, chorwacki, sławoński, galicyjski, łodomeryjski i illiryjski; król jerozolimski itd.; arcyksiążę austriacki; wielki książę tokański i krakowski; książę lotaryński, saleburski, styryjski, karyntyjski, krański i bukowiński; wielki książę siedmiogrodzki; margrabia morawski; książę górno i dolno szląski, modeński, parmański, piacencki i gwastalski, oświęcimski i zatorski, cieszyński, friaulski, dubrownicki i zadarski; książęcony hrabia na Habsburgu i Tyrolu, Kyburgu, Gorycyi i Gradyce; książę na Trydencie i Bryksenie, margrabia górno i dolno łużycki i istryjski; hrabia na Hohennemsie, Feldkirchu, Bregencyi, Sonnenbergu itd.; pan na Tryeście, Kottarze i windyjskiej marchii; wielki wojewoda województwa serbskiego itd. itd.

wiadomo czynimy:

Następujące sejmy krajowe zostają zwołane na dni poniżej ustanowione do miejsc na ich zebrania ustawą przepisanych:

Sejmy krajowe margrabstwa istryjskiego, jakoteż książęconego hrabstwa goryckiego i gradyjskiego na dzień 9 czerwca 1884;

sejmy krajowe królestwa dalmatyńskiego i książęconego hrabstwa tyrolskiego na dzień 16 czerwca 1884;

sejm krajowy margrabstwa morawskiego na dzień 10 lipca 1884;

sejm krajowy księstwa bukowińskiego na dzień 22 lipca 1884.

Dan w Naszej rezydencji letniej Schönbrunnie dnia drugiego czerwca w roku tysiąc ósmset ósmdziesiątym czwartym, Naszego panowania trzydziestym szóstym.

Franciszek Józef r. w.



Taaffe r. w.

Ziemiałkowski r. w.

Falkenhayn r. w.

Pražák r. w.

Conrad r. w.

Welsersheimb r. w.

Dunajewski r. w.

Pino r. w.

Dziennik ustaw państwa

dla

królestw i krajów w Radzie państwa reprezentowanych.

Część XXV. — Wydana i rozesłana dnia 14 czerwca 1884.

81.

Obwieszczenie ministerstwa skarbu z dnia 21 maja 1884,

o zwinięciu królewsko-węgierskich delegacyj cłowych w Tureckim Brodzie i Siekovacu.

Według doniesienia król. węgierskiego ministerstwa skarbu, delegacye król. węgierskiej komory głównej brodzkiej, które istniały w Tureckim Brodzie i w Siekovacu, zostały zwinięte.

Dunajewski r. w.

82.

Rozporządzenie ministerstwa sprawiedliwości z dnia 23 maja 1884,

tyczące się przyłączenia gminy Meduchy do okręgu Sądu powiatowego halickiego w Galicyi.

Na zasadzie ustaw z dnia 11 czerwca 1868 (Dz. u. p. Nr. 59) i z dnia 26 kwietnia 1873 (Dz. u. p. Nr. 62) oddziela się gminę Meduchę od okręgu Sądu powiatowego bursztyńskiego a obwodowego złoczowskiego i przyłącza do okręgu Sądu powiatowego halickiego a obwodowego stanisławowskiego.

Rozporządzenie niniejsze nabywa mocy od dnia 1 października 1884.

Prażák r. w.

83.**Rozporządzenie cesarskie z dnia 30 maja 1884,**

którem na zasadzie ustawy z dnia 22 kwietnia 1884 (Dz. u. p. Nr. 62) i ze skutkiem dla królestw i krajów w Radzie państwa reprezentowanych, zawiesza się wykonywanie władzy sądowej w sprawach karnych i cywilnych, służącej konsulom monarchii austriacko-węgierskiej w Tunisie i przekazuje ją ustanowionym tamże sądom francuskim.

§. 1.

Konsulowie monarchii austriacko-węgierskiej w Tunisie zawiesić mają wykonywanie służącej im w regencji tunetańskiej władzy sądowej w sprawach karnych, tudzież w sprawach cywilnych i handlowych a mianowicie postępowanie tak rozpoznawcze jak i wykonawcze i przekazać sądom francuskim, mocą ustawy francuskiej z dnia 27 marca 1883 tamże ustanowionym, o tyle, o ile zakres działania tych sądów rozciąga się na wykonywanie przerzeczonej władzy sądowej.

Sprawy karne, któreby w czasie namienionego zawieszenia jeszcze się toczyły w wzmiankowanych konsulatach, mają być w tychże dokończone; toż samo rozumie się o toczących się sporach w sprawach cywilnych i handlowych, o ile na zgodny wniosek obu stron dokończenie ich nie będzie przekazane sądom francuskim.

§. 2.

Rozporządzenie niniejsze nie zmienia zresztą stanowiska urzędowego, przywilejów, swobód i praw reprezentacyjnych rzeczonych konsulów, jakoteż praw służących w Tunisie obywatelom monarchii austriacko-węgierskiej i pod jej opieką będącym a polegających na traktatach i zwyczajach.

§. 3.

Rozporządzenie niniejsze nabywa mocy dnia 1 lipca 1884 a wykonanie onegoż poruczam Memu Ministrowi sprawiedliwości.

Wiedeń, dnia 30 maja 1884.

Franciszek Józef r. w.

Taaffe r. w.

Pražák r. w.

84.**Ustawa z dnia 3 czerwca 1884,**

którą dla okręgu Trybunału kottorskiego przedłuża się moc obowiązującą ustawy z dnia 28 lutego 1882 (Dz. u. p. Nr. 22) o zaprowadzeniu sądów wyjątkowych w Dalmacyi.

Za zgodą obu Izb Rady państwa postanowiłem i stanowią co następuje:

§. 1.

Moc obowiązującą ustawy z dnia 28 lutego 1882 (Dz. u. p. Nr. 22), przez którą władza sądowno-karna w Dalmacyi przelaną została z wyrażonemi w niej ograniczeniami i zastrzeżeniami na sądy wojskowe, przedłuża się dla okręgu

Trybunału kottorskiego na następne sześć miesięcy od upływu okresu, ustawą z dnia 22 grudnia 1883 (Dz. u. p. Nr. 181) przedłużonego, a przeto do końca grudnia 1884.

§. 2.

Ustawa niniejsza nabywa mocy od dnia ogłoszenia w Dzienniku ustaw państwa.

§. 3.

Wykonanie ustawy niniejszej porucza się Ministrom spraw wewnętrznych, sprawiedliwości i obrony krajowej, którzy w tej mierze porozumieć się winni z wspólnym Ministrem wojny.

Wiedeń, dnia 3 czerwca 1884.

Franciszek Józef r. w.

Taaffe r. w.

Pražák r. w.

Welsersheimb r. w.

85.

Ustawa z dnia 3 czerwca 1884,

o dalszem czasowem zawieszeniu działalności sądów przysięgłych w okręgu sądu obwodowego kottorskiego w Dalmacyi.

Za zgodą obu Izb Rady państwa postanowiłem i stanowią co następuje:

§. 1.

Działalność sądów przysięgłych w okręgu sądu obwodowego kottorskiego w królestwie dalmatyńskim, co do wszystkich zbrodni i przestępstw, w artykule VI ustawy wprowadzającej do Porządku postępowania karnego z dnia 23 maja 1873 (Dz. u. p. Nr. 119) wymienionych a ich sądownictwu przekazanych, zawieszają się na przeciąg następnego roku, począwszy od dnia 24 czerwca 1884.

§. 2.

Postanowienie §fu 2go ustawy z dnia 23 maja 1873 (Dz. u. p. Nr. 120) o czasowem zawieszeniu sądów przysięgłych będzie odpowiednio zastosowane.

§. 3.

Upoważnia się Rząd do uchylecia ustawy niniejszej nawet przed upływem terminu w §fie 1 ustanowionego.

§. 4.

Wykonanie ustawy niniejszej, nabywającej mocy od dnia ogłoszenia, porucza się Ministrowi sprawiedliwości.

Wiedeń, dnia 3 czerwca 1884.

Franciszek Józef r. w.

Taaffe r. w.

Pražák r. w.

86.**Ustawa z dnia 4 czerwca 1884,**

o uchyleniu odpowiedzialności za zaciągnięcie długu nieustalonego w sumie 25 milionów.

Za zgodą obu Izb Rady państwa postanowiłem i stanowią co następuje :

Artykuł I.

Uwalnia się c. k. Rząd od odpowiedzialności za wystawienie w r. 1878 wekslu jedynkowego w celu zaciągnięcia długu nieustalonego w sumie 25 milionów, który spłacony został wpływami z renty złotej, wypuszczonej w obieg w skutek ustawy z dnia 27 marca 1879 (Dz. u. p. Nr. 42).

Artykuł II.

Wykonanie ustawy niniejszej porucza się Ministrowi skarbu.

Wiedeń, dnia 4 czerwca 1884.

Franciszek Józef r. w.

Taaffe r. w.

Dunajewski r. w.

87.**Rozporządzenie ministerstw spraw wewnętrznych, sprawiedliwości i obrony krajowej z dnia 4 czerwca 1884,**

tyczące się wykonania ustawy z dnia 3 czerwca 1884 (Dz. u. p. Nr. 84), którą przedłużone zostało dalsze trwanie władzy sądów wojskowych w Dalmacyi.

Ku wykonaniu ustawy z dnia 3 czerwca 1884 (Dz. u. p. Nr. 84) stanowiącej, aby moc obowiązująca ustawy z dnia 28 lutego 1882 (Dz. u. p. Nr. 22), przez którą władza sądowno-karna w Dalmacyi przelana została z wyrażeniami w niej ograniczeniami i zastrzeżeniami na sądy wojskowe, przedłużona została dla okręgu Trybunału kottorskiego na następne sześć miesięcy od upływu okresu, ustawą z dnia 22 grudnia 1873 (Dz. u. p. Nr. 181) przedłużonego, a przeto do końca grudnia 1884, postanawia się, że przedłużenie to zacznie być skutecznem dla obszaru starostwa kottorskiego, począwszy od dnia 1 lipca 1884.

Taaffe r. w.

Pražák r. w.

Welsersheimb r. w.

88.**Rozporządzenie ministerstwa spraw wewnętrznych
z dnia 5 czerwca 1884,**

zmieniające niektóre przepisy rozporządzenia z dnia 10 kwietnia 1872 (Dz. u. p. Nr. 49) o należnościach za pomoc zbrojną udzieloną administracji cywilnej.

W porozumieniu z c. k. wspólnem ministerstwem wojny i innymi Władzami naczelnymi stanowi się, że od dnia 1 marca 1884, gdy administracji cywilnej pomoc zbrojna zostanie udzielona, dodatek dzienny dla pobierających płacę od 6 aż do 12 włącznie klasy dyet będzie wynosił połowę dyet stopniowi odpowiadających (§. 13 przepisu o należnościach część I), a dla kadetów zastępców oficerów 1 zł.

Inne osoby należące do oddziałów pomocy zbrojnej będą nadal pobierały dodatki w dotychczasowym wymiarze.

Taaffe r. w.

89.**Rozporządzenie ministerstwa handlu z dnia 5 czerwca
1884, wydane w porozumieniu z ministerstwem spraw we-
wnętrznych,**

tyczące się dostawania patentu szyperskiego do dowodzenia statkami wiosłowymi lub żaglowymi albo parowcami na jeziorze bodeńskim.

Na podstawie międzynarodowego Porządku żeglarskiego i portowego dla jeziora bodeńskiego z dnia 22 września 1867 (Dz. u. p. Nr. 19 z r. 1868), rozporządza się co następuje:

§. 1.

Każdy dowódca statku wiosłowego lub żaglowego albo też parowca na jeziorze bodeńskim, posiadać winien przepisany paszport szyperski.

Uwalnia się od tego tylko dowódców małych statków, służących jedynie do kursów pomiędzy miejscami nadbrzeżnymi blisko siebie leżącymi lub do przejazdów dla rozrywki.

§. 2.

Kto chce dostać dla siebie patent szyperski do dowodzenia statkami wiosłowymi lub żaglowymi albo też parowcami na jeziorze bodeńskim, winien podać do starostwa bregenckiego prośbę, odpowiednimi dokumentami opatrzoną.

§. 3.

W prośbie tej ubiegający się o patent szyperski do dowodzenia statkami wiosłowymi lub żaglowymi na jeziorze bodeńskim, winien wykazać, gdzie stale mieszka, wiek swój, że zasługuje na zaufanie i nadto

a) że jest obywatelem austriackim i

b) że najmniej przez trzy lata pełnił praktycznie odpowiednią służbę na okręcie.

Kandydat winien oznajmić, do jakiego rodzaju statków pragnie uzyskać patent szyperski.

§. 4.

Jeżeli kandydat złoży wszystkie powyższe dowody, starostwo przypuści go do złożenia egzaminu.

Egzamin z kandydatem odbyć ma pod kierunkiem starosty lub jego zastępcy przynajmniej jeden doświadczony szyper, którego starosta przeznaczy.

Przedmioty egzaminu zastosowane być mają do rodzaju statków, któremi ubiegający się o patent chce dowodzić i tyczyć się powinny nie tyle teoryi, ile raczej praktyki służby okrętowej.

Gdy kandydat zda dobrze egzamin, starostwo wyda mu patent szyperski, wypełniony należycie podług wzoru dołączonego do międzynarodowego Porządku żeglarskiego i portowego dla jeziora bodeńskiego.

§. 5.

Kto się ubiega o patent szyperski do dowodzenia statkami parowymi na jeziorze bodeńskim, wykazać winien, gdzie stale mieszka, swój wiek, że zasługuje na zaufanie i nadto,

- a) że jest obywatelem austriackim,
- b) że skończył z dobrym skutkiem nauki w szkole żeglarskiej lub przynajmniej w szkole realnej niższej, albo że innym sposobem nabył wiadomości odpowiadających temu stopniowi wykształcenia, i
- c) że najmniej przez trzy lata pełnił w sposób odpowiedni służbę praktyczną na okręcie. Służby za chłopca okrętowego nie liczy się w ten czas służby okrętowej; kandydat powinien w ciągu tej służby okrętowej najmniej rok podróżować parowcem za morze i pełnić służbę po części sternika lub jego zastępcy, po części służbę zastępcy szypra, pod nadzorem tego ostatniego. W świadectwie wydanem przez dowódcę okrętu, pod którym kapitan w końcu służył, powinno znajdować się wyraźne potwierdzenie, że kandydat udowodnił zupełnie zdatność praktyczną, potrzebną do dowodzenia okrętem.

§. 6.

Jeżeli kandydat złoży wszystkie powyższe dowody, przypuszczony będzie do egzaminu.

Komisya egzaminacyjna ma siedzibę w Bregencyi i składa się: z starosty bregenckiego lub jego zastępcy, który jest przewodniczącym, z przełożonego inspekyi nad żegluga na jeziorze bodeńskim, podlegającej dyrekcji wiedeńskiej ruchu kolei rządowych i najmniej z jednego szypra, doświadczonego w dowodzeniu parowcami, którego wyznaczy starostwo.

§. 7.

Egzamin rozciągać się ma nie tyle na teorię żeglarstwa, ile raczej na praktyczną żegluga na jeziorze bodeńskim i obejmuje następujące przedmioty:

- a) Międzynarodowy Porządek żeglarski i portowy na jeziorze bodeńskim i Porządki portowe w portach jeziora bodeńskiego w Bregencyi, Lindau, Friedrichshafen, Konstancyi i Romanshornie;
- b) przepisy dotyczące się kursów, spotykania się, przecinania drogi, które statki parowe zachowywać mają w rozmaitych podróżach, postępowania przy oznaczaniu kursów i podróży, jakoteż wożenia i używania książek sternicznych;

c) zachowywanie się w podróży podczas mgły, w nocy, w czasie burzy i zachowywanie się podczas nieszczęsnych przygód (gdy statek trzeba opuścić, w czasie pożaru, zalewu, gdy statki uderzą o siebie itd.).

§. 8.

Gdy kandydat zda dobrze egzamin, patent szyperski będzie mu wydany w sposób przepisany w §fie 4.

§. 9.

W przypadkach na szczególne względy zasługujących, sam tylko Minister handlu może uwolnić od uczynienia zadość wymaganiom §. 3, lit. b), §. 5, lit. c) i od egzaminu przepisanego w rozporządzeniu niniejszem.

§. 10.

Zakazuje się surowo używania patentu szyperskiego przez inną osobę, to jest nie tę, dla której pierwotnie był wydany.

§. 11.

Zresztą, we względzie przemysłu dowodzenia statkami wiosłowymi i żaglowymi na jeziorze bodeńskim, trzymać się należy przepisów ustawy przemysłowej, we względzie dowodzenia parowcami, przepisów rozporządzenia ministerstwa handlu z dnia 4 stycznia 1855 (Dz. u. p. Nr. 9).

§. 12.

Wykonywanie bezpośrednio przepisów rozporządzenia niniejszego porucza się starostwu breggenkiemu.

§. 13.

Rozporządzenie niniejsze nabywa mocy od dnia ogłoszenia.

Taaffe r. w.

Pino r. w.

90.

Rozporządzenie ministerstwa handlu z dnia 5 czerwca 1884, wydane w porozumieniu z ministerstwem spraw wewnętrznych,

tyczące się wydawania patentów żeglarskich statkom wiosłowym, żaglowym i parowym, żeglującym po jeziorze bodeńskim.

Na podstawie międzynarodowego Porządku żeglarskiego i portowego dla jeziora bodeńskiego z dnia 22 września 1867 (Dz. u. p. Nr. 19 z r. 1868), rozporządza się co następuje:

§. 1.

Każdy statek wiosłowy, żaglowy lub parowy, po jeziorze bodeńskim żeglujący a należący do obywatela monarchyi lub do c. k. zakładu przewoźniczego, powinien być opatrzony przepisany patentem żeglarskim.

Uwalnia się od tego tylko małe statki, służące jedynie do kursów pomiędzy miejscami nadbrzeżnymi, blisko siebie leżącymi lub do przejażdżek dla rozrywki.

§. 2.

Patent żeglarski wydaje starostwo bregenckie i do tejto Władzy trzeba podać prośbę o patent, w niej zaś oznaczyć należy dokładnie statek, dla którego żąda się patentu i udowodnić stosunki własności w §fie 1, ustęp 1 wzmiankowane.

Starostwo, otrzymawszy prośbę należyte wygotowaną, wyznacza znawców do zbadania wytrzymałości okrętu, jakoteż jego zdatności i przekonania się, czy jest dostatecznie zaopatrzone i jaką ma załogę.

Rewizya ta odbędzie się zgodnie z przepisami międzynarodowego Porządku żeglarskiego i portowego dla jeziora bodeńskiego, na parowcach zaś także zgodnie z przepisami, tyczącymi się kotłów parowych.

Jeżeli okręt okaże się sposobnym do żeglugi, będzie mu wydany patent podług dołączonego wzoru, który trzeba należyte wypełnić.

Patent żeglarski powinien zawsze znajdować się na statku, dopóki trwa żegluga.

§. 3.

Gdy zajdzie zmiana w stosunkach własności statku lub jego nazwie, gdy okręt stale przestanie służyć do żeglugi, gdy ma być przerobiony lub restaurowany, właściciel winien uwiadomić o tem starostwo.

Jeżeli nastąpiło istotne przerobienie lub restauracya statku, starostwo zarządzić winno ponowną rewizyą i wynik tejże zapisać w patencie żeglarskim.

Również gdy własność statku przechodzi na krajowca, zapisać trzeba zmianę w patencie żeglarskim.

Gdy nazwa statku zostaje zmieniona, trzeba patent żeglarski odnowić.

Gdy statek stale przestaje służyć do żeglugi lub przechodzi na własność cudzoziemców, należy odebrać patent żeglarski.

Gdy stan okrętu nie odpowiada przepisom, starostwo może w myśl art. 11 międzynarodowego Porządku żeglarskiego i portowego dla jeziora bodeńskiego, patent żeglarski odebrać i zatrzymać go, póki wady nie będą usunięte.

§. 4.

W starostwie bregenckiem utrzymywany będzie registr statków opatrzonych patentami, w którym statki te będą zapisywane podług jakości, oddzielnie wiosłowe lub żaglowe albo parowe pod liczbami bieżącymi i z podaniem stosunków własności a oraz wykazywane będą zmiany w stosunkach własności, uwagi w patencie żeglarskim zamieszczone i unieważnienia patentów.

Gdy statek zmienia nazwę, wpis w registrze trzeba odnowić.

§. 5.

Zakazuje się surowo używania patentu żeglarskiego przez inny statek, to jest nie ten, dla którego pierwotnie był wydany.

§. 6.

Wykroczenia przeciwko rozporządzeniu niniejszemu, o ileby inne ustawowe przepisy karne do nich się nie odnosiły, karzone będą podług rozporządzenia ministeryalnego z dnia 30 września 1857 (Dz. u. p. Nr. 198).

§. 7.

Wykonywanie bezpośrednio przepisów rozporządzenia niniejszego porucza się starostwu bregenckiemu.

§. 8.

Rozporządzenie niniejsze nabywa mocy od dnia ogłoszenia.

Taaffe r. w.

Pino r. w.

Wzór.

1 strona.

C. k. Starostwo bregenckie.

Patent żeglarski.

Statek { wiosłowy
żaglowy nazwany *) do **) w ***)
{ parowy

. należący, liczbą . . . opatrzony i pod tą liczbą w tutejszym rejestrze statków zapisany, o wytrzymałości, w roku zbudowany, którego załoga normalna liczy****) osób (razem z dowódcą), był szczegółowo i starannie zbadany przez biegłych do tego ustanowionych i obowiązanych i uznany za dobry i zdatny do żeglugi po jeziorze bodeńskim.

Na zasadzie tej rewizji technicznej pozwolono właścicielowi rzeczzonego statku używać tegoż do żeglugi na jeziorze bodeńskim dopóty, dopóki będzie się znajdował w dobrym stanie.

W dowód czego wygotowany został niniejszy patent żeglarski pod pieczęcią urzędową.

Bregencya, dnia

(L. S.) **C. k. Starostwo bregenckie.**

(Podpis:)

*) Nazwa statku lub wyrażenie, iż statek jej nie ma.

***) Nazwisko właściciela.

****) Siedziba właściciela.

****) Ilość osób.

2, 3 strona.

Liczba bieżąca	Uwagi urzędowe co do zasłanych zmian

Dziennik ustaw państwa

dla

królestw i krajów w Radzie państwa reprezentowanych.

Część XXVI. — Wydana i rozesłana dnia 14 czerwca 1884.

91.

Ustawa z dnia 8 czerwca 1884,

o nabyciu kolei pilzeńsko-brzeźnieńskiej (chomutowskiej) na rzecz państwa.

Za zgodą obu Izb Rady państwa postanowiłem i stanowią co następuje :

Artykuł I.

Niniejszem zatwierdza się umowę poniżej zamieszczoną, przez ministerstwo handlu i skarbu w imieniu Rządu z jednej a Spółką akcyjną: „C. k. uprzyw. kolei pilzeńsko-brzeźnieńskiej (chomutowskiej)“ za przystąpieniem kuratorów ustanowionych sądownie do wspólnego zastępowania praw posiadaczy obligacji pierwszorzędnych I i II emisji rzeczonej Spółki kolejowej, w Wiedniu dnia 26 kwietnia 1884 zawartą a tyzącą się nabycia na rzecz państwa linii kolejowych Spółki.

Ciężar, spadający na Rząd, gdy obejmie na siebie w myśl postanowień w §. 2, lit. a) i §. 3 umowy niniejszej zawartych, pożyczkę pierwszorzędną, mającą uleż konwersyi, w skutek czego mogą być wydane nowe obligacye pierwszorzędne, których oprocentowanie i spłata nie będzie podlegała potrąceniu na podatek, opłaty itp. nie może wynosić więcej, jak spłata tych rat rocznych, które są potrzebne na odsetki po cztery od sta i na umorzenie kapitału dłużnego w sumie 11,940.000 zł. w. a. srebrem, w okresie umorzenia od dnia 1 lipca 1884 do dnia 1 lipca 1963, w wartości imiennej w srebrze.

Artykuł II.

Upoważnia się Ministra handlu, aby celem nabycia kolei żelaznej pilzeńsko-brzeźnieńskiej (chomutowskiej) na rzecz państwa, wydał obligacye kolejowe, niosące od dnia 1 lipca 1884 po cztery od sta rocznie w walucie austriackiej papierami, najpóźniej w przeciągu 79 lat od tego terminu, w wartości imiennej

wal. austr. papierami spłacić się mające, których odsetki i raty amortyzacyjne nie będą podlegały żadnemu potrąceniu na podatek, opłaty itp. i które, stósownie do §. 3 umowy mają być na obu liniach kolei żelaznej pilzeńsko-brzeźnieńskiej (chomutowskiej) prawem zastawu zabezpieczone, w ogólnej sumie imiennej 7,157.600 zł. wal. austr. papierami.

Artykuł III.

Odpowiednią część należącą się Rządowi według §. 4 umowy jako udział w czystych dochodach linii pilzeńsko-klattowsko-eisensteinskiej, aż do 1 lipca 1884 narosłych, kwoty 1,310.000 zł. wal. austr. papierami, użyć należy na umorzenie długów nieustalonych, według §. 11 umowy na karb skarbu objąć się mających, tamże bliżej oznaczonych, w kwocie 183.670 zł. 24 c. i 217.059 zł. 96 c. z odsetkami bieżącemi od 1 lipca 1884.

Artykuł IV.

Ruch na kolei będącej przedmiotem ustawy niniejszej utrzymywać ma Rząd na własny rachunek i przekazanie utrzymywania go osobie prywatnej lub Spółce mogłoby nastąpić tylko na zasadzie ustawy, gdyby w tej mierze została wydana.

Artykuł V.

Ustawa niniejsza nabywa mocy od dnia ogłoszenia.

Wykonanie ustawy niniejszej poruczam Memu Ministrowi handlu i Memu Ministrowi skarbu.

Wiedeń, dnia 8 czerwca 1884.

Franciszek Józef r. w.

Taaffe r. w.

Pino r. w.

Dunajewski r. w.

U m o w a

która między

c. k. Ministerstwami handlu i skarbu w imieniu c. k. Rządu z jednej a c. k. uprzywilejowaną koleją żelazną pilzeńsko-brzeźnieńską (chomutowską) za przystąpieniem ustanowionych sędownie kuratorów do wspólnego zastępowania praw posiadaczy obligacyj pierwszorzędných I i II emisji rzeczony Spółki kolejowej z drugiej strony, w przedmiocie nabycia na rzecz państwa linii kolejowych Spółki pod następującymi warunkami została zawarta:

§. 1.

C. k. uprzywilejowana kolej pilzeńsko-brzeźnieńska (chomutowska) przelewa na Rząd własność i eksploatacyą wszystkich swoich linii kolejowych ze wszystkimi prawami, służącymi jej na zasadzie Najwyższych koncesyj z dnia 21 kwietnia 1870 (Dz. u. p. Nr. 111) i z dnia 13 listopada 1872 (Dz. u. p. Nr. 19), umów z dnia 23 kwietnia 1874 (Dz. u. p. Nr. 52) i z dnia 1 maja 1876 (Dz. u. p. Nr. 74) z Rządem zawartych, tudzież wszelkich pod jakąkolwiek nazwą istniejących tytułów prawnych.

W szczególności stanowią przedmiot przelewu:

- a) Kolej pilzeńsko-brzeźnieńska (chomutowska) od Pilzni do Brzezna z odnogą na Żatec do Mostu i Duchcowa;

tudzież kolej pilzeńsko-klattowsko-eisensteinska — dla którychto obu linii głównych istnieją dwa wykazy w księdze kolei żelaznych c. k. Sądu krajowego w Pradze, jakoteż wszystkie koleje podjazdowe, własnością Spółki będące, z wyjątkiem jedynie kolei podjazdowej deggendorfskiej i wszelkie inne nieruchomości Spółki, mianowicie zaś grunta, nabyte z powodu budowy kolei, lecz nie zapisane w księdze dla kolei żelaznych.

- b) Wszystkie przynależności do stanu i ruchu linii kolejowych Spółki służące, park wozowy, przedmioty wszelkiego rodzaju do urządzenia potrzebne, rzeczy inwentarskie, zapasy materiałów a mianowicie te ostatnie w ilości odpowiadającej dotychczasowemu obrotowi.

- c) Fundusze (§. 10), tudzież kaucye z prawami i obowiązkami na nich ciężącymi.

Natomiast wyjąją się od przeniesienia na Rząd prócz wzmiankowanej już kolei dowozowej deggendorfskiej: zakład deggendorfski do przeładowywania i przedsiębiorstwo żeglarskie, będące z nim w związku, tudzież kopalnia węgla brunatnego St. Jan pod Kutterezycami do Spółki należąca;

nakoniec ów grunt w ilości 3764·46 metrów kwadratowych, czyli 1046·5 sążni kwadratowych ze stanu posiadania Spółki według wykazu 240 pilzeńskiej księgi gruntowej, do Spółki należącego, którego odprzedanie gminie miasta Pilzni jest w toku.

§. 2.

Wynagrodzenie za nabycie kolei żelaznej, w §. 1 wzmiankowanej, umówione zostało w sposób następujący:

- a) Rząd obejmuje dług pierwszorzędny I emisji z dnia 20 lutego 1872, w sumie, która po strąceniu imiennej kwoty kapitałowej 60.000 zł. za wylosowane dotychczas obligacje udziałowe, z pierwotnego kapitału długu imiennie 12,000.000 zł. wynoszącego, pozostała, to jest imiennie 11,940.000 zł. wal. austr. srebrem, jako dłużnik jedyny, pod warunkiem, że stopa procentowa tego długu będzie zniżona z pięciu od sta na cztery od sta srebrem wal. austr.

Ciężar, spadający przez to na skarb państwa, nie może wynosić więcej, aniżeli potrzeba, aby od kapitału długu, 11,940.000 zł. wal. austr. srebrem wynoszącego, równemi ratami opłacić odsetki po cztery od sta na rok w srebrze wal. austr., począwszy od 1 lipca 1884 półrocznie z dołu i kapitał ten umorzyć najpóźniej aż do 1 lipca 1963 w srebrze wal. austr.

Zaległe odsetki lub raty amortyzacyjne z czasu przed 1 lipca 1884 przechodzą na rachunek Spółki umowę zawierającej.

- b) Rząd zrzeka się praw wierzyciela Spółki z tytułu zaliczek na budowę w sumie 7,000.000 zł. wal. austr. stósownie do umowy z dnia 23 kwietnia 1874 i z dnia 1 maja 1876 udzielonych, tudzież z tytułu objęcia 69.999 sztuk obligacji udziałowych długu pierwszorzędnego II emisji, bez uszczerbku dla utrzymanego w mocy prawa do dotychczasowego czystego dochodu z linii pilzeńsko-klattowsko-eisensteinskiej (§. 4).

Prawo zastawu dla wierzytelności hipotecznej skarbu państwa w sumie 7,000.000 zł., jakoteż dla obligacji udziałowych II emisji przez Rząd objętych, w sumie imiennej 10,499.850 zł. srebrem, w księdze dla kolei żelaznych zapisane, ma być hipotecznie wykreślone.

- c) Rząd zapłaci c. k. uprzywilejowanej kolei żelaznej pilzeńsko-brzeźnieńskiej (chomutowskiej) sumę imienną 7.157.600 zł., wyraźnie siedm milionów sto pięćdziesiąt siedm tysięcy sześćset złotych wal. austr. papierami w obligacjach kolejowych rządowych, podzielonych na 35.788 sztuk po 200 zł. wal. austr. papierami, z których każde 5 sztuk mogą być połączone w sztuki po 1.000 zł.

Te obligacje kolejowe, od których odsetki będą płacone od 1 lipca 1884 w równych ratach rocznych po cztery od sta rocznie papierami, bez wszelkiego potrącenia na podatek, opłaty itp., umorzone być mają, począwszy od tego terminu, najpóźniej do 1 lipca 1963 papierami w wal. austr. podług planu amortyzacyjnego, który Rząd ustanowi, przyczem Rząd zastrzega sobie prawo spłacenia kiedykolwiek także większej ilości sztuk obligacji, aniżeliby podług planu amortyzacyjnego przypadala.

Rzeczne obligacje kolejowe będą zawierały kupony półroczne płatne z dołu dnia 2 stycznia i 1 lipca, z których pierwszy będzie płatny dnia 2 stycznia 1885. Dla zabezpieczenia rzeczonych obligacji kolejowych zapisane będzie prawo zastawu w księdze dla kolei żelaznych wspólnie na linii pilzeńsko-brzeźnieńskiej (chomutowskiej) w drugim a na linii pilzeńsko-klattowsko-eisensteinskiej w pierwszym stopniu.

Z tych obligacji kolejowych Spółka użyć ma sumy imiennej 1½ miliona na wykupienie obligacji pierwszorzędnych II emisji nie będących w posiadaniu Rządu, w takiejże wartości imiennej 1½ miliona złotych.

§. 3.

C. k. uprzyw. kolej żelazna pilzeńsko-brzeźnieńska (chomutowska) zobowiązuje się, w porozumieniu z kuratorem obligacji pierwszorzędnych I emisji, wykonać położoną przez c. k. Rząd w §. 2 lit. a) za warunek redukcją odsetek przez konwersyą, w taki sposób, że będące teraz w obiegu 79.600 sztuk pięćprocentowych obligacji pierwszorzędnych I emisji po 150 zł. wal. austr. srebrem, wymienione będą za taką ilość nowych obligacji udziałowych czteroprocentowych po 150 zł. wal. austr. srebrem, których odsetki i kwoty amortyzacyjne nie będą podlegały żadnemu potrąceniu na podatek, opłaty itp. Tekst nowych tytułów dłużnych, w którym dłużnikowi ma być zastrzeżone prawo spłacenia kiedykolwiek także większej od przypadającej według planu amortyzacji, ilości sztuk obligacji, jakoteż w ogóle warunki wykonania tej konwersji, podlegają zatwierdzeniu c. k. Rządu.

Nowe obligacje winny zawierać kupony półroczne płatne z dołu 2 stycznia i 1 lipca, z których pierwszy będzie płatny 2 stycznia 1885.

Prawo zastawu, zabezpieczające pożyczkę pierwszorzędną I emisji z dnia 20 lutego 1872 w obu wykazach księgi kolei żelaznych dla stanu posiadania Spółki kolejowej istniejących, ma być wykreślone, jednocześnie zaś prawo zastawu, dla zabezpieczenia nowych czteroprocentowych, przez wymianę w obieg wypuścić się mających obligacyj udziałowych, w ogólnej sumie imiennej 11,940.000 zł. wal. austr. srebrem, zhipotekowane będzie wspólnie w księdze dla kolei żelaznych na linii pilzeńsko-brzeźnieńskiej (chomutowskiej) w pierwszym a na linii pilzeńsko-klattowsko-eisensteinskiej w drugim stopniu.

Koszta konwersyi ponosi c. k. uprzyw. kolej żelazna pilzeńsko-brzeźnieńska (chomutowska). Gdyby z powodu konwersyi trzecie osoby wystąpiły z roszczeniami, Spółka kolejowa, umowę zawierająca, ma je zaspokoić a względnie zastąpić Rząd od skargi i szkody.

§. 4.

Należącą się c. k. Skarbowi część czystych dochodów linii pilzeńsko-klattowsko-eisensteinskiej, ustanawia się za czas od otwarcia tej linii aż do dnia 30 czerwca 1884, stosunkowo razem z odsetkami w sumie 1,310.000 zł., wyraźnie milion trzysta dziesięć tysięcy złotych wal. austr. papierami. Suma ta będzie złożona dnia 1 lipca 1884 gotówką w c. k. kasie naczelnej rządowej w Wiedniu lub w kasie głównej krajowej w Pradze.

Reszta zaś czystego dochodu linii pilzeńsko-klattowsko-eisensteinskiej za czas od jej otwarcia aż do dnia 30 czerwca 1884 dostanie się posiadaczom obligacyj pierwszorzędnych II emisji, nie będących własnością Rządu, w sumie imiennej 1½ miliona złotych.

Przez rzeczony rozdział czystego dochodu linii pilzeńsko-klattowsko-eisensteinskiej, roszczenia posiadaczy obligacyj pierwszorzędnych II emisji do spłacenia im kuponów należących się od emisji aż do dnia 30 czerwca 1884, zostają umorzone i przeto ani Rząd ani inni posiadacze obligacyj pierwszorzędnych nie mogą już nie więcej żądać od c. k. uprzyw. kolei pilzeńsko-brzeźnieńskiej (chomutowskiej) z tytułu tych kuponów.

Z powodu objęcia 69.999 sztuk obligacyj pierwszorzędnych II emisji, dokonanego w myśl umowy z dnia 1 maja 1876 (Dz. u. p. Nr. 74) a mianowicie co do ceny objęcia tych obligacyj przez Rząd zapewnionej, żadna ze stron umawiających się nie może narzucać drugiej żądania.

§. 5.

Oprócz długu pierwszorzędnego I emisji a względnie pożyczki konwersyjnej czteroprocentowej, która zajmie jego miejsce, tudzież objętych w myśl §fu 11 umowy niniejszej spłat kontraktowych, nie bierze Rząd na siebie żadnych innych jakiegobądź rodzaju długów Spółki. W szczególności przeto wyłączają się od objęcia przez Rząd obowiązki Spółki z tytułu emisji nie subskrybowanej przez Rząd części obligacyj pierwszorzędnych II emisji w sumie imiennej 1½ miliona złotych srebrem, tudzież dług nieustalony Spółki.

Za nabycie linii kolejowych w §fie 1 wyszczególnionych, nie będzie Rząd w żadnym razie obowiązany zapłacić więcej nad to, co w §§. 2 i 11 jest ustanowione.

Gdyby Rząd z jakiegokolwiek powodu był zniewolony zapłacić więcej, będzie miał prawo żądać od Spółki zwrotu albo nawet ściągnąć należność bez pośrednictwa sądów z obligacyj kolejowych, które będą się jeszcze znajdowały w kasie rządowej.

§. 6.

C. k. uprzywilejowana kolej żelazna pilzeńsko-brzeźnieńska (chomutowska), począwszy od dnia dzisiejszego, nie ma prawa rozrządzać bez poprzedniego pozwolenia c. k. ministerstwa handlu swojemi funduszami zasobowemi, tudzież funduszami, któremi zawiaduje, sprzedawać lub zastawiać cokolwiek z własności, stósownie do §fu 1go na Rząd przeniesionej, zmieniać przedmiot przedsiębiorstwa, przyjmować nowe zobowiązania, przechodzące zakres prawidłowego biegu interesów, albo też rozwiązać się w inny sposób, niż w umowie niniejszej przepisany. Za ubytki, któreby powstały w skutek niedotrzymania powyższych zobowiązań, jest Spółka odpowiedzialna.

§. 7.

Linie kolejowe Spółki, razem z przynależnościami, w §fie 1 wyszczególnionemi, oddane będą Rządowi w dobrym stanie, do utrzymywania ruchu sposobnym, dnia pierwszego tego miesiąca, co nastąpi po miesiącu, w którym umowa niniejsza stanie się dla obu stron obowiązującą.

Jeżeliby w tym względzie wady znalezione zostały, Spółka zobowiązuje się usunąć je przed oddaniem kolei, w przeciwnym razie Rząd miałby prawo uczynić to na koszt Spółki i zastosować ustęp końcowy §fu 5go.

Linie Spółki obrnisko-mostowską i żaboblicko-brzeźnieńską, na których za zezwoleniem Rządu ruch nie jest utrzymywany, oddać należy Rządowi w terażniejszym stanie.

Zapasy gotówki i papiery publiczne, które w dniu oddania linii kolejowych Spółki, będą się znajdowały w kasach Spółki, oddać również należy Rządowi, z zastrzeżeniem obliczenia ze Spółką, stósownie do §fu 9go.

§. 8.

Spółka oddając c. k. Rządowi linie swoje, odda mu zarazem wszystkie dokumenty, plany, książki, rachunki i całe swoje archiwum, z wyjątkiem tych książek i pism, które tyczą się wyłącznie przedmiotów majątku, w §fie 1 wzmiankowanych, od przeniesienia na Rząd wyłączonych, a Rząd zachowywać będzie te dokumenty i dowody przez czas, postanowieniami kodeksu handlowego przepisany, w taki sposób, aby rada zawiadowcza i wszyscy reprezentanci Spółki mogli z nich bez trudności korzystać.

§. 9.

Aż do dnia 30 czerwca 1884, ruch na liniach kolejowych Spółki utrzymywany będzie na rachunek Spółki. W dniu tym książki zostaną zamknięte a od 1 lipca 1884 zaczną się utrzymywanie ruchu na rachunek Rządu.

Ponieważ wierzytelności Spółki, pochodzące z okresu przed dniem 1 lipca 1884, pozostają własnością Spółki a z drugiej strony Rząd nie obejmuje innych passywów Spółki, prócz tych, które w umowie niniejszej są wzmiankowane, przeto, o ile Rząd ściągnie wierzytelności Spółki lub zapłaci za nią należności, do objęcia których nie był obowiązany, nastąpi wzajemne obliczenie.

Podług rezultatu tego obliczenia, do którego wciągnięte oraz będą zasoby kasowe, stósownie do §fu 7go przez Rząd tymczasowo objęte, strona obowiązana do wyrównania rachunku zapłaci drugiej to, coby się jej należało. Nawet jeszcze przed stanowczem obliczeniem, mają być Spółce wypłacone części należności w miarę rozrządzalnych funduszków.

§. 10.

Rząd przyjmuje wszystkie osoby, pełniące służbę na kolei pilzeńsko-brzeźnieńskiej (chomutowskiej) i zabezpiecza im prawa nabyte przed dniem dzisiejszym, jakoteż nabyte po tymże dniu za wyraźnem zezwoleniem c. k. Rządu, bez względu, czy prawa te opierają się na porządku służbowym i prawidłach, tyczących się uregulowania plac tychże osób, czyli też na szczególnych umowach służbowych i osobom tym zapewnia wyraźnie mianowicie utrzymanie w mocy praw do zaopatrzenia, tudzież wszelkich innych praw nabytych na zasadzie obowiązującego obecnie statutu emerytalnego kolei pilzeńsko-brzeźnieńskiej.

Utworzony staraniem kolei pilzeńsko-brzeźnieńskiej (chomutowskiej) dla jej urzędników i sług, tudzież ich wdów i sierót instytut emerytalny, jakoteż kasę zapomogową dla chorych sług kolejowych, obejmuje również Rząd z zastrzeżeniem połączenia ich z takimiż instytucjami zarządu kolei rządowych.

Rząd wchodzi we wszystkie prawa i obowiązki, które Spółce kolei pilzeńsko-brzeźnieńskiej (chomutowskiej) we względzie powyższych instytucyj, stósownie do istniejących stosunków służą lub na niej ciężą. Atrybucye, służące według tych statutów Radzie zawiadowczej Spółki, wykonywać będzie c. k. administracya państwa.

Tym osobom, którym zarząd kolei pilzeńsko-brzeźnieńskiej wyznaczył emerytury lub stałe zapomogi roczne, wypłacane będą te emerytury lub zapomogi i w przyszłości podług tego jak zostały wyznaczone.

§. 11.

Od dnia 1 lipca 1884, Rząd zajmie miejsce c. k. uprzyw. kolei żelaznej pilzeńsko-brzeźnieńskiej (chomutowskiej) we wszystkich kontraktach, tyczących się współużywania dworców kolei, które się z nią stykają i ruchu w tychże, jakoteż tyczących się ruchu na łączących się z nią kolejach i na kolejach podjazdowych.

Co do innych umów, dotyczących się bądź utrzymania linii kolejowych Spółki, bądź też ruchu na tychże, Rząd wejdzie bezzwłocznie od dnia 1 lipca 1884 w te umowy, które, pomimo łączącego się z nimi czasowego obciążenia przedsiębiorstwa kolejowego, uzna za odpowiednie interesom nabytych linii. Mianowicie zaległa jeszcze z tytułu kupna odnogi nürschanskiej należność w sumie 183.670 zł. 24 c., tudzież zaległa aż dotąd należność za nabyte w r. 1881 200 wozów na węgle w sumie 217.059 zł. 96 c. z odsetkami od dnia 1 lipca 1884 weźmie Skarb państwa na siebie bez żądania, aby mu je Spółka zwróciła, przyczem postanawia się wyraźnie, że Spółka opłacić ma jeszcze odsetki bieżące od tych sum aż po dzień 30 czerwca 1884.

Natomiast zastrzega sobie Rząd odmówienie przejęcia tych umów, które uzna za niezgodne z interesami ruchu na kolejach rządowych.

§. 12.

Obligacje kolejowe w sumie imiennej 7,157.600 zł. wal. austr. papierami, które Rząd przyznaje c. k. uprzyw. kolei żelaznej pilzeńsko-brzeźnieńskiej (chomutowskiej) stósownie do §fu 2 lit. c), będą Spółce niezwłocznie wydane, gdy:

- a) wzmiankowana w §fie 4 suma 1,310.000 zł. wal. austr. w gotówce zostanie w kasie państwa złożona;
- b) w myśl postanowień, zawartych w §fie 2 lit. a) i w §fie 3, prawo zastawu, ciężące wspólnie na obu liniach Spółki pilzeńsko-brzeźnieńskiej (chomutowskiej) i pilzeńsko-klattowsko-eisensteinskiej, ku zabezpieczeniu praw posiadaczy obligacyj udziałowych pięćprocentowej pożyczki pierwszorzędnej I emisji w sumie imiennej 12,000.000 zł. wal. austr. srebrem, będzie w księdze dla kolei żelaznych hipotecznie wykreślone, prawo zastawu dla nowych czteroprocentowych obligacyj udziałowych w sumie imiennej 11,940.000 zł. wal. austr. srebrem, które na miejsce obligacyj pierwszorzędnych I emisji mają być wydane, zostanie na kolei pilzeńsko-brzeźnieńskiej (chomutowskiej), w księdze dla kolei żelaznych zahipotekowane i zawarowana konwersya pięćprocentowej pożyczki pierwszorzędnej I emisji, na czteroprocentową pożyczkę pierwszorzędną, zostanie w zupełności dokonana;
- c) prawo zastawu, ciężące na stanie posiadania Spółki ku zabezpieczeniu pożyczki pierwszorzędnej II emisji w sumie imiennej 11,999.850 zł. wal. austr. srebrem w obu do tego istniejących wykazach hipotecznych księgi dla kolei żelaznych będzie wykreślone i nie objęta przez Rząd część pożyczki pierwszorzędnej II emisji, składająca się z 10.000 sztuk obligacyj udziałowych po 150 zł. srebrem ogółem wartości imiennej 1½ miliona złotych, będzie Rządowi wydana;
- d) prawo własności państwa będzie zahipotekowane w księdze dla kolei żelaznych a mianowicie w obu wykazach hipotecznych, dla stanu posiadania Spółki istniejących; nakoniec gdy
- e) Spółka wygotuje dokumenty potrzebne do nabycia własności kolei podjazdowych i wszelkich innych nieruchomości, stósownie do §fu 1go na własność państwa przechodzących a nie będących przedmiotem księgi dla kolei żelaznych.

Zresztą zastrzega sobie Rząd, że ponieważ z wykonania umowy niniejszej mogłyby wyniknąć niepokryte roszczenia do Spółki, przeto zatrzyma w razie potrzeby dla ich zabezpieczenia odpowiednią część obligacyj kolejowych i rozrządzi nią bez interwencji sądu. Zatrzymanie to będzie jednak uchylone, gdy po upływie terminu do zgłoszenia się wierzycieli, okaże się, że interesa Skarbu państwa nie są zagrożone, ani ze względu na passywa, z którymi się zgłoszono do majątku likwidacyjnego Spółki, ani z żadnych innych przyczyn.

Obligacje kolejowe, przeznaczone na wykupienie obligacyj pierwszorzędnych II emisji w sumie 1½ miliona złotych, nie będących w posiadaniu Rządu, mają jednak być wydane w takiejże sumie imiennej także przed dokonaniem konwersyi obligacyj pierwszorzędnych I emisji, po dopełnieniu innych warunków, wyżej pod a) aż do e) sformułowanych, jak będzie można najrychlej.

Suma wydać się mająca w tych obligacjach kolejowych nie ma także być wstrzymana z powodu roszczeń niepokrytych.

C. k. uprzyw. kolej żelazna pilzeńsko-brzeźnieńska (chomutowska) zobowiązuje się, że po otrzymaniu rzeczonych obligacyj kolejowych będzie akcyje Spółki w miarę ich ściągania, odsyłała do c. k. naczelnej kasy państwa, w celu uczynienia ich niezdatnymi do użytku.

§. 13.

Akty hipoteczne, potrzebne do zapisania umowy niniejszej w księdze dla kolei żelaznych, wygotowane będą za porozumieniem się obu stron.

Zresztą c. k. uprzyw. kolej żelazna pilzeńsko-brzeźnieńska (chomutowska) zaręcza Rządowi wyraźnie, że w karcie ciężarów, oddziale I obu, dla linii pilzeńsko-brzeźnieńskiej (chomutowskiej) i pilzeńsko-klattowsko-eisensteinskiej istniejących wykazów hipotecznych, w czasie hipotecznego przeniesienia własności na c. k. Skarb państwa, nie będą istniały żadne wpisy, prócz tych, które wyjednane zostały na rzecz pożyczki pierwszorzędnej I i II emisji, tudzież na rzecz zaliczki na budowę w sumie 7,000.000 zł. od Skarbu państwa otrzymanej.

§. 14.

Po dopełnieniu warunków umowy niniejszej nastąpi likwidacja kolei pilzeńsko-brzeźnieńskiej (chomutowskiej).

Likwidacja wykonana będzie podług przepisów kodeksu handlowego na rachunek Spółki.

§. 15.

Strony umowę zawierającą zrzekają się środków prawnych z powodu pokrzywdzenia nad połowę wartości.

§. 16.

Do wszystkich sporów, któreby z umowy niniejszej wyniknęły, uznaje się za „forum contractus“ c. k. Sąd handlowy w Wiedniu.

§. 17.

Postanowienia umowy niniejszej będą miały dla kolei pilzeńsko-brzeźnieńskiej (chomutowskiej) taką samą moc, jak postanowienia statutowe i za zezwoleniem c. k. ministerstwa spraw wewnętrznych dołączone będą do statutu Spółki jako dodatek.

§. 18.

Umowa niniejsza jest wolna od stępli i opłat tak samo jak oparte na niej przeniesienia własności, konwersja obligacji pierwszorzędnych, podania, wpisy hipoteczne, wygotowania, umowy i wszelkie inne dokumenty.

§. 19.

Obadwaj kuratorowie posiadaczy obligacji pierwszorzędnych I i II emisji zastrzegają sobie zatwierdzenie umowy niniejszej przez Władzę kuratelną.

§. 20.

Umowa niniejsza nabędzie mocy obowiązującej dla Spółki kolejowej, gdy ją przyjmie walne zgromadzenie akcyonaryuszów i Władza kuratelna zatwierdzi.

C. k. Rząd oświadcza, że uzna umowę za stanowczą wtedy, gdy porządkiem konstytucyjnym uzyska prawodawcze jej zatwierdzenie.

Gdyby umowa niniejsza nie uzyskała tego ostatniego zatwierdzenia aż do końca czerwca 1884, Spółka i kuratorowie będą wolni od umówionych zobowiązań.

Umowa niniejsza będzie spisana w trzech jednobrzmiących egzemplarzach, wolnych od stępli i opłat, przez obie strony podpisana a podpisy Spółki kolejowej i kuratorów będą notaryalnie uwierzytelnione.

Jeden egzemplarz wręczony będzie c. k. ministerstwu handlu, drugi c. k. uprzyw. kolei pilzeńsko-brzeźnieńskiej (chomutowskiej) a trzeci panom kuratorom wspólnie.

Wiedeń, dnia 26 kwietnia 1884.

Dziennik ustaw państwa

dla

królestw i krajów w Radzie państwa reprezentowanych.

Część XXVII. — Wydana i rozesłana dnia 18 czerwca 1884.

92.

Ustawa z dnia 5 czerwca 1884,

o budowie kolei żelaznej z Mostaru do Metkowiec.

Za zgodą obu Izb Rady państwa postanowiłem i stanowią co następuje:

§. 1.

Upoważnia się c. k. Rząd do zezwolenia, aby na budowę kolei z Mostaru do Metkowiec udzielona była Bośni i Hercegowinie pożyczka w sumie równej rzeczywistym kosztom budowy, która jednak wynosić może najwięcej 1,700.000 złotych, a to z sum czynnych byłych przychodów centralnych, głównie zaś ze zgromadzonych dotąd i ciągle wpływających odsetków od tych sum czynnych wspólnych, pod tym warunkiem, aby koszta ogólne budowy tej kolei nie przekroczyły sumy 1,700.000. zł.

Odsetki i raty na umorzenie kapitału tej pożyczki pokrywane być mają z nadwyżek przychodów kolei mostarsko-metkowieckiej, tudzież z przychodów krajowych Bośni i Hercegowiny, o ile nie będą potrzebne na pokrycie wydatków własnej zwyczajnej administracji.

Pożyczkę w ten sposób udzieloną a względnie każdą zaległą sumę odsetków i rat na umorzenie utrzymywać należy w ewidencji na rzecz stanu czynnego byłych przychodów centralnych, jako wierzytelność, należącą się od Bośni i Hercegowiny.

§. 2.

Kolej mostarsko-metkowiecka wybudowana być ma jak kolej z wąskim szlakiem.

§. 3.

Użycie sum czynnych wspólnych na tę pożyczkę nie będzie w żadnym względzie stanowiło przeszkody do podziału tychże sum czynnych.

§. 4.

Ustawa niniejsza nabywa mocy obowiązującej od dnia ogłoszenia pod warunkiem, jeżeli w krajach korony węgierskiej zgodne z nią przepisy nabędą mocy prawa i ogłoszone zostaną jednocześnie z ustawą niniejszą.

Wiedeń, dnia 5 czerwca 1884.

Franciszek Józef r. w.

Taaffe r. w.

Pino r. w.

Dunajewski r. w.

93.**Obwieszczenie ministerstwa skarbu z dnia 8 czerwca 1884,**

o zaprowadzeniu delegacyi komory cłowej w Castel Tesino.

W Castel Tesino w Tyrolu, w powiecie skarbowym trydenckim, zaprowadzona została delegacya komory pomocniczej tezzeńskiej, która otrzymała upoważnienia celnicze komory pomocniczej II klasy i rozpoczęła urzędowanie dnia 1 czerwca 1884.

Dunajewski r. w.

Dziennik ustaw państwa

dla

królestw i krajów w Radzie państwa reprezentowanych.

Część XXVIII. — Wydana i rozesłana dnia 25 czerwca 1884.

94.

Ustawa z dnia 8 czerwca 1884,

o nabyciu a względnie wybudowaniu domów własnych dla poczt i telegrafów w Gradcu, Ołomuńcu i Opawie.

Za zgodą obu Izb Rady państwa postanowilem i stanowią co następuje:

§. 1.

Upoważnia się Rząd, ażeby fundusze, potrzebne na kupienie lub wybudowanie domu dla poczt i telegrafów w Gradcu, tudzież na wybudowanie gmachów rządowych dla poczt, telegrafów, jakoteż urzędów miar i wag w Ołomuńcu i Opawie, a mianowicie:

dla Gradcu w sumie	360.000 zł.,
dla Ołomuńca w sumie	130.000 „ i
dla Opawy w sumie	90.000 „

razem pięćset osmdziesiąt tysięcy . 580.000 zł.

przysposobił w taki sposób, by odsetki od zaciągniętych kapitałów wynosiły najwięcej pięć od sta i dług umorzony został w najmniej dwudziestu pięciu a najwięcej czterdziestu pięciu ratach rocznych.

§. 2.

Sumy rat płatnych zamieszczane będą corocznie w preliminarzu państwa a mianowicie w dziale wydatków ministerstwa handlu; natomiast wydatek dotychczasowy ministerstwa handlu zmniejszany będzie w preliminarzu państwa o kwotę zaoszczędzanych czynszów.

Dochód roczny pobierany z dzierżawy lokali w tych budynkach zamieszczać należy w preliminarzu państwa w dziale pokrycia wydatków ministerstwa handlu.

§. 3.

Wykonanie ustawy niniejszej, nabywającej mocy od dnia ogłoszenia, porucza się Ministrowi handlu.

Wiedeń, dnia 8 czerwca 1884.

Franciszek Józef r. w.

Taaffe r. w.

Pino r. w.

95.

Ustawa z dnia 10 czerwca 1884,

zmieniająca przepisy Dodatku do Porządku obiorczego dla Rady państwa, tyczące się okręgów wyborczych w Galicyi, d) Gminy wiejskie l. 4 i l. 10.

Za zgodą obu Izb Rady państwa postanowiłem i stanowią co następuje:

§. 1.

Przepisy Dodatku do Porządku obiorczego dla Rady państwa zawarte w ustawie z dnia 1 lutego 1883 (Dz. u. p. Nr. 15) a tyczące się okręgów wyborczych w Galicyi d) Gminy wiejskie, l. 4, zmieniają się i opiewać mają jak następuje:

4. Nowy Sącz, Stary Sącz, Krynica, wybory odbywają się w Nowym Sączu; Limanowa, Mszana Dolna, wybory w Limanowie; Nowy Targ, Czarny Dunajec, Krościenko, wybory w Nowym Targu; Grybów, Ciężkowice, wybory w Grybowie.

§. 2.

Przepisy Dodatku do Porządku obiorczego dla Rady państwa, tyczące się okręgów wyborczych w Galicyi d) Gminy wiejskie, l. 10 zmieniają się i opiewać mają jak następuje:

Jasło, Frysztak, wybory odbywają się w Jasle; Gorlice, Biecz, wybory w Gorlicach; Krosno, Zmigród, Dukla, wybory w Krośnie.

§. 3.

Ustawa niniejsza nabywa mocy, co się tyczy przepisów zawartych w §fie 1, od dnia ogłoszenia, co się tyczy przepisów zawartych w §fie 2 od tego dnia, w którym sąd powiatowy biecki rozpocznie urządowanie.

Wiedeń, dnia 10 czerwca 1884.

Franciszek Józef r. w.

Taaffe r. w.

96.**Ustawa z dnia 10 czerwca 1884,**

dozwalająca używania udziałowych zapisów dłużnych galicyjskiej pożyczki krajowej w sumie 3,800.000 zł. do lokowania dla korzyści kapitałów fundacyjnych, sierocych i tym podobnych.

Za zgodą obu Izb Rady państwa postanowiłem i stanowią co następuje:

§. 1.

Udziałowe zapisy dłużne pożyczki, na zasadzie upoważnień sejmu krajowego królestwa galicyjsko-łodomeryjskiego oraz Wielkiego księstwa krakowskiego, przez Wydział krajowy w celu przyczynienia się do pokrycia kosztów budowy kolei transwersalnej galicyjskiej, na wykupienie będących jeszcze w obiegu, sześć od sta niosących obligacyj pożyczki krajowej z r. 1873, tudzież na założenie i uposażenie banku krajowego, w sumie 3,800.000 zł. zaciągniętej, mogą być używane do lokowania dla korzyści kapitałów fundacyjnych, majątku zakładów, pod nadzorem publicznym zostających, jakoteż pieniędzy sierocych, powierniczych i depozytowych a po kursie giełdowym, jednak nie po nad wartość imienną, na kaucyje służbowe i przemysłowe.

§. 2.

Wykonanie ustawy niniejszej porucza się Ministrom spraw wewnętrznych, skarbu i sprawiedliwości.

Wiedeń, dnia 10 czerwca 1884.

Franciszek Józef r. w.

Taaffe r. w.

Pražák r. w.

Dunajewski r. w.

97.**Ustawa z dnia 10 czerwca 1884,**

o zawarciu umowy z reprezentacją kraju Styryi we względzie tak zwanych należności najazdowych Styryi z r. 1809.

Za zgodą obu Izb Rady państwa postanowiłem i stanowią co następuje:

Artykuł I.

Upoważnia się Rząd do zawarcia z reprezentacją kraju Styryi umowy w załączce umieszczonej.

Artykuł II.

Wykonanie ustawy niniejszej porucza się Ministrowi skarbu.

Wiedeń, dnia 10 czerwca 1884.

Franciszek Józef r. w.

Taaffe r. w.

Dunajewski r. w.

U m o w a,

zawarta pomiędzy c. k. ministerstwem skarbu w imieniu c. k. Rządu z zastrzeżeniem zatwierdzenia drogą prawodawczą z jednej strony a Wydziałem krajowym księstwa styryjskiego w imieniu tamtejszej reprezentacji krajowej na zasadzie uchwały sejmku krajowego z dnia 14 lipca 1883 z drugiej strony, w przedmiocie tak zwanych należności najazdowych Styryi z r. 1809.

1. Księstwo styryjskie zobowiązuje się, że gdy umowa niniejsza nabędzie mocy prawa, zniszczone zostaną niezwłocznie, w obecności delegata administracji skarbu, znajdujące się w chwili, gdy umowa niniejsza mocy prawa nabędzie, w posiadaniu funduszu krajowego styryjskiego tak zwane obligacye pożyczki przymusowej stanów styryjskich, wydane na zasadzie rozpisania pożyczki przymusowej przez byłą komisję zwierzchniczą styryjską z dnia 28 lipca 1809 i z dnia 25 sierpnia 1809, po części pierwotnie 5 od sta, teraz 2½ od sta, po części pierwotnie 4 od sta, teraz 2 od sta niosące, jakoteż będące w przerzeczonym terminie w posiadaniu funduszu krajowego, bezprocentowe asygnacye kasowe w czasie najazdu francuskiego Styryi w r. 1809 za rekwizycye i dostawy wydane.

2. Rząd zobowiązuje się, że jak tylko umowa niniejsza nabędzie mocy prawa, zniszczone zostaną w obecności delegata Wydziału krajowego obligacye pożyczki przymusowej stanów styryjskich z r. 1809, które skarb państwa nabył po części przez wykupienie ich na giełdzie, głównie zaś przez odtrącenie na rachunek pożyczki rządowej z dnia 23 września 1851.

3. Księstwo styryjskie bierze na siebie wyłącznie własny swój obowiązek zaspokojenia a względnie przeistoczenia na dług krajowy wszelkich roszczeń z tytułów następujących, a mianowicie:

- a) z tytułu obligacyj pożyczki przymusowej stanów styryjskich i asygnacyj kasowych nie przeznaczonych na zniszczenie w myśl ustępów 1 i 2 umowy niniejszej;
- b) z tytułu tak zwanych niepokrytych należności za dostawy, z powodu najazdu francuskiego na Styryę w roku 1809 a względnie z powodu ówczesnych rekwizycyj i dostaw przez urzędy obwodowe zlikwidowanych.

Księstwo styryjskie zobowiązuje się więc dołożyć starania, ażeby wzmiankowane wyżej pod a) i b) papiery obiegowe a względnie należności najpóźniej w przeciągu lat trzech, licząc od chwili, gdy umowa niniejsza stanie się prawomocną, wywołane zostały z obiegu, bądź przez wykupienie, bądź przez konwersyę na tytuły dłużne kraju Styryi i umorzone, a to z zachowaniem tej zasady, że

1. obligacye pożyczki przymusowej winny być wykupione lub wymienione za taką kwotę, która na walutę austryacką zamieniona, uczyni kapitał renty 5 od sta niosącej i wyrównywającej prawnie opłacanym odsetkom po 2 od sta i 2½ od sta kapitału pierwotnego, i

2. że za każde 100 zł. bankocetłami, asygnacyj kasowych i należności nie dokumentalnych, liczone będą po 10 zł. wal. austr.

Koszta załatwienia tej czynności poniesie wyłącznie księstwo styryjskie.

4. Rząd zaś zobowiązuje się wydać księstwu styryjskiemu, jak tylko umowa niniejsza nabędzie mocy prawa, sumę imienną 400.000 zł., wyraźnie czterysta tysięcy złotych w obligacjach długu królestw i krajów w Radzie państwa reprezentowanych, niosących pięć od sta monetą papierową bez potrącenia podatku, z odsetkami bieżącymi od dnia wydania.

5. Księstwo styryjskie zrzeka się wszelkich roszczeń do otrzymania od skarbu całkowitego lub częściowego wynagrodzenia wydatków, które z funduszu domestykalnego lub z innych funduszy krajowych, na opłatę odsetek i umorzenie tak zwanych obligacyj pożyczki przymusowej stanów styryjskich, wypuszczonych w obieg na zasadzie rozpisania pożyczki przymusowej z dnia 28 lipca 1809 i z dnia 25 sierpnia 1809, dotąd poniosło lub poniesie aż do chwili, gdy umowa niniejsza nabędzie mocy prawa.

Księstwo styryjskie zrzeka się oraz roszczeń do otrzymania wynagrodzenia za wyszczególnione w wykazie Wydziału krajowego styryjskiego z dnia 14 maja 1865 pretensye kraju do Rządu, w następujących kwotach, a mianowicie:

Liczba bieżąca 2 wykazu: nadwyżka dostaw zboża w roku 1820 w walucie wiedeńskiej 581 zł. 19³/₄ kr. (czyni w walucie austriackiej 244 zł. 16 c.).

Liczba bieżąca 7 wykazu: policzone Rządowi certyfikaty za podwody w walucie wiedeńskiej 12.934 zł. 8³/₄ kr. (w wal. austr. 5.432 zł. 34 c.).

Liczba bieżąca 11 wykazu: koszta transportu wołów rzeźnych w roku 1806 w walucie wiedeńskiej 3.874 zł. 24³/₄ kr. (w wal. austr. 1.627 zł. 24¹/₂ c.).

Liczba bieżąca 12 wykazu: zapomoga udzielona miasteczku Frohnleiten w r. 1809 w walucie wiedeńskiej 400 zł. (w wal. austr. 168 zł.).

Liczba bieżąca 14 wykazu: zwroty należytości za podwody w walucie wiedeńskiej 113.035 zł. 34³/₄ kr. (w wal. austr. 47.474 zł. 94¹/₂ c.).

Liczba bieżąca 15 wykazu: wynagrodzenie z tytułu defraudacyi Zieglera w walucie wiedeńskiej 16.274 zł. 24¹/₂ kr. (w wal. austr. 6.835 zł. 24¹/₂ c.).

Liczba bieżąca 19 wykazu: koszta nabycia gruntu dla tegoż szpitalu (czynią w wal. austr. 105 zł.).

Liczba bieżąca 20 wykazu: na budowę domu karnego w Carlau (po przeliczeniu na wal. austr. 9.660 zł. 68 c.).

Liczba bieżąca 21 wykazu: zaliczka kasie domestykalnej na zapłacenie rekwizycyj w r. 1809 w walucie wiedeńskiej 208.000 zł. (w wal. austr. 87.360 zł.).

Liczba bieżąca 22 wykazu: na budowę drogi z Friedbergu do Aspangu w walucie wiedeńskiej 2.223 zł. 50 kr. (w wal. austr. 934 zł.).

Liczba bieżąca 23 wykazu: należytości za podwody aż do 1798 (czynią w wal. austr. 3.150 zł. 32 c.).

6. Natomiast zrzeka się Rząd następujących pretensyj skarbu do kraju Styryi, a mianowicie:

- a) zaliczek z funduszy państwa w sumie ogólnej 4,260.000 zł. w bankocetlach, danych kasom rekwizycyjnym w Gradcu w ratach 1809 i 1810 na pokrycie kosztów najazdu;

- b) zwrotu zatrzymanych przez stany styryjskie w latach 1809 aż do 1820 należności za zboże i sumy kontrybucyjnej ogółem 2,715.133 zł. w walucie wiedeńskiej;
- c) zaliczek na podwoły danych przez skarb stanom styryjskim w latach 1809 aż do 1816, w sumie ogólnej 1,236.517 zł. w walucie wiedeńskiej.

7. Umowa niniejsza wygotowana jest w dwóch jednobrzmiących nieostęplo-
wanych egzemplarzach, przez c. k. Ministra skarbu, tudzież Starostę krajowego
i dwóch członków Wydziału krajowego księstwa styryjskiego podpisanych, z któ-
rych jeden zachowywany będzie w c. k. ministerstwie skarbu, drugi zaś w repre-
zentacyi krajowej księstwa styryjskiego.

Wiedeń, dnia 20 czerwca 1884.

Gradec, dnia 26 stycznia 1884.

Dunajewski r. w.

Maurycy Kaiserfeld r. w.
Starosta krajowy.

J. Scholz r. w.
Członek wydziału krajowego.

Payrhuber r. w.
Członek wydziału krajowego.

98.

Ustawa z dnia 11 czerwca 1884,

zmieniająca §. 3 ustawy z dnia 20 maja 1869 (Dz. u. p. Nr. 78), o zakresie działania sądów
wojskowych.

Za zgodą obu Izb Rady państwa postanowilem i stanowią co następuje:

§. 1.

Pierwszy ustęp §fu 3go ustawy z dnia 20 maja 1869 (Dz. u. p. Nr. 78) o za-
kresie działania sądów wojskowych opiewać ma jak następuje:

„Urlopnicy, oficerowie w rezerwie nie będący w czynnej służbie, jakoteż
żołnierze i podoficerowie rezerwy i rezerwy dopełniającej przechodzą pod wła-
dzą sądów wojskowych od dnia doręczenia rozkazu powołującego lub legalnego
ogłoszenia tegoż, albo, jeżeli powołanie opiewa na dzień oznaczony, od dnia, na
który powołanie opiewa, jeżeli zaś przyjęcie do czynnej służby wprzód nastą-
piło, od dnia przyjęcia.“

§. 2.

Wykonanie ustawy niniejszej porucza się Ministrowi sprawiedliwości, który
w tej mierze działać ma w porozumieniu z wspólnem ministerstwem wojny.

Wiedeń, dnia 11 czerwca 1884.

Franciszek Józef r. w.

Taaffe r. w.

Pražák r. w.

99.**Ustawa z dnia 11 czerwca 1884,**

zmieniająca przepisy Dodatku do Porządku obiorczego dla Rady państwa, dotyczące się okręgów wyborczych w Czechach, b) miasta l. 3 i l. 4.

Za zgodą obu Izb Rady państwa postanowiłem i stanowią co następuje:

§. 1.

Przepisy Dodatku do Porządku obiorczego dla Rady państwa, dotyczące się okręgów wyborczych w Czechach, b) miasta, l. 3 i l. 4 zmieniają się i opiewać mają jak następuje:

3. Praga, Mała Strona, Jozefów, Wyszegrad;
4. Karlin, Smichów.

§. 2.

Ustawa niniejsza nabywa mocy od dnia ogłoszenia.

Wiedeń, dnia 11 czerwca 1884.

Franciszek Józef r. w.

Taaffe r. w.

100.**Rozporządzenie ministerstwa skarbu z d. 13 czerwca 1884,**

zmieniające ustęp 4 rozporządzenia z dnia 2 stycznia 1884 (Dz. u. p. Nr. 7), dotyczące się postępowania przy wywozie piwa we flaszkach, wysyłanego za linią cłową z żądaniem zwrotu podatku.

W porozumieniu z król. węgierskiem ministerstwem skarbu, stanowi się we względzie ustępu 4 rozporządzenia ministerstwa skarbu z dnia 2 stycznia 1884 (Dz. u. p. Nr. 7), że flaszki piwem napelnione, należące do jednej posyłki najmniej 100litrowej, opakowane być mogą także w ten sposób, by w każdym osobnem opakowaniu (skrzyni, koszu lub beczce) znajdowała się ilość flaszek podzielna przez 12 lub też przez 25.

Dunajewski r. w.

101.**Rozporządzenie ministerstwa skarbu z d. 14 czerwca 1884,**

tyczące się zmian co do stanowisk inspektorów skarbowych w Górnej Austrii.

Odnosnie do rozporządzenia z dnia 4 stycznia 1874 (Dz. u. p. Nr. 11), dotyczące się niektórych zmian w organizacyi inspektorów skarbowych, podaje się do wiadomości co następuje:

Pięć górno-austryackich inspektoratów skarbowych zmniejsza się od 1 lipca 1884 i ustanawia tymczasowo cztery inspektoraty skarbowe.

Stanowiska inspektorów skarbowych i inspektorów starszych, jakoteż rozległość ich okręgów, wykazane są w przeglądzie poniżej zamieszczonym.

Dunajewski r. w.

Przegląd

stanowisk, tudzież rozległości okręgów urzędowych inspektorów skarbowych i inspektorów starszych w Górnej Austrii.

Stanowisko	Kategoria służbowa	Rozległość okręgu
Linz	Inspektor skarbowy starszy	Stolica kraju Linz i powiaty administracyjne linzki, freistadzki, pergski, steyrski i kirchdorfski.
Wels	Inspektor skarbowy	Powiaty administracyjne welski, riedski i gmundeński.
Braunau	Inspektor skarbowy starszy	Powiaty administracyjne brannanski i vöcklabrucki.
Schärding	Inspektor skarbowy	Powiaty administracyjne schärdingski i rohrbacbski.

102.

Rozporządzenie ministerstwa sprawiedliwości z dnia 20 czerwca 1884,

tyczące się przyłączenia gminy Bieńkówki do okręgu Sądu powiatowego makowskiego w Galicyi.

Na zasadzie ustawy z dnia 11 czerwca 1868 (Dz. u. p. Nr. 59) oddziela się gminę Bieńkówkę od okręgu Sądu powiatowego myślenickiego i przyłącza do okręgu Sądu powiatowego makowskiego.

Rozporządzenie niniejsze nabywa mocy od dnia 1 stycznia 1885.

Prażák r. w.

Dziennik ustaw państwa

dla

królestw i krajów w Radzie państwa reprezentowanych.

Część XXIX. — Wydana i rozesłana dnia 27 czerwca 1884.

103.

Rozporządzenie Ministra handlu z dnia 23 czerwca 1884,
 dotyczące się organizacyi zarządu kolei żelaznych rządowych w królestwach i krajach w Radzie państwa reprezentowanych i ustanawiające siedziby Dyrekcyj ruchu kolei żelaznych, które na zasadzie tejsze organizacyi mają być zaprowadzone.

Podaje się niniejszem do wiadomości zatwierdzoną Najwyższem postanowieniem z dnia 8 czerwca 1884 organizacyą zarządu kolei żelaznych rządowych w królestwach i krajach w Radzie państwa reprezentowanych, nadmieniając, że w §. 35 tejsze zamieszczone są postanowienia co do terminu, od którego organizacya ma być zaprowadzona, przyczem oznajmia się, że c. k. Dyrekcyja budowy kolei żelaznych rządowych zjednoczona będzie z Dyrekcyą główną od dnia 1 października b. r.

Zarazem na zasadzie przyzwolenia udzielonego przerweczonem Najwyższem postanowieniem, przeznacza się na siedziby c. k. Dyrekcyj ruchu, które w myśl nowej organizacyi mają być utworzone, Wiedeń, Linz, Insbruck, Bielak, Budjowice, Pilzeń, Pragę, Kraków, Lwów, Polje i Spljet.

Pino r. w.

Organizacya

zarządu kolei żelaznych rządowych w królestwach i krajach
 w Radzie państwa reprezentowanych.

I. Postanowienia ogólne.

§. 1.

Ruchem na kolejach państwa, któremi Rząd na własny rachunek zawiaduje, jakoteż na kolejach prywatnych, w administracyi rządowej będących, zarządza, tudzież budową kolei rządowych kieruje pod zwierzchniczym nadzorem Ministra handlu, Władza wspólna, temuż bezpośrednio podlegająca, która urzęduje niezależnie od wszystkich innych spraw kolejowych ministerstwa handlu i zowie się: „c. k. Dyrekcyą główną kolei austriackich rządowych“.

Dyrekeya główna ma być w sprawach rzeczonych zakresu czynnikiem wykonawczym Ministra handlu i w przymocie tym ma reprezentować przerzeczone koleje jako sieć łączną mianowicie w obec Władz wojskowych naczelnych, tudzież w obec innych zakładów komunikacyjnych i w Związku niemieckich zarządów kolejowych.

W razie uruchomienia wojska, Dyrekeya główna wstępuje natychmiast do zarządu naczelnego transportów wojskowych.

§. 2.

Do kierowania na kolejach w §. 1 wzmiankowanych, służbą ruchu miejscowego w okręgach, których rozległość będzie zależała od potrzeb obrotu, ustanawiają się pod zwierzchnictwem Dyrekeyi głównej urzędy, noszące nazwę „c. k. Dyrekeya ruchu kolei żelaznych“.

Ruchem zakładu przewoźniczego i żegluga na jeziorze bodeńskim zawiadywać będzie osobna inspekeya żeglarska w Bregencyi, podlegająca bezpośrednio Dyrekeyi głównej.

§. 3.

Miejscową służbę ruchu na kolejach w §. 1 wzmiankowanych, uorganizowaną ze względu na potrzeby miejscowe i w ogóle z oddzieleniem od siebie trzech głównych gałęzi służby, sprawować będą następujące w hierarchii najniższe czynniki:

- a) służbę nadzorczą, jakoteż służbę konserwacyi kolei i budowniczą dla tych budowli, dla których osobne zarządy budownicze nie są ustanowione, wydziały konserwacyi kolei;
- b) służbę obrotową i handlową, stacje (przystanki), z których ważniejsze zwać się będą: „c. k. Urząd ruchu kolei“ i otrzymają szerszy zakres działania;
- c) służbę pociagową i warsztatową, po części zarządy palarni, po części zarządy warsztatów.

Oprócz wydziałów konserwacyi kolei ustanowione być mogą do kierowania nowemi budowami na kolejach żelaznych, na których Rząd ruch utrzymuje, osobne urzędy techniczne (wydziały, zarządy budownicze).

§. 4.

Nowe koleje żelazne, które mają być budowane kosztem rządowym, budowane będą przez zarządy budownicze do tego celu ustanowione, podlegające bezpośrednio Dyrekeyi głównej, którym podlegają wydziały pojedynczych przestrzeni budowy.

§. 5.

Do wydawania opinij w sprawach ekonomicznych, dotyczących się obrotu kolejowego, przydaje się Ministrowi handlu Radę kolei rządowych.

§. 6.

Koszta naczelnego zarządu ruchu kolei rządowych, równie jak koszta budowy kolei rządowych, rozkładane będą na pojedyncze koleje w stosunku, który ustanowi ministerstwo handlu.

§. 7.

Językiem służbowym zarządu kolei żelaznych rządowych jest niemiecki.

Ten język mianowicie używany będzie w całej wewnętrznej służbie, jakoteż do korespondencyj wszystkich czynników zarządu kolei rządowych między sobą. Wszystkie czynniki zarządu kolei rządowych korespondować mają z Władzami wojskowemi i cywilnemi w języku niemieckim.

Ustanowione jednak w Galicyi dyrekeye ruchu kolei żelaznych, jakoteż urzędy im podlegające w tymże kraju, mają stósownie do obowiązującego tamże rozporządzenia ministerjalnego z dnia 5 czerwca 1869, wydanego na zasadzie Najwyższego postanowienia z dnia 4 czerwca 1869, używać polskiego języka do korespondencyj z rządowemi niewojskowemi Władzami, urzędami i sądami krajowemi, jakoteż z tamtejszemi władzami i czynnikami autonomicznymi. Postanowienie to nie stosuje się do wzajemnych stosunków rzeczonych Dyrekeyj ruchu kolei żelaznych i niższych urzędów między sobą albo z urzędami i czynnikami służby pocztowej i telegraficznej w kraju będącemi.

Na podania i odezwy stron lub Władz i czynników autonomicznych, nadchodzące do Dyrekcyi ruchu kolei żelaznych a napisane w jednym z języków publicznie używanych w tych częściach kraju, w których leżą przestrzenie kolei, Dyrekcyi ruchu wydzielone, odpowiadać trzeba w tym samym języku.

Wszelkie uwiadomienia przeznaczone dla publiczności (obwieszczenia, napisy, okólniki itp.) wydawane będą w języku niemieckim i w tym, który w kraju jest publicznie używany.

Do porozumiewania się z publicznością będzie służył język niemiecki i język w kraju publicznie używany podług tego, czy zapytanie lub wyjawienie myśli, wymagające odpowiedzi, uczyniono w jednym lub drugim języku.

§. 8.

Zarząd kolei żelaznych rządowych nie podlega pod względem technicznym nadzorowi innych czynników rządowych.

Gdyby Inspekcya główna kolei austriackich, obowiązana w myśl ustawy przestrzegać bezpieczeństwa i porządku w ruchu kolei żelaznych, miała do uczynienia jakie zarzuty ruchowi na kolejach zarządu rządowego, winna we względzie zaradzenia złemu porozumieć się z odpowiednią Dyrekcyą ruchu kolei żelaznej a jednocześnie uwiadomić o tem Dyrekcyą główną przez zakomunikowanie jej odpisu. Gdyby omieszkało zarządzić, trzeba przedstawić rzecz Ministrowi handlu.

II. Dyrekcyja główna.

§. 9.

Przewodniczącym Dyrekcyi głównej, która ma być ustanowiona do zawiadywania ruchem na kolejach rządowych i budową kolei rządowych, będzie naczelnik oddziałowy ministerstwa handlu i będzie używał tytułu „prezesa“.

Dyrekcyja główna, która w poruczonym jej zakresie działania załatwia samodzielnie wszystkie sprawy, nie zastrzeżone Ministrowi handlu, kieruje pod bezpośrednim nadzorem Ministra handlu całą służbą Dyrekcyj ruchu kolei żelaznych, tudzież zarządów budowniczych pod względem administracyjnym, technicznym, ekonomicznym i dogląda ją pod temi względami.

Stosunki Dyrekcyi głównej do Inspekcji głównej kolei żelaznych austriackich, uregulowane zostaną osobnem rozporządzeniem Ministra handlu.

§. 10.

Dyrekcyja główna obejmuje:

I. Oddział prezydyalny, który mianowicie będzie się zajmował przedmiotami, stósownie do zakresu działania Ministrowi handlu zastrzeżonemi (§. 16);

tudzież oddziały techniczne

II. konserwacyi kolei i budowy (także budowania nowych linii);

III. służby obrotowej i machinowej, do której należy także służba pociągowa i warsztatowa;

IV. służby administracyjnej i handlowej, do której należy kontrola przychodów, buchhalteryja i kasowość.

Przełożeni oddziałów technicznych (dyrektorowie) mają w zakresie im wyznaczonym reprezentować samodzielnie Dyrekcyą główną a w szczególności znosić się z Władzami wojskowemi.

Gdyby zachodziła potrzeba, rzeczne oddziały techniczne będą dzielone na poddziały.

Buchhalteryą jakoteż kasą główną będą zawiadywali niezawisłe od siebie osobni przewodniczący.

Porządek czynności Dyrekcyi głównej ustanowi Minister handlu.

§. 11.

Prezesa mianuje Najjaśniejszy Pan.

§. 12.

Prezes kieruje wszystkimi sprawami poręczonemi Dyrekcji głównej. Jest za jej czynności odpowiedzialny, a to, o ile nie załatwia ich bezpośrednio w tym sposobie, że starać się ma, aby osoby, przeznaczone do pełnienia służby, wykonywały ją podług przepisów i zniewalać je do należytego sprawowania obowiązków służbowych.

Zastępcę prezesa ustanowi Minister handlu.

Przełożonymi oddziałów technicznych w §. 10, l. II—IV wzmiankowanych, mianowani będą urzędnicy wyżsi, którzy będą używali tytułu „dyrektor“ z dodatkiem oznaczającym gałąź służbową oddziału (dyrektor budowy, dyrektor obrotu, dyrektor administracji).

Zadaniem dyrektorów będzie kierowanie bezpośrednio gałęziami służbowymi w oddziałach technicznych scentralizowanemi, jakoteż nadzorowanie niższych urzędników i czynników do nich ustanowionych a mianowicie czuwanie nad tem, aby w ich oddziale służba sprawowana była podług odnośnych przepisów i aby pod względem technicznym zawsze czyniła zadość wymaganiom.

Dyrektorowie są odpowiedzialni za dopełnianie obowiązków swoich głównie prezesowi i winni postępować według poleceń od niego otrzymanych.

Deklaracje prawnie obowiązujące w obrębie zakresu działania wyznaczonego Dyrekcji głównej wydaje prezes a względnie jego zastępca.

Sprawy załatwiane będą w Dyrekcji głównej podług postanowienia prezesa, wyjąwszy sprawy porządkowo-karne, w których wnioski czyni komisya.

§. 13.

Dyrekcji głównej a względnie Ministrowi handlu zastrzeżone są we względzie ruchu kolei w §. 1 wzmiankowanych wszystkie te sprawy, które nie należą do zakresu działania ustanowić się mających Dyrekcji ruchu (§. 28).

Zakres działania Dyrekcji głównej obejmuje z obowiązkiem zasięgania w niektórych sprawach pozwolenia, w szczególności także:

1. Jednostajne i zgodne z sobą uregulowanie służby we wszystkich gałęziach, mianowicie wydawanie obowiązujących powszechnie przepisów służbowych, instrukcyj i wszelkich innych rozporządzeń zasadniczych, jakoteż interpretacya, zmiana i uchylanie tychże;

2. sprawy budżetowe, kasowe i rachunkowe całego zarządu kolei rządowych za współdziałaniem wydziałów rachunkowych, przydanych Dyrekcjom ruchu kolei żelaznych;

3. znoszenie się z Władzami naczelnymi wojskowemi i cywilnemi, z innemi zarządami kolejowemi i zakładami komunikacyi, jakoteż ze Spółkami kolei, na których ruch Rząd utrzymuje;

4. ustanawianie i zmiana pocztu osobowego, naznaczanie stopni urzędnikom, mianowanie, posuwanie, wypowiedzanie służby (przenoszenie na emeryturę) i decydowanie w sprawach porządkowo-karnych, dotyczących się urzędników i pomocników urzędniczych, przenoszenie tychże — o ile to nie ma nastąpić w okręgu tej samej Dyrekcji ruchu — jakoteż mianowanie i przenoszenie przełożonych służby, przyjmowanie i oddalanie lekarzy kolejowych i agentów handlowych, nareszcie wymiar emerytur i prowizyj dla całego pocztu osobowego, tudzież inne sprawy osobowe pocztu pełniącego obowiązki w Dyrekcji głównej;

5. zarządzanie funduszami do zaopatrzenia i wszelkimi innymi humanitarnemi, dla podwładnych istniejącemi, podług odnośnych statutów;

6. kierowanie służbą konserwacyjną i budowniczą, jakoteż zatwierdzanie projektów i pozwalanie na czynienie w stanie kolei zmian, przechodzących zakres zwykłej konserwacyi lub dotyczących się używania zakładów kolejowych;

7. kierowanie służbą pociągową i warsztatową, jakoteż utrzymywanie w ewidencji całego parku wozowego i kontrola nad nim, wydawanie rozkazów co do używania go, nabywanie i pożyczanie wozów, kierowanie warsztatami nie podlegającemi Dyrekcjom ruchu kolei żelaznych;

8. kierowanie służbą obrotową, jakoteż ustanawianie porządku ruchu pociągów i zmiana tegoż;

9. ustanawianie i zmiana taryf dla pasażerów i towarów, udzielanie biletów bezpłatnych, znizanie opłat od przewozu osób i towarów, regulowanie stosunków obrotu w obec innych zakładów przewozowych, jakoteż zawieranie umów, gdyby do tego celu były potrzebne, tudzież kontrola nad przychodami, z wyjątkiem kontroli uad przychodami w obrocie wewnętrznym, należącej do Dyrekcji ruchu;

10. zarządzanie materiałami, jakoteż nabywanie i rozdzielanie tych materiałów, tudzież rzeczy inwentarskich, których rodzaj wymaga zespolenia zawiadownictwa;

11. decydowanie co do zażaleń (rekursów) przeciw poleceniom niższych urzędów, jakoteż czuwanie i kontrola nad całą służbą.

§. 14.

Prezesowi Dyrekcji głównej przydaje się stałą Radę pomocniczą do spraw finansowych i handlowych.

Pięciu członków tejże mianuje Minister handlu z grona członków Rady kolei żelaznych rządowych i na czas urzędowania tejże Rady.

Stałej Radzie przyboocznej przedstawione będą do wydawania opinij, wszystkie ważniejsze kwestye służby finansowej i handlowej, mianowicie czynić ona ma wnioski:

- a) co do przyzwalania na zniżenie taryf dla pasażerów i towarów;
- b) co do poruczania robót i dostaw na liniach dla ruchu otwartych, o ile poruczanie a względnie potwierdzanie zawartego kontraktu należy do Dyrekcji głównej.

§. 15.

Członkowie stałej Rady przyboocznej mają stósownie do postanowienia prezesa Dyrekcji głównej uczestniczyć w kontroli nad zarządkiem finansowym a mianowicie w skontrowaniu kasy głównej, tudzież w zarządzie funduszków emerytalnych i dobroczynnych.

Członkowie stałej Rady przyboocznej pobierać będą wynagrodzenie, którego wielkość oznaczy Minister handlu.

§. 16.

Ministrowi handlu waruje się oznaczenie tych spraw, wcielonych do zakresu działania Dyrekcji głównej (§. 13), które mają mu być przedstawiane do decyzji lub zatwierdzania.

Mianowicie zastrzeżę się Ministrowi handlu:

1. Wydanie rozporządzeń, dotyczących się wykonania niniejszej organizacyi, jakoteż zatwierdzanie wszelkich ważniejszych zarządzeń organizatorskich w obrębie organizacyi najwyżej postanowionej;

2. ustanawianie corocznego preliminarza i pozwalanie na czynienie wydatków w onymże nie przewidzianych, w miarę dotacyj, które sposobem konstytucyjnym będą wyjednane;

3. mianowanie zastępcy prezesa Dyrekcji głównej;

4. mianowanie przełożonych oddziałowych Dyrekcji głównej, dyrektorów ruchu i kierowników budowy, jakoteż przełożonego inspekcji żeglugi na jeziorze bodeńskim;

5. mianowanie, posuwanie, wypowiedanie służby (przenoszenie na emeryturę) i decydowanie w sprawach porządkowo-karnych, dotyczących się wszystkich tych urzędników zarządu kolei rządowych, którzy pobierają więcej niż 2000 zł. rocznej pensyi, jakoteż udzielanie rzeczonym urzędnikom zaliczek i zapomóg;

6. udzielanie urlopu prezesowi, jego zastępcy i przełożonym oddziałowym Dyrekcji głównej;

7. zatwierdzanie porządku służbowego (pragmatyki służbowej), składu osobowego i prawideł uregulowania płac pocztu osób, statutów instytucyj emerytalnych i prowizyjnych, jakoteż funduszków dobroczynnych;

8. zarządzanie wykonania robót przygotowawczych technicznych pod nowe linie, wybudowania tychże, jakoteż pozwalanie na otwarcie ruchu;

9. pozwalanie na zawarcie umów, dotyczących się zbycia lub obciążenia nieruchomości rządowych, tudzież zatwierdzanie umów, o ile suma kontraktowa, w razie rozpisanja licytacyi publicznej i przyjęcia najkorzystniejszej oferty nie przenosi sumy 150.000 zł., w innym razie sumy 30.000 zł.;

10. zatwierdzanie zasad do układu taryf, które mają być zaprowadzone do przewozu pasażerów i towarów.

III. Rada kolei rządowych.

§. 17.

Rada kolei rządowych składa się z przewodniczącego i 50 członków, których mianować będzie Minister handlu na trzy lata.

Z tych:

- a) 9 członków wybiera Minister handlu według własnego zdania a 5 członków mianowani będą tym sposobem, że Minister skarbu i Minister rolnictwa wskażą po 2 a wspólny Minister wojny jedną z osób, mających być mianowanymi;
- b) 24 członków mianowani będą na przełożenie Izby handlowo-przemysłowych i
- c) 12 członków na przełożenie rad kultury krajowej i wszelkich innych korporacyj techniczno-rolniczych.

Z członków, którzy mają być proponowani według lit. b), przypada na pojedyncze Izby handlowo-przemysłowe następująca ilość:

na wiedeńską 3, berneńską, krakowską, pragską i tryestyńską po 2, lwowską i brodzką razem 2, gradecką i czerniowiecką po 1.

Inne Izby proponują wspólnie grupami:

liberecka, chebska	razem 1
budziejowicka, pilzeńska	" 1
ołomuniecka, opawska	" 1
lincka, salzburska	" 1
innsbrucka, feldkircheńska	" 1
bożeńska, roverecka	" 1
celowiecka, lubnienska	" 1
gorycka, lublańska	" 1
rowińska, zadarska, spljecka, dubrownicka	" 1.

Z członków, którzy mają być proponowani podług lit. c), przypada po 1 na c. k. Towarzystwo rolnicze w Wiedniu, Gradcu, Krakowie i Lwowie, tudzież na Radę kultury krajowej dla Czech, jakoteż na Towarzystwo kultury krajowej księstwa bukowińskiego w Czerniowcach; nadto na c. k. Towarzystwa gospodarcze i rolnicze połączone w grupy

w Linzu, Salzburgu	razem 1
w Celowcu, Lublanie	" 1
w Gorycyi, Tryeście, Rowinii	" 1,

Rada kultury krajowej dla Tyrolu i Towarzystwo rolnicze w Feldkirchu proponują razem 2 (a mianowicie: po 1 sekcya I Rady kultury krajowej dla Tyrolu z Towarzystwem rolniczym vorarlberskiem i sekcya II Rady kultury krajowej dla Tyrolu);

c. k. Towarzystwo rolniczo-przyrodniczo-geograficzne morawsko-szląskie w Bernie i Towarzystwo rolniczo-leśnicze austriacko-szląskie w Opawie razem 1.

Mianowanie zastępców zastrzega się Ministrom pod lit. a) wzmiankowanym.

Proponując członków pod lit. b) i c) wzmiankowanych, trzeba zarazem podać ich zastępców.

§. 18.

Izby handlowo-przemysłowe, jakoteż korporacje rolnicze (Rady kultury krajowej) winny proponować na członków Rady kolei rządowych tylko te osoby, które są ich członkami.

Wolno im proponować ponownie tych samych członków po upływie okresu ich urzędowania.

Zastrzega się Ministrowi handlu staranie o ponowne obsadzenie miejsc opróżnionych w Radzie kolei rządowych przed upływem 3letniego okresu urzędowania, mianowicie zaś powołanie zastępcy według okoliczności zamianowanie innej osoby w takim przypadku, gdyby członek w skutek choroby lub jakiej innej przeszkody nie mógł dopełniać swoich obowiązków, albo gdyby mu to przychodziło z wielką trudnością.

§. 19.

Rada kolei rządowych ma prawo i obowiązek wydawać opinią w ważnych kwestyach obrotu kolejowego, dotyczących się interesów handlu, przemysłu, rolnictwa i leśnictwa.

Sprawy, w których Rada kolei rządowych wydawać ma opinią, o ile chodzi o koleje, na których Rząd ruch utrzymuje, są:

- a) wszelkie ważne wnioski dotyczące się taryf, mianowicie te, których przedmiotem jest ustanowienie taryf normalnych dla obrotu pasażerskiego i towarowego, tudzież zasady stosowania taryf wyjątkowych i dyferencyalnych;
- b) programy ruchu, które mają być ustanawiane dwa razy na rok (na miesiące letnie i zimowe);
- c) wnioski, dotyczące się zmiany przepisów regulaminowych, o ile nie chodzi o postanowienia techniczne, tudzież postanowień taryfowych, o ile nie odnoszą się tylko do stosunków wyjątkowych, przemijających;
- d) zasady poruczania dostaw i robót.

Nadto jest obowiązkiem Rady kolei rządowych wydawać na żądanie Ministra handlu opinią co do wyboru miejsc, w których mają być zaprowadzone Dyrekcyje ruchu kolei żelaznych, urzędy ruchu, magazyny materiałów i oddziały konserwacyi kolei.

Rada kolei rządowych może podawać zapytania i wnioski we względzie kolei, na których Rząd ruch utrzymuje.

Może także w sprawach, do jej zakresu działania należących, podawać wnioski, dotyczące się innych kolei żelaznych lub w ogóle spraw kolejowych.

§. 20.

Rada kolei rządowych zbiera się na posiedzenie na wezwanie Ministra handlu według potrzeby, najrzadziej zaś dwa razy na rok, to jest na wiosnę i w jesieni.

Prezes może zarządzić przypuszczenie do uczestniczenia w posiedzeniach Rady kolei rządowych znawców, nie będących czynnikami zarządu kolei rządowych.

Prawo przewodniczenia na posiedzeniach Rady kolei rządowych służy Ministrowi handlu, zastępcą zaś jego w Radzie kolei rządowych jest prezes Dyrekcyi głównej.

Gdy Ministra handlu i prezesa zajdzie przeszkoda, Minister handlu wyznacza zastępcę.

Rozprawy Rady kolei rządowych toczą się na posiedzeniach nie publicznych, według porządku czynności, który wyda Minister handlu.

Rada kolei rządowych daje opinią na podstawie uchwał wydanych większością głosów członków obecnych.

Zdania odmienne wciągnąć należy do protokołu na żądanie głosujących.

§. 21.

Członkowie Rady kolei rządowych, o ile nie są urzędnikami rządowymi, składać mają ślubowanie przed Ministrem handlu lub jego zastępcą.

Urząd ich jest honorowy i żadna płaca nie jest z nim połączona.

Członkowie nie mieszkający w Wiedniu, mają prawo do pobierania dyet po 8 zł. i do odbycia bezpłatnie podróży kolejami, na których Rząd ruch utrzymuje do miejsca, w którym się posiedzenie odbywa i napowrót, wagonem którejkolwiek klasy.

Także koszta podróży poniesione z powodu użycia innych środków komunikacyjnych będą im zwrócone.

IV. Dyrekcyja ruchu kolei żelaznych.

§. 22.

Dyrekcyje ruchu kolei żelaznych kierują w swoich okręgach na podstawie poleceń (§. 2) otrzymanych od Dyrekcyi głównej miejscową służbą ruchu, licząc tu służbę warsztatową i zarząd materiałów, jakoteż te nowe budowy, dla których nie są ustanowione zarządy budownicze, podlegające bezpośrednio Dyrekcyi głównej.

Dyrekcye ruchu kolei żelaznych są w myśl Porządku ruchu na kolejach żelaznych z dnia 16 listopada 1851 (Dz. u. p. Nr. 1 z r. 1852) odpowiedzialne za porządek i bezpieczeństwo ruchu w swoim okręgu i w tej mierze podlegają nadzorowi i kontroli inspekcji głównej kolei austriackiej.

§. 23.

Każda Dyrekcya ruchu kolei żelaznych stanowi urząd zespolony do trzech głównych gałęzi służby (konserwacji kolei, obrotu, ruchu pociągów), tudzież do spraw administracyjnych ogólnych, licząc tu zarząd materyałów.

Podlegają jej: urzędy zaliczające się do najniższych kategorii trzech głównych gałęzi służby, tudzież inspektorat budowy i konserwacji, magazyn materyałów i oddział rachunkowy, który we względnie sposobu utrzymywania rachunków otrzyma osobne instrukcye.

Przekazy pieniężne Dyrekcji ruchu kolei żelaznych realizuje zwyczajnie kasa stacyjna (urzędu ruchu), znajdująca się w siedzibie Dyrekcji ruchu i utrzymuje do tychże oddzielne rachunki.

Wyjątkowo zaprowadzona być może w Dyrekcji ruchu własna kasa.

§. 24.

Miejsca, w których dyrekcye ruchu kolei mają być ustanowione, oznaczy Minister handlu za Najwyższem zezwoleniem, ze względem na potrzeby służby.

Siedziby urzędów ruchu, oddziałów konserwacji kolei i magazynów na materyały, oznaczy z szczególnym względem na wymagania służbowe nadzoru i rozkładu materyałów Dyrekcya główna za zezwoleniem Ministra handlu.

§. 25.

Przewodniczącym każdej dyrekcji ruchu jest wyższy urzędnik, używający tytułu „Dyrektora ruchu“.

Jest on odpowiedzialny za cały bieg czynności, mianowicie za bezpieczeństwo, porządek i regularność ruchu w okręgu dyrekcji.

Dyrektorowi ruchu przydaje się zastępcę, jakoteż odpowiedni poczet pomocników.

Wszyscy podwładni dyrekcji ruchu kolei rządowych sprawować mają służbę stósownie do istniejących przepisów podług poleceń otrzymanych od Dyrektora ruchu.

Porządek czynności dyrekcji ruchu kolei żelaznych podlega zatwierdzeniu Ministra handlu.

§. 26.

Dyrektor ruchu reprezentuje dyrekcją ruchu na zewnątrz i wydaje w jej imieniu deklaracje prawnie obowiązujące.

We wszystkich sprawach, zaliczonych do zakresu działania dyrekcji ruchu, znosi się bezpośrednio z uprawnionemi do tego Władzami wojskowemi i cywilnemi krajów, w których leży okrąg dyrekcji ruchu, tudzież z inspekcją główną kolei austriackich, jakoteż z urzędami innych zakładów komunikacyjnych na równi będącemi.

Dyrektor ruchu winien bezwarunkowo spełniać w obrębie swego okręgu żądania komend terytorjalnych wojskowych, dotyczące się przewozu wojska i rekwizytów wojskowych a ma reklamować wozy do tego potrzebne, gdyby mu na nich zbywało.

Gdy transporty wojskowe idą po za granicę okręgu, dyrektor ruchu, do którego udała się Władza wojskowa wysyłająca, winien w porozumieniu z dalszemi okręgami zarządzić co potrzeba we względzie odebrania i dalszego przewozu transportu wojskowego aż do miejsca przeznaczenia.

§. 27.

Dyrektor ruchu obowiązany jest zarządzać i nadzorować wykonanie wyższych poleceń, zniewalać podwładnych do dopełniania powinności i czuwać nad tem, aby ich współdziałanie przynosiło korzyść, jakoteż nad przestrzeganiem oszczędności, o ile tylko można.

Winien mieć na pieczy rezultat interesów swego okręgu i starać się o polepszenie go i w ogóle eksploatacji już to stósownemi środkami własnego zakresu działania, już też przez podawanie wniosków do Dyrekcji głównej.

Gdyby zwłoka groziła niebezpieczeństwem, dyrektor ruchu ma prawo i obowiązek wydawania odpowiednich zarządzeń także w sprawach zastrzeżonych Dyrekcyi głównej, winien jednak zdać sprawę niezwłocznie celem uzyskania zatwierdzenia.

§. 28.

Zakres działania dyrekcyj ruchu kolei żelaznych obejmuje wykonywanie i nadzorowanie służby ruchu w obrębie własnego okręgu, a mianowicie:

1. układanie preliminarza rocznego i zawiadywanie dotacyami rocznymi przez Ministra handlu wyznaczonemi, jakoteż zestawianie wykazów administracyjnych i zamknięć rachunkowych;

2. przyjmowanie (mianowanie), przenoszenie, posuwanie, oddalanie ze służby (wypowiadanie), tudzież postępowanie porządkowo-karne co do wszystkich sług, licząc tu strażników i sług stałych wszelkich rodzajów, jakoteż co do pomocników przygodnie potrzebnych, stosownie do obowiązujących prawideł w granicach przepisanej ilości pocztu osób i zatwierdzonego preliminarza; następnie co do stałych urzędników podrzędnych i urzędników, jakoteż aspirantów na urzędników, dawanie pozwoleń do ożenienia, przenoszenie (z wyjątkiem przełożonych) w obrębie własnego okręgu, proponowanie do posunięcia, zarządzanie śledztw porządkowo-karnych, jakoteż zawieszanie w służbie.

Gdy się przenosi stałych urzędników podrzędnych, urzędników, tudzież aspirantów na urzędników, jakoteż, gdy się wytacza śledztwo porządkowo-karne przeciwko jednemu z nich lub go zawieszają, trzeba jednocześnie uwiadomić Dyrekcyę główną;

3. dawanie podwładnym urlopu na czas aż do czterech tygodni;

4. zezwalanie na wynagrodzenia i zapomogi z funduszów, jakie na podstawie zatwierdzonego preliminarza będą do rozrządzenia w kwocie aż do 100 zł., jakoteż czynienie wniosków, gdyby chodziło o większe kwoty;

5. załatwianie spraw podatku dochodowego od osób w służbie będących, jakoteż spraw podatku gruntowego i budynkowego od nieruchomości kolei w okręgu leżących;

6. odpuszczanie lub też pozwalanie na odpisanie zarzutów rachunkowych i wierzytelności nie dających się ściągnąć, tudzież strat w materiałach i zasobach inwentarskich, jeżeli wartość pieniężna nie przenosi w każdym z osobna przypadku 500 zł. a w tym samym roku ogółem 5000 zł., z zastrzeżeniem ścigania na drodze porządkowo-karnej;

7. sporządzanie i przedstawianie projektów do odbudowy, rozszerzeń budowy i nowych budów na liniach, na których się ruch odbywa;

8. wykonywanie takich budów podług zatwierdzonych projektów i preliminarzy o ile do tego nie są ustanowione osobne zarządy budownicze;

9. czynienie wniosków co do ustanawiania i zmiany porządku ruchu pociągów pasażerskich i towarowych;

10. rozporządzenie pociągów programowych, jakoteż pociągów wysyłanych w potrzebie, pociągów wojskowych, tudzież rozporządzanie pociągów osobnych i nadzorowanie całego ruchu pociągów i kontrola nad programem godzin;

11. rokowanie a względnie decydowanie, gdy chodzi o uszkodzenie wagonów, z wyjątkiem obliczeń z obcemi kolejami co do kosztów reparacyi wagonów;

12. zarządzanie parkiem machin i wagonów w obrębie okręgu dyrekcyj ruchu i czynienie wniosków, gdyby zachodziła potrzeba zmiany lub pomnożenia parku;

13. dochodzenia co do przygód nieszczęsnych;

14. sprawowanie policyi kolejowej;

15. czynienie wniosków we względzie ustanawiania taryf pasażerskich i towarowych;

16. udzielanie kart bezpłatnych i po cenie niższej w szczególnych przypadkach, tudzież miejscowe niżanie taryf towarowych, jedno i drugie w myśl instrukcyj osobnych, jakoteż czynienie wniosków w przypadkach nie przewidzianych w instrukcyach;

17. decydowanie co do zażaleń przeciw podwładnym (książki zażaleń) i załatwianie reklamacyj, tudzież rozszezeń do wynagrodzenia w obrocie pasażerskim i towarowym miejscowym, o ile cała suma wynagrodzenia reklamowana w obrocie pasażerskim nie przenosi 100 zł. a w obrocie towarowym 1000 zł., jakoteż kontrola nad przychodami w obrocie miejscowym;

18. wydzierżawianie miejsc na składy i gruntów kolejowych, jakoteż ustępowanie czynszów aż do kwoty 100 zł.;

19. interwencya w pertraktacjach konkurencyjnych, jakoteż pozwalanie na stawianie budynków prywatnych nad koleją i w pobliżu dworców;

20. skontrolowanie kas i zapasów w obrębie własnego okręgu;

21. zawiadywanie warsztatami, o ile podlegają dyrekcji ruchu i magazynów na materiały, stósownie do istniejących przepisów;

22. zakupowanie na cały rok materiałów zużywczych i rzeczy inwentarskich z wyjątkiem tych, których natura wymaga, aby je kupowano zbiorowo (jak wozy, rzeczy rezerwowe, szyny itp.).

§. 29.

Materiały kupować należy (§. 28, l. 22) w granicach zatwierdzonego preliminarza potrzeb i kosztów z przestrzeganiem jak najściślejszej oszczędności.

Dostawy, których wartość preliminowana dochodzi do sumy 5000 zł. lub ją przewyższa, powinny być zabezpieczane zwyczajnie przez rozpisanie licytacji publicznej i poruczenie dostawy temu, który podał najkorzystniejszą ofertę.

Przy ocenianiu ofert trzeba zwracać uwagę nie tylko na ofiarowaną cenę, lecz także na zmieniające się stósownie do miejsca wyrobu koszta nadzoru fabrykacyi, transportu do miejsca odstawy, odbioru i rozdziału, jakoteż na wynikające stąd utrudnienia a zarazem na to, czy podawca oferty zdoła rzecz wykonać i czy zasługuje na zaufanie. Gdy warunki są jednakowe, pierwszeństwo trzeba dawać zawsze przemysłowi i płodom surowym własnego okręgu.

Jeżeli przeciwko rozpisaniu licytacji publicznej przemawiają ważne powody, jak np. stosunki targowe, mała ilość sposobnych oferentów, domyślne porozumienie się ich z sobą itp. można wyjątkowo poruczyć dostawę rzeczzonego rodzaju, jakoteż dostawy, których wartość wynosi mniej niż 5000 zł. co do których sposób poruczenia obierany być powinien w ogóle według okoliczności, przez ściślejszą licytacją lub na akord. Na akord kupować można zwłaszcza wtedy, gdy się nastęrcza sposobność zabezpieczenia dostawy po cenach jednostkowych, wziętych za podstawę do preliminarza pod warunkami korzystniejszymi od tych, które na dokonanej właśnie licytacji publicznej uzyskane zostały od innego zakładu lub przedsiębiorstwa.

Także i w takich przypadkach trzymać się trzeba tej zasady, że gdy warunki są równie korzystne, pierwszeństwo dawać należy własnemu okręgowi.

Dyrekcye ruchu kolei żelaznych stósować mają odpowiednio przepisy powyższe, gdy chodzi o poruczenie robót.

V. Postanowienia co do osób i końcowe.

§. 30.

Osoby składające poczet zarządu kolei rządowych (urzędnicy, urzędnicy podrzędni, słudzy, aspiranci itd.) mianowani są albo stale albo tymczasowo.

Prawa i obowiązki pocztu osób urzędzone będą z zawarowaniem praw nabytych, porządkiem służbowym (pragmatyką służbową), którą wyda Dyrekcyja główna a Minister handlu potwierdzi, tudzież innemi przepisami służbowemi na podstawie tejsze wydaniami a według okoliczności osobnemi kontraktami służbowemi.

Emeryci, jakoteż wdowy i sieroty, otrzymywać będą zaopatrzenie z osobnych instytucji emerytury (prowizyi), stósownie do odnośnych statutów, na podstawie wkładek, przez uczestników wnoszonych.

§. 31.

Postępowanie w sprawach porządkowo-karnych uregulowane będzie w zarządzie kolei żelaznych rządowych porządkiem służbowym (pragmatyką służbową), która w myśl §fu 30go ma być wydana, z zachowaniem tej zasady, że w każdej dyrekcji ruchu, jakoteż w Dyrekcyi głównej, utworzona być ma komisya porządkowo-karna, która wydawać będzie uchwały większością głosów na podstawie wyniku śledztwa porządkowo-karnego,

§. 32.

O ile postanowienia powyższe (§§. 30, 31) nie ustanawiają odmiennych praw i obowiązków, przepisy, dotyczące się urzędników rządowych i sług rządowych, stosowane będą odpowiednio do urzędników, urzędników podrzędnych i sług zarządu kolei rządowych stale mianowanych.

§. 33.

Ministrowi handlu służy zawsze prawo przeznaczania do pełnienia służby naprzemian czynników ministerstwa handlu, inspekcji głównej kolei austriackich, tudzież zarządu kolei żelaznych.

Prawa służące tym urzędnikom, do których stosują się przepisy ustawy z dnia 15 kwietnia 1873 (Dz. u. p. Nr. 47) nie będą naruszone przez powołanie ich do służby przy zarządzie kolei żelaznych.

§. 34.

Sprawowanie policji kolejowej w myśl istniejących przepisów, należy głównie do przeznaczonych do tego w myśl instrukcji czynników miejscowej służby ruchu i dyrekcji ruchu kolei żelaznych, tudzież przełożonych oddziałów Dyrekcji głównej.

Przysięgę od osób przeznaczonych do sprawowania czynności policji kolejowej, w §fie 102gim Porządku ruchu kolei żelaznych przepisaną, odbierać będą zastępczo czynniki zarządu kolei żelaznych rządowych.

§. 35.

Organizacya niniejsza ma być wprowadzona od dnia 1 sierpnia 1884.

Od tego terminu tracą moc wszelkie niezgodne z nią przepisy, mianowicie ogłoszone rozporządzeniem ministerstwa handlu z dnia 26 lutego 1882 (Dz. u. p. Nr. 25) „Zasady organizacyi ruchu na kolejach rządowych zachodnich, tudzież tych prywatnych, któremi Rząd zawiaduje“.

Dyrekcya budowy kolei żelaznych rządowych, ustanowiona w myśl §fu 10go rozporządzenia ministerstwa handlu z dnia 26 sierpnia 1875 (Dz. u. p. Nr. 116) zjednoczona będzie z Dyrekcją główną w czasie, który Minister handlu oznaczy.

Dziennik ustaw państwa

dla

królestw i krajów w Radzie państwa reprezentowanych.

Część XXX. — Wydana i rozesłana dnia 2 lipca 1884.

104.

Dokument koncesyjny z dnia 12 maja 1884,
na kolej^ę żelazną parową z St. Pölten do Tulln z odnogami.

My Franciszek Józef Pierwszy,
z Bożej łaski Cesarz Austryacki;

Król Apostolski Węgierski, Król Czeski, Dalmacki, Kroacki, Sławoński, Galicyjski, Lodomeryjski i Iliryski; Arcyksiążę Austryacki, Wielki Książę Krakowski, Książę Lotaryński, Salzburski, Styryjski, Karyntyjski, Kraiński, Bukowiński, Górno i Dolno Szląski; Wielki Książę Siedmiogrodzki; Margrabia Morawski; uksiążęcony Ilrabia na Habsburgu i Tyrolu itd. itd. itd.

Gdy uprzywilejowany Bank dla krajów austryackich w Wiedniu i Spółka austryacka kolei żelaznych miejscowych w Pradze podały prośbę o udzielenie im koncesyi na budowę i utrzymywanie w ruchu kolei miejscowej z St. Pölten do Tulln z odnogami i przedłużeniami, przeto ze względu na powszechną użyteczność tego przedsięwzięcia, widzimy się spowodowani nadać obu rzeczonym Spółkom koncesyą niniejszą na zasadzie ustawy o koncesyach na koleje żelazne z dnia 14 września 1854 (Dz. u. p. Nr. 238), jakoteż ustaw z dnia 25 maja 1880 (Dz. u. p. Nr. 56) i z dnia 26 grudnia 1882 (Dz. u. p. Nr. 180), w sposób następujący:

§. 1.

Nadajemy uprzywilejowanemu Bankowi dla krajów austryackich w Wiedniu złączonemu ze Spółką austryacką kolei miejscowych w Pradze prawo wybudowania i utrzymywania w ruchu kolei żelaznej miejscowej ze szlakiem normalnym od stacyi w St. Pölten kolei Cesarzowej Elżbiety na Herzogenburg, Traismauer i Judenau do Tulln, gdzie się ma łączyć z koleją Cesarza Franciszka Józefa.

§. 2.

Koncesyonaryusze są nadto obowiązani na żądanie Rządu wybudować jeszcze następujące linie, będące częścią odnogami powyższej kolei miejscowej, po części przedłużeniami koncesyonowanej kolei miejscowej:

1. z Judenau do St. Andrä-Wördern,
2. z Traismauer lub innego stósownego miejsca linii St. Pölten-Traismauer do Mautern,
3. z Mautern lub innego stósownego miejsca odnogi 2 z wybudowaniem stałego mostu na Dunaju do Krems,
4. z Krems a według okoliczności z innego stósownego miejsca odnogi absdorfsko-kremskiej kolei Cesarza Franciszka Józefa na Langenlois i przez dolinę Kampy do Horn i aż do stacyi Sigmundsherberg,
5. z Tulln a według okoliczności z St. Andrä-Wördern, przez położenie drugiego toru, przytykającego do kolei Cesarza Franciszka Józefa, do Wiednia,
6. z Klosterneuburga przez dolinę strumienia Kirbing (tramwaj parowy) z ujściem w stósownem miejscu do linii St. Pölten-Tulln.

Rząd jednak może żądać wybudowania linii wzmiankowanych pod l. 1, 2, 4, 5 i 6 tylko o tyle, o ile według zdania Rządu można będzie oczekiwać, że dotykające koncesyonaryuszów podwyższenie ciężaru kapitałowego będzie pokryte zapewnionemi przez kontrakty przewozowe, dopłaty interesowanych lub w jakikolwiek inny sposób czystemi dochodami nowych linii kolejowych, doliczonemi do rzeczywistego czystego dochodu z linii już wybudowanych, o ile tenże przewyższa ich ciężar kapitałowy po wliczeniu w niego sześćprocentowej dywidendy od akcyj.

Postanowienie powyższe stósowane będzie odpowiednio także do przedłużenia pod l. 3 wzmiankowanego, przyczem jednak za tę linią i most na Dunaju nie wolno umieszczać w rachunku większego ciężaru rocznego nad 5·1 od sta rzeczywistych kosztów budowy, które koncesyonaryusze poniosą.

Koncesyonaryusze są nadto obowiązani w razie budowania odnogi 2, przyczynić się do wybudowania mostu powyższego na Dunaju, gdyby przez innego przedsiębiorcę miał być stawiany, dopłatą trzeciej części kosztów budowy, o ile według uznania Rządu pięćprocentowe odsetki roczne tej dopłaty będą zapewnione bądź świadczeniami interesowanych, bądź w inny sposób, za doliczeniem wzmiankowanych w przedpoprzednim ustępie nadwyżek czystego dochodu linii już wybudowanych.

§. 3.

Linjom kolei, na które wydaje się niniejszy dokument koncesyjny, zapewnia się następujące ulgi:

- a) uwolnienie od stępli i opłat od wszelkich umów, wpisów hipotecznych, podań i jakichkolwiek innych dokumentów, tyczących się zebrania kapitału i zabezpieczenia odsetków, jakoteż ruchu aż do czasu otwarcia ruchu, tudzież od dokumentów, tyczących się nabycia gruntów, budowy i urządzenia kolei aż do końca pierwszego roku ruchu;
- b) uwolnienie od stępli i opłat pierwszej emisji akcyj i obligacyj pierwszorzędnych, tudzież kwitów tymczasowych i wpisu hipotecznego obligacyj pierwszorzędnych, jakoteż od opłat za przeniesienie własności zakupionych gruntów;

- c) uwolnienie od opłat i taks za nadanie koncesyi i za wygotowanie niniejszego dokumentu koncesyjnego;
- d) uwolnienie od podatku dochodowego i zarobkowego, od opłat stęplowych, którym podlegają kupony, jakoteż od wszelkiego nowego podatku, któryby w przyszłości mocą ustawy był zaprowadzony na lat trzydzieści (30), licząc od dnia dzisiejszego.

§. 4.

Koncesyonaryusze obowiązani są rozpocząć budowę kolei miejscowej z St. Pölten do Tulln natychmiast i ukończyć ją najpóźniej do dnia 1 września 1885.

Terminy rozpoczęcia i skończenia budowy każdej z odnóg i przedłużeń w §fie 2 wzmiankowanych, jak tylko wybudowanie ich będzie zażądane, wyznaczy ministerstwo handlu po wysłuchaniu koncesyonaryuszów.

Gotowe koleje oddać należy niezwłocznie na użytek publiczny i utrzymywać w ruchu bez przerwy przez cały okres koncesyjny.

Jako rękojmię dotrzymania powyższych terminów budowy, złożyć mają koncesyonaryusze kaucyą w sumie dziesięć tysięcy złotych (10.000 zł.) w tych papierach, w których wolno lokować fundusze sieroce.

W razie niedotrzymania powyższego zobowiązania, kaucya ta uznana być może za przepadłą.

§. 5.

Do wybudowania linii kolei koncesyonowanej nadaje się koncesyonaryuszom prawo wyłączenia podług przepisów ustawowych w tej mierze obowiązujących.

Takież samo prawo nadane będzie koncesyonaryuszowi do wybudowania wszelkich odnóg, prowadzących do zakładów przemysłowych, gdyby Rząd ze względu na dobro publiczne uznał potrzebę wybudowania takich kolei.

§. 6.

We względzie budowy kolei koncesyonowanych i ruchu na nich, zastosować się powinni koncesyonaryusze do osnowy niniejszego dokumentu koncesyjnego i do warunków koncesyjnych, jakie ministerstwo handlu ustanowi, jakoteż do istniejących w tej mierze ustaw i rozporządzeń, mianowicie do ustawy o koncesyach na koleje żelazne z dnia 14 września 1854 (Dz. u. p. Nr. 238) i Porządku ruchu kolei z dnia 16 listopada 1851 (Dz. u. p. Nr. 1 z r. 1852), tudzież do ustaw i rozporządzeń, które w przyszłości wydane być mogą.

§. 7.

Nadaje się koncesyonaryuszom prawo przelania za osobnem zezwoleniem Rządu i pod warunkami, które on ustanowi, praw i obowiązków z koncesyi niniejszej wynikających, na inną Spółkę akcyjną, która w takim razie wejdzie we wszystkie prawa i obowiązki koncesyonaryuszów.

Suma rzeczywistego jakoteż imiennego kapitału zakładowego linii w paragrafach 1 i 2 wzmiankowanych, podlega zatwierdzeniu Rządu.

Ogólna suma kapitału zakładowego winna być umorzona w okresie koncesyjnym podług planu podlegającego zatwierdzeniu Rządu.

§. 8.

Transporty wojskowe przewożone być muszą po cenach taryfowych niższych, a to stosownie do postanowień, które tak w tej mierze jak i względem ulg dla podróżujących wojskowych na kolei Cesarzowej Elżbiety przez Rząd w ruchu utrzymywanej kiedykolwiek obowiązywać będą.

Postanowienia te stosowane będą także do Obrony krajowej obu połów monarchyi, do strzelców krajowych tyrolskich, i to nietylko gdy podróżują kosztem skarbu, lecz także gdy jadą po służbie o własnym koszcie na ćwiczenia wojskowe i zgromadzenia kontrolne, tudzież do korpusu straży wojskowej sądów cywilnych wiedeńskich, do żandarmeryi, jakoteż do straży skarbowej i straży bezpieczeństwa po wojskowemu uorganizowanej.

Koncesjonaryusze zobowiązują się przystąpić do zawartej przez spółki kolei austriackich umowy względem zakupienia i utrzymywania w pogotowiu parku do transportów wojskowych, pomagania sobie nawzajem swojemi parkami w razie przewożenia większych transportów wojskowych, tudzież do postanowień organicznych i instrukcyj dla oddziałów kolei polowej, jakoteż do umowy dodatkowej o przewożeniu na rachunek skarbu wojskowego obłożnie chorych i rannych, która weszła w wykonanie od dnia 1 czerwca 1871.

Ten obowiązek przystąpienia odnosi się także do umowy ze spółkami kolejowemi względem pomagania sobie nawzajem swoją służbą w razie przewożenia większych transportów wojskowych i do przepisu o transportach wojskowych na kolejach żelaznych.

Zobowiązania te ciężą na koncesjonaryuszach tylko o tyle, o ile będzie możliwem dopełnienie ich na kolei koncesjonowanej jako drugorzędnej a w skutek tego zbudowanej, urządzonej i eksploatowanej z dozwolonemi ułatwieniami a orzeka o tem ministerstwo handlu.

Koncesjonaryusze zobowiązują się przy obsadzaniu posad mieć wzgląd na wysłużonych podoficerów armii, marynarki wojennej i Obrony krajowej w myśl ustawy z dnia 19 kwietnia 1872 (Dz. u. p. Nr. 60).

§. 9.

Koncesyą nadaje się z obroną przeciw zakładaniu nowych kolei w myśl §fu 9, lit. b) ustawy o koncesyach na koleje żelazne, na lat dziewięćdziesiąt (90), licząc od dnia dzisiejszego, po upływie zaś tego czasu traci ona moc swoją.

Rząd może także wyrzec unieważnienie koncesyi przed upływem przerweczonego czasu, gdy określone w §fie 3cim zobowiązania pod względem rozpoczęcia i skończenia budowy, tudzież otwarcia i utrzymywania ruchu nie będą dopełnione, o ile przekroczenie terminu nie da się usprawiedliwić w myśl §. 11 lit. b) ustawy o koncesyach na koleje żelazne a mianowicie wstrząśnieniami politycznemi i finansowemi.

§. 10.

Ruch na liniach kolei, na którą nadaje się niniejszy dokument koncesyjny, będzie utrzymywał Rząd na rachunek koncesjonaryuszów.

Warunki tego utrzymywania ruchu będą określone w umowie, którą Rząd zawrze w tym celu z koncesjonaryuszami.

§. 11.

Rząd zastrzega sobie prawo odkupienia kolei koncesyonowanej po jej wybudowaniu i otwarciu na niej ruchu w każdym czasie, a w tym razie wynagrodzi Spółkę gotówką.

Dla oznaczenia ceny odkupu obliczone będą czyste dochody roczne przedsiębiorstwa w ciągu lat trzech przed rzeczywistą chwilą odkupu, z tego stracone będą czyste dochody roku najniepomyślniejszego i policzony będzie średni dochód czysty pozostałych lat dwóch.

Gdyby jednak średni dochód czysty, w ten sposób obliczony, nie wynosił najmniej takiej sumy rocznej, która potrzebna jest do oprocentowania po 5 od sta i umorzenia kapitału zakładowego imiennego, przez Rząd zatwierdzonego, w przeciągu okresu koncesyjnego, natenczas ta suma roczna uważana będzie za dochód czysty, mający służyć za podstawę do wymierzenia ceny odkupu.

Podobnie postąpi się, gdyby kolej odkupiona być miała przed upływem trzeciego roku ruchu.

Celem wynagrodzenia koncesyonaryuszów, Administracya państwa płacić im będzie rentę, wyrównywającą powyższym dochodom średnim a względnie najmniejszym a to z dołu w ratach półrocznych dnia 30 czerwca i dnia 31 grudnia każdego roku aż do upływu okresu koncesyjnego.

Zastrzega sobie Rząd prawo zapłacenia kiedykolwiek bądź zamiast rent jeszcze nie płatnych, wartość kapitałowej tychże, zdyskontowanej po pięć od sta na rok, doliczając odsetki do odsetek.

Gdy Rząd postanowi spłacić kapitał, spłaci go podług własnego wyboru gotówką lub obligacyami długu państwa. Obligacye będą w takim razie liczone po średnim kursie, jaki według kursów urzędownie notowanych, obligacye długu państwa tegoż rodzaju będą miały na giełdzie wiedeńskiej w półroczu bezpośrednio poprzedzającym.

Przez odkupienie kolei i od dnia tego odkupienia wchodzi państwo za wypłatą ceny odkupu bez dalszego wynagrodzenia, w posiadanie wolne od ciężarów i używanie kolei, niniejszem koncesyonowanej, ze wszystkimi do niej należąciami ruchomościami i nieruchomościami, licząc tu także park wozowy i zapasy materiałów, jakoteż fundusze obrotowe i zasobowe z kapitału zakładowego utworzone, o ileby te ostatnie za zezwoleniem Rządu nie były całkiem lub częściowo użyte stósownie do swego przeznaczenia.

Rządowi służy także prawo odkupienia jedynie podług powyższych zasad przedłużenia w §fie 2, l. 5 wzmiankowanego, przyczem za podstawę do oznaczenia ceny wzięty będzie czysty dochód tej linii oddzielnie obliczony, a względnie jej kapitał zakładowy.

§. 12.

Gdy koncesya utraci moc swoją w skutek upływu okresu koncesyjnego i od tego dnia, w którym to nastąpi, wchodzi państwo bez wynagrodzenia w wolne od ciężarów posiadanie i używanie kolei koncesyonowanej, tudzież wszystkich jej ruchomości i nieruchomości, licząc tu także park wozowy i zapasy materiałów, jakoteż fundusze ruchu i zasobowe z kapitału zakładowego utworzone, o ile te ostatnie nie zostały już za zezwoleniem Rządu całkiem lub częściowo użyte, stósownie do swego przeznaczenia (§. 11).

Tak wtedy, gdy koncesya moc swoją straci, jak i w razie odkupienia kolei zatrzymają koncesyonaryusze na własność utworzony z własnych dochodów

przedsiębiorstwa fundusz zasobowy i należące się im aktywa, tudzież te osobne zakłady i budynki, z własnego majątku wzniesione lub nabyte, do których zbudowania lub nabycia Rząd upoważnił ich z tym wyraźnym dodatkiem, że nie mają stanowić przynależności kolejowej.

§. 13.

Rząd ma prawo przekonywać się, czy budowa kolei i urządzenia ruchu są we wszystkich częściach wykonane odpowiednio celowi i trwale, tudzież zarządzić, aby wadom w tym względzie zapobieżono lub takowe usunięto.

Ze względu na służące Rządowi według §. 11go prawo odkupienia, koncesyonaryusze obowiązani są kontrakty budowy i dostaw przed zawarciem przedstawić Rządowi do zatwierdzenia.

Rząd ma także prawo wglądania w zarząd przez wydelegowanego do tego urzędnika, a w szczególności nadzorowania w wszelki sposób, jaki uzna za stosowny, aby budowę wykonano zgodnie z projektem i kontraktami i wydelegowania do tego urzędników na koszt koncesyonaryuszów.

§. 14.

Nadto zastrzega sobie Rząd prawo, że gdyby pomimo poprzedniego ostrzeżenia, ponawiało się naruszenie lub zaniedbanie obowiązków w dokumencie koncesyi lub ustawami przepisanych, będzie temu zapobiegał środkami odpowiedzialnymi ustawom, a według okoliczności unieważni koncesyę jeszcze przed upływem czasu, na który została nadana.

Ostrzegając surowo, aby nikt nie czynił nic przeciwnego postanowieniom koncesyi niniejszej, i nadając Spółce prawo uciekania się do Naszych sądów w sprawach o wynagrodzenie udowodnionej szkody, rozkazujemy wyraźnie wszystkim władzom, do których to należy, aby nad koncesyą i wszystkimi postanowieniami w niej zawartymi, ściśle i troskliwie czuwały.

W dowód czego wydajemy niniejszy list, pod Naszą większą pieczęcią, w Naszem głównem i rezydencyonalnem mieście Wiedniu dnia dwunastego miesiąca maja, w roku zbawienia tysiąc ósmset ósmdziesiątym czwartym, Naszego panowania trzydziestym szóstym.

Franciszek Józef r. w.



Taaffe r. w.

Pino r. w.

Dunajewski r. w.

105.**Ustawa z dnia 1 czerwca 1884,**

o przytłumieniu choroby skrljevo w Dalmacyi.

Za zgodą obu Izb Rady państwa postanowiłem i stanowią co następuje :

§. 1.

Na przytłumienie choroby skrljevo, panującej w niektórych okolicach Dalmacyi, przeznaczają się zasilek rządowy, który w preliminarzu państwa ma być w miarę potrzeby zamieszczany, w sumie aż do 30.000 złotych.

§. 2.

Rzeczony zasilek rządowy przeznaczają się na pokrycie tych wydatków, do wynagrodzenia których gminy dalmatyńskie są obowiązane według ustawy krajowej z dnia 14 grudnia 1866 (Dz. u. kr. Nr. 20) o zakładaniu publicznych szpitali powszechnych i ich zawiadywaniu, tudzież na pokrycie owego wydatku nadzwyczajnego, który okaże się potrzebnym do zapewnienia ustawie niniejszej pomyślnego skutku.

§. 3.

Rząd dołożyć ma starania, ażeby środki, potrzebne do zwalczenia złego, wykonane zostały jednostajnie i w czasie jak można najkrótszym. Winien wydać stosowne zarządzenia policyjno-zdrowotne i w porozumieniu z Wydziałem krajowym dążyć do tego, ażeby osoby, które trzeba obserwować i leczyć, były utrzymywane w ewidencji i leczone tak, jak tego właściwość choroby wymaga.

§. 4.

Osoby dotknięte chorobą skrljevo lub o nią podejrzane, oddawać należy do szpitali do tego przeznaczonych, w razie potrzeby przymusowo.

Uwolniona od tego może być tylko osoba, która niewątpliwie będzie się leczyła gdzieindziej i w taki sposób, że choroba jej nie może udzielić się innym.

§. 5.

Wykonanie ustawy niniejszej poruczam Memu Ministrowi spraw wewnętrznych i Memu Ministrowi skarbu.

Szoproń, dnia 1 czerwca 1884.

Franciszek Józef r. w.

Taaffe r. w.

Dunajewski r. w.

106.

Rozporządzenie Ministra handlu z dnia 1 lipca 1884,

zmieniające niektóre przepisy Porządku ruchu na kolejach żelaznych królestw i krajów w Radzie państwa reprezentowanych, wydanego rozporządzeniem z dnia 10 czerwca 1874 (Dz. u. p. Nr. 75) a względnie nowej osnowy Dodatku D do niego, zaprowadzonej rozporządzeniami z dnia 15 września 1881 (Dz. u. p. Nr. 100) i z dnia 1 maja 1883 (Dz. u. p. Nr. 52).

W Porządku ruchu dla kolei żelaznych królestw i krajów w Radzie państwa reprezentowanych, wydanym rozporządzeniem z dnia 10 czerwca 1874 (Dz. u. p. Nr. 75) a względnie w nowej osnowie Dodatku D do niego, zaprowadzonej rozporządzeniami z dnia 15 września 1881 (Dz. u. p. Nr. 100) i z dnia 1 maja 1883 (Dz. u. p. Nr. 52) zmienia się a względnie uzupełnia wyszczególnione poniżej paragrafy i numery w sposób następujący:

§. 45.

Ustęp 1 ma opiewać:

Czas dostawienia składa się z czasu na ekspedycyą i z czasu na przewiezenie, nie może zaś wynosić więcej, jak:

1. czas na ekspedycyą 1 dzień,
2. czas do przewiezienia, na każde, choćby tylko zaczęte 300 kilometrów 1 dzień.

Poczyna się on od północy, która nastąpi po wyciśnięciu pieczęci na liście przewozowym albo doręczeniu rewersu pakunkowego lub transportowego i jest dotrzymany, jeżeli w ciągu tego czasu bydło przystawione zostało na stacyą przeznaczoną do odbioru.

Bieg terminu dostawienia ustaje w czasie pobytu bydła na stacyach do pojenia.

Uwaga: W obrocie wewnętrznym austriacko-węgierskim najwyższa Władza nadzorcza może do przejścia z jednej kolei na drugą, albo nawet do przejścia z jednej linii na drugą linią tego samego zarządu kolejowego pozwolić na przedłużenie terminu ekspedycyi najwięcej o 6 godzin do każdego przejścia.

Bieg terminów dostawienia ustaje także w czasie wstrzymania transportów bydła z powodu oględzin lekarskich.

Zresztą do obliczenia terminów, jakoteż do skutków uchybienia terminu dostawy, stósowane będą przepisy, zawarte w dziale III dla posyłek pospiesznych.

Uwaga: W obrocie wewnętrznym austriacko-węgierskim obowiązuje to tylko o tyle, o ile transporty przewożone są według taryfy do posyłek pospiesznych; przeto przepisy działu III, dotyczące się posyłek pospiesznych lub zwykłych, stósowane będą podług tego, czy bydło oddane zostało do przewozu jako pospieszna czy jako zwykła posyłka.

Ustępy 2 i 3 nie ulegają żadnej zmianie.

§§. 49 i 50.

Do §. 49 i do §. 50, liczba 2, ustęp 3, dołożyć należy:

Uwaga: Przy oddawaniu w monarchyi austriacko-węgierskiej stępel ekspedycyjny stacyi odejścia (wyjąwszy, iż posyłka zostaje w magazynie, póki naładowanie nie będzie możebne [§. 55], wycisnąć należy na liście przewozowym niezwłocznie po całkowitem przystawieniu w obecności posyłającego lub jego pełnomocnika i jeszcze przed wygotowaniem rewersu oddawczego.

§. 57.

Ustęp 1 ma opiewać:

Każdy zarząd kolejowy ogłosi taryfami dla obrotu w swoim obrębie terminy dostawy, które obejmują czas przewozu i ekspedycyi i nie mogą przekraczać następujących okresów, ustanowionych jako najdłuższe:

a) Dla towarów pospiesznych:

1. termin wyekspedycyowania 1 dzień,
2. termin przewozu liczy się na każde, choćby tylko zaczęte 300 kilometrów 1 dzień.

b) Dla towarów zwykłych:

1. termin wyekspedycyowania 2 dni,
2. termin przewozu na odległość aż do 100 kilometrów 1 dzień,
dla większych odległości na każde, choćby tylko zaczęte następne 200 kilometrów 1 dzień.

Ustęp 2 ma opiewać:

Jeżeli przewóz przechodzi z obrębu jednego zarządu w obręb zarządu drugiej kolei, która się z tamtą łączy, obliczają się terminy przewozu, biorąc całkowitą odległość pomiędzy stacyą przyjmującą a stacyą przeznaczenia, terminy zaś ekspedycyi bez względu na ilość zarządów kolejowych, przez których obręby posyłka przechodzi, liczy się tylko raz.

Uwaga: W obrocie wewnętrznym austriacko-węgierskim najwyższa Władza nadzorcza może do przejścia z jednej kolei na drugą albo nawet do przejścia z jednej linii na drugą linią tego samego zarządu kolejowego pozwolić na przedłużenie terminu ekspedycyi najwięcej o 6 godzin dla posyłek pospiesznych a najwięcej o 12 godzin dla zwykłych posyłek do każdego przejścia. Do przejść za pomocą kolei łączących w większych miastach i przez rzeki, na których nie ma mostu (promem), może najwyższa Władza nadzorcza pozwolić interesowanemu zarządowi na jeszcze większe przedłużenie terminów.

Ustęp 3 ma opiewać:

Zarządom kolejowym wolno ustanowić i ogłosić przedłużenia terminów do wyjątkowych stosunków obrotu a to za zezwoleniem Władzy nadzorczej lub z zastrzeżeniem takiego zezwolenia.

Ustęp 4 nie ulega zmianie.

Ustęp 5 odpada.

Ustępy 6 do 8 nie ulegają zmianie.

§. 67.

Do liczby 1, b) dodać należy:

Uwaga: W obrocie wewnętrznym austriacko-węgierskim koleje nie biorą na siebie odpowiedzialności za stłuczenie żelaza lanego, o ile stłuczenie może nastąpić w skutek wewnętrznych własności materiału (niejednostajności odlewu, uderzających wad).

Dodatek D.

Numer XXXVIII. Jako ostatni ustęp przydać należy następujące postanowienie: „Kwas węglowy w postaci gazu przyjmowany będzie do przewozu tylko wtedy, gdy ciśnienie jego nie przenosi ciśnienia 20 atmosfer, i gdy jest oddany w naczyniach z żelaza szwajcarskiego, lanego lub stali lanej, które badane urzędownie nie dawniej jak na rok przed oddaniem, wytrzymały bez stałej zmiany formy ciśnienie najmniej półtora razy większe od tego, któremu kwas węglowy przy oddaniu ulega. Każde naczynie winno być opatrzone otworem, pozwalającym obejrzeć ściany wewnętrzne, klapą bezpieczeństwa, kurkiem do upustu wody, wentylem do napełniania a względnie upustu, jakoteż manometrem i stan jego winien być corocznie urzędownie zbadany. Na naczyniu, w miejscu w oczy wpadającym, winien być umieszczony zapisek urzędowy, wyrażający dokładnie, kiedy i pod jakim ciśnieniem naczynie było badane. W liście przewozowym wyrazić należy, że ciśnienie oddanego na kolej kwasu węglowego także przy podniesieniu się ciepłoty aż do 40 stopni Celsjusa nie może przewyższać ciśnienia 20 atmosfer. Stacya wysyłająca winna przekonać się o zachowaniu powyższych przepisów a mianowicie przez porównanie stanu manometru z zapiskiem o badaniu, czy naczynia były badane pod dostatecznie wielkim ciśnieniem.“

Zmiany powyższe a względnie uzupełnienia zaczynają obowiązywać, co się tyczy terminów dostawienia (§§. 45 i 57), od dnia 1 października 1884, co się tyczy innych szczegółów, od dnia 1 sierpnia 1884.

Królewsko-węgierski Minister komunikacyi, z którym porozumiałem się w tej mierze, wydaje jednocześnie także samo rozporządzenie dla kolei żelaznych krajów korony węgierskiej.

Pino r. w.

Dziennik ustaw państwa

dla

królestw i krajów w Radzie państwa reprezentowanych.

Część XXXI. — Wydana i rozesłana dnia 3 lipca 1884.

107.

Rozporządzenie ministerstw spraw wewnętrznych, handlu i skarbu z dnia 1 lipca 1884,

zabraniające przywozu i przewozu szmat, starych lin, tudzież przeznaczonej do obrotu handlowego starej odzieży, używanej bielizny wdziewalnej i używanej pościeli, pochodzących z Francyi, Algieru i Tunetu.

Dla zapobieżenia roznoszeniu chorób zaraźliwych, zabrania się w porozumieniu z Rządem król. węgierskim przywozu i przewozu z Francyi, Algieru i Tunetu szmat, starych lin, tudzież starej odzieży, używanej bielizny wdziewalnej i używanej pościeli, o ile przedmioty te przeznaczone są do obrotu handlowego.

Rozporządzenie niniejsze nabywa mocy od dnia, w którym właściwe komory a względnie Władze zdrowotne morskie otrzymają o niem wiadomość.

Co się tyczy Egiptu, rozporządzenie ministeryalne z dnia 14 lipca 1883 (Dz. u. p. Nr. 129) zachowuje się w mocy.

Taaffe r. w.

Pino r. w.

Dunajewski r. w.

Biuletyn urzędowy

Biuletyn i kalendarz w sprawie urzędowej

Wydanie 1000. — Warszawa, dnia 2 lipca 1881

103

Wykaz urzędowy Ministerstwa Spraw Wewnętrznych. Dział 103

Wykaz urzędowy Ministerstwa Spraw Wewnętrznych, Dział 103, z dnia 14 lipca 1881 r.

Wykaz urzędowy Ministerstwa Spraw Wewnętrznych, Dział 103, z dnia 14 lipca 1881 r.

Wykaz urzędowy Ministerstwa Spraw Wewnętrznych, Dział 103, z dnia 14 lipca 1881 r.

Wykaz urzędowy Ministerstwa Spraw Wewnętrznych, Dział 103, z dnia 14 lipca 1881 r.

Wydawca: Księgarnia Państwowa, Warszawa, 1881

Dziennik ustaw państwa

dla

królestw i krajów w Radzie państwa reprezentowanych.

Część XXXII. — Wydana i rozesłana dnia 5 lipca 1884.

108.

Rozporządzenie ministerstwa handlu z d. 19 czerwca 1884,

tyczące się wywołania z obiegu znaczków pocztowych z r. 1867.

Począwszy od dnia 1 sierpnia 1884 wolno będzie c. k. urzędom pocztowym i sprzedawcom znaczków pocztowych sprzedawać tylko znaczki pocztowe, puszczane w obieg w r. 1883, jednakowoż stronom, któreby po dniu 31 lipca b. r. posiadały jeszcze znaczki pocztowe, puszczane w obieg w r. 1867, pozwala się używać ich aż do końca października b. r. do frankowania korespondencyj lub wymieniać je za nowe w c. k. urzędzie pocztowym.

Po upływie miesiąca października 1884, znaczki rzeczzone nie będą już przyjmowane do wymiany a korespondencye opatrzone znaczkami pocztowymi z r. 1867 lub posyłane w kopertach owoczesnych, uważane będą począwszy od dnia 1 listopada 1884 za niefrankowane.

Pino r. w.

109.

Ustawa z dnia 23 czerwca 1884,

zatwierdzająca uchwałę sejmu kraińskiego, tyczącą się pobierania w r. 1884 dodatków do podatków stałych na rzecz funduszu indemnizacyjnego kraińskiego.

Za zgodą obu Izb Rady państwa postanowiłem i stanowią co następuje :

W myśl ustępu 3 Umowy z dnia 29 kwietnia 1876 (ustawa z dnia 8 maja 1876 [Dz. u. p. Nr. 72]) zatwierdza się uchwałę sejmu krajowego księstwa kraińskiego, według której, celem zebrania za pomocą dodatków do podatków stałych

sumy dopłat krajowych na pokrycie wydatku indemnizacyjnego w r. 1884 pobierany być ma dodatek mniej niż 20procentowy do wszystkich podatków stałych łącznie wziętych na przepis.

Wykonanie ustawy niniejszej poruczam Memu Ministrowi skarbu i Memu Ministrowi spraw wewnętrznych.

Schönbrunn, dnia 23 czerwca 1884.

Franciszek Józef r. w.

Taaffe r. w.

Dunajewski r. w.

110.

Rozporządzenie Ministra handlu z dnia 30 czerwca 1884, wydane w porozumieniu z ministerstwem spraw wewnętrznych,

uzupełniające a po części zmieniające przepisy rozporządzenia ministeryalnego z dnia 17 września 1883 (Dz. u. p. Nr. 148) w przedmiocie oznaczenia rodzajów przemysłu rękodzielniczego.

Rozporządzenie ministeryalne z dnia 17 września 1883 (Dz. u. p. Nr. 148), w przedmiocie oznaczenia rodzajów przemysłu rękodzielniczego, uzupełnia się a po części zmienia i na zasadzie §fu 1go, ustęp 2 ustawy z dnia 15 marca 1883 (Dz. u. p. Nr. 39) i następujące rodzaje przemysłu z ograniczeniami w ustępie 3 §fu 1go podanemi, oznacza się jako rękodzieła; są niemi rzemiosła:

- | | |
|---|---|
| 1. bednarzów; | 14. kowali wozowych; |
| 2. białoskórników; | 15. krawców; |
| 3. blacharzów; | 16. kuśnierzów, farbiarzy futer, czapników; |
| 4. cukierników i pasztetników; | 17. malarzów pokojowych; |
| 5. dacharzów, dachówkowe i łupkowe dachy układających; | 18. mechaników (do wyrobów subtelnych), wyrabiających narzędzia i przyrządy chirurgiczno-medyczne, tudzież optyków; |
| 6. fryzyerów, golarzów, perukarzy; | 19. mosiężników i bronzowników; |
| 7. garbarzów; | 20. muzyczne instrumenty wyrabiających (fortepiany, organy, harmoniki itp. instrumenty blaszane; flety, klarnety, fagoty, oboje, skrzypce, basety, gitary, cytry itd.); |
| 8. grzebieniarzy, wachlarzowników, snycerzy kości; | 21. odlewników metalu i konwisarzy; |
| 9. kaletników, rymarzów, biece wyrabiających, daszkarzów, siodlarzów i szory wyrabiających; | 22. oprawiaczy książek, puzderników, galanterników skórnych, pudełkarzy; |
| 10. kapeluszników; | 23. parasolników; |
| 11. kotlarzów; | 24. pasamonników, wyrabiających sznurki i galony, pasamonnice guziki i |
| 12. koszykarzów; | |
| 13. kowalów sprzętowych, ostrogarzów, nożowników, szlifierzów metalu i stali (z wyjątkiem wózkowych), pilnikarzy, wyrabiających piłki sprężynowe, iglarzów, wyrabiających płochy; | |

- | | |
|---|---|
| <p>krepinki, drutowników złota i srebra, klepaczy złota i srebra i przędników, hafciarzów używających złota, srebra i pereł;</p> <p>25. piekarzów;</p> <p>26. piernikarzów i woskobójników;</p> <p>27. platerowników;</p> <p>28. pokostników i lakierników;</p> <p>29. powroźników;</p> <p>30. pozłotników;</p> <p>31. rękawiczników i bandażyistów;</p> <p>32. rzeźników;</p> <p>33. siodlarzów, powozowych;</p> <p>34. sitarzów i wyrabiających kraty;</p> <p>35. stelmachów;</p> <p>36. stolarzów;</p> | <p>37. szczotkarzów;</p> <p>38. szewców;</p> <p>39. szklarzów;</p> <p>40. ślusarzów;</p> <p>41. tapicerów, tudzież wyrabiających kołdry stebnowane, poduszki i materace;</p> <p>42. tokarzów, rzeźbiarzów wyrobów z morskiej pianki, fajkarzów;</p> <p>43. wędliniarzów;</p> <p>44. zdunów;</p> <p>45. zegarmistrzów;</p> <p>46. złotarzów, wyklepujących srebro i inne metale;</p> <p>47. złotników, srebrowników, klejnotników.</p> |
|---|---|

Rozporządzenie niniejsze nabywa mocy od dnia ogłoszenia.

Taaffe r. w.

Pino r. w.

111.

Rozporządzenie ministerstw spraw wewnętrznych i handlu z dnia 3 lipca 1884,

zmieniające rozporządzenie ministeryjne z dnia 4 lutego 1859 (Dz. u. p. Nr. 30) we względzie używania chlorku potasu do wyrobu zapalek.

Ze względu na ulepszenia w postępowaniu przy wyrobie mas palnych fosfor zawierających, zmienia się wydany rozporządzeniem z dnia 4 lutego 1859 (Dz. u. p. Nr. 30) bezwarunkowy zakaz używania chlorku potasu (chloranu potasu) do fabrykacji zapalek ze zwykłym fosforem, w ten sposób, że Władze administracyjne krajowe będą miały moc udzielania przedsiębiorstwom, zapalki takie fabrycznie wyrabiającym, pozwoleń do używania chlorku potasu (chloranu potasu) w tym przypadku, jeżeli z opisaniem sposobu postępowania złożony będzie dowód, jako wyrabianie i zużywanie masy palnej poruczone jest biegłemu w swoim zawodzie odpowiedzialnemu kierownikowi.

Taaffe r. w.

Pino r. w.

Dziennik ustaw państwa

dla

królestw i krajów w Radzie państwa reprezentowanych.

Cześć XXXIII. — Wydana i rozestana dnia 8 lipca 1884.

112.

Traktat z dnia 5 maja 1884,

pomiędzy monarchją austriacko-węgierską a Saksonią, tyczący się kilku kolei łączących na granicy krajowej austriacko-saskiej (pod Kraślicami, Moldawą [Mulde], Reitzenhainem i Johann-Georgenstadtem).

(Zawarty w Dreźnie dnia 5 maja 1884, przez Jego c. i k. Apostolską Mość ratyfikowany w Wiedniu dnia 9 czerwca 1884, ratyfikacje wymieniono w Dreźnie dnia 14 czerwca 1884).

My Franciszek Józef Pierwszy, z Bożej łaski Cesarz Austriacki;

Król Apostolski Węgierski, Król Czeski, Dalmacki, Kroacki, Sławoński, Galicyjski, Lodomeryjski i Illiryjski; Arcyksiążę Austriacki; Wielki Książe Krakowski; Książe Lotaryński, Salzburski, Styryjski, Karyntyjski, Kraiński, Bukowiński, Górno i Dolno Szląski; Wielki Książe Siedmiogrodzki; Margrabia Morawski; uksiążęcony Hrabia na Habsburgu i Tyrolu itd. itd. itd.

wiadomo czynimy:

Gdy pomiędzy Naszymi pełnomocnikami z jednej a pełnomocnikami Najjaśniejszego Króla saskiego z drugiej strony, zawarty i podpisany został w Dreźnie dnia 5 maja 1884 Traktat, tyczący się kilku kolei żelaznych łączących na granicy krajowej austriacko-saskiej pod Kraślicami, Johann-Georgenstadtem i Hrobem, który opiewa jak następuje:

Najjaśniejszy Cesarz austriacki, Król czeski itd. i Król Apostolski węgierski, tudzież Najjaśniejszy Król saski, pragnąc uzupełnić dalej w duchu przyjaźni sąsiedzkiej połączenia kolei żelaznych na obszarach obu Państw, istniejących, mianowali pełnomocnikami Swymi do zawarcia w tym celu umowy:

Najjaśniejszy Cesarz austriacki, Król czeski itd. i Król Apostolski węgierski Swego szambelana

Barona Gabryela Herberta-Rathkeala,
nadzwyczajnego posła i pełnomocnego Ministra przy dworze królewsko saskim,

Najjaśniejszy Król saski Swego Ministra skarbu

Barona Leonsa Könnneritza,

którzy okazawszy sobie nawzajem swoje pełnomocnictwa i znalazłszy je w należytej formie, zgodzili się z zastrzeżeniem najwyższej ratyfikacyi na następujące artykuły:

Artykuł I.

Rząd cesarsko-królewsko austriacki i Rząd królewsko saski zgodziły się pozwolić na wybudowanie i popierać koleje łączące a mianowicie:

1. z Falkenowa na Kraślice do Klingenthalu i
2. z Hrobu na Moldawę do Bienenmühle.

Artykuł II.

Ponieważ zaś za porozumieniem się obu Wysokich Rządów, dalsza kolej łącząca pomiędzy monarchią austriacko-węgierską a Saksonią, a mianowicie zapowiedziana już w artykule V Traktatu z dnia 29 września 1869, kolej łącząca od Chomutowa a względnie Krzimowa na Reitzenhain do Marienberga została wybudowana, przeto obiedwie Wysokie Strony rokujące zgodziły się uregulować także umową niniejszą stosunki wzajemne, wynikające z istnienia tej kolei łączącej.

Artykuł III.

Budowa części kolei łączącej, w artykule I, l. 1 wzmiankowanej, leżącej na obszarze austriackim, poruczona została wyłącznie uprzywilejowanej Spółce kolei busztiehradzkiej, nadaniem dokumentu koncesyjnego z dnia 30 października 1873 a budowa linii z Falkenowa do Kraślic jest już ukończona i oddana na użytek publiczny.

Część od Klingenthalu do granicy austriacko-saskiej, która ma być wybudowana na obszarze saskim, będzie wybudowana przez Rząd królewsko saski kosztem Państwa, ile możności jak najrychlej i będzie skończona i otwarta jednocześnie ze skończeniem i otwarciem części austriackiej, najpóźniej zaś aż do dnia 31 grudnia 1885, który to termin wyznaczony być ma także Spółce kolei busztiehradzkiej do skończenia jej części od Kraślic do granicy austriacko-saskiej.

Artykuł IV.

Koncesya na budowę i utrzymywanie w ruchu części kolei w artykule I pod l. 2 wzmiankowanej od Hrobu do Bienenmühle na obszarze austriackim leżącej, nadana została dokumentem koncesyjnym z dnia 23 grudnia 1882 c. k. uprzyw. Spółce kolei prasko-duczewskiej, która została oraz zobowiązana, aby

linią tę skończyła i oddała na użytek najpóźniej w przeciągu dwóch lat od dnia nadania koncesyi.

Część, która ma być wybudowana na obszarze saskim od granicy aż do Bienenmühle, wybuduje Rząd królewsko saski ile możności jak najrychlej, tak, iżby kolej mogła być w czasie jak najkrótszym skończona i otwarta.

Artykuł V.

Części kolei od Kraślic i od Klingenthalu do granicy austriacko-saskiej, wybudowane być mają, co się tyczy szerokości szlaku, urządzeń ruchu i wozów, z zachowaniem tych samych względów, których przestrzegano przy budowaniu kolei łączącej z Krzimowa do Reitzenhainu, w artykule II wzmiankowanej, podług jednozgodnych norm technicznych w taki sposób, aby wozy mogły przechodzić nawzajem bez przeszkody.

Wozy, przez jeden z Wysokich Rządów rokujących wypróbowane, mogą przechodzić bez powtórnej próby na linii kolei łączących tutaj wzmiankowanych, leżące w obszarze drugiego Państwa.

Artykuł VI.

Miejsce, w którym kolej żelazna z Kraślic do Klingenthalu ma przecinać granicę, oznaczone będzie na podstawie rokowań wspólnych przez komisarzy obu Stron, jak to stało się już dla oznaczenia punktu przecięcia kolei łączącej, która z Hrobu do Bienenmühle ma być wybudowana, tudzież linii z Krzimowa do Reitzenhainu już wybudowanej.

Artykuł VII.

Na kolejach żelaznych, w artykułach I i II wzmiankowanych, przechód ruchu następuje:

- a) na kolei z Falkenowa na Kraślice do Klingenthalu na stacyi przechodniej, która będzie urządzona na obszarze saskim przez rozszerzenie istniejącego dworca pod Klingenthalem;
- b) na kolei łączącej z Hrobu do Bienenmühle, na stacyi granicznej i przechodniej pod Moldawą, która urządzona będzie na obszarze austriackim tuż przy granicy;
- c) na linii z Chomutowa a względnie z Krzimowa na Reitzenhain do Marienbergu, w dworcu Reitzenhainskim leżącym na obszarze saskim.

W tym celu ruch na części kolei, która w obszarze saskim ma być wybudowana od stacyi granicznej i przechodniej w Klingenthalu aż do granicy krajowej, odstąpi królewsko saski zarząd kolei żelaznych rządowych Spółce kolei busztiehradzkiej, która to Spółka objęła także ruch na części kolei w obszarze saskim leżącej od granicy krajowej aż do wspólnej stacyi granicznej i przechodniej.

Stacye graniczne i przechodnie pod Klingenthalem, Moldawą i Reitzenhainem, urządzone będą podług zasad przyjętych w obszarze Państwa, w którym leżą.

Urządzenia sygnałowe części kolei, leżących w obszarze saskim aż do Klingenthalu i Reitzenhainu powinny być zgodne z urządzeniami, które do tego celu zatwierdzone zostały dla części leżących na obszarze austriackim, na których ruch utrzymuje Spółka kolei busztiehradzkiej.

Artykuł VIII.

Co do szczegółowych warunków odstąpienia ruchu na części kolei od granicy aż do stacy granicznej i przechodniej pod Klingenthalem, w artykule powyższym ustanowionego, jakoteż co do wynagrodzenia, które królewsko saskiemu zarządowi kolei żelaznych ma być za to płacone, porozumie się tenże zarząd ze Spółką kolei busztiehradzkiej.

Podobnie szczegółowe warunki odstąpienia ruchu na części kolei od granicy aż do stacy granicznej i przechodniej pod Reitzenhainem, jakoteż warunki współużywania tego ostatniego dworca przez kolej busztiehradzką i wynagrodzenie, które za to właścicielowi kolei ma być płacone, uregulowano już umowami, zawartymi w tym celu między zarządami kolejowymi obu Stron.

Interesowane zarządy kolejowe obu Stron mają również zawrzeć ze sobą z zastrzeżeniem zatwierdzenia przez ich Rządy umowę co do współużywania dworców w Klingenthalu i Moldawie i co do osobnego wynagrodzenia, które za to ma być płacone właścicielom a względnie koncesyonaryuszom.

Gdyby umowa nie przyszła do skutku, Wysokie Rządy rokujące porozumią się co do używania zagranicznych części kolei, współużywania przerzeczonych wspólnych stacyj granicznych i przechodnich, jakoteż wynagrodzenia, które za jedno i drugie ma być płacone a postanowienia, które na zasadzie tego porozumienia się zostaną wydane, będą służyły za prawidło dla interesowanych zarządów kolejowych.

O ile interesowane zarządy kolei żelaznych nie zawrą lub nie zawarły już ze sobą za zezwoleniem obu Wysokich Rządów odmiennych układów, Spółka kolei busztiehradzkiej, utrzymująca a względnie obejmująca ruch na zagranicznych częściach kolei, będzie obowiązana objąć na własny koszt utrzymywanie w dobrym stanie podług przepisów linii, na których ruch ma utrzymywać, tudzież wszystkich przynależności, wykonywanie odnowień, które według saskich zasad administracyjnych będą potrzebne, jakoteż utrzymywanie w dobrym stanie części dworców wspólnych stacyj granicznych i przechodnich w Klingenthalu i Reitzenhainie, które będą jej oddane na wyłączny użytek. Materiałów do budowy zwierzchniej potrzebnych do utrzymania linii kolejowych w dobrym stanie, dostarczać ma Spółce kolei busztiehradzkiej królewsko saski zarząd kolei rządowych na jej żądanie a to po cenach równych kosztom własnej produkcji. Od kapitału zakładowego, który będzie wyłożony na linie w mowie będące i udowodnione, ma Spółka kolei busztiehradzkiej płacić królewsko saskiemu zarządowi kolei rządowych po pięć od sta rocznie od dnia otwarcia ruchu a kapitał wyłożony na budynki na stacjach przechodnich wyłącznie jej oddane, zwrócić ma w gotówce.

Podobny obowiązek utrzymywania w dobrym stanie i spłacenia gotówką wyłożonego i udowodnionego kapitału zakładowego, bierze na siebie królewsko saski zarząd kolei rządowych co do części dworca na wspólnej i przechodniej stacyi w Moldawie odstąpionych mu do wyłącznego używania.

Poniesione i udowodnione koszta budowy części dworców na przerzeczonych stacjach granicznych i przechodnich, przez interesowane zarządy kolejowe wspólnie używanych, mają być zwrócone gotówką zarządowi, który budował a mianowicie za dworce pod Klingenthalem i Reitzenhainem, przez Spółkę kolei busztiehradzkiej, za dworzec w Moldawie, przez królewsko saski zarząd kolei

rządowych, w stosunku użytkowania, w przypadkach zaś wątpliwych, po polowie. Które budynki uważać należy za wspólne, określi osobna umowa interesowanych zarządów kolejowych.

Koszta utrzymania tych budynków wspólnie używanych, zwracać będzie stosunkowo zarząd współużywający temu zarządowi, który budynki utrzymuje.

Koszta, które królewsko saski zarząd kolei rządowych ponosić będzie na stacyach granicznych i przechodnich w Klingenthalu i Reitzenhainie a ces. król. uprzyw. kolej prasko-ducycowska na stacji granicznej i przechodniej w Moldawie, w skutek przyjęcia w myśl artykułu X niniejszego Traktatu obowiązku stawiania i utrzymywania budynków (lokali urzędowych i mieszkań) na potrzeby zarządu cłowego obszaru zagranicznego, winien zwrócić zarząd zagranicznej linii kolei przez spłacenie gotówką wyłożonego kapitału zakładowego.

Przez kapitał zakładowy, w duchu niniejszego artykułu, rozumieć się będzie tylko koszta rzeczywiście wyłożone, nie licząc kosztów zgromadzenia kapitału lub straty na kursie.

Postanowienia powyższe stosowane będą także do budowli uzupełniających i rozszerzeń, gdyby były potrzebne.

Gdyby interesowane zarządy kolejowe nie mogły się pogodzić co do potrzeby takich budowli uzupełniających i rozszerzeń, jakoteż w ogóle co do stosowania postanowień artykułu niniejszego, winny poddać się orzeczeniu, które oba Wysokie Rządy, po zniesieniu się z sobą, wydadzą.

Artykuł IX.

Na kolei łączącej z Falkenowa na Kraślice do Klingenthalu, w artykule I, l. 1 wzmiankowanej, ustanowią obie Strony aż do dalszego zarządzenia po jednej komorze granicznej a mianowicie Rząd austriacki w Kraślicach, Rząd saski w Klingenthalu, z upoważnieniami odpowiedniami stosunkom obrotu, ile możliwości jednakowemi, co jednak nie ma wstrzymywać Wysokich Rządów od zawarcia według okoliczności dodatkowego układu co do złączenia ze sobą swoich komor.

Jednakowoż tak na stacji kraślickiej jak i na stacji przechodniej w Klingenthalu, mają być zaprowadzone potrzebne urządzenia, aby manipulacją z towarem, oddawanemi na rzeczonych stacyach a przeznaczonemi do obszaru sąsiedniego państwa i ich ekspedycją załatwiać mogły czynniki cłowe tego ostatniego państwa, które w tym celu stosownie do potrzeby, w oznaczonych dniach tygodnia, a to, aż do dalszego zarządzenia, najmniej dwa razy na tydzień, wysyłane być mają do przerzeczonych stacyj sąsiednich.

Dla osiągnięcia celu wskazanego w artykule VIII Traktatu handlowego między monarchią austriacko-węgierską a Niemcami z dnia 23 maja 1881, zaprowadzi każda z dwóch Stron na stacji granicznej w Moldawie komorę graniczną, z upoważnieniami odpowiedniami stosunkom obrotu a według okoliczności złączy ją z drugą komorą.

Na stacji granicznej i przechodniej w Reitzenhainie załatwiać będą służbę cłową komory ekspedycyjne, przez obie Strony tamże zaprowadzone i złączone.

Wysokie Rządy rokujące oświadczają, że gdyby i o ileby wzrost obrotu tego wymagał, rozszerzą upoważnienia przerzeczonych komor i pomnożą ilość

dni każdego tygodnia przeznaczonych na ekspedycyą towarów, oddawanych w Kraślicach i Klingenthalu.

Artykuł X.

Na ten zarząd kolejowy, który stósownie do niniejszego Traktatu ma wybudować dworzec pograniczny, włoży jego Rząd obowiązek, ażeby, o ile za zezwoleniem obu Wysokich Rządów interesowane zarządy cłowe i kolejowe nie zawrą odmiennego układu, urządził i utrzymywał budynki, które według artykułu IX mają być dla komor pogranicznych wzniesione, jakoteż, aby wybudował mieszkania dla urzędników cłowych potrzebne lub najął dla nich odpowiednie mieszkania, za co należy się mu wynagrodzenie w artykule VIII ustanowione, podczas gdy zarząd kolejowy, który to wynagrodzenie ma płacić, będzie pobierał należitości, odciągane urzędnikom według postanowień kraju rodzinnego w takich razach, gdy dostają mieszkania służbowe.

Zarządy cłowe obu Stron nie mają płacić żadnego wynagrodzenia za lokale urzędowe i składy, które będą im wyznaczone w dworcach kraślickim i klingenthalskim.

Spółka kolei busztiehradzkiej będzie obowiązana przewozić bezpłatnie na linii od Kraślic do Klingenthalu służbę cłową obu Stron, jadącą dla załatwienia w dworcach pod Kraślicami i Klingenthałem czynności urzędowych, w Traktacie niniejszym przewidzianych.

O ileby chodziło o wzniesienie nowych budowli tak na lokale urzędowe jak i na mieszkania, obadwa Wysokie Rządy ograniczą wymagania swoje w tym względzie do niezbędnej potrzeby.

Artykuł XI.

Wydanie szczegółowych postanowień, tyczących się uregulowania stosunków komor obustronnych, w artykule powyższym wzmiankowanych i wszelkich innych, tudzież urzędzeń dla wspólnej korzyści zaprowadzić się mających, i formalności we względzie rewizyi celniczej i ekspedycyi czy to pakunku passażerów, czy też towarów wchodzących i wychodzących, będzie zależało od osobnego układu między delegatami rządów cłowych obu Stron.

Dla poparcia obrotu zaprowadzone będą wszelkie ułatwienia i uproszczenia, na jakie tylko pozwalają ustawy w obu Państwach istniejące i oba Wysokie Rządy dają sobie zapewnienie, że rzeczzone linie kolejowe będą doznawały wszystkich tych ulg, których doznają inne linie kolejowe za granicę przechodzące.

Artykuł XII.

Postanowienia, tyczące się sprawowania policyi nad paszportami i cudzoziemcami koleją żelazną podróżującymi, które pomiędzy Wysokimi Rządami rokującymi zostały już umówione lub mają być umówione, będą stósowane także na kolejach łączących, których się tyczy Traktat niniejszy.

Jakie upoważnienia mają być nadane cesarsko-królewskim austryackim urzędnikom policyjnym na stacyach przechodnich w Klingenthalu i Reitzenhainie a jakie królewsko saskim urzędnikom policyjnym w dworcu pogranicznym w Moldawie, w tej mierze oba Wysokie Rządy porozumią się osobno.

Oдносне rokowania co do kolei łączących, w artykule I wzmiankowanych, rozpocząć się mają najmniej na trzy miesiące przed przysposobieniem tych kolei do ruchu i powinny być ile możliwości całkiem skończone przed otwarciem ruchu.

Artykuł XIII.

We względzie urządzenia służby pocztowej i telegraficznej na kolejach łączących, których się tyczy Traktat niniejszy, porozumia się osobno zarządy pocztowe i telegraficzne obu Stron.

Jeżeli w skutek tego porozumienia się przechód ruchu pocztowego przeniesiony będzie także do stacyj przechodnich w Klingenthalu i Reitzenhainie, Spółka kolei busztiehradzkiej będzie obowiązana wykonywać na częściach kolei pomiędzy granicą a rzeczonemi stacyami te same czynności dla cesarsko-królewskiego austriackiego zarządu pocztowego, które mocą koncesyi obowiązana jest wykonywać na częściach leżących w obszarze austriackim.

Artykuł XIV.

Całkowitą władzę majestatu zastrzega się co do części kolei leżących na obszarze austriackim, wyłącznie Najjaśniejszemu Cesarzowi austriackiemu, Królowi czeskiemu itd. i Królowi Apostolskiemu węgierskiemu a co do części kolei leżących na obszarze saskim, wyłącznie Najjaśniejszemu Królowi saskiemu.

Artykuł XV.

Z zastrzeżeniem prawa zwierzchniczego i prawa nadzoru Wysokich Stron rokujących nad częściami kolei leżącymi w ich obszarach i nad ruchem na tychże, wykonywanie prawa nadzoru nad zarządami kolejowemi, ruch utrzymującymi, zostawia się w ogólności temu Rządowi, w którego obszarze jest siedziba tych zarządów.

Artykuł XVI.

Policja kolejowa wykonywana będzie pod nadzorem Władz w obszarze każdego Państwa do tego upoważnionych, zgodnie z przepisami i zasadami w każdym obszarze obowiązującymi przez urzędników zarządu kolejowego, utrzymującego ruch na części kolei.

Artykuł XVII.

Poddani jednej z Wysokich Stron rokujących, których zarządy kolejowe przyjmują do służby ruchu na części kolei w obszarze drugiej Strony, nie wychodzą przez to ze związku poddańczego ze swoim krajem rodzinnym.

Wszakże posady urzędników miejscowych, z wyjątkiem naczelników dworcowych, urzędników telegraficznych i tych, którym poruczone jest odbieranie pieniędzy, winny być nadawane ile możliwości krajowcom.

Wysokie Rządy przyrzekają sobie nawzajem, że do służby, która w myśl niniejszego Traktatu w obszarze drugiego Państwa ma być sprawowana, tacy urzędnicy, słudzy i robotnicy, którzy za pospolite zbrodnie i przestępstwa, za przemytnictwo lub ciężkie przekroczenia defraudacyjne byli skazani, nie będą świadomie przypuszczani do służby lub pracy.

Wszyscy urzędnicy, w któremkolwiek miejscu siedzibę służbową mający, podlegają pod względem służbowym i porządkowo-karnym swemu przełożonemu zarządowi, pod innymi zaś względami ustawom i Władzom Państwa, w którem leży ich siedziba.

Wszakże zastrzega się Rządowi kraju rodzinnego urzędników i sług, pełniących obowiązki na zagranicznych częściach kolei a w szczególności w dworcach pogranicznych, za granicą leżących:

1. Śledztwa przeciwko przerzeczonym urzędnikom i sługom

- a) o wykroczenia przeciw obowiązkom służbowym, z których wynikły przygody nieszczęsne i uszkodzenia kolei,
- b) o wszelkie zbrodnie lub przestępstwa przeciwko Państwu rodzinnemu; jakoteż

2. we względzie orzecznictwa cywilnego:

- a) regulacya spadków tych urzędników i sług,
- b) uchwalanie ogłaszania upadłości co do ich majątku, jakoteż kierowania nią, przyczem jednak właściwej ze względu na miejsce zamieszkania rzeczonych urzędników i sług zagranicznej Władzy sądowej zostawia się ogłaszanie upadłości co do części takiego majątku, znajdującej się w obszarze Państwa zagranicznego.

Obadwa Wysokie Rządy wskażą Władze, mające wykonywać to zastrzeżone orzecznictwo.

Postanowienia powyższe stosowane będą także do tych zagranicznych urzędników i sług, którzy pełnią obowiązki na części kolei od Mittelgrundu do Deczyna, jakoteż w obu rzeczonych dworcach.

Artykuł XVIII.

Programy ruchu i taryfy dla części kolei łączących w obszarze królewsko-saskim leżących od Kraślic do Klingenthalu i od Krzimowa do Reitzenhainu proponować będzie zarząd kolejowy ruch utrzymujący a ich zatwierdzenie zastrzega się Rządowi, jednakowoż taryfy ustanowione być mają dla części kolei leżących w obszarach obu Państw według tych samych zasad.

Obie Wysokie Strony rokujące obowiązują się wpływać na to i tego się trzymać,

1. aby na każdej z kolei, których tyczy się Traktat niniejszy i na liniach, które się z niemi bezpośrednio łączą, kursowały ile możności w związku z pociągami stykających się części kolei, dla przewozu passażerów najmniej dwa pociągi dziennie w obu kierunkach a dla przewozu towarów, tyle pociągów, ile do załatwienia go potrzeba, jakoteż, aby wszelkie inne postanowienia, tyczące się ruchu, uregulowane zostały ze względem na interesa obrotu;

2. aby zaprowadzeniu bezpośrednich ekspedycyj w obrocie passażerskim i towarowym do przechodu z kolei, w artykułach I i II wzmiankowanych, na stykające się z niemi części kolei, gdyby jeden zarząd kolejowy uznał zaprowadzenie tych bezpośrednich ekspedycyj za pożądane dla dobra obrotu, drugi zarząd, o ileby w tem miał udział, nie stał na przeszkodzie.

Zresztą istniejące i przyszłe postanowienia traktatowe, mające na celu ułatwienie wzajemnego obrotu kolejowego między monarchyą austriacko-węgierską

a Niemcami a przeto obecnie w szczególności postanowienia artykułów XV aż do XVIII włącznie Traktatu handlowego z dnia 23 maja 1881 pomiędzy monarchią austriacko-węgierską a Niemcami, dopóki Traktat ten będzie miał moc obowiązującą, stosowane będą także do kolei łączących, których dotyczy się Traktat niniejszy.

Artykuł XIX.

Oba Wysokie Rządy rokujące zobowiązują się wpływać na to i do tego dążyć, aby na kolejach, których dotyczy się Traktat niniejszy, w każdym takim przypadku, w którym jeden lub drugi zarząd łączących się kolei uzna to za pożądane dla publicznego obrotu, ustanawiane były taryfy towarowe z bezpośrednimi cenami przewozu przynajmniej dla głównych przedmiotów obrotu wzajemnie przewożonych.

W przypadkach tych, zarząd królewsko saskich kolei rządowych, jeźliby koleje austriackie, w takiej taryfie interesowane, tę samą zasadę przyjęły, liczyć sobie będzie wtedy, gdy stacya oddawcza lub wydawcza leży na jego liniach, najwięcej połowę należitości ekspedycyjnej, przyjętej zwykle w stosunkach bezpośrednich między monarchią austriacko-węgierską a Saksonią, wtedy zaś, gdy posyłka będzie jego liniami tylko przechodziła dalej, zadawalniać się będzie pod warunkiem wzajemności jeszcze mniejszemi opłatami.

Podobnie, pod warunkiem wzajemności ze strony interesowanych kolei austriackich, zarząd królewsko saskich kolei rządowych, przy ustanawianiu bezpośrednich taryf towarowych dla Moldawy do tych stosunków, w których kierunek na Moldawę według zasad przyjętych w obrocie bezpośrednim między monarchią austriacko-węgierską a Niemcami ma być uważany za uprawniony do konkurencji, nie będzie liczył większych należitości jednostkowych, aniżeli ze strony saskiej są i będą liczone w takich samych stosunkach obrotowych od takichże przedmiotów, które pod temi samemi zresztą warunkami w innych miejscach granicę sasko-austriacką przechodzą.

Co się dotyczy obrotu towarowego między stacyą Kraślice (loco), na Klingenthal a stacyami królewsko saskiego zarządu kolejowego i dalszemi stacyami zagranicznych przedsiębiorstw kolejowych, postanawia się w szczególności, że Kraślice w takim obrocie uważane będą pod względem taryf kolejowych za stacyą królewsko saskiego zarządu kolei rządowych.

W tym duchu mają być Kraślice wciągnięte tak jak Klingenthal do wszystkich obrotów bezpośrednich, któreby okazały się rzeczywiście potrzebnymi a to w ten sposób, że tak na liniach królewsko saskiego zarządu kolei rządowych, jak i na linii klingenthalsko-kraślickiej nie mogą wcale mieć miejsca uciążliwsze warunki pod względem taryf opłat jednostkowych i należitości pobocznych, aniżeli gdyby Kraślice były istotnie stacyą królewsko saskiego zarządu kolei rządowych.

Artykuł XX.

Rząd cesarsko-królewsko austriacki nie obciąży ruchu, utrzymywanego przez królewsko saski zarząd kolei rządowych w stacyi pogranicznej w Moldawie na obszarze austriackim leżącej a Rząd królewsko saski ruchu, utrzymywanego przez Spółkę kolei busztiehradzkiej na częściach kolei od granicy aż do Klingenthalu i Reitzenhainu, ani innemi opłatami, prócz tych, które w ogólności ciążą w owych państwach na ruchu kolejowym, odbywającym się w takich samych stosunkach, ani też większemi.

Artykuł XXI.

Postanowienia Traktatu niniejszego zachowają moc swoje nawet i w tym razie, gdyby Rząd cesarsko-królewsko austriacki objął na siebie ruch na leżących w obszarze austriackim częściach kolei, których się tyczy Traktat niniejszy, lub te ich części nabył na własność.

Artykuł XXII.

Zgodzono się, że wzmiankowana w artykule I, liczba 2 Traktatu niniejszego kolej żelazna z Hrobu na Moldawę do Bienenmühle zastępuje miejsce linii łączącej duchcowsko-klingenberskiej (lub freiberskiej), w artykule II Traktatu z dnia 24 grudnia 1870 przewidzianej a przeto przyrzeczenie uczynione w powyższym Traktacie co do tej ostatniej kolei łączącej, uważane być ma za spełnione.

Natomiast potwierdza się wyraźnie przyrzeczenia, zawarte w Traktacie powyższym co do wybudowania kolei łączącej od Karłowych Warów do Johanngeorgenstadtu z uściem do kolei żelaznej z Schwarzenbergu do Johanngeorgenstadtu na obszarze saskim już wybudowanej.

Rząd królewsko saski oświadcza, że jak tylko budowa austriackiej części rzeczonyj kolei będzie zapewniona a on uzyska przyzwolenie zgromadzenia stanów królestwa saskiego, przystąpi do rozszerzenia istniejącej stacyi pod Johanngeorgenstadtem, która będzie wspólną stacją graniczną i przechodnią a oraz siedzibą złączonej ekspedycyi celniczej, tudzież do budowania części kolei od stacyi pogranicznej i przechodniej aż do granicy krajowej i budowę tak przyspieszy, aby kolej oddana być mogła na użytek publiczny ile możności jednocześnie ze skończeniem i przysposobieniem do ruchu części austriackiej.

Gdy kolej łącząca, o której tu się mówi, przyjdzie do skutku, postanowienia zawarte w Traktacie niniejszym we względzie kolei łączących z Krzimowa do Reitzenhainu i z Kraślic do Klingenthalu, mają być do niej odpowiednio stósowane.

Artykuł XXIII.

Traktat niniejszy, gdy ciała reprezentacyjne, o ile to będzie potrzebne, zgodzą się na niego porządkiem konstytucyjnym, przedstawiony będzie obustronnie do Najwyższego zatwierdzenia a dokumenty ratyfikacyjne, które w tej mierze mają być wygotowane, zostaną wymienione w Dreźnie, najpóźniej w ośm tygodni po wykonaniu Traktatu.

W dowód czego Pełnomocnicy obu Stron podpisali własnoręcznie Umowę niniejszą w dwóch egzemplarzach wygotowaną i wycisnęli na niej swoje pieczęci.

Drezno, dnia 5 maja 1884.

(L. S.) Baron Gabryel **Herbert-Rathkeal** r. w.

(L. S.) Baron Leonce **Könneritz** r. w.

Tedy po zbadaniu wszystkich postanowień tego Traktatu, potwierdziliśmy go i przyrzekamy cesarskiem i królewskiem słowem Swojem za Siebie i za Swoich następców, że go w całej osnowie zachowywać wiernie będziemy i zachowywać każemy.

W dowód czego podpisaliśmy własnoręcznie dokument niniejszy i rozkazaliśmy wycisnąć na nim Naszą cesarską i królewską pieczęć.

Działo się w Wiedniu dnia dziewiątego miesiąca czerwca w roku zbawienia tysiąc ośmset ośmdziesiątym czwartym, Naszego panowania trzydziestym szóstym.

Franciszek Józef r. w.



Hrabia Gustaw **Kálnoky** r. w.

Z najwyższego rozkazu Jego c. i k. Apostolskiej Mości:

Adolf Plason r. w.
c. i k. rada sekcyjny.

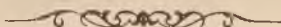

Traktat powyższy, jako zatwierdzony przez obie Izby Rady państwa i obowiązujący w królestwach i krajach w Radzie państwa reprezentowanych, ogłasza się niniejszem.

Wiedeń, dnia 2 lipca 1884.

Tasffe r. w.

Pino r. w.

Dziennik ustaw państwa

dla

królestw i krajów w Radzie państwa reprezentowanych.

Część XXXIV. — Wydana i rozesłana dnia 15 lipca 1884.

113.

Rozporządzenie ministerstwa skarbu z dnia 1 lipca 1884,

dozwalające używania wyskokomierza V. Pricka systemu J. Weisera w gorzelniach opłacających podatek podług wyrobu i podające do wiadomości opis tegoż z rysunkiem i przepisem używania.

Począwszy od 1 października 1884, gdy ustawa z dnia 19 maja 1884 (Dz. u. p. Nr. 63) o opodatkowaniu gorzałki nabędzie mocy, pozwala się odnośnie do rozporządzenia ministerstwa skarbu z dnia 25 maja 1884 (Dz. u. p. Nr. 78) w porozumieniu z kr. węgierskiem ministerstwem skarbu, aby gorzelnie opodatkowane podług wyrobu na zasadzie §§. 25 i 61 ustawy z dnia 27 czerwca 1878 o podatku od gorzałki, używały także wyskokomierzy V. Pricka w Wiedniu systemu J. Weisera, urządzonych podług podanego tu opisu, z zachowaniem zasad przepisu używania poniżej zamieszczonego.

Dunajewski r. w.

A. Opis

wyskokomierza V. Pricka w Wiedniu systemu J. Weisera, przeznaczonego dla gorzelni opłacających podatek podług wyrobu.

Główne części składowe tego wyskokomierza, na dołączonej rycinie wyobrażonego są następujące:

1. Skrzynia zewnętrzna na wszystkie części przyrządu.
2. Stażewka alkoholometru z ciepłomierzem maksymalnym.
3. Bęben mierniczy z głównym liczydłem.
4. Liczydło w zamku skrzyni.

5. Przyrządy do kontroli spoczynku bębna mierniczego, jakoto: *a*) huśtawka sygnałowa, dzwonek sygnałowy i płyta spoczynkowa, *b*) tablica dat, *c*) zbiornik na wyskok do przekonania się o ruchu huśtawki, *d*) liczydło rezerwowe.

5. Szczególne przyrządy bezpieczeństwa.

Każdy przyrząd opatrzony jest firmą i liczbą bieżącą.

Tą samą liczbą opatrzone są wszystkie główne i większe części składowe.

1. Skrzynia zewnętrzna.

Skrzynia zewnętrzna *D* (Fig. 1) o 4 krawędziach zaokrąglonych zrobiona jest z grubej blachy żelaznej, zbitej w ścianie tylnej i jest ściśle połączona z podziurkowanym blatem spodnim z lanego żelaza. Cztery wystające nóżki opatrzone są dziurkami z gwintem na szrubki dla przytwierdzenia do płyty podstawowej.

Pokrywa jest z lanego żelaza i składa się z dwóch części przystających w środku do siebie na zakładkę, z których część tylna opatrzona jest nasadką, prosto stojącą, zamkniętą z przodu banią szklaną *L* (Fig. 2) w kształcie połowy dzwona, przeznaczoną na pomieszczenie stągiewki alkoholometru. Przez tę banię szklaną można obserwować alkoholometr i ciepłomierz maksymalny.

Tylną część pokrywy skrzyni utrzymują dwa haki, które mają być zawieszane na wewnętrznych ścianach bocznych skrzyni.

Dopóki te haki nie są zawieszane, przednia część pokrywy, która opatrzona jest dwoma wystającymi czopkami, nie może być włożona, chyba że te czopki posuwają haki naprzód i przez to sprawiają ich zawieszenie.

Na przedniej części pokrywy jest jeszcze kluba u_{II} (Fig. 10) mocno przynitowana, która służy do uskutecznienia zamknięcia skrzyni poniżej opisanego i opatrzonemu osobnym liczydłem.

2. Stągiewka alkoholometru.

Stągiewka alkoholometru *A* (Fig. 1, 2 i 4) zrobiona z metalu brytańskiego, składa się z dwóch przegród. Pierwsza przegroda przyjmuje wyskok, wchodzący z przyrządu do chłodzenia i doprowadza go za pomocą przelewnicy *t* (Fig. 2), opatrzonej czarką na przelew, do drugiej przegrody, kształt muszli mającej i opatrzonej wstawionem sitkiem *n*, skąd przez rurę kolankowatą *M* (Fig. 2) szrubami przytwierdzoną i na podpórce żelaznej spoczywającą, dostaje się do bębna mierniczego. Powyżej otworu przypływowego umieszczony jest otwór, przeciekami nakryty, którym wychodzić może w kierunku strzałki powietrze, wchodzące także z przyrządu do chłodzenia. W przedniej ścianie pierwszej przegrody powyżej przelewnicy, w której osadzona jest wałka na alkohol, umieszczony jest ciepłomierz *f* (Fig. 2 i 4).

Około górnego brzegu przegrody przedniej osadzona jest rynienka, która w razie nadto silnego przypływu, chwyta wyskok pryskający na banię szklaną i otworami prowadzącymi do wnętrza, spuszcza go do tej przegrody i dalej do bębna mierniczego. Stągiewka alkoholometru połączona jest stale ze skrzynią 4 grubymi szrubami.

3. Bęben mierniczy z głównym liczydłem.

Bęben mierniczy *B* (Fig. 2, 3 i 5) zrobiony podobnie z metalu brytańskiego, ma średnicy 50 centymetrów i jest podzielony na 3 przegrody (przegrody miernicze) równej wielkości.

Pojemność wynosi za całym obrotem ściśle 20 litrów, z których na jedną przegrodę przypada część trzecia.

Wyskok przy pływa ze stągiewki alkoholometru przez wzmiankowaną wyżej rurę M . Odpływa otworami l , l_1 — l_2 (Fig. 3) na obwodzie bębna. Oś jest stalowa i w miejscach oparcia osłonkami niklowymi a dalej metalem brytańskim powleczona i spoczywa z jednej strony na łożysku poprzecznym z niklu w rurze M , z drugiej strony w łożysku agatowym, które przytwierdzone jest do przedniej ściany skrzyni przyrządu; nad tem łożyskiem umieszczona jest bańka z oliwą, która sama przez się od natłuszcza. Na końcu osi bębna po nad to łożysko wystającym, jest silnie zaklinione koło zębate j_1 , dla zabezpieczenia zaklinienia szrubą a (Fig. 8) przytwierdzone.

To koło zębate połączone jest z liczydłem głównym, w przedniej ścianie skrzyni osadzonem, za pomocą zworki b (Fig. 8) a względnie za pomocą sztyfta c (Fig. 8) na niem umieszczonego.

Liczydło G (Fig. 1, 2) składa się z płyty metalowej z odpowiedniami otworami, w których umieszczonych jest 7 tarcz z cyframi szkłem zabezpieczonych, z których 6 w wyższym rzędzie, leży w jednej linii a jedna głębiej.

Tarcza głębiej leżąca zaznacza wypróżnienia pojedynczych przegród mierniczych cyframi 6·66, 13·3 a za trzeciem wypróżnieniem, które oznacza się 0, przenosi ogólną pojemność bębna mierniczego, wynoszącą ściśle 20 litrów do wyższego szeregu cyfr.

Zaznaczanie postępuje stopniowo aż do $999.980 + 13.3$; zera po tej liczbie następujące na wszystkich tarczach (000.000) wyrażają liczbę 1,000.000. Szereg górny odczytywać należy w porządku arytmetycznym i doliczyć cyfrę pokazującą się na dolnej tarczy.

Na osi bębna umieszczona jest zastawka dla ochrony liczydła.

Z przegród bębna mierniczego dostaje się wyskok do niecułek odpływowych C (Fig. 2 i 5) zrobionych z metalu brytańskiego, następnie otworem, znajdującym się tuż przy dnie tych niecułek, do przedkomórki, poczem rurą odpływową a (Fig. 1, 2, 5 i 6) opuszcza przyrząd. Otwór ten zabezpieczony jest od wpływów zewnętrznych zasłoną, umieszczoną w przedkomórcie.

Działanie i urządzenie bębna poznać można łatwo z Fig. 3 dołączonej ryciny, na której ściana przednia jest odjęta. Przegrody miernicze napełniają się przez rozpory k z kanału środkowego, wypróżniają przez otwory l , l_1 , l_2 na obwodzie bębna.

Gdy pierwsza przegroda całkiem się napełni, wznosi się wyskok w kanale tak wysoko, aż się dostanie do rozporu wchodowego drugiej przegrody. Wyskok wchodzący odtąd do drugiej przegrody sprawia wkrótce znaczną przewagę i wprawia bęben w ruch obrotowy na lewo.

Wyskok pierwszej przegrody wychodzi otworem l a druga przegroda zajmuje to samo położenie, które wprzód miała przegroda I.

4. Liczydło w zamku skrzyni.

Do wewnętrznej ściany skrzyni przynitowane są dwie kluby u i u_1 (Fig. 10), pomiędzy które wchodzi trzecia kluba u_{11} przynitowana do drugiej części pokrywy skrzyni.

Drażek x (Fig. 9 i 10) przesuwają przez te trzy kluby okrągłą zasówkę v (Fig. 10), która skrzynią zamyka.

Zasówka ta jest także w związku z liczydłem M (Fig. 10) w taki sposób, że za każdym otwarciem skrzyni, t. j. za każdym obróceniem drążka w górę o 90° , skazówka widzialna z zewnątrz przez szkło, posuwa się o jedną jednostkę.

Gdy drążek obróci się znowu w prawo i zajmie miejsce spoczynku, zasówka v przechodzi znowu przez trzy kluby i skrzynia jest zamknięta.

Drążek x , dający się wyjąć, ma spinkę b_1 (Fig. 9). Na tę spinkę b_1 i drugą do skrzyni przytwierdzoną spinkę, wsadzić można kapturek b (Fig. 10), przytwierdzony na łańcuszku do drążka.

Obie spinki i kapturek opatrzone są otworem, przez który przeciąga się drut skręcony celem położenia urzędowego zamknięcia.

W tarczy cyfrowej liczydła w zamku skrzyni znajduje się sztyft łatwo wyjąć się dający, który można ustawiać w pozycjach I, II i III i który nie pozwala skazówce posunąć się dalej jak o 30 jednostek (Fig. 9).

Gdy więc skazówka zbliży się do jednej z tych pozycji, w której właśnie sztyft stoi, trzeba szkło y_2 (Fig. 10) odjąć i sztyft na nowo ustawić a względnie umieścić w innej pozycji.

To daje się skutecznie tym sposobem, że trzeba odszrubować szrubę c (Fig. 10) umieszczoną wewnątrz skrzyni, uwolniwszy ją od plomby zamykającej i wyjąwszy sworzeń.

Po wyjęciu szruby c , szkło zamykające y_2 , które pokrywa tarczę cyfrową (Fig. 10) można odjąć, obróciwszy je nieco z prawej strony w lewą i ciągnąc od ściany skrzyni (Fig. 9).

W podobny sposób, tylko w odwrotnym porządku, można szkło napowrót osadzić.

5. Przyrząd do kontrolowania spoczynku bębna mierniczego.

- a) Gdyby bęben z jakiegokolwiek przyczyny stanął, wyskok znajdujący się w nim, spiętrzy się, aż zacznie wychodzić lejkiem przelewu d (Fig. 2) umieszczonym w środku ściany przedniej.

Pod tym lejkiem umieszczona jest na wewnętrznej stronie ściany przedniej niecułek odpływowych huśtawka K (Fig. 2) poziomo leżąca, z jednej przegrody złożona, obracająca się około osi, która napełnia się odchodzącym spirytusem i gdy nastąpi przewaga, wywraca się w prawą stronę. W skutek tego drążek, umieszczony po lewej stronie tejże, wprawia w ruch dzwonek sygnałowy H (Fig. 1 i 2) w przedniej ścianie skrzyni osadzony, który daje głośny sygnał kilka minut trwający. Jednocześnie ukazuje się przed szybą szklaną nad nim osadzoną, płyta s (Fig. 1 i 2) wyraźnym napisem „Spoczynek“ opatrzona, która służy za dalszy sygnał. Zarazem tablica dat J (Fig. 1) z tąż płytą w związku będąca, która aż dotąd była ruchoma, zostaje zamknięta, tak, że nie może już być obrócona.

- b) Ta tablica dat znajduje się na przedniej ścianie skrzyni przyrządu, zabezpieczona jest od zewnątrz grubym szkłem i składa się z dwóch tarcz, dających obracać się na osi za pomocą grubych kluczyków na zewnątrz wystających, z których jedna zawiera cyfry dni miesiąca, druga liczbę każdorazowego zapisku w ciągu dnia miesiąca.

Każda z tych tarcz opatrzona jest kółkiem hamulcowym zębatalem i należącym do niego hamulczykiem dla przeszkodzenia ruchowi w tył. Ruch naprzód (ustawienie) tarczy dni odbywa się tym sposobem, że znajdujący

się na przedniej ścianie skrzyni, z klucza lejkowego wystający klucz skrzydłowy trzeba obrócić z lewej strony w prawą, ustawienie zaś drugiej tarczy tym sposobem, że klucz obrotowy lejkowy obrócić trzeba z prawej strony w lewą.

Gdy bęben stanie, obadwa rzeczony kółka hamulcowe zostaną zamknięte przez spadnięcie drążka umieszczonego nad tablicą dat, tak, że obie tarcze dopóty się nie będą mogły poruszyć, dopóki ten drążek nie zostanie podniesiony i na swoim opieradle położony (Fig. 2).

c) O spoczynku bębna przekonać się można jeszcze w następujący sposób:

Na przedniej ścianie niecułek odpływowych umieszczony jest od zewnątrz zbiornik, ścianą środkową na dwie części f_1 i f_2 (Fig. 5) podzielony, mający około 400 centymetrów sześciennych pojemności.

Część wysokości po nad huśtawką płynącego, doprowadzona zostaje do tych naczyń za pomocą rurki rozprowadzającej g (Fig. 5) będącej z niemi w związku.

Po napełnieniu, co następuje, gdy po nad huśtawką przepłynie około 10 litrów wysokości, naczynia te zostają napełnione, dopóki ich czynniki skarbowe, do tego upoważnione, nie wypróżnią. Wypróżnia się za pomocą kurków 1 i 2 (Fig. 5), z których pierwszy urządzony do położenia na nim zamknięcia urzędowego, przeznaczony jest do stanowczej, drugi zaś do zwykłej kontroli.

Oba kurki dostępne są przez drzwiczki (Fig. 1) skrzyni, pamiętać tylko należy, że rurkę odpływową tych kurków trzeba po wypróżnieniu przełożyć znowu z dołu do góry.

Wyskok, który wszedł podczas spoczynku bębna mierniczego, wychodzi także z przyrządu otworem a (Fig. 1, 2, 5 i 6).

d) Gdyby przyczyną spoczynku bębna mierniczego było uszkodzenie głównego liczydła, natenczas szczególny przyrząd sprawia, że następuje automatyczne wysunięcie liczydła głównego i wsunięcie liczydła rezerwowego, po nad niem umieszczonego, lecz opatrzonego tylko 5 tarczami cyfrowymi. Konstrukcja tego liczydła z wyjątkiem mniejszej ilości tarczy cyfrowych jest taka sama jak i liczydła głównego. Jego zaznaczenie największe jest $9980 + 13\frac{2}{3}$, poczem następuje 0000—10.000.

Wysunięcie a względnie wsunięcie automatyczne dzieje się następującym sposobem:

Koło zębate j_1 (Fig. 8) pod 3 wzmiankowane, wprawia w ruch koło zębate j , które biegnie wolno na wale liczydła rezerwowego.

Na wale liczydła głównego B_1 znajduje się zworka b , opatrzona sztyftem c a dwoma sztyftami przy d i e . Sztyft c chwyta koło zębate j_1 a każdy ze sztyftów d i e wchodzi w rowki d_1 i e_1 znajdujące się na osi bębna a które z kierunku prawie prostego przechodzą w zakręt szrubowaty.

Na zworze b wytoczony jest rowek f , w który wchodzi dwa sztyfty g i k (Fig. 7) drążka wyzwalającego h_1 (Fig. 8) przy g_1 dającego się obracać; podobnież górna część drążka wyzwalającego h_1 ma do liczydła rezerwowego dwa sztyfty j_{III} i k (Fig. 7), które chwytają zworkę l (Fig. 8).

Ta ostatnia ma także dwa sztyfty m i n , które poruszają się w rowkach prostych liczydła rezerwowego. Nakoniec umieszczony jest jeszcze drążek o (Fig. 8), którego przeznaczeniem jest zatrzymywanie zworki b , gdy wsunięcie nastąpi. Ten drążek o zostaje w związku z drążkiem p (Fig. 8).

Gdy zajdzie przeszkoda w liczydło głównem i ruch bębna zostanie przez to wstrzymany, huśtawka przewracająca się w skutek tego cisnąć będzie drążek p w górę, przez co drążek o poruszy się na dół i zworka b zostanie wyzwolona.

Przez siłę pociągową bębna sztyfty d i e chwytające rowek szrubowy wału liczydła głównego cisną zworkę b ku ścianie skrzyni a sztyft c zostaje wyciągnięty z koła zębowego j_1 ; jednocześnie zaś drążek wyzwalaający h_1 porusza zworkę l liczydła rezerwowego na przód a sztyft g_1 w koło zębowe j i tym sposobem liczydło rezerwowe zostaje wprawione w ruch.

6. Szczególne przyrządy bezpieczeństwa.

a) Zabezpieczenie otworu odpływowego skrzyni przyrządu.

Ażeby się przekonać, czy przez otwór odpływowy skrzyni przyrządu nie wywierano z zewnątrz jakiego wpływu na działanie bębna, przylutowana jest naprzeciwko tego otworu w przedkomórcie niecułek odpływowych, osłona od dołu otwarta.

Gdyby tu np. próbowano świdrować, chcąc wpływać na działanie bębna, musiano by najprzód prześwidrować przednią i tylną ścianę kapturka, ale w takim razie, wyskok częściowo dostałby się zrobionym otworem przez przedziurawione ściany skrzyni na płytę podstawową a stąd spłynąłby po podstawie.

b) Środki do zapobieżenia spiętrzaniu się wyskoku w niecułce odpływowej.

Gdyby przez spiętrzenie się wyskoku w niecułce odpływowej usiłowano wpłynąć na działanie bębna, w takim razie działanie bębna nie zostanie przerywane a wyskok przez przelewnicę l (Fig. 5) w przedkomórcie osadzoną, odpłynie z płyty podstawowej.

c) Środki do zapobieżenia spiętrzaniu się wyskoku w skrzyni przyrządu.

Do przekonania się, czy nie usiłowano przeszkodzić odpływowi spiętrzonego wyskoku z samejże skrzyni przyrządu, dla przerywania tym sposobem działania bębna mierniczego, umieszczony jest wewnątrz niecułki odpływowej po przedniej stronie tejże w cylindrze pływak h (Fig. 5 i 6), na którego kierownicy k (Fig. 5 i 6) leży płyta j (Fig. 6) opatrzona napisem „Spiętrzenie“.

Gdyby więc wyskok spiętrzył się wyżej niż po nad otwór rury odpływowej l (Fig. 5), pływak h podniósłby się w górę, płyta j (Fig. 6) opadłaby a napis jej „Spiętrzenie“ dałby się widzieć przez szkło, umieszczone na przedniej ścianie skrzyni.

Kierownica k opatrzona jest zębami hamulcowymi, w które za podniesieniem się w górę wpada hamulec l (Fig. 6), w skutek czego, chociaż spiętrzenie ustanie, pływak pozostaje w miejscu, do którego się był najwyżej wznosił.

d) Termometr maksymalny.

Aby można poznać, czy wyskok, który zebrał się w naczyniach f_1 i f_2 (Fig. 5) w czasie spoczynku bębna mierniczego, nie został usunięty przez podwyższenie temperatury, np. za pomocą wprowadzania pary i wywołane tym sposobem

parowanie, umieszczony jest w stągiewce alkoholometru termometr maksymalny *f* (Fig. 2 i 4), który nadto służy jeszcze do tego, aby palaczowi wskazywał ciepłość zawsze dokładnie w stopniach Celsiusza. Sztaba kompensacyjna tego termometru stoi zawsze w płynie a połączona z nią czarna skazówka na tarczy cyfrowej dokładnie widzialna, stosuje się do podnoszenia się i opadania ciepłoty dopływającego wysokości.

Gdy się ciepłota podnosi, skazówka zabiera z sobą drugą skazówkę żółtą (kontrolującą) a gdy opada, zostawia ją w miejscu najwyższem.

Tę skazówkę kontrolującą można odwrócić na 15 stopni.

e) Osłona.

Pomiędzy przyrządami bezpieczeństwa umieszczonemi na przedniej ścianie skrzyni przyrządu a bębniem mierniczym, znajduje się osłona lśniaca z metalu brytańskiego, za pomocą dwóch haczyków przytwierdzona do ściany skrzyni przyrządu.

f) Plombowania.

Do urzędowego zamknięcia skrzyni przyrządu oprócz oplombowania liczydła w zamku skrzyni, już pod 4 wzmiankowanego (Fig. 9 i 10), potrzebne jest tylko oplombowanie przy drzwiczkach do kurków (Fig. 1).

B. Przepis

używania wyskokomierza V. Pricka w Wiedniu systemu J. Weisera dla gorzelni opłacających podatek podług wyrobu.

I. Wyskokomierz zgodny z opisem *A*, gdy ma być ustawiony w gorzelni opłacającej podatek podług wyrobu, powinien być do tego celu uwierzytelniony przez jeden z c. k. urzędów miar i wag w Wiedniu, Bernie, Pradze i Lwowie do tego upoważniony i opatrzony świadectwem uwierzytelnienia, tudzież znakiem urzędu miar i wag.

Nadto zamknięcia, które urząd miar i wag położył w zamku skrzyni i na drzwiczkach do skrzyni, winny być nieuszkodzone.

Także dalsze używanie wyskokomierza V. Pricka w Wiedniu już ustawionego, w opodatkowaniu podług wyrobu, zależy od tego, aby zawsze był pod zamknięciem urzędowym, wyjąwszy czas, w ciągu którego odbywały się dochodzenia urzędowe.

II. Wyskokomierz do opodatkowania gorzelni podług wyrobu, ustawiony być powinien pod dozorem dwóch wykonawców Władzy skarbowej do tego ustanowionych, t. j. wykonawcy kontroli stanowczej, którą sprawować ma Władza skarbową I instancyi i powiatowy kierownik kontroli w obecności przedsiębiorcy gorzelni lub jego zastępcy.

Zanim się ustawianie zacznie, wykonawcy Władzy skarbowej zbadać mają, czy warunki w ustępie I wzmiankowane, są dopełnione.

Jeżeli w tym względzie nie zachodzi żadna wątpliwość, wykonawcy skarbowi, odjawszy zamknięcia urzędowe, mają przyrząd otworzyć i usunawszy środki, które wewnątrz podczas przewozu ubezpieczało, zbadać, czy która z części wewnętrznych nie uszkodziła się w przewozie.

Mianowicie przekonać się przez obracanie bębna z prawej strony w lewą, czy porusza się łatwo w tym kierunku i czy huśtawka sygnałowa obraca się łatwo około osi. Jeżeli i to badanie żadnych nie nasunie wątpliwości, napełnić należy bańkę nad łożem osi bębna mierniczego czystą oliwą, której dostarczyć ma gorzelnia, huśtawkę sygnałową ułożyć poziomo, t. j. na drążku (Fig. 2) prowadzącym do dzwonka sygnałowego i dzwonek sygnałowy ustawić, płytę z napisem „Spoczynek“ podnieść i położyć na opieradle a względnie podnieść na prawo, skazówkę do kontroli u ciepłomierza maksymalnego postawić w miejscu ciepłoty normalnej.

Następnie pływak *h* w naczyniu na spiętrzony wyskok (Fig. 5 i 6) wprowadza się w najniższe położenie i kładzie na jego kierownicy płytę opatrzoną napisem „Spiętrzenie“.

Pływak wciska się w najgłębsze położenie po podniesieniu hamulczyka *c* (Fig. 6).

W szczególności zważać trzeba jeszcze na to, aby sztyft *c* (Fig. 8) zworki *b* chwycił całkowicie dolne koło zębate osi bębna i aby sztyft *g* zworki *l* wystawał wolno z górnego koła zębatego.

To osiągnąć można łatwo cisnąc ramię drążka *p* (Fig. 8) po wywróceniu huśtawki ku przedniej ścianie skrzyni przyrządu.

Nadto baczyć należy, aby skazówka w liczydło zamku skrzyni nie stała już blisko sztyfta ustawniczego.

Gdyby tak było, trzeba liczydło otworzyć w sposób wskazany w opisie i sztyft ustawić na nowo.

Wreszcie liczydło w zamku skrzyni bierze się przy szrubie *c* (Fig. 10) wewnątrz skrzyni pod zamknięcie urzędowe, zamyka się wieko skrzyni, drążek do liczydła zamku skrzyni przekłada na prawo i kładzie na nim zamknięcie urzędowe.

III. Do ustawienia wyskokomierza przystąpić wolno tylko wtedy, gdy poprzedzające badanie nie wykryło nic zasługującego na zarzut.

Ustawiając zaś, trzymać się należy ściśle przepisów obowiązującej ustawy z dnia 19 maja 1884 o opodatkowaniu gorzałki §. 61, III, l. 2 i przepisu rozporządzenia wykonawczego do tejsze ustawy.

Płyta podstawowa, łącząca wyskokomierz z podstawą z cegieł wymurowaną, mającą w środku miejsce próżne, zrobiona być musi z lanego żelaza i mieć nóżkę wydrążoną z kotwicą i powinna być tak wmurowana, ażeby umieszczony na niej znak w kształcie gwiazdy, wskazujący tę stronę przyrządu, w której jest liczydło, był umieszczony od przodu.

Widzieć ją można na dołączonej rycinie, równie jak utwierdzenie w podstawie.

Wyskokomierz, stojący na płycie podstawowej, trzeba do niej przyszrubować. Do tego celu znajdować się muszą w czterech rogach tejsze płyty otwory, opatrzone krokiem szrubowym, które odpowiadają otworom w dnie skrzyni przyrządu, przeznaczonym na włożenie szrub utwierdzających.

Szruby te przykręcić trzeba mocno i zabezpieczyć je od nieupoważnionego zwolnienia żelaznymi pręcikami, opatrzonemi na jednym końcu główką a na drugim końcu uszkiem, przetykając taki pręcik przez każde dwie przewiercone głowy szrub i kładąc plombę urzędową na końcu jego opatrzonym w uszko.

IV. Wyskokomierz łączy się z oziębialnikiem przyrządu do pędzenia tym sposobem, że rurę łączącą (§. 61, l. 7 ustawy o opodatkowaniu gorzałki) spaja się z jednej strony ze stągiewką wyskokomierza za pomocą krezy do przyrządu przydanej, z drugiej strony z oziębialnikiem za pomocą drugiej krezy, szrubami, których głowy przewiercone są do oplombowania.

Rurę łączącą osłonić należy rurą zwierzchnią, o czem traktuje §. 61, III, l. 7 ustawy o opodatkowaniu gorzałki i §. 16 przepisu wykonawczego do tejże. Rurę odpływową, którą wyskok z przyrządu wychodzi, łączy się z nim za pomocą mutry holenderskiej do przyrządu przydanej i bierze także pod zamknięcie urzędowe.

V. Cylinder cynkowy.

Cylinder cynkowy, którego wymaga §. 61, III, l. 1 ustawy o opodatkowaniu gorzałki, ma być zewnątrz całkiem gładki i nie polakierowany, wewnątrz zaś białą farbą olejną polakierowany i powinien się składać w wyskokomierzu V. Pricka z trzech części a mianowicie z płaszcza z dwóch części złożonego i pokrywy, która go od góry zamyka. Obie części płaszcza są w 4 krawędziach zaokrąglone i schodzą się w środku przyrządu ze spinkami i uszkami, umieszczonemi wewnątrz na ścianach bocznych. Przednia część ma cztery wycięcia.

1. Na rurę odpływową, 2. do odczytywania oznaczeń liczydła głównego, 3. do obserwowania tablicy dat i 4. do płyty na napisy, tudzież drzwiczki urządzone do oplombowania, które odpowiadają drzwiczkom w skrzyni przyrządu, prowadzącym do kurków upustowych dla zwyczajnej i stanowej kontroli.

Pokrywa ma nasadkę odpowiadającą stągiewce alkoholometru, która od przodu, dla zabezpieczenia dzwonka szklanego, osadzonego w pokrywie przyrządu, zamknięta jest kratą drucianą, odpowiadającą kształtowi tego dzwonu. W miejscu przed alkoholometrem i ciepłomierzem maksymalnym, krata rzeczona jest wycięta, tak, że oba przyrządy można obserwować bezpośrednio przez banię szklaną.

W ścianie tylnej, zamykającej tę nasadkę, umieszczony jest u góry, w miejscu odpływu powietrza w stągiewce alkoholometru otwór, osłonięty kapą; od dołu wycięcie, którego brzegi otaczają rurę przyprawy i zachodzą w zakładce na tę część tylnej ściany płaszcza, która od dołu otacza rurę przyprawy. Zresztą pokrywa zamyka na około płaszcz zewnątrz na zakładkę. Przy nakrywaniu przyrządu walcem, najprzód wysuwa się tylną część płaszcza od tyłu na płycie podstawowej aż ją ściana tylna zamknie; potem posuwa się część przednią od przodu w tył tak, że przylutowane spinki wejdą w uszka na tylnej części i brzegi ścian bocznych się zejda.

Przez uszka na wewnętrznych ścianach bocznych ponad sobą przytwierdzonych, wsuwa się z góry sworzeń, przez co obie części zostają z sobą mocno połączone.

Pokrywa od góry położyć się mająca, zakrywa te sworznie i zamyka cylinder zwierzchni. Rozpór, znajdujący się w ścianie przedniej pod rurą odpływową zasłania blacha ochronna, urządzona do położenia zamknięcia urzędowego.

Dla zapobieżenia bezprawnemu zdjęciu, płaszcz i pokrywa mają po dwa uszka po prawej i lewej ścianie bocznej na zamknięcie urzędowe.

VI. Jak tylko wyskokomierz zostanie ustawiony w sposób, w ustępach powyższych I—IV przepisany, zapisuje się stan liczydła głównego, liczydła rezerwowego, liczydła w zamku skrzyni, tudzież ciepłomierza maksymalnego, następnie wkłada się cylinder cynkowy w sposób pod V przepisany i z tego co uczyniono spisuje się protokół, który ma także podpisać przedsiębiorca gorzelni lub jego zastępca.

W dniu otwarcia ruchu gorzelni zapisać należy w rejestrze gorzelnianym stan przerzeczonych trzech liczydeł ciepłomierza maksymalnego, a nadto zanotować na podstawie oznajmienia ruchu, o której godzinie dnia kalendarzowego kierownik gorzelni lub jego zastępca wciągać ma do rejestru pierwszy i drugi zapisek (co 12 godzin) przepisany w § 73, lit. c ustawy o opodatkowaniu gorzałki.

VII. W celu oznaczenia, ile płynu wyskokowego pędzonego przepłynęło przez wyskokomierz, postępuje się w sposób następujący:

1. Najprzód bada się dokładnie, czy zamknięcia urzędowe na przyrządzie do pędzenia, oziębialniku, rurze zwierzchniej, osłaniającej rurę łączącą oziębialnik z wyskokomierzem, na cylindrze cynkowym tego ostatniego itd. są nienaruszone i czy cel ich nie został udaremniiony.

Wszystko, co było do zarzucenia, będzie urzędownie stwierdzone.

2. Następnie ogląda się dokładnie podstawę, tudzież przestrzeń na około tejże i bada, czy niema śladów wysokoku, który spłynął po podstawie.

Gdyby coś takiego spostrzeżono, trzeba to niezwłocznie stwierdzić, zawawszy pomocy urzędowej.

3. Następnie wstrzymuje się na czas krótki ruch przyrządu do pędzenia, zapisuje się w rejestrze gorzelnianym to co wskazuje liczydło wyskokomierza, jakoteż stan skazówki do kontroli u ciepłomierza maksymalnego i stan tablicy dat i odcjmuje się tak cylinder cynkowy od wyskokomierza jak i rurę zwierzchnią od rury łączącej. Ściany wewnętrzne cylindra cynkowego, jakoteż ściany zewnętrzne skrzyni przyrządu i jego połączenie z podstawą, tudzież części wewnętrzne rury zwierzchniej i części zewnętrzne rury łączącej obejrzyć należy z równą starannością i stwierdzić urzędownie wady, jeżeliby je znaleziono.

Również odczytuje się stan skazówki kontrolującej ciepłomierza maksymalnego, liczydła rezerwowego i porównywa z ostatnimi zapiskami a oraz sprawdza, czy nie opadły tarcze z napisami „Spiętrzenie“ i „Spoczynek“. Gdyby w tej mierze miano co do zarzucenia, trzeba spisać wywód.

4. Teraz wkłada się rurę zwierzchnią napowrót na rurę łączącą i jeżeli chodzi tylko o prostą kontrolę tak płaszcz cylindra cynkowego jak i jego pokrywę napowrót na skrzynię przyrządu a na rurze zwierzchniej, tudzież na cylindrze cynkowym kładzie się zamknięcie urzędowe.

5. Otwiera się potem w cylindrze cynkowym i w skrzyni przyrządu drzwiczki prowadzące do rurek odpływowych naczyń stwierdzających ruch huśtawki i bada, czy naczynia te zawierają płyn czy nie.

Gdyby jedno z tych naczyń zawierało plyn, albo gdyby inne urządzenia (A, l. 5), służące do sprawdzenia spoczynku bębna mierniczego, toż samo okazywały, a przeszkoda w działaniu bębna nie była oznajmiona, uczyniony będzie zarzut defraudacyi.

6. Kontrola zwyczajna kończy się po zbadaniu wzmiankowanem w powyższym ustępie i po zamknięciu przystępu do kurków kontroli.

Zresztą przy kontroli zwyczajnej można zaniechać odejmowania cylindra zynkowego i rury zwierzchniej, jeżeli stosunki ruchu gorzelni lub inne okoliczności nie dają powodu do ściślejszego badania.

7. Całkowity wynik kontroli zwyczajnej zapisuje się w rejestrze gorzelnianym.

8. Przy kontroli stanowczej wykonywa się najprzód czynności wzmiankowane pod 1 aż do 3 włącznie.

Czynność urzędową, wskazaną w ustępie 5, wykonywa się tylko co do naczynia zastrzeżonego do kontroli stanowczej.

Dalsze postępowanie kontroli stanowczej obejmuje odjęcie pokrywy skrzyni przyrządu, której część wewnętrzna dostępna jest tylko dla kontroli stanowczej i obejrzenie wewnętrznych części przyrządu, mianowicie osłony, przyrządu do zabezpieczenia przeciw spiętrzaniu się wyskoku w skrzyni przyrządu, jakoteż przyrządów do przekonania się o spoczynku bębna mierniczego.

Jeżeli oznaczenie stanu liczydła rezerwowego zmieniło się od czasu ostatniego zapisania w rejestrze albo inne przyrządy do kontroli okazują spoczynek bębna mierniczego a od czasu ostatniej rewizyi gorzelnia nie uczyniła doniesienia lub taka przerwa nie była zarzucona, uczynić należy zarzut defraudacyi.

Jeżeli się okażą różnice pomiędzy ostatniem zapisaniem a teraźniejszym oznaczeniem liczydła w zamku skrzyni, podobnież spisać należy wywód i odjętą tam plombę zachować a względnie do wyvodu dołączyć. Jeżeli wreszcie przyrządy do kontroli świadczą o spiętrzeniu się wyskoku w skrzyni przyrządu, trzeba mianowicie przekonać się niewątpliwie, jakie miejsce zajmuje pływak w naczyniu na wyskok spiętrzony a względnie, czy i jak wysoko się wzniósł. — Także osłonę trzeba wyjąć i dokładnie zbadać. Gdyby była uszkodzona, należy to stwierdzić urzędownie.

Wewnętrzne części wyskokomierza o tyle tylko oglądać należy, o ile to da się uczynić bez odejmowania i wyjmowania tych części. Gdyby się znalazły wady, należy je urzędownie stwierdzić, a gdyby te wady psuły dokładność oznaczeń wyskokomierza, zabronić należy używania nadal tego wyskokomierza do opodatkowania podług wyrobu. Gdyby zaś sito stągiewki alkoholometru było zatkane, wykonawca Władzy skarbowej sam je oczyści i bańkę na oliwę, umieszczoną nad łożami osi bębna mierniczego, napełni odpowiednią oliwą, której dostarczyć ma gorzelnia.

Gdyby huśtawka sygnałowa była wywrócona, trzeba ją położyć poziomo i podnieść dzwonek sygnałowy; także płytę z napisem „Spoczynek“, jeżeli spadła, trzeba położyć na opieradle a ciepłomierz maksymalny sprowadzić do ciepłoty normalnej, również pływak, jeżeli nie jest w najgłębszem położeniu, tamże umieścić, płytę opatrzoną napisem „Spiętrzenie“ położyć na jej kierownicy a drążek *p* oprzeć o ścianę skrzyni. Gdyby skazówka liczydła w zamku skrzyni zbliżała się już do sztyfta ustawniczego, trzeba ją inaczej ustawić.

Gdy w taki sposób zadanie kontroli stanowej co do wyskokomierza będzie spełnione, wziąć należy napowrót pod zamknięcie urzędowe pokrywę skrzyni przyrządu, drzwiczki do kurków kontroli w skrzyni przyrządu i w cylindrze zynkowym, tudzież pokrywę tego ostatniego.

9. Także ogólny wynik kontroli stanowej zapisać trzeba w rejestrze gorzelnianym.

VIII. Przynajmniej raz w ciągu każdej kampanii rocznej, dwóch wykonawców Władzy skarbowej, mianowicie wykonawca kontroli stanowej i powiatowy kierownik kontroli skontrolować mają w gorzelnii oznaczenia ilości na wyskokomierzu, mierząc wyskok z niego wypływający i porównyując wynik tego zmierzenia z oznaczeniem ilości na wyskokomierzu.

Z tą kontrolą łączy się także próba, czy przyrządy, które mają zapowiadać przerwę w działaniu bębna mierniczego a względnie o niej przekonywać, są jeszcze skuteczne, czy więc, gdy bęben mierniczy zatrzyma się podczas przepływu wyskoku, huśtawka i dzwonek poruszają się i czy odnośne naczynie do stwierdzenia służące, napelnia się wyskokiem, czy się płyta na napisy wysuwa i tablica dat zostaje zamknięta. Zarazem, czy działa przyrząd do wysuwania za przecignięciem drążka a mianowicie, gdy huśtawka jest wywrócona i czy pływak podnosi się w górę z łatwością.

Mała ilość wyskoku, która podczas próby nie zmierzona przez wyskokomierz przepływie, ocenia się, zapisuje po ocenieniu w registrze gorzelnianym i przy obliczaniu miesięcznym podatku od gorzałki, dolicza do ilości oznaczonej za pomocą wyskokomierza.

IX. Przedsiębiorca gorzelnii lub jego zastępca obowiązany jest w każdym dniu kalendarzowym oznajmionego ruchu razem z pierwszym zapisaniem stanu liczydła (§. 73, lit. c ustawy o opodatkowaniu gorzałki) ustawić tablicę dat znajdującą się w skrzyni przyrządu na dniu właściwym i tak przy pierwszym jak i przy drugim zapisywaniu, ustawić drugą tarczę, która ilość tych zapisków podaje.

Który zapisek uważany być ma za pierwszy a który za drugi w każdym dniu kalendarzowym, powinno być zanotowane w rejestrze.

Zamknięcie kapy, zasłaniającej oba klucze, bębna gorzelnii oddane.

Jeżeli kierownik gorzelnii lub jego zastępca za dnia ustawić w czasie właściwym tablicę dat a tymczasem bęben stanie, w skutku czego tablica dat zostanie zamknięta, domniemywać się będzie, że spoczynek bębna nastąpił w ciągu 12 godzin od chwili ostatniego zapisania, które tablica dat wskazuje.

Ustawianie rejestru dat przed czasem jest wzbronione.

Fig. 1.

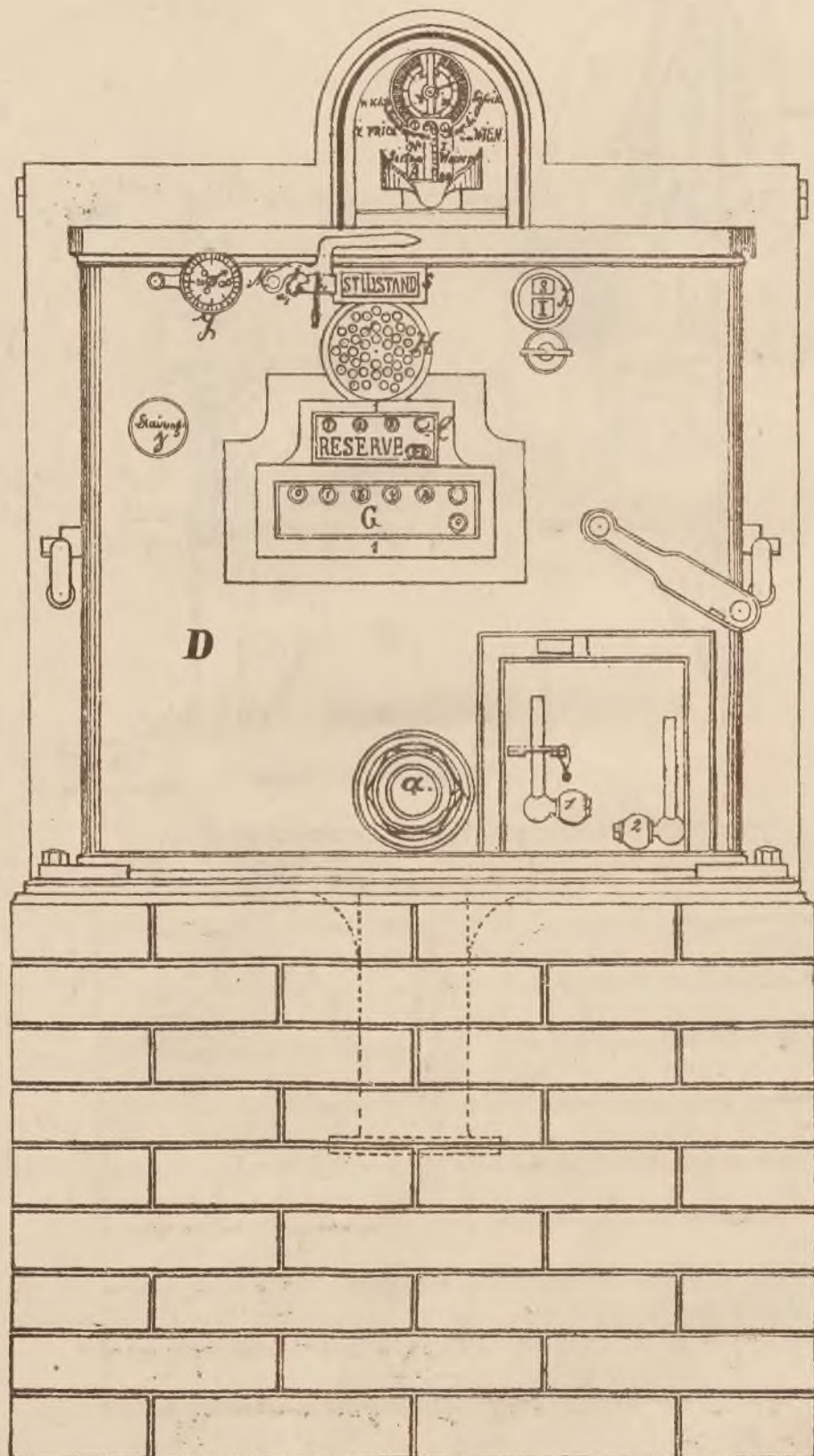

Fig. 2.

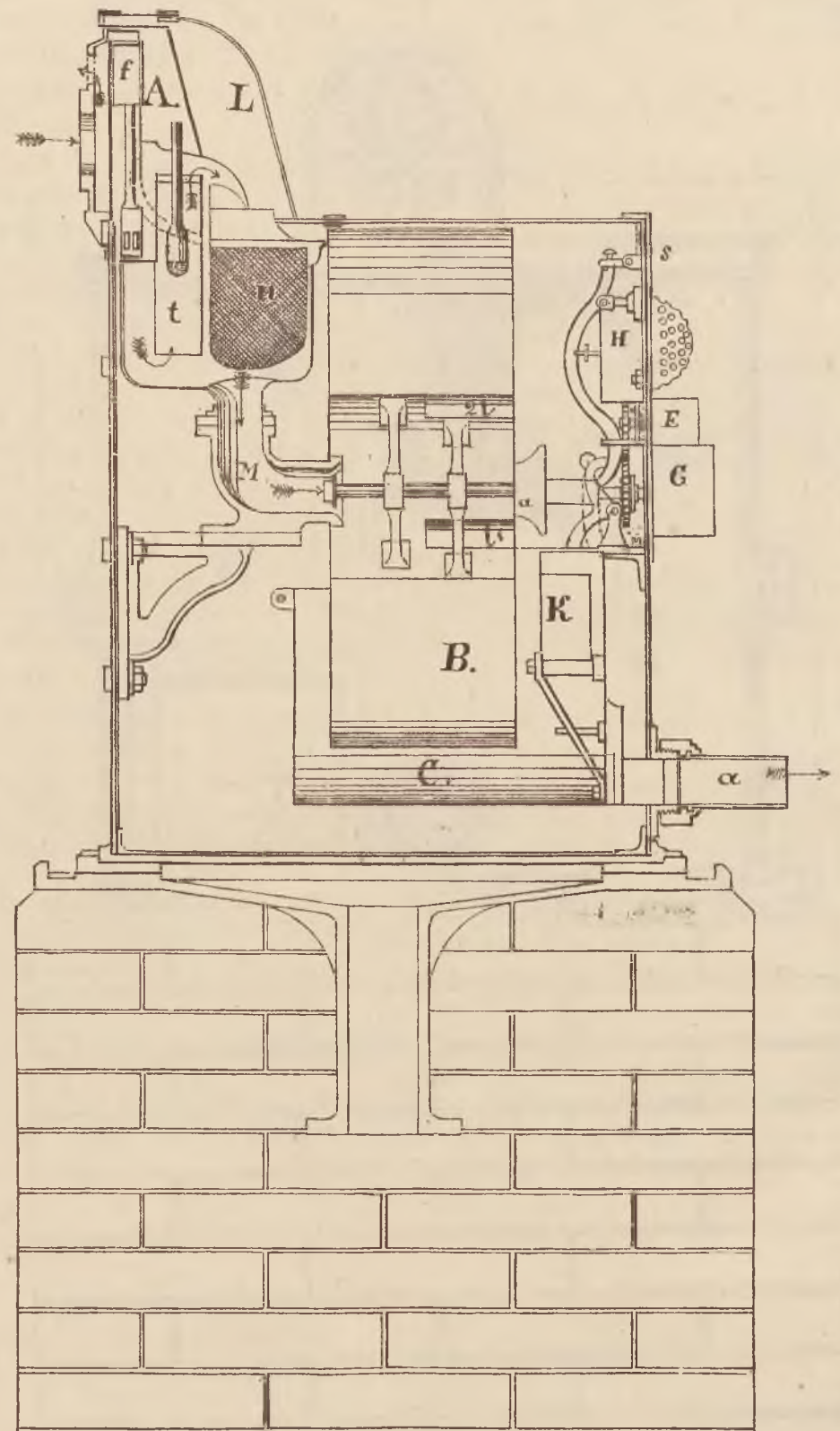

Fig. 3.

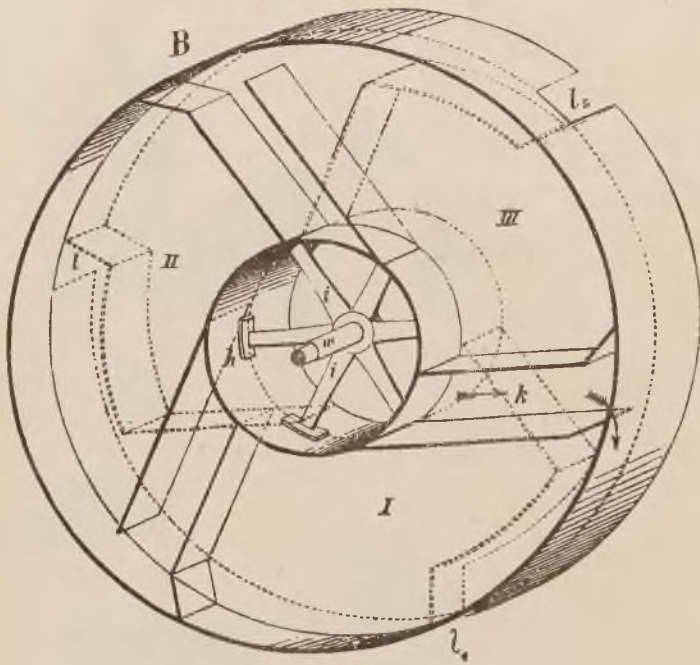

Fig. 4.

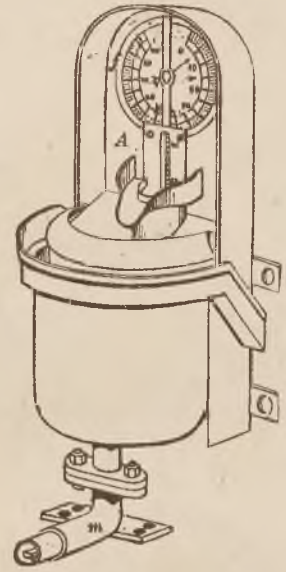

Fig. 5.

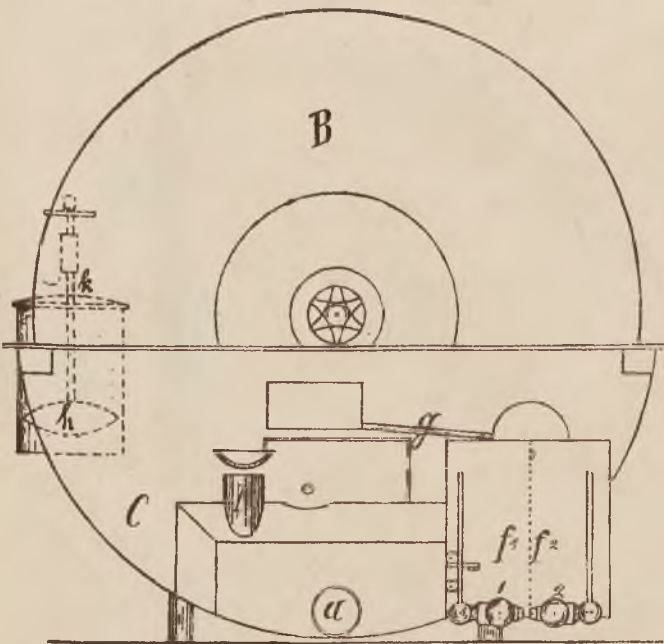

Fig. 6.

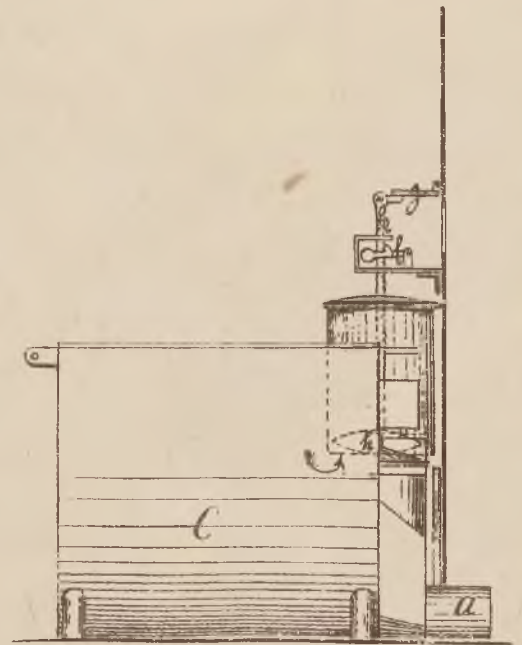

Fig. 7

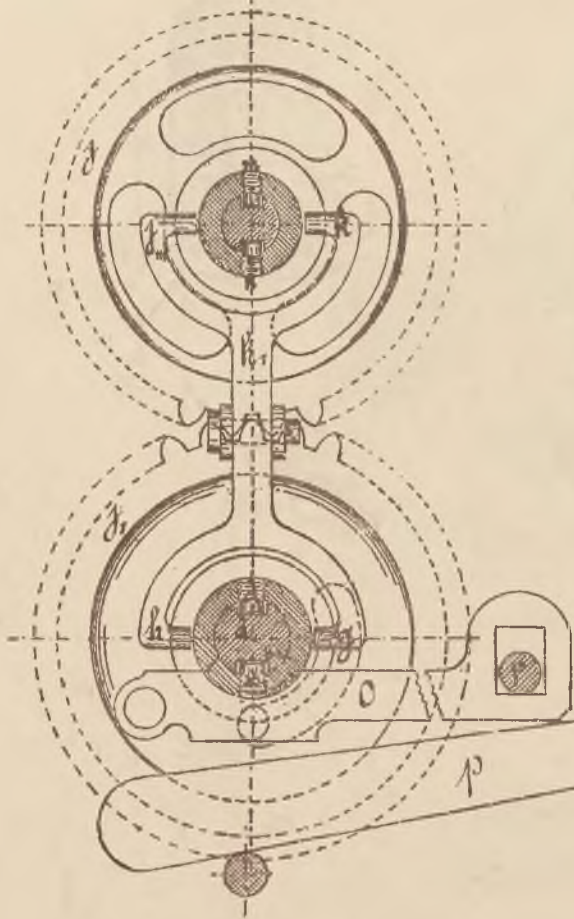

Fig. 8.

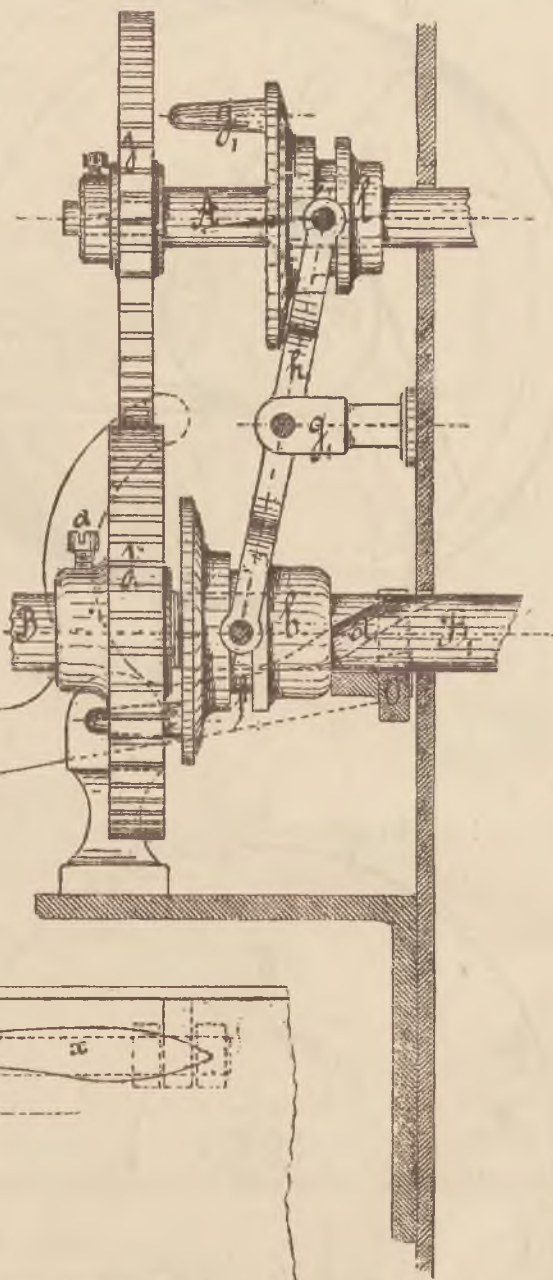

Fig. 9.

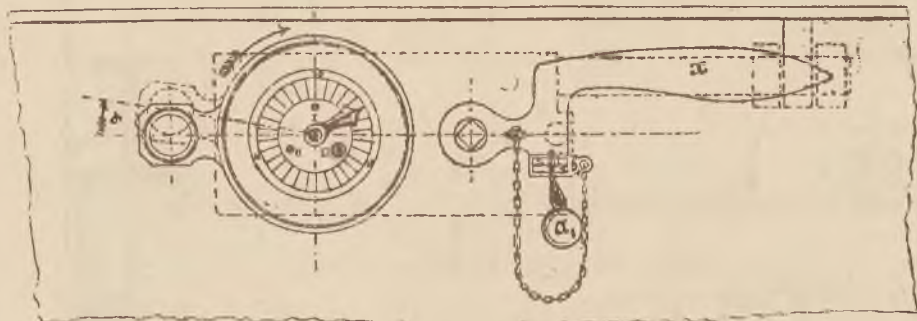
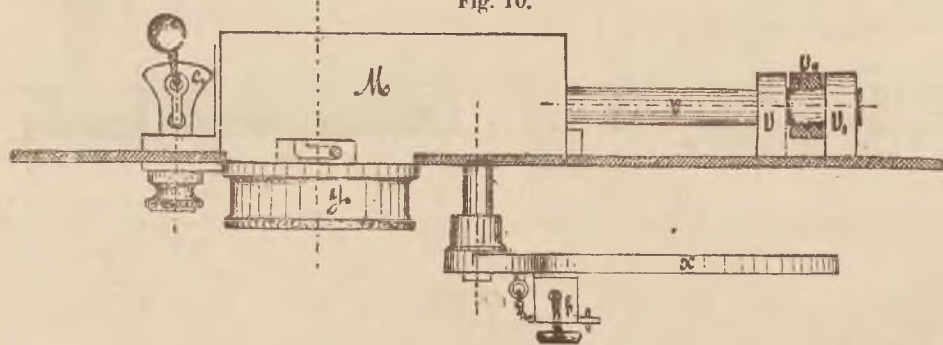

Fig. 10.



Dziennik ustaw państwa

dla

królestw i krajów w Radzie państwa reprezentowanych.

Część XXXV. — Wydana i rozesłana dnia 17 lipca 1884.

114.

Rozporządzenie ministerstwa skarbu z dnia 14 lipca 1884, tyczące się wykonania ustawy o opodatkowaniu wyrobu gorzałki i połączonego z nim wyrobu drożdży stałych.

Ku wykonaniu ustawy z dnia 27 czerwca 1878 (Dz. u. p. Nr. 72), zmienionej ustawą z dnia 19 maja 1884 (Dz. u. p. Nr. 63), wydają się na zasadzie Artykułu III a względnie §. 102 tejże ustawy, w porozumieniu z król. węgierskiem ministerstwem skarbu następujące przepisy we względzie opodatkowania wyrobu gorzałki i połączonego z nim wyrobu drożdży stałych:

§. 1.

Do §. 2 ustawy.

Wyrób gorzałki uwolniony od podatku.

Wyrób gorzałki uwolniony od podatku, dozwolony będzie nadal w obrębie, w którym ma obowiązywać ustawa o podatku od gorzałki, tylko w tych krajach, w których obecnie jest dozwolony; w krajach zaś tych dozwolony będzie i nadal tylko osobom wyrabiającym gorzałkę z istot własnej produkcyi na własny użytek, jakoteż dla swoich domowników i sług, którzy u nich stołują się i mieszkają, ale nie trudniącym się ani handlem płynami wyskokowemi, ani sprzedażą cząstkową lub wyszynkiem tychże, ani rektyfikacją gorzałki i wyskoku gorzałczanego na cudzy rachunek, albo też wyrabianiem rosolisów, likworów i innych płynów, rozmaitemi innemi istotami zaprawionych.

Największa ilość gorzałki, której wyrobienie w ciągu jednego roku bez opłaty podatku dozwolone być może, pozostaje również taka sama, mianowicie: 56 litrów, a dla Dalmacyi, Tyrolu i Vorarlbergu 112 litrów. Przez gorzałkę rozumieć się tu będzie jak dotychczas podług Dodatku do § 14 ustawy o podatku

konsumcyjnym z roku 1829 ten wyrób, który podług podziałki alkoholometru 40-dzielnego okazuje mniej niż 22 stopnie, to jest podług podziałki alkoholometru studzielnego mniej niż 55 stopni.

Przeto np. ilość alkoholu, zawarta w 40 litrach gorzałki wyrobionej bez opłaty podatku, nie powinna dochodzić aż do 22 stopni hektolitrowych (litrów) alkoholu.

Moc obowiązująca zatrzymują nadal także inne rozporządzenia, dotyczące się wyrobu gorzałki bez opłaty podatku, mianowicie zaś rozporządzenia dekretu izby nadwornej z dnia 23 września 1835, tudzież przepisy rozporządzenia ministerstwa skarbu z dnia 23 lipca 1856 (Dz. u. p. 1856 Nr. 142) dla Tyrolu i Vorarlbergu i rozporządzenia ministerstwa skarbu z dnia 21 grudnia 1879 Załączka II dla Dalmacyi.

Zaprowadzają się tylko następujące zmiany:

1. Władza skarbowa krajowa zmienić może dla całego swego okręgu albo dla niektórych części tegoż termin, aż do którego podawane być ma corocznie uwiadomienie o korzystaniu z pozwolenia na wyrób gorzałki bez opłaty podatku, z uwzględnieniem stosunków, w których bywa wyrabiana.

Postanowioną jednak zmianę ogłosić należy wcześniej.

2. Ilość gorzałki wolną od podatku, na rok jeden dozwoloną, wyrabiać należy zwyczajnie jednym ciągiem, pędząc w nim gorzałkę dzień w dzień z wyjątkiem tylko niedziel i innych świąt. Jeżeli jednak kto do wyrobu ilości gorzałki wolnej od podatku użyć chce dwóch lub więcej rodzajów istót, którymi w jednym i tym samym czasie rozrządzać nie może, wyznaczony być może dla każdego rodzaju surowców osobny okres do pędzenia gorzałki z przerwami tylko w niedziele i inne święta.

O ile tego potrzeba, można też pozwolić, aby gorzałka wyrabiana była bez opłaty podatku z wytłoczyn winnych w dwóch lub trzech okresach, z istót mącznych w dwóch a z lagru winnego w trzech okresach tego samego roku.

3. Nikomu nie wolno wyrabiać gorzałki bez opłaty podatku po za obrębem domu i gruntów, które posiada a względnie, gdzie gospodaruje.

4. Ulgi, niektórym okolicom gorskim Styryi i Karyntyi, co się tyczy uwiadomienia o wyrobie gorzałki bez opłaty podatku i kontroli nad nim, poczynione wyjątkowo dekretem izby nadwornej z dnia 19 grudnia 1838, l. 49590 a względnie rozporządzeniem ministerstwa skarbu z dnia 11 grudnia 1849, l. 23299, pozostawiają się jeszcze tymczasowo z tem postanowieniem, że okres, w którym wolno wyrabiać gorzałkę bez opłaty podatku, nie może trwać dłużej niż dwa miesiące w roku. Wszakże każdy z wyrabiających gorzałkę bez opłaty podatku pozbawiony będzie tych ulg, jeżeli ich nadużyje do wyrabiania bez opłaty podatku większej ilości gorzałki niż mu jest pozwolone, albo do innego pokrzywdzenia skarbu państwa.

§. 2.

Do §. 3 ustawy.

A. Wywóz płynu wysokowego pędzonego za zwrotem podatku.

Co się tyczy wywozu za zwrotem podatku takiego płynu wysokowego pędzonego, który nie jest osłodzony, w tej mierze obowiązują przepisy rozporządzeń ministerstwa skarbu z dnia 5 grudnia 1870, 30 kwietnia 1871 i 26 października 1871 (Dz. u. p. 1870 Nr. 139, 1871 Nr. 32 i 130), tudzież odnośny przepis

l. 6 rozporządzenia z dnia 12 czerwca 1875 (Dz. u. p. 1875 Nr. 91), jakoteż przepisy rozporządzenia z dnia 2 lutego 1880 Dz. u. p. 1880 Nr. 13).

Tylko do kwoty podatku konsumcyjnego, według tych przepisów wy mierzonego, doliczyć jeszcze należy 10 od sta teźże za zniknięcie powstałe przez osadzenie się, transport itp.

B. Wywóz likworu za zwrotem podatku.

Przepisy rozporządzeń powyższych (A) stósowane będą także do wywozu likworu (płynu wysokowego pędzonego ale osłodzonego) za zwrotem podatku, jednakowoż z następującymi zmianami:

1. Pozwolenie do wywożenia likworu za linią cłową z prawem żądania zwrotu podatku, udzielane będzie tylko fabrykantom likworu.

2. Gdy się wysyła w beczułkach, powinny one mieścić w sobie najmniej 25 litrów. Gdy się zaś wysyła we flaszkach, każda wysyłka zawierać musi flaszki tego samego kształtu i wielkości po $\frac{1}{4}$, $\frac{1}{2}$ lub 1 litrze, albo też więcej całych litrów.

3. Fabrykant likworu złożyć ma w urzędzie ekspedującym okazy flaszek, w których zamierza wywieźć likwor.

Na każdej flasce okazowej przypieczętowane być musi oznaczenie pisemne pojemności.

4. Flaszki napełnione likworem, należące do tej samej posyłki, najmniej 25 litrów zawierającej, zapakowane być powinny w pakach lub koszach, które dałyby się urzędownie zamknąć w sposób zupełnie ubezpieczający.

Wyjmują się tylko te przypadki, w których zamiast zamknięcia pak, dozwolone jest zamknięcie miejsca ładunku, koleją żelazną lub parowcem, przewożonego.

5. Płyn deklarowany jako likwor, powinien być czysty i słodki i zawierać w sobie najmniej 30 od sta alkoholu. Jeżeli smak płynu każe wątpić, czy jest tyleż odsetków alkoholu, wezwać należy biegłych do przekonania się o tem.

6. W deklaracji wywozu można nie podać odsetków alkoholu i sumy stopni alkoholu.

Ilość likworu wywożonego we flaszkach oznaczyć należy przez podanie ilości i pojemności flaszek, np. 100 flaszek po $\frac{1}{4}$ litra, 50 flaszek litrowych, 25 flaszek 2-litrowych.

7. Zwrot podatku liczyć się będzie od likworu wywożonego w beczułkach lub flaszkach po 4 centy od litra.

Za ilość mniejszą niż 25 litrów nie zwraca się podatku, czy ilość ta jest całą wysyłką czy tylko częścią wysyłki.

Flaszki, których pojemność wynosi więcej niż $\frac{1}{4}$ litra lecz mniej niż $\frac{1}{2}$ litra, albo więcej niż $\frac{1}{2}$ litra lecz mniej niż 1 litr, albo więcej niż 1 litr ale mniej niż 2 litry, policzone będą za $\frac{1}{4}$ litra a względnie za $\frac{1}{2}$ litra i za 1 litr.

Także wtedy, gdy flaszki mają więcej niż 2 litry pojemności, ułamki litra nie biorą się w rachunek.

§. 3.

Do §. 4 ustawy.

Zwrot podatku od gorzałki użytej do wyrobu pewnych fabrykatów.

Pozwala się tymczasowo, aby od gorzałki przeznaczonej do wyrobu octanu ołowiowego, ateri siarczanego, chloroformu i piorunianu rtęci, zwracany był podatek i w tej mierze, stanowi się co następuje:

I. Zwrót od gorzałki do wyrobu octanu ołowiowego.

1. Pozwolenie zwracania podatku od gorzałki przeznaczonej do wyrobu octanu ołowiowego, udzielane będzie każdemu fabrykantowi, octan ołowiowy wyrabiającemu, który

- a) używa do wyrobienia go octu z gorzałki tylko własnej produkcji;
- b) nie był karany ani za przemytnictwo ani za ciężkie przekroczenie defraudacyjne przeciwko przepisom, tyczącym się postępowania opłatnego, ani też nie był uwolniony tylko z braku dowodów prawnych, i który nadto
- c) utrzymuje podług przepisów książki handlowe i przemysłowe i zobowiąże się pozwolić każdego czasu czynnikom skarbowym przejrzeć te książki, tudzież wchodzić do wyrobni i składu zapasów, ile razy tego zażądają w celu ocenienia zapasów gorzałki, octu i octanu ołowiowego i porównania ich z książkami.

2. Pozwolenia tego (1) udzielać będzie na prośbę fabrykanta octanu ołowiowego Władza skarbowa I instancyi*), w której okręgu rządowym znajduje się fabryka octanu ołowiowego, zawsze na przeciąg jednego roku.

Fabrykanci octanu ołowiowego winni w prośbach o przyzwolenie na zwrót podatku, wyrazić w stopniach hektolitrowych (litrach) alkoholu ilość alkoholu, której w ciągu roku, na który przyzwolenie zwrotu podatków ma być wydane, prawdopodobnie do fabrykacji potrzebować będą i którą uczynić mają niezdatną do picia.

Władze skarbowe I instancyi obowiązane są przed wydaniem pozwolenia zasięgnąć wyjaśnienia w izbie handlowo-przemysłowej, w której okręgu znajduje się przedsiębiorstwo, czy wyrób odbywa się istotnie fabrycznie i czy podana w prośbie fabrykanta prawdopodobnie potrzebna ilość alkoholu odpowiada rozmiarom fabrykacji.

Gdyby izba handlowa przemysłowa uznała, że stosownie do rozmiarów fabrykacji, dostateczną jest ilość alkoholu mniejsza od tej, którą podał fabrykant, wydać należy pozwolenie tylko na tę mniejszą ilość.

3. Pozwalać się będzie na zwrót podatku tylko od gorzałki, mającej najwięcej 50 stopni alkoholu i najwięcej od 30 stopni hektolitrowych alkoholu na wyrób każdego 100 kilogramów octanu ołowiowego.

4. Gorzałka przeznaczona do wyrobu octanu ołowiowego, uczyniona być musi przed użyciem niezdatną do picia a to w obecności dwóch czynników skarbowych, za pomocą zaprawy, której fabrykant octanu ołowiowego dostarczyć musi własnym kosztem.

Zaprawą tą ma być albo najmniej 80 gramów kamfory albo najmniej 160 gramów olejku smołowego zwierzęcego na 1 hektolitr gorzałki.

Fabrykant octanu ołowiowego, chcąc wyskok, użyty do wyrobu octanu ołowiowego z zastrzeżeniem zwrotu podatku, uczynić niezdatnym do picia, postąpić sobie może według własnego wyboru, także biorąc na 1 hektolitr wyskoku, mający najmniej 80 stopni alkoholu, 3 hektolitry wody i 1 hektolitr octu, zawierającego 6% kwasu i dodając do mieszaniny jedną czterdziestą ($\frac{1}{40}$ %) na sto części wyskoku, a więc na 1 hektolitr wyskoku 25 centymetrów sześciennych, surowego oleju zwierzęcego, wyraźnie surowego, t. j. *oleum animale fœtidum*, zwanego także

*) Władzami skarbowymi I instancyi do opodatkowania gorzałki są: w Górnej Austrii, Salzburgu, Szląsku, Bukowinie, Istrii, Gorycyi i Gradysee inspektorowie skarbowi i inspektorowie skarbowi starsi, w Karyntyi i Krainie dyrekeye skarbowe, w innych krajach dyrekeye skarbowe powiatowe.

oleum cornu cervi crudum lub fœtidum (a nie oleju Dippla — *Oleum Dippeli* lub *cornu cervi rectificatum*).

Również i tego środka do zakażenia wysokoku dostarczyć ma fabrykant octanu ołowiowego własnym kosztem. Olej zwierzęcy surowy nabywać trzeba, jeżeli władza skarbowa krajowa tak zarządzi, w ekonomacie tejże Władzy. Wykonawcy Władzy skarbowej upoważnieni są trzymać pod zamknięciem urzędowym surowy olej zwierzęcy do zakażenia wysokoku dostarczony i brać z niego próbki do przekonania się, czy ma takie własności, jakie mieć powinien.

5. Fabrykant octanu ołowiowego obowiązany jest zapisywać osobno dla kontroli podatkowej

- a) ilość i odsetki alkoholu gorzałki, którą uczyniono niezdatną do picia,
- b) ilość wyrobu octanu ołowiowego i
- c) odbył tegoż octanu ołowiowego i zapiski te pokazywać czynnikom skarbowym na każde żądanie.

Również dozwalać ma bez oporu czynnikom skarbowym porównywania tych zapisków z jego książkami przemysłowemi i handlowemi.

6. Do zaprawiania gorzałki w sposób, aby była niezdatną do picia, fabrykant octanu ołowiowego umieścić ma w wyrobni własną kadź, mającą najmniej 6 hektolitrów pojemności i oznajmić o tem kontrolorowi powiatowemu, aby została urzędownie wymierzona i ocechowana.

W kadzi tej zrobiony będzie znak, do którego dochodzić ma 5 hektolitrów płynu, a jeżeli kadź ma więcej niż 6 hektolitrów pojemności, także jeszcze znaki po nad pierwszym, 5 hektolitrowym, aż do których dochodzić ma ilość gorzałki, która każdym razem ma być uczyniona niezdatną do picia.

Atoli po nad znakiem najwyższym musi być w kadzi jeszcze tyle wolnego miejsca, ile potrzeba na dodanie środka przeistaczającego i pomięszanie go z gorzałką w razie, gdyby ilość gorzałki, którą się ma przeistoczyć, dochodziła do tego najwyższego znaku.

7. Nie wolno wlewać na raz do przeistoczenia mniej gorzałki niż 5 hektolitrów.

Ilość wysokoku, zawierającego najmniej 80 stopni alkoholu, która ma być naraz użyta do zakażenia za pomocą octu i surowego oleju zwierzęcego, wynosić powinna nie mniej niż 2 hektolitry.

Do uskutecznienia tego zakażenia, fabrykant octanu ołowiowego postawić ma w wyrobni własną kadź dostatecznej wielkości i uwiadomić o tem urzędnika kierującego kontrolą podatkową, celem wymierzenia jej i oznaczenia. Wysokości tej kadzi, do których dochodzić ma wysokok do zakażenia przeznaczony i mięszanina jej z octem i wodą, będą urzędownie sprawdzone i ocechowane.

8. Fabrykant octanu ołowiowego obowiązany jest podać za każdym razem do kontrolora powiatowego, w którego okręgu nadzorczym znajduje się fabryka octanu ołowiowego, oświadczenie w dwóch egzemplarzach podług dołączonego wzoru Nr. 1 napisane, oznajmiające, ile gorzałki (ilość wysokoku) przeznacza z domaganiem się zwrotu podatku do wyrobu octanu ołowiowego a przeto do uprzedniego przeistoczenia.

Wzór Nr. 1.

Na podstawie tego oświadczenia, dwaj urzędnicy skarbowi sprawdzą ilość i odsetki alkoholu gorzałki (wysokoku) w kadzi, w której ma być uczyniona niezdatną do picia (l. 6 i 7).

Jeżeli nie będą mieli nic do zarzucenia, zarządzą, aby w ich obecności dodano do gorzałki (wysokoku) środek przeistaczający w przepisany stosunku i

aby go z nią należycie wymięszano. Następnie wpiszą w obudwu egzemplarzach oświadczenia, ile gorzałki znaleźli i ile w niej odsetków alkoholu, potwierdzając zarazem iż ją uczyniono niezdatną do picia.

Jeden egzemplarz oświadczenia (unikat), opatrzony tem potwierdzeniem i rzeczonym wywodem, doręczony będzie fabrykantowi octanu ołowiowego jako środek do uzasadnienia żądania, aby podatek konsumcyjny był mu zwrócony i dołączony być ma jako dowód do zapisków pod l. 5 zarządzonych. Drugi egzemplarz odesła niezwłocznie kontrolor powiatowy do Władzy skarbowej I instancyi.

9. Gdyby siedziba urzędowa jednego lub obudwu czynników skarbowych, mających wykonać czynność urzędową w przepisie powyższym l. 8 wzmiankowaną, nie znajdowała się w miejscu wyrobu octanu ołowiowego, przedsiębiorca wyrobu obowiązany jest złożyć w kasie rządowej, która będzie mu wskazana, jezdne dla jednego lub dla obudwu czynników skarbowych.

10. Wypłacenie zwrotu podatku konsumcyjnego zarządza Władza skarbową I instancyi półrocznie, w miarę ilości gorzałki do wyrobu octanu ołowiowego rzeczywiście użytej, podług przepisu preistoczonej, tudzież jej odsetków alkoholu.

W tym celu kontrolor powiatowy zamykać będzie co pół roku zapiski pod l. 5 przepisane, porównawszy je poprzednio z książkami handlowemi i przemysłowemi fabrykanta i łącznie z oświadczeniami (unikatami), służącemi za dowody, przedstawiać je będzie Władzy skarbowej I instancyi.

Gdyby oświadczenia te wykazywały większą ilość gorzałki (wysokoku) od zużytej w zeszłym półroczu do wyrobu octanu ołowiowego, natenczas kontrolor powiatowy zanotuje w rejestrze zapisków, na najbliższe półrocze przygotowanym, obok pozycyi przeniesionej, że i jaka ilość gorzałki (wysokoku) i o ilu odsetkach alkoholu pozostała do użycia.

II. Zwrot od gorzałki do wyrobu eteru siarczanego i chloroformu.

1. Wyskok przeznaczony do wyrobu eteru siarczanego i chloroformu, powinien zawierać najmniej 80 stopni wysokoku i przed użyciem trzeba go w obecności dwóch wykonawców Władzy skarbowej uczynić niezdatnym do picia (zakazić) przez zaprawienie go środkiem, którego fabrykant dostarczyć ma własnym kosztem.

Do tego celu użyć należy na każdy hektolitr wysokoku najmniej 25 centymetrów sześciennych surowego oleju zwierzęcego, mającego własności w dziale poprzedzającym I, l. 4 wzmiankowane.

Pod względem nabywania tego środka do zakażania, jakoteż pod względem upoważnienia wykonawców Władzy skarbowej do trzymania go pod zamknięciem urzędowym i brania z niego próbek, obowiązywać mają także przepisy zawarte w dziale I, l. 4.

2. W prośbie o pozwolenie, aby podatek był zwracany, podać ma fabrykant średnią ilość wysokoku potrzebnego do wyrobu każdych 100 kilogramów eteru siarczanego lub chloroformu.

Za ilość największą przyjmować się będzie na każde 100 kilogramów eteru siarczanego najwięcej 193 stopni hektolitrowych a na każde 100 kilogramów chloroformu najwięcej 130 stopni hektolitrowych wysokoku.

Podatek zwracany być może tylko od tej ilości, którą fabrykant poda jako potrzebną, gdyby zaś podał większą niż ustanowiona jako największa, tylko od tej ostatniej.

3. W fabryce eteru siarczanego lub chloroformu, mającej prawo do zwrotu podatku, nie wolno ustawiać żadnego przyrządu do rektyfikacyi wysokoku.

4. Zresztą do fabrykantów eteru siarczanego i chloroformu, stosowane być mają odpowiednio prawidła działu I, dotyczące się zwrotu podatku od gorzałki do wyrobu octanu ołowiowego.

III. Zwrót od gorzałki do wyrobu piorunianu rtęci.

1. Gorzałka przeznaczona do wyrobu piorunianu rtęci powinna mieć najmniej 88 stopni alkoholu i powinna być uczyniona przed użyciem, w obecności dwóch podwładnych Władzy skarbowej, niezdatna do picia (przeistoczona) za pomocą przymieszki, której fabrykant piorunianu rtęci dostarczyć ma własnym kosztem.

Celem przeistoczenia przymieszkać należy pięć od sta wysokoku drzewnego.

Za środek do przeistoczenia używać wolno tylko takiego wysokoku drzewnego, który był badany, uznany został za zdalny a od przyniesienia do fabryki aż do chwili przymieszania zostawał ciągle pod zamknięciem urzędowym.

Badać go będą znawcy, przeznaczeni do tego przez c. k. Władzę skarbową, kosztem fabrykanta piorunianu rtęci, wykonywać zaś winni badanie podług dołączonej instrukcyi.

2. Do tego zbadania dwaj podwładni Władzy skarbowej wziąć mają w obecności strony z każdej posyłki wysokoku drzewnego do fabryki nadchodzącej, która ma być zaraz potem urzędownie zamknięta, próbkę w ilości 500 centymetrów sześciennych ($\frac{1}{2}$ litra) i tę, pieczęcią urzędową i pieczęcią strony opatrzoną, posłać do szkoły głównej technicznej, przeznaczonej do zajmowania się badaniem.

Dopiero po nadejściu wyводу badania, potwierdzającego, że wyskok drzewny ma odpowiednie własności, wolno wysokoku drzewnego, pod zamknięciem urzędowym będącego, użyć do przeistoczenia.

3. Ilość gorzałki, najmniej 88 stopni alkoholu liczącej, która ma być wyskokiem drzewnym na raz przeistoczona, wynosić może najmniej dwa hektolitry.

Celem wykonania tego przeistoczenia, fabrykant piorunianu rtęci umieścić ma w lokalu fabrykacyi własną kadź dostatecznej wielkości i uwiadomić o tem kontrolora powiatowego straży skarbowej, iżby została urzędownie wymierzona i ocechowana. W kadzi tej wymierzone będą urzędownie wysokości, do których ma dojść gorzałka sama, do przeistoczenia przeznaczona i mieszanina tejże z wyskokiem drzewnym.

4. Fabrykant podać winien w prośbie o pozwolenie na zwrót podatku, średnią ilość alkoholu, potrzebną do wyrobu każdego kilogramu piorunianu rtęci.

Za ilość nieprzekraczalną przyjmuje się najwięcej dziesięć stopni hektolitrowych gorzałki do wyrobu jednego kilogramu piorunianu rtęci.

W pozwoleniu na zwrót podatku nie wolno przekroczyć ilości, którą fabrykant poda jako potrzebną, lub powyższej nieprzekraczalnej, gdyby podał większą.

5. W fabryce piorunianu rtęci, mającej prawo do zwrotu podatku od gorzałki, nie wolno ustawiać przyrządu do rektyfikacyi wysokoku.

6. Zresztą postanowienia działu I, dotyczące się zwrotu podatku od gorzałki do wyrobu octanu ołowiowego, stosowane być mają odpowiednio także do fabrykantów piorunianu rtęci, roszczyjących sobie prawo do zwrotu podatku od gorzałki, użytej do fabrykacyi tego towaru.

Instrukcja do badania wyskoku drzewnego.

W badaniu wyskoku chodzi o rozpoznanie następujących własności:

1. ciężaru gatunkowego,
2. punktu wrzenia,
3. łatwości mieszania się z wodą,
4. łatwości mieszania się z ługiem sodowym,
5. zdolności przyjęcia bromu.

Do 1. Ciężar gatunkowy wyskoku drzewnego nie powinien wynosić więcej nad 0·840, t. j. tęgosc jego, którą zbadać trzeba 100częściowym sprawdzonym alkoholometrem, po zredukowaniu do temperatury normalnej 12 stopni Reaumura, nie ma wynosić mniej niż 88%.

Do 2. Gdy się destyluje 100 centymetrów sześciennych wyskoku drzewnego, powinno w ciepłocie aż do 60 stopni Reaumura, przejść najmniej 90 centymetrów sześciennych. Celem sprawdzenia, czy wyskok ma tę własność, trzeba odmierzyć 100 centymetrów sześciennych wyskoku drzewnego w naczyniu szklanem, podzielonem na stopnie, obejmujące po 10 centymetrów sześciennych, wlać do alembika i tu ogrzewać.

Przez zatyczkę alembika wpuszczony jest aż do środka alembika ciepłomierz podający stopnie ciepłoty od 58 aż do 62 stopni Reaumura. Przez drugi otwór zatyczki przechodzi rurka szklana, która tworzącą się w alembiku parę przeprowadza do tak zwanego chłodnika Liebiga a stąd, zgęszczony napowrót wyskok drzewny, do podzielonego na stopnie naczynia szklanego.

Do 3. Wyskok drzewny zmieszany z wodą, powinien zostać czystym, lub co najwięcej, zabarwić się słabo opalowo.

W celu sprawdzenia tej jego własności, trzeba nalać do naczynia szklanego na stopnie podzielonego (jak do 2), 20 centymetrów sześciennych wyskoku drzewnego i tyleż wody, i skłócić.

Do 4. Wyskok drzewny nie powinien mieszać się zupełnie z ługiem sodowym.

Celem sprawdzenia tej jego własności, trzeba się postarać o ług sodowy, któregooby ciężar gatunkowy wynosił podług uwierzytelnionego urządzenie areometru 1·3.

Do naczynia szklanego, podzielonego na stopnie (jak do 2), wlewa się 20 centymetrów sześciennych do tego ługu sodowego i 10 centymetrów sześciennych wyskoku drzewnego i kłóci.

Po niejakiem czasie jeszcze najmniej 1 centymetr sześcienny wyskoku drzewnego nierozpuszczonego powinien zebrać się po nad resztą plynu.

Znacek zrobiony w naczyniu szklanem poniżej kreski, oznaczającej 30 centymetrów sześciennych, ułatwia dokładne ocenienie ilości nierozpuszczonej.

Do 5. Wyskok drzewny powinien odbarwiać pewną ilość rozczyntu bromu, który przed przymieszaniem wyskoku drzewnego ma żywą czerwono-brunatną barwę.

Celem przekonania się o tej własności, trzeba sporządzić rozczynt bromu, biorąc jedną część bromu i 80 części 50procentowego kwasu octowego.

Wlewa się potem do bańki szklanej 10 centymetrów sześciennych wyskoku drzewnego i 20 centymetrów sześciennych wody i kłóci, nakoniec dodaje się 20 centymetrów sześciennych owego rozczyntu bromu, w skutek czego mieszanina stać się powinna lezbarwną lub tylko żółtawo zabarwioną.

§. 4.

Do §§. 13 i 18 ustawy.

I. Przystawianie przyrządów do wyrobu; zachowywanie w zakładzie gorzelnianym przyrządów i naczyń nienależących do fabrykacyi.

1. Ponieważ §. 13 ustawy zawiera postanowienia ogólne, zasadnicze, przeto, jak się samo przez się rozumie, powinien być stosowany także w gorzelniach opłacających podatek podług wyrobu.

Zatem i w tych także gorzelniach nie wolno używać, np. tak zwanych toków (Aufsatzkranz).

2. Wypożyczanie przyrządów do pędzenia celem wyrabiania gorzałki jest dozwolone. Atoli właściciel przyrządu do pędzenia winien dopełnić obowiązku, który wkłada na niego §. 14 ustawy (uwiadomienie o zamierzonym wyniesieniu) a ten, który ma używać pożyczonego przyrządu do pędzenia, obowiązkiem, które ustawa o opodatkowaniu gorzałki w ogóle wkłada na wyrabiających gorzałkę.

II. Wydawanie co miesiąc ceduł na podatek od gorzałki.

Przedsiębiorcy gorzelnii wydawać mają po upływie każdego miesiąca czynnikom skarbowym nadzór nad wyrobem gorzałki sprawującym, ceduły na podatek od gorzałki z tegoż miesiąca do sprawdzenia rachunków.

Na żądanie czynniki skarbowe dawać im będą potwierdzenia odbioru, zawierające istotne szczegóły ceduł.

§. 5.

Do §. 24 ustawy.

Uгода tycząca się podatku gorzałki.

We względzie dozwolonego wymierzania i opłacania podatku konsumcyjnego od wyrobu gorzałki na podstawie ugody, rozporządza się co następuje:

I.

W gorzelniach, używających nie więcej jak dwóch przyrządów do pędzenia a to z bezpośredniem ogniskiem, który nie ma innych części składowych, tylko jeden alembik, miészadło, hełm, flasze do chłodzenia, wężownice do chłodzenia lub proste rury do chłodzenia i rurę łączącą pomiędzy hełmem a oziębialnikiem, a których alembiki mają razem nie więcej jak cztery hektolitry pojemności, jeżeli ich przedsiębiorcami są właściciele gruntu i do wyrobu gorzałki używają tylko owoców własnej produkcji albo wytłoczyn winogronowych i drożdży winnych z własnego zbioru, tudzież jagód albo korzeni, lub też innych owoców dziko rosnących.

1. Uгода zawarta być może z pojedynczymi przedsiębiorcami takich gorzelnii, albo z ogółem wszystkich przedsiębiorców znajdujących się w gminie, albo też z gminą za przedsiębiorców.

2. Okres czasu, w ciągu którego ugoda ma obowiązywać, oznaczyć należy tak, aby obejmował tylko tę część roku, w której gorzalka ma się rzeczywiście wyrabiać. Przeto, jeżeli gorzalka wyrabiana być ma w rozmaitych częściach roku nie łączących się z sobą, zawrzeć należy osobną ugodę co do każdego pojedynczego okresu.

3. Przedsiębiorca gorzelnii, chcący opłacać podatek od gorzalki w granicach pozwolenia ustawowego na zasadzie ugody, najpóźniej na dni 14 przed rozpoczęciem się okresu na wyrób gorzalki przeznaczonego, zawiadomić ma ustnie lub pisemnie oddział straży skarbowej, w której okręgu nadzorczym leży jego gorzelnia:

- a) o swoim nazwisku i mieszkaniu;
- b) o miejscu i numerze konskrypcyjnym domu, w którym gorzalka ma być wyrabiana;
- c) o lokalu przeznaczonym na wyrób gorzalki;
- d) o jakości przyrządu do pędzenia, pojemności alembika i okoliczności, czy przyrząd do pędzenia jest już urzędownie ocechowany;
- e) o okresie czasu, w którym gorzalka ma być wyrabiana;
- f) o rodzaju istot przeznaczonych do wyrobu gorzalki, jakoteż ilości tych istot w hektolitrach.

Ze względu na szczególne stosunki Władza skarbowa krajowa może skrócić powyższy 14dniowy termin do wniesienia zawiadomienia.

Gdy przedsiębiorca gorzelnii ma w tej samej gorzelnii więcej niż dwa przyrządy do pędzenia tego rodzaju, który w §. 24 l. I ustawy jest wzmiankowany, nie stoi to na przeszkodzie zawarciu ugody, jeżeli przedsiębiorca używa tylko dwóch przyrządów do pędzenia tego rodzaju, który w przerzeczonym przepisie ustawowym jest określony, a wszystkie inne przyrządy do pędzenia w jego posiadaniu będące, znajdują się pod bezpiecznem zamknięciem urzędowem.

Jeżeli przedsiębiorca gorzelnii używa tylko jednego przyrządu do pędzenia prostego składu powyżej opisanego, alembik jego może mieć 4 hektolitry pojemności.

4. Przepis powyższy (l. 3) odnosi się także do tych przypadków, w których wspólną ugodę zawierają wszyscy producenci gorzalki w gminie. Podać należy także i tę okoliczność, że zamierzonym jest zawarcie wspólnej ugody.

5. Okres czasu przeznaczony na wyrób gorzalki podać należy w dniach, wymieniając dzień pierwszy i ostatni.

Okres ten nie powinien być dłuższy niż potrzeba do przetworzenia oznajmionej ilości i rodzaju surowców ze względu na jakość przyrządu do pędzenia a względnie dwóch przyrządów do pędzenia i na zwykłe w kraju postępowanie.

Przy zawieraniu ugody z gminą bierze się na uwagę wszystkie przyrządy do pędzenia w gminie będące a ugoda objęte, podług ich jakości i wielkości.

6. W skutek uwiadomienia pod 3 wzmiankowanego, rodzaj przyrządu do pędzenia będzie zbadany, pojemność alembika wymierzona i przyrząd do pędzenia urzędownie ocechowany. Zarazem sprawdzi się urzędownie, czy gorzelnia należy do tych gorzelnii, które mogą być przypuszczone do opłacenia podatku od gorzalki na zasadzie ugody.

Wypadek tej czynności urzędowej spisany będzie w wywodzie oględzin i powinien być podpisany przez przedsiębiorcę gorzelnii lub jego pełnomocnika, a gdyby jeden lub drugi nie umiał pisać, przez dwóch świadków bezstronnych.

Jeżeli już i tak w ciągu ostatnich trzech lat pojemność była wymierzona a przyrząd do pędzenia był urzędownie ocechowany i na czas ugody nie ma nastąpić zmiana, ponowne spisanie wyvodu może być zaniechane.

7. Rokowanie w przedmiocie ugody dopiero wtedy zamknąć się powinno, gdy uwiadomienie co do ilości surowców może być sprawdzone bądź przez bezpośrednie oznaczenie tejże ilości, bądź też na podstawie pewnych przedmiotowych oznak, np. co do wytłoczyn winnych podług urodzaju winogron.

8. Celem urzędowego wymierzenia ryczałtu ugodnego pomnożyć należy przez siebie następujące ilości:

- a) Ilość surowca odpowiednią przyrządowi do pędzenia i pospolitej w miejscu fabrykacyi, która stosownie do rodzaju surowca może być przetworzona w jednym dniu;
- b) wydajność alkoholu z 1 hektolitra surowca wyrażoną w stopniach hektolitrowych podług alkoholometru 100dzielnego,
- c) ilość dni pędzenia gorzałki,
- d) stopę podatkową po 11 centów od każdego stopnia hektolitrowego alkoholu.

9. Ugody zawierane będą tylko pod tym warunkiem, że:

- a) dopóki ugoda nie upłynie, nie będzie się używać ani więcej ani innego przyrządu do pędzenia, tylko oznajmionego do ugody i wziętego w rachunek, że nie będą przetwarzane żadne inne istoty, tylko oznajmione, co do których ustawa pozwala zawrzeć ugody względem podatku od gorzałki, i że w ogólności ruch gorzelni nie będzie zwiększony ponad zakres w ugodzie umówiony, tudzież że
- b) Władzom skarbowym i czynnikom skarbowym wolno będzie, ile razy uznają to za stosowne, zwiedzać i rewidować gorzelnię z zachowaniem odnośnych przepisów, a po upływie czasu fabrykacyi ugody objętego, uczynić przyrząd do pędzenia nieużywalnym w taki sposób, aby pomimo tego, alembik mógł być przydatnym do innych celów.

10. Odstąpienie od zasad ugody, jeżeliby ułatwiało wyrób większej ilości alkoholu niż w ugodzie postanowiono, karane będzie jako defraudacya w stosunku do możliwej nadwyżki wyrobu.

Jeżeli odstąpienie od zasad ugody jest tego rodzaju, że przez to gorzelnia przestaje należeć do rzędu gorzelni, które mogą być przypuszczone do zawarcia ugody, postąpić należy podług przepisów karnych ustawy o opodatkowaniu gorzałki, tyjących się ryczałtowego oznaczenia tego podatku.

Nadto, w tym ostatnim przypadku kontrakt tyjący się ugody uznać należy za uchylony, podczas gdy w innych przypadkach odstąpienia od zasad ugody Władza skarbową I instancyi ma prawo uznać kontrakt ugodny za uchylony lub pozostawić mu moc obowiązującą.

11. Umówioną kwotę opłaty ugodnej zapłacić należy zanim się rozpocznie okres czasu na wyrób gorzałki przeznaczony, w urzędzie do jej odebrania upoważnionym, za potwierdzeniem odbioru. Gdy zaś okres ten obejmuje dwa lub więcej miesięcy, należność zapłacona być ma z góry w tyłuż ratach miesięcznych równych, jeżeli przedsiębiorca gorzelni nie woli zapłacić raczej od razu z góry całą należność ugodną.

W razie niezapłacenia należności w czasie właściwym, Władza skarbową I instancyi uznać może kontrakt tyjący się ugody za rozwiązany.

12. Jeśli w czasie, w którym ugoda obowiązuje, zajdzie okoliczność przypadkowa, w skutku której zmniejszy się wyrób gorzałki w ugodzie zapowiedziany, nie zmienia to postanowień kontraktu ugodowego.

Atoli, jeżeli zdarzenie nieprzewidziane nie pozwoli zgoła wyrabiać gorzałki w całym okresie na to przeznaczonym, kwota ugodna za ten okres przypadająca będzie zwrócona a względnie odpisana pod warunkiem, że jeszcze przed rozpoczęciem się tego okresu czasu, Władza skarbową I instancyi będzie pisemnie uwiadomiona o zajściu przeszkody.

13. W przedmiocie każdej ugody spisać należy protokół wolny od stępla w dwóch egzemplarzach, który zawierać powinien:

- a) Wymienienie osób, z którymi zawiera się ugodę oddzielnie lub solidarnie i zasady ugody (l. 3, 4, 5 i 6),
- b) umówioną kwotę ugodną,
- c) postanowienia wzmiankowane pod liczbami 9, 10, 11 i 12. .

Zatwierdzanie ugód należy do Władzy skarbowej I instancyi.

Jeden egzemplarz protokołu ugody, opatrzony formułą zatwierdzającą a zastępujący miejsce kontraktu, wydać należy przedsiębiorcy gorzelni, a jeśli ugoda jest zawarta z gminą, przełożonemu gminy.

II.

W gorzelniach należących do I, których przedsiębiorcy używają do wyrobu gorzałki wytłoczn winogronowych własnego zbioru.

1. Tym przedsiębiorcom, którzy do wyrobu gorzałki używają wytłoczn winogronowych w miarę jak je mają do rozrządzenia przez ściąganie młodego wina i nie chcą zawrzeć ugody na zasadzie postanowień zawartych w dziale I paragrafu niniejszego, może być uczynione ułatwienie tego rodzaju, że wolno im będzie zawrzeć ugodę na więcej peryodów nie łączących się z sobą, dozwalającą oznajmiać w miarę potrzeby te peryody do wyrobu gorzałki przeznaczone.

Jednakowoż żaden z tych peryodów, wyjąwszy ostatni, nie może trwać krócej jak dwa dni; ostatni peryod może trwać tylko dzień jeden.

Podczas przerw w fabrykacji pomiędzy jednym peryodem a drugim przyrząd do pędzenia będzie urzędownie zamknięty.

Całkowity czas, w którym te peryody przypadają, oznaczy Władza skarbową krajową ze względem na tę okoliczność, kiedy młode wino bywa zwykle ściągane.

2. Przedsiębiorcy ci (1) obowiązani są wygotować uwiadomienie pod I, 3 przepisane, podać w nim szczegóły pod *a, b, d i f* wzmiankowane, tudzież okoliczność, czy zamierzają pędzić gorzałkę tylko od 6 godziny zrana do 6 godziny wieczór, czyli też przez całe 24 godziny, t. j. we dnie i w nocy, i wniesć to uwiadomienie w terminie tamże wyznaczonym lub przez c. k. Władzę skarbową krajową skróconym. Czas, w którym gorzałka ma być wyrabiana, wolno przedsiębiorcom tym oznaczyć w przybliżeniu np. w miesiącu listopadzie, grudniu itp.

3. Sumę ryczałtową ugodną wymierzać należy przedsiębiorcom pod 1 wzmiankowanym tylko za każde dwa dni lub za każdy jeden dzień i ze względem na tę okoliczność, czy pędzenie będzie się odbywało tylko od 6 godziny zrana do 6 godziny wieczór, czy też we dnie i w nocy to jest przez 24 godziny dziennie.

4. Każdy peryod, w którym pędzenie ma się odbywać w ciągu okresu na który ugoda została zawartą (1), winien przedsiębiorca na 24 godziny wprzód oznajmić ustnie lub pisemnie oddziałowi straży skarbowej, któremu kontrola nad gorzelnią jest poruczona.

Każde takie oznajmienie zapisać winien czynnik skarbowy w arkuszu oznajmień do kontraktu ugody należącym. W tym celu strona ma za każdym razem okazać czynnikowi skarbowemu arkusz oznajmień.

Używanie przyrządu do pędzenia bez poprzedniego oznajmienia i zapisania tego w arkuszu oznajmień uważane będzie za uszczerbek dla skarbu.

5. Kwotę ryczałtową przypadającą za każdy oznajmiony peryod pędzenia gorzałki, wymierzoną za dwa dni lub według okoliczności za jeden dzień, opłacić winien przedsiębiorca jednocześnie z wniesieniem oznajmienia, jeżeli czynnik skarbowy do odbioru pieniędzy przeznaczony i oddział straży skarbowej, do którego trzeba wnosić oznajmienia, znajdują się w tem samym miejscu. Jeżeli tak nie jest, można kwotę ugodną zapłacić w urzędzie do jej odebrania upoważnionym, później, lecz trzeba to uczynić najpóźniej w 8 dni po upływie miesiąca, w którym była wyznaczona.

O zamiarze zapłacenia później trzeba przy wniesieniu każdego oznajmienia uwiadomić czynnika skarbowego, który okoliczność tę zanotuje w arkuszu oznajmień i zarazem uwiadomi o oznajmieniu czynnika przeznaczonego do odbioru podatku.

6. Zresztą ugody, tyjące się wyrobu gorzałki z wyłoczyn winogronowych własnego zbioru, podlegają także przepisom w dziale I zamieszczonym, o ile te nie zostały w części zmienione przepisami powyżej w dziale II pod 1 aż do 5 podanemi.

III.

W gorzelniach, w których przetwarzane są istoty mączne, jeżeli używają tylko jednego przyrządu do pędzenia, mianowicie przyrządu z bezpośredniem ogniskiem, który nie ma innych części składowych tylko jeden alembik najwięcej o 2 hektolitrach pojemności, mięszadło, hełm, flasze do chłodzenia, wężownicę do chłodzenia lub proste rury do chłodzenia i rurę łączącą pomiędzy hełmem a oziębialnikiem i nadto czynią zadość warunkom §. 52 i jeżeli przedsiębiorcami są rolnicy, którzy dla tego trudnią się wyrobem gorzałki, aby otrzymywać brahę na paszę dla swego bydła, a to tylko na tę kampanią, która przypada w okresie ośmiomiesięcznym, zaczynającym się we wrześniu, październiku lub listopadzie.

1. Ugoda tyająca się używania robót mącznych zawarta być może tylko z każdym z osobna rolnikiem.

2. Okres ugody trzeba tak oznaczyć, ażeby obejmował tylko fabrykacją ośmiomiesięczną poczynającą się we wrześniu, październiku lub listopadzie.

Gdyby ruch gorzelnii miał być otwarty jeszcze później jak w listopadzie, okres ten będzie liczony od listopada.

3. Rolnik, który chce korzystać z wolności opłacania sposobem ugodnym podatku od gorzałki wyrabianej z istot mącznych, winien najpóźniej na cztery

tygodnie przed rozpoczęciem fabrykacyi uwiadomić ustnie lub pisemnie oddział straży skarbowej, w której okręgu nadzorczym leży jego gorzelnia, o szczegółach wzmiankowanych w dziale I lit *a*, *b*, *c* i *d*, tudzież o ilości i pojemności naczyń do fermentacyi, jakoteż naczyń przeznaczonych do wyrobu drożdży stałych i o tem, czy rzeczony naczynia są już urzędownie ocechowane.

Termin ten może Władza skarbowa I instancyi odpowiednio skrócić, jeżeli wywód oględzin, tyczący się przetwarzania istot mącznych i większa w takim razie praca czynników nadzorczych może być w krótszym czasie bez zarzutu dokonana.

Co się tyczy naczyń do fermentacyi, które mają być używane, nadmienia się jeszcze w myśl §. 52 ustawy:

a) Wszystkie naczynia, które mają być używane, powinny być urzędownie ocechowane i wymierzone.

b) Do przyrządzenia i umieszczenia zacieru nie wolno używać więcej jak trzech kadzi, których ogólna pojemność nie powinna przenosić trzy razy wziętej wydajności dziennej przyrządu do pędzenia, oznaczonej według §. 48 ustawy.

Ta wydajność dzienna wynosi dla przyrządów do pędzenia owego rodzaju, który w §. 21 l. II ustawy jest wzmiankowany trzy razy wziętą pojemność alembika zmniejszoną o 20 od sta.

Gdy więc np. alembik przyrządu do pędzenia ma 150 litrów pojemności, pojemność ogólna owych trzech kadzi do fermentacyi nie powinna wynosić więcej jak trzy razy po 360 litrów, t. j. 1080 litrów.

c) Przyrządzanie zacieru aż do przeniesienia na przyrząd do pędzenia odbywać się musi w tych samych naczyniach i zacier, który wyfermentował, przenieść trzeba bezpośrednio z tych naczyń na przyrząd do pędzenia.

d) Gdy się wyrabia drożdże sztuczne, żadne z naczyń do tego przeznaczonych nie powinno mieć większej pojemności nad dziesiątą część pojemności kadzi do fermentacyi a wszystkie razem większej nad dziesiątą część ogólnej pojemności wszystkich kadzi do fermentacyi.

4. Jednocześnie z uwiadomieniem l. 3 winien przedsiębiorca, chcący sposobem ugodowym opłacać podatek od gorzałki wyrabianej z istot mącznych, złożyć poświadczenie zwierzchności gminnej, jako rzeczywiście jest rolnikiem, tudzież że ma bydło, które musi utrzymywać i ile. Poświadczenie to trzeba dołączyć do protokołu ugody.

5. W skutek uwiadomienia pod 3 wzmiankowanego zbadana będzie jakość przyrządu do pędzenia i pojemność alembika, tudzież pojemność naczyń zacierowych, jakoteż naczyń przeznaczonych do wyrobu drożdży stałych, gdyby były i przyrząd do pędzenia, jakoteż przeznaczone naczynia zacierowe i drożdżowe zostaną urzędownie ocechowane.

Zresztą postąpić należy podług działu I, l. 6, ustęp 2 i 3 tego paragrafu.

6. Jednocześnie z wniesieniem uwiadomienia pod 3 wzmiankowanego, przedsiębiorcy gorzelni oznaczyć mają pojedyncze peryody, w których zamierzają wyrabiać gorzałkę z istot mącznych w ciągu przerzeczonego okresu ośmiomiesięcznego (l. 2) za opłatą podatku sposobem ugody.

Przedsiębiorcom gorzelni, którzyby tego nie mogli uczynić, pozwala się donieść naprzód tylko to, w których miesiącach i tygodniach i w których dniach każdego tygo dnia gorzałka będzie wyrabiana (zacier będzie pędzony).

Można także pozwolić, aby przedsiębiorca podawał uwiadomienia najmniej na 24 godzin przed każdym z osobna peryodem na wyrabianie gorzałki przeznaczonym.

Wykonawcy kontroli skarbowej do dozoru nad gorzelniami ustanowieni, winni za każdą bytnością w gorzelnii przekonywać się o tem, czy przyrząd do pędzenia nie był używany do wyrobu gorzałki w innych peryodach prócz tych, które z góry oznajmiono lub które oznajmiano każde z osobna. Ażeby takiemu nadużyciu zapobiedz, przyrząd do pędzenia będzie urzędownie zamykany na cały ten czas, na który wyrób gorzałki nie był oznajmiony.

7. Ugoda może być zawarta w ten sposób, że

- a) albo kwota ugodna, przypadająca za każdy z osobna peryod, w którym według uwiadomienia przedsiębiorcy gorzelnii w ciągu ośmiomiesięcznego okresu gorzałka ma być wyrabiana, z góry będzie oznaczona, albo
- b) w ten sposób, że bez oznaczenia ilości dni fabrykacyi, w których gorzałka w ciągu ośmiomiesięcznego okresu ma być wyrabiana, ustanowiony będzie podług zasad niżej (l. 8, lit. a, b i d) podanych, ryczałt ugodny za każdy w szczególności dzień fabrykacyi z włożeniem na przedsiębiorcę obowiązku, aby o każdym zamierzonym w tym okresie pędzeniu oznajmiał i zarazem donosił jak długi peryod na to przeznaczają.

Każdy taki peryod liczyć trzeba w całych dniach i z wyjątkiem ostatniego w przeznaczonym ośmiomiesięcznym okresie, powinien obejmować najmniej dwa dni bezpośrednio po sobie następujące a oznajmić go trzeba na 24 godziny wprzód oddziałowi straży skarbowej, w którego okręgu nadzorczym gorzelnia leży.

Każde takie oznajmienie zapisać winien czynnik skarbowy w arkuszu oznajmień do kontraktu ugody należącym.

W tym celu strona ma za każdym razem okazać czynnikowi skarbowemu arkusz oznajmień.

8. Celem urzędowego wymierzania ryczałtu ugodnego pomnożyć trzeba przez siebie następujące wielkości:

- a) ilość zacieru odpowiednią wielkości przyrządu do pędzenia i pospolitej w miejscu fabrykacyi, która może być przetworzona w jednym dniu;
- b) wydajność alkoholu z jednego hektolitra zacieru, wyrażoną w stopniach hektolitrowych podług 100dzielnego alkoholometru;
- c) ilość dni pędzenia gorzałki;
- d) stopę podatkową po 11 centów od każdego stopnia hektolitrowego alkoholu.

9. We względzie płacenia zawarowanego ryczałtu obowiązują przepisy zawarte w dziale I, l. 11.

Ułatwienie w płaceniu ryczałtu, przyzwolone w dziale II, l. 5 przedsiębiorcom wyrabiającym gorzałkę z wytłoczonym winnych, może być pod temi samemi warunkami stosowane do przedsiębiorców tych gorzelnii, którzy w każdym z osobna przypadku (l. 6) oznajmiją o zamierzonym wyrobie gorzałki z istot mącznych.

10. Zresztą ugody dotyczące się wyrobu gorzałki z istot mącznych podlegają także przepisom w dziale I paragrafu niniejszego pod l. 9, 10, 12 i 13 zamieszczonym, a tylko co do l. 9, lit. a nadmieniam się jeszcze, że w ciągu okresu ugody nie wolno używać żadnych innych naczyń do zacieru i drożdży stałych prócz tych, które zostały do ugody oznajmione i w rachubę wzięte.

IV.

W gorzelniach, w których przedsiębiorcy są zarazem piwowarami i używają do wyrobu gorzałki tylko odpadków pochodzących z własnej produkcji piwa, wyjąwszy piwo zepsute.

1. Każdy piwowar chcący zawrzeć ugodę w przedmiocie podatku od gorzałki, którą wyrabia z przerzeczonych odpadków, uwiadomić ma pisemnie oddział straży skarbowej do nadzoru nad browarem i gorzelnią przeznaczony, o szczegółach w dziale I, l. 3, lit *a*), *b*), *c*) i *d*) wzmiankowanych, tudzież o ilości i pojemności kadzi zacierowych, jakoteż o tem, czy one są już urzędownie odcchowane.

2. W skutku tego uwiadomienia (l. 1), spisany będzie wywód urzędowy podług przepisów w dziale I, l. 6 zamieszczonych, jeżeli to nie miało miejsca w ciągu ostatnich trzech lat, albo, jeżeli po spisaniu ostatniego wyvodu zaszła zmiana w urządzeniu gorzelni.

3. Ryczałt ugodny wyznaczyć należy podług ilości piwa wyrabianego, mianowicie zaś w ten sposób, żeby od odpadków z każdych 100 hektolitrow piwa, które przedsiębiorca gorzelni w okresie ugodnym wyrobi, opodatkowany był odpowiedni wydatek alkoholu, lecz nie mniej niż 30 stopni hektolitrowych czyli litrów alkoholu podług stopy podatkowej po 11 centów za każdy stopień.

4. Przedsiębiorca gorzelni i browaru płacić ma ryczałt ugodny przy oznajmianiu każdej warki piwa, w okresie ugodnym przypadającej, w stosunku oznajmionej ilości brzezki, w tym urzędzie, w którym opłaca podatek od piwa a przeto w rzezonem oznajmieniu nadmienić ma o tem w formie uwagi, z odwołaniem się do kontraktu ugodnego.

5. Kontrakt ugodny zawiera się na trzy lata z wzajemnem zastrzeżeniem, że każda strona może go kiedykolwiek wypowiedzieć. Można go wypowiedzieć tylko pisemnie. W miesiąc po wypowiedzeniu kontrakt ugodny przestaje obowiązywać.

6. Zmniejszenie użycia odpadków browarnych do wyrobu gorzałki z jakiegokolwiek następowałoby przyczyny, nie zmienia zgoła postanowień kontraktu ugodnego.

Wszakże, gdyby przeszkoda nie dająca się odwrócić, nie pozwoliła całkiem wyrabiać gorzałki najmniej przez miesiąc, natenczas, jeżeli oddział straży skarbowej do nadzoru nad browarem i gorzelnią przeznaczony, będzie uwiadomiony pisemnie o przeszkodzie fabrykacyi, pozwoli się na uwolnienie od ryczałtu ugodnego za sprawdzony czas trwania przeszkody, o ile odpadki browarne nie zostaną później użyte do wyrobu gorzałki, lecz rzeczywiście na inny cel będą obrócone.

7. Ugody, tyczące się wyrobu gorzałki z odpadków browarnych podlegają zresztą przepisom podanym w dziale I, pod 9 i 10.

Również przepis działu I, l. 13, tyczący się protokołu w przedmiocie ugody, odnosi się także i do tych ugod. Rozumie się jednak samo przez się, że zasady ugody i ryczałt ugodny ustanowić należy podług przepisów powyższych (IV) l. 1 i 3, a przepisy podane w dziale I, l. 11 i 12 zastąpić temi, które znajdują się powyżej (IV) l. 4 i 6.

§. 6.

Do §. 25 ustawy.

I. Postanowienie przejściowe dla gorzelni rolnych, których opłatne miejsce zacieru wynosi 50 aż do 60 hektolitrów.

Te gorzelnie rolne, których opłatne miejsce zacieru wynosiło w kampanii 1883/84 ogółem nie więcej jak 60 hektolitrów i które w okresie przejściowym, w §. 25 ustawy wyznaczonym, to jest do końca sierpnia 1885, chcą opłacać podatek od gorzałki ryczałtowo, a ich opłatne miejsce zacieru wynosi wprawdzie więcej niż 50, ale nie więcej jak 60 hektolitrów, winny oświadczenie swoje w tej mierze podać na piśmie do Władzy skarbowej I instancyi najpóźniej na cztery tygodnie przed otwarciem ruchu, przypadającego na okres od 1 października 1884 aż do końca sierpnia 1885.

Oświadczenie to zawierać winno szczegóły wymienione w §. 8, II, l. 11 i trzeba dołączyć do niego dowody wyszczególnione w tymże §. 8, III, l. 12.

Dopóki przedsiębiorca gorzelni nie otrzyma rezolucyi urzędowej, uwiadamiającej go, że jego gorzelnia z opłatnem miejscem zacieru więcej niż 50 aż do 60 hektolitrów wynoszącem, może opłacać podatek sposobem ryczałtowym, nie wolno mu rozpoczynać od dnia 1 października 1884 pędzenia gorzałki z opodatkowaniem ryczałtorem podług wydajności miejsca zacieru.

Władze skarbowe I instancyi obowiązane są rozstrząsać niezwłocznie wzmiankowane oświadczenia gorzelni, zbadać załączone dowody, wydać rezolucyą i tę, czy jest odmowna czy przychylna, zakomunikować stronie jak można najrychlej.

W rezolucyi odmownej podać należy wyraźnie powody odmowy.

II. Opodatkowanie podług wyrobu bez zegaru kontrolującego.

Te gorzelnie, które przetwarzają odpadki od wyrobu wina (wytłoczyny itp.) i razem z płynem wyskokowym pędzonym, wyrabiają sole kwaśne, a ponieważ nie obrały ryczałtowego oznaczenia podług wydajności przyrządu do pędzenia, opłacać mają podatek podług ilości i tęgłości wyrobu bez zegaru kontrolującego, trzymać się mają przepisów następujących:

1. Przedsiębiorca gorzelni winien najpóźniej na cztery tygodnie przed kampanią roczną, a w ciągu tejże najmniej na 14 dni nim się zacznie miesiąc, w którym ruch ma być otwarty, podać do Władzy skarbowej I instancyi w dwóch egzemplarzach opis zakładu gorzelnianego podług dołączonego wzoru Nr. 2 i wykaz przyrządów do fabrykacyi, jakoteż uwiadomienie kto jest kierownikiem ruchu.

Wzór Nr. 2.

Władza skarbowa postąpi z tem jak to w §. 31 ustawy jest przepisane.

2. We względzie ocenienia, jak długo protokół rewizyi jest ważny, zmiany w urządzeniu gorzelni, w składzie dozorców i w osobie kierownika, tudzież we względzie alkoholometrów, sakcharometrów i termometrów do użytku czynników skarbowych, stosują się przepisy §§. 63 i 64 ustawy.

3. Postępowanie opłatne zaczyna się od przeniesienia istót, do wyrobu gorzałki przeznaczonych (zacieru) na przyrząd do pędzenia.

4. We względzie oznajmienia postępowania opłatnego, zmiany tego oznajmienia i we względzie wolnej przestrzeni w oznajmionej ilości alkoholu trzymać się należy przepisów podanych w trzech pierwszych ustępach §. 66, tudzież w §§. 67 i 68 ustawy.

Oznajmienia zawierać winny szczegóły podane w §. 66, lit. *a, b, c*, ustawy, tudzież przybliżoną ilość wyrobu w stopniach hektolitrowych i przypadającą od
Wzór Nr. 13. niej kwotę podatku, wnosić je zaś trzeba ułożone podług wzoru Nr. 13.

5. Zanim oznajmienia ruchu, tyjące się opodatkowania podług ilości i tęgości wyrobu bez zegaru kontrolującego wolno będzie podać, trzeba uczynić zadość wymaganiom do opodatkowania podług wyrobu, wyszczególnionym w §. 61, III, l. 3, 4, 5, 6 i 8 ustawy.

6. Wyrób przechodzić musi bezpośrednio z oziębialnika przewodem rurowym do naczynia (zbiornika), które może być urzędownie zamknięte w sposób całkiem bezpieczny, a którego pojemność została urzędownie wymierzona i które, jeżeli nie jest metalowe, powinno być umieszczone w drugim naczyniu (zwierzchniem).

7. Przewód rurowy, służący do połączenia oziębialnika ze zbiornikiem powinien być opatrzony rurą zwierzchnią z blachy cynkowej gładkiej, niepolakierowanej, w taki sposób, ażeby pomiędzy obu rurami było ze wszystkich stron miejsce wolne, około 3 centymetry szerokości mające, i nadto powinien być zabezpieczony pieczęcią urzędową w taki sposób, aby bez jej naruszenia nie można płynu odprowadzić.

8. Zbiornik powinien mieć zwyczajnie taką pojemność, aby się w nim zmieścił prawdopodobny wyrób przynajmniej ośmiodniowego pędzenia.

Władza skarbową I instancyi może ze względu na urządzenie fabrykacyi i stosunki nadzoru żądać, aby się zaopatrzono w większe takie naczynia lub pozwolić, aby używano mniejszych.

9. Zbiornik (l. 8) wolno wypróżniać tylko w obecności czynnika skarbowego, gdy tenże zbada tak ilość wyrobu jak i odsetki alkoholu i zapisze oboje w egzemplarzu oznajmienia postępowania opłatnego, przedsiębiorcy wydanym, tudzież na grzbiecie ceduły na podatek od gorzałki.

Tak samo ma się stać wtedy, gdy naczynie przeznaczone na zbieranie wyrobu (l. 8) ma być zmienione.

Przedsiębiorca gorzelnii w §. 21, IV wzmiankowanej winien przeto uwiadomić wprzód czynnika skarbowego, przeznaczonego do bezpośredniego nadzorowania gorzelnii, o każdym wypróżnieniu i każdej zmianie zbiornika.

10. Podczas wypróżniania zbiornika trzeba przerwać destylacyę, iżby ilość wyrobu i odsetki alkoholu mogły być zbadane nieomylnie.

11. Gdy Władza skarbową I instancyi uzna za potrzebne zaprowadzić w gorzelnii nieustający nadzór urzędowy, przedsiębiorca obowiązany jest dać stosowne mieszkanie czynnikom ten nadzór sprawującym.

12. Dla zapobieżenia wątpliwości nadmieniam się jeszcze, że do tego wyjątkowego sposobu opodatkowania podług wyrobu nie odnosi się postanowienie,

według którego odsetki alkoholu wynosić mają średnio 75 stopni, lecz podatek wymierzony być ma zawsze podług rzeczywistej ilości zbadanych odsetek alkoholu.

13. Z końcem okresu miesięcznego oznajmienia, a jeżeliby ruch gorzelni miał być przed upływem tegoż na czas dłuższy wstrzymany, zaraz po wstrzymaniu ruchu, kontrolor powiatowy straży skarbowej wykona obliczenie w dwóch egzemplarzach w taki sposób, że każdą ilość wyrobu przy wypróżnieniu zbiornika zbadaną, a w hektolitrach wyrażoną, pomnoży przez jej odsetki alkoholu, otrzymane iloczyny (stopnie hektolitrowe alkoholu) zsumuje (l. 9) i obliczy podatek po 11 centów od każdego stopnia hektolitrowego alkoholu.

Gdyby kwota podatku tak obliczona, była większa lub mniejsza od opłaconej za peryod oznajmienia, postąpić należy według dwóch ostatnich ustępów §. 72 ustawy.

Jeden egzemplarz obliczenia wydaje się przedsiębiorcy gorzelni lub jego pełnomocnikowi, drugi zaś odsyła się niezwłocznie do urzędu, do którego przedsiębiorca podawać ma oznajmienie ruchu.

§. 7.

Do §§. 26, 28 i 29 ustawy.

A. Naczynia na zasadzie §. 30 ustawy bezwarunkowo i warunkowo opłatne i bezwarunkowo wolne od podatku.

B. Podgrzewacze zacierowe.

C. Przyrząd do brania próbek zacieru z przyrządu do pędzenia.

A.

Oprócz naczyń wyszczególnionych w §. 26 ustawy jako bezwarunkowo opłatne, w §. 28 ustawy jako warunkowo opłatne a w §. 29 ustawy jako wolne od podatku, uznaje się na zasadzie §. 30 ustawy:

I. Za bezwarunkowo opłatne:

Flasze przyrządu próbnego do melasu, przeznaczone na melas, który podany być ma na próbę fermentacji.

II. Za warunkowo opłatne:

1. Naczynia do gołej wody w gorzelniach używane, t. j. naczynia, do których wlewa się gołą wodę, mianowicie zaś wolny od podatku, podług przepisów o opodatkowaniu piwa, dozwolony pod pewnymi warunkami nalew zimny na wytłoczyny wyrobu piwa, wliczają się w wydajność dzienną w celu oznaczenia ryczałtu, biorąc całkowitą ich pojemność, jeżeli woda, na którą są przeznaczone, fermentuje albo zaprawiona jest fermentem np. drożdżami piwnymi, albo wyfermentowała, lub też gdy naczynia te za pomocą rynien lub rur połączone są z naczyniami fermentacyjnymi, albo z przyrządem do pędzenia lub z tamtymi i z tym.

Jeżeli nie zachodzi żaden z tych warunków, natenczas, przy przerzeczonym oznaczeniu ryczałtu, albo nie ma się względu na te naczynia, albo doliczyć je należy do kadzi przedzacierowych a względnie do kadzi do rozczynienia melasu

(§. 28, l. 3 ustawy o opodatkowaniu gorzałki) podług tego czy goła woda jest z nich wlewana do tych kadzi dla przygotowania zacieru czy nie.

2. Kadzie przedzacierowe nawet wtedy, gdy mają wydrążone ruchadło do chłodzenia wody albo są urządzone do zraszania lub opatrzone ekshaustorem albo wentylatorem nie będą zaliczone do oziębiaczy zacierowych w §. 28, l. 5 ustawy o podatku gorzałki wzmiankowanych, lecz postąpi się z nimi podług l. 3 tegoż paragrafu.

3. Bębny odśrodkowców używane w gorzelniach do wyciskania soku z buraków, tudzież zbiorniki na sok z buraków, t. j. zbiorniki, które w gorzelniach przeznaczone bywają na sok z buraków przed dodaniem fermentu i zanim się fermentacja rozpocznie, zaliczone być mają wtedy, gdy podatek od gorzałki oznaczony jest ryczałtowo, podług wydajności miejsca zacieru do kadzi przedzacierowych itp. przytoczonych w §. 28, l. 3 przerzeczonej ustawy.

4. Naczynia do rozmiękania, t. j. naczynia w których mąka kukurydzana i inne gatunki mąki bywają rozmiękane, są równie jak naczynia do maceracji (§. 28, l. 3 ustawy o opodatkowaniu gorzałki) warunkowo opłatnemi.

5. Naczynia czworoboczne płaskie w gorzelniach pod nazwą „chłodników do zacieru drożdżowego“ używane, w których umieszczany bywa tylko dla ochłodzenia zacier drożdżowy przed dodaniem fermentu i zanim się fermentacja wyskokowa rozpocznie, uważane będą stosownie do §. 28, l. 4 ustawy o podatku od gorzałki za opłatne warunkowo.

6. Również kadzie do zakwaszenia, t. j. naczynia, w których umieszcza się zacier oziębiony w chłodniku i aby się utworzył kwas mleczny zostawia się w nich pewien czas przed przeniesieniem do kadzi fermentacyjnych, uważane będą w opodatkowaniu gorzałki podług wydajności miejsca zacieru tak samo jak chłodniki stosownie do §. 28, l. 4 ustawy o opodatkowaniu gorzałki.

Wszelkie dodanie fermentu do tych kadzi do nakwaszenia, jakoteż naturalna (wyskokowa) fermentacja zacieru w tychże, podlega przepisom karnym §. 86, l. 8 i 9 ustawy o opodatkowaniu gorzałki.

7. Naczynia do przenoszenia drożdży słodowych, t. j. naczynia za pomocą których zaczyn drożdżowy z naczyń do drożdży słodowych przenosi się do oziębielnika zacieru drożdżowego, a z niego do naczyń drożdżowych, zaliczone być winny jako warunkowo opłatne do naczyń na drożdże słodowe (§. 28, l. 7).

8. Bębny odśrodkowców, ustawionych w gorzelniach w tym celu, aby za ich pomocą usunąć ze słodu łuski zboża, zaliczyć należy do naczyń na drożdże słodowe w §. 28, l. 7 ustawy o opodatkowaniu gorzałki wzmiankowane.

9. Naczynia do drożdży piwnych używane w gorzelniach przetwarzających melas, t. j. naczynia, w których mieszczą się tylko drożdże piwne z dodatkiem lub bez dodatku wody (chłodniki do drożdży piwnych, stągwie na drożdże piwne itd.) mają być wliczone i to w całej swojej pojemności na wydajność dzienną, jeżeli za pomocą rynien lub rur są połączone z naczyniami fermentacyjnymi, lub z przyrządem do pędzenia albo zarazem i z nimi i z nim, atoli, gdy warunek ten nie zachodzi, nie mają być brane w rachubę.

10. Tak samo jak z przerzeczonemi naczyniami do drożdży piwnych postępować należy z naczyniami do drożdży stałych w gorzelniach używanemi, to jest naczyniami, w których umieszczone bywają tylko drożdże stałe z dodatkiem lub bez dodatku wody.

11. Całkowita pojemność naczyń przyrządu rektyfikacyjnego, mieszczących w sobie płyn, który ma być destylowany, wciągnięta być powinna w wydajność dzienną, jeżeli naczynia te są za pomocą rynew lub rur połączone z jakimkolwiek naczyniem do zacieru, albo jeżeli nie są opatrzone przyrządem do ściągania próbek płynu, który ma być destylowany.

Jeżeli nie zachodzi żaden z tych warunków nie trzeba ich brać w rachubę.

III. Za wolne od podatku.

1. Lodówki, t. j. naczynia, które lodem napelnione zanurzają się w zacierze dla ochłodzenia go, nie będą brane w rachubę przy obliczaniu wydajności.

2. Toż samo tyczy się rur metalowych do chłodzenia, które w gorzelniach zawieszają się po nad kadziami fermentacyjnymi i przedfermentacyjnymi, są w miarę potrzeby spuszczone za pomocą sznurów do tychże kadzi i zostają w związku z wodociągiem.

3. Do kadzi fermentacyjnych, przedfermentacyjnych i służących do fermentacji drożdży, wolno używać tylko takich pokryw, które są zrobione z płaskich desek z miękkiego drzewa, mają najwięcej dwa centymetry grubości, są bez listew bocznych, tylko własnym ciężarem, bez żadnego środka pomocniczego tłoczą brzegi kadzi, a nadto po poprzedniczym obejrzeniu zostały urzędownie ocechowane i są w protokole oględzin gorzelni przytoczone.

4. Prasy ręczne, przeznaczone do wyciskania wytłoczyn wyjętych z kadzi do fermentacji za pomocą opodatkowanych naczyń do przenoszenia drożdży i w których płyn mieścić się nie może, są bezwarunkowo wolne od podatku.

B.

Ponieważ w przyspieszonym postępowaniu fermentacyjnym zaprowadzonym pospolicie w gorzelniach opodatkowanych ryczałtowo podług wydajności miejsca zacieru, także zacier, mogący jeszcze fermentować, przenoszony bywa na przyrząd do pędzenia, i ponieważ według §. 86, l. 9 ustawy o opodatkowaniu gorzałki każda fermentacja zacieru w innych jak oznajmionych naczyniach, a jeżeli zostały już urzędownie ocechowane, cechą opatrzonych naczyniach fermentacyjnych, byłoby karane jako ciężkie przekroczenie defraudacyjne; przeto naczynie zacierowe przyrządu do pędzenia nie może być uważane za podgrzewacz zacierowy, jeżeli jego powierzchnia ogrzewalna nie jest taka, aby zacier znajdujący się w niem podczas prawidłowego ruchu przyrządu do pędzenia ogrzewał się aż do ciepłoty najmniej 30 stopni Reaumura, niszczącej fermentację alkoholową.

C.

Przyrządami służącymi do ściągania próbek z naczyń zacierowych przyrządu do pędzenia, mogą być pipy, kurki itp.

§. 8.

Do §. 27 ustawy.

Ustępstwo dla gorzelni rolnych.

I. Znamiona gorzelni rolnej i oddzielnego gospodarstwa rolnego.

1. Za gorzelnią rolną uważa się w myśl §. 27 ustawy tę, która z pewnem oddzielnem gospodarstwem rolnem połączona jest w ten sposób, że wyłącznie albo przynajmniej po większej części otrzymuje ze zbiorów tego gospodarstwa

istoty do wyrobu gorzałki, a natomiast zwraca temuż gospodarstwu otrzymaną przy wyrobie gorzałki brahę na paszę dla bydła albo przynajmniej nawóz od bydła opasowego, tą brahą karmionego czy to na własny, czy na cudzy rachunek.

Gorzelnia uważana będzie za rolę w myśl powyższego także wtedy, gdy gospodarstwo rolne, z którym jest połączona, jedynie z powodu nieurodzaju powszechnie wiadomego, nie może ani nawet powiększej części dostarczyć gorzelnemu surowców do wyrobu gorzałki z własnego zbioru.

Nieurodzaj uważany będzie za powszechnie wiadomy wtedy, gdy w gminie, w której gospodarstwo leży jest wiadomem, że na gruntach tego gospodarstwa nieurodziły się surowce do wyrobu gorzałki i gdy to zwierzchność gminy potwierdzi.

Jeżeli gospodarstwo rolne należy do obszaru dworskiego, wyłączonego ze związku gminy, nieurodzaj na surowce potrzebne do wyrobu gorzałki, będzie uważany za powszechnie wiadomy, gdy to potwierdzi właściwe starostwo.

Przedsiębiorca obowiązany jest zaraz po zbiorach uwiadomić Władzę skarbową I instancyi o nieurodzaju na surowce potrzebne do wyrobu gorzałki, i udowodnić to przerzeczonym potwierdzeniem.

2. Gorzelnia przetwarzająca melas nie może więc być uważana za rolę, chyba że melas przetwarzany jest tylko jako dodatek do surowców gorzałczanych, których dostarcza samo gospodarstwo rolne z gorzelnią połączone.

3. Ponieważ gospodarka rolna nie pozwala, aby grunt (rola, łąki i pastwiska) w oddzielne gospodarstwo rolne połączone, leżały w znacznej odległości od siebie i od budynków ekonomicznych (stajen, stodół), przeto wymaga się, aby te grunta, które mogą być wzięte na uwagę dla stwierdzenia stosunku opłatnego miejsca zaciera do rozległości oddzielnego gospodarstwa rolnego z gorzelnią połączonego, nie były od budynków ekonomicznych bardziej oddalone jak $7\frac{1}{2}$ kilometra.

Gdyby na powierzchni gruntów łączących się z sobą, przez tego samego przedsiębiorcę uprawianych, budynki gospodarskie znajdowały się w więcej miejscach niż w jednym, nie będzie to stanowiło przeszkody do uważania całej powierzchni gruntów za należącą do oddzielnego gospodarstwa rolnego.

4. Ze względu na wzmiankowany powyżej związek gorzelnii z oddzielnym gospodarstwem rolnem, żadna rola, której powierzchnia ma być policzona, nie powinna leżeć od gorzelnii dalej jak o $7\frac{1}{2}$ kilometra a żadna łąka lub pastwisko, których powierzchnia ma być policzona, dalej jak o 10 kilometrów.

Odległość tę mierzyć należy po najkrótszej drodze wozowej a względnie wygonowej od bramy wjazdnej gorzelnii aż do odnośnego gruntu.

Jeżeli przedsiębiorca gorzelnii i przedsiębiorca gospodarstwa rolnego nie są tą samą osobą i pierwszy nie oddaje brahy w gorzelnii otrzymanej, gospodarstwu rolnemu, z gorzelnią połączonemu, na paszę dla bydła, lecz tą brahą karmi bydło opasowe na własny lub cudzy rachunek, i tylko nawóz, od tego bydła pochodzący, oddaje gospodarstwu rolnemu, odległość stajen dla tego bydła opasowego przeznaczonych od gorzelnii, nie powinna wynosić więcej nad $7\frac{1}{2}$ kilometra.

5. Wymaganie powyższe co do odległości pomiędzy gruntami i budynkami ekonomicznymi, tudzież pomiędzy gruntami a gorzelnią nie mają wcale miejsca, gdy gorzelnia i grunty, których ogólna rozległość bierze się na uwagę dla stwierdzenia stosunku do opłatanego miejsca zacieru gorzelnianego, należą do stanu posiadania tego samego oddzielnego gospodarstwa rolnego.

Jeżeli w takim razie ta sama osoba trudni się i gorzelnią i gospodarstwem rolnem, nie potrzeba wykazywać odległości pomiędzy stajniami bydłocem i gorzelnią.

6. Jeżeli grunty, brane na uwagę dla stwierdzenia stosunku opłatanego miejsca zacieru gorzelnianego do rozległości gruntów gospodarstwa rolnego, z nią połączonych, nie są własnością przedsiębiorcy gospodarstwa rolnego, tenże powinien je dzierżawić.

Kontrakt dzierżawny opiewać powinien najmniej na dwa lata po sobie następujące i powinien obejmować okres, na który się żąda ustępstwa.

Ale jeżeli całe gospodarstwo rolne, na którego związek z gorzelnią opiera się żądanie ustępstwa, jest wdzierżawione, w takim razie uważany także będzie za dostateczny okres dzierżawny obejmujący tylko okres ruchu, na który rozciąga się żądanie ustępstwa, jeżeli

- a) gorzelnia z przyczyny związku z dzierżawionem gospodarstwem rolnem miała już przyznane ustępstwo na okres ruchu bezpośrednio poprzedzający i jeżeli
- b) kontraktem dzierżawnym, także zbiory rolnicze, dostarczające gorzelni surowców na odnośny okres ruchu, są dzierżawcy odstąpione, tak, że gdy np. chodzi o okres ruchu 1884/85 rozumie się zbiory 1884 roku.

Miejsce warunku b) zastępuje jednak na okres ruchu 1884/85 w gorzelniach, których opłatne miejsce zacieru wynosi więcej niż 45 hektolitrow, potwierdzenie przełożonego gminy, że wzmiankowany w następującym poniżej ustępie 12, lit. c) związek pomiędzy gorzelnią a dzierżawionem gospodarstwem rolnem istniał już w bezpośrednio poprzedzającym okresie ruchu.

Gdy gorzelnia nie jest własnością przedsiębiorcy gorzelnianego, tenże powinien ją dzierżawić najmniej na cały okres ruchu przypadający w czasie od 1 września do końca sierpnia, na który domaga się ustępstwa

7. Gdy nie ta sama osoba jest przedsiębiorcą gorzelnianym i oddzielnego gospodarstwa rolnego, względnie którego żąda się ustępstwa, natenczas pomiędzy przedsiębiorcą gospodarstwa rolnego a przedsiębiorcą gorzelnianym istnieć powinien na czas odnośnej kampanii gorzelnianej (l. 6) stosunek prawny, na mocy którego przedsiębiorca gospodarstwa rolnego ma dostarczać gorzelni surowców do wyrobu gorzałki np. ziemniaków, wyłącznie lub przynajmniej po większej części ze zbiorów rzeczonych gospodarstwa rolnego, a przedsiębiorca gorzelnianego oddawać ma temu gospodarstwu rolnemu brahę przy wyrobie gorzałki otrzymaną na paszę dla bydła, albo przynajmniej nawóz pochodzący od bydła opasowego, które on też brahę na własny lub cudzy rachunek karmi.

Gdyby grunty, tworzące oddzielne gospodarstwo rolne, nie były własnością przedsiębiorcy tego gospodarstwa rolnego, okres dzierżawny, jak się samo przez się rozumie, odpowiadać powinien przepisom powyższego ustępu 6.

II. Oznajmienie domagania się ustępstwa.

8. Domaganie się ustępstwa w ilości 25 a względnie 20 lub 10 od sta wydajności alkoholu, ustanowionej w §. 26 ustawy dla gorzelnii rolnych, oznajmić należy pisemnie Władzy skarbowej I instancyi, najpóźniej na cztery tygodnie przed rozpoczęciem fabrykacyi w odnośnej kampanii wyrobu gorzałki.

Oznajmienie to połączone też być może z uwiadomieniem o przyrządach do wyrobu z opisaniem zakładu gorzelnianego, przepisaniem w §. 31 ustawy o opodatkowaniu gorzałki.

9. Jeżeli uzyskanie ustępstwa i urzędowe uwiadomienie o wymierzonej wydajności dziennej nastąpi jeszcze przed upływem czterech tygodni od dnia podania oznajmienia o domaganiu się ustępstwa, przedsiębiorca gorzelnii może zaraz po otrzymaniu odnośnych uwiadomień oznajmić ruch gorzelnii z oparciem się na przyznanem ustępswie.

Gdyby gorzelnii, której objętość zacieru dziennie opodatkować się mająca, nie przenosi 35 hektolitrów, dane było zezwolenie na ustępstwa dopiero po upływie czterech tygodni, licząc od dnia wniesienia oznajmienia o domaganiu się ustępstwa, ustępstwo pomimo tego liczyć się będzie od dnia, w którym upłynął termin czterotygodniowy od wniesienia oznajmienia o domaganiu się ustępstwa, chyba że zezwolenie na ustępstwo opóźniło się z powodu braku dowodów uzasadniających toż ustępstwo.

Rozpoczęcie fabrykacyi gorzelnianej przed upływem czterech tygodni nie uchyla domagania się ustępstwa. Uzyskanie ustępstwa liczyć się będzie w takim razie z zastrzeżeniem powyższego warunku, od dnia, który nastąpi po czterotygodniowym okresie od oznajmienia domagania się ustępstwa.

10. Począwszy od dnia 1 października 1884 w gorzelnii, w której miejsce zacieru dziennie opodatkować się mające wynosi nad 35 aż do 50 hektolitrów, ruch w kampanii z oznaczeniem ryczałtu podług wydajności miejsca zacieru rozpocząć wolno dopiero wtedy, gdy Władza skarbowa I instancyi uzna gorzelnia za rolną.

11. W oznajmieniu domagania się ustępstwa trzeba podać:

- a) siedzibę i numer konskrypcyjny gorzelnii;
- b) nazwisko właściciela i przedsiębiorcy tejże;
- c) wyraźne oznaczenie oddzielnego gospodarstwa rolnego, z którem gorzelnia domagająca się ustępstwa jest połączona;
- d) nazwisko przedsiębiorcy tego gospodarstwa rolnego i
- e) właściciela tegoż, jeżeli zaś grunty złączone w oddzielne gospodarstwo rolne nie należą do jednego właściciela, nazwiska właścicieli pojedynczych gruntów;
- f) rozległość gruntów (ról, łąk i pastwisk) pojedynczo i razem;
- g) miejsce zacieru, które dla gorzelnii ma być dziennie opodatkowane;
- h) rodzaj istót, które mają być w gorzelnii przetwarzane;
- i) skąd te surowce będą nabywane;
- k) czy stajnie gospodarstwa rolnego lub gorzelnii są tak obszerne, aby w nich można postawić najmniej dwa razy tyle rogacizny (wołów, byków, krów), ile hektolitrów ma pojemność opłatnych naczyń zacierowych gorzelnii.

- b) w przypadku, jeżeli nie ta sama osoba trudni się gorzelnią i oddzielnem gospodarstwem rolnem z nią połączonem, wykazać trzeba stosunki kontraktowe pomiędzy przedsiębiorcą gorzelnii a przedsiębiorcą gospodarstwa rolnego względnie surowców do wyrobu gorzałki, jakoteż we względnie brahy otrzymywanej w fabrykacji gorzałki, tudzież nawozu pochodzącego od bydła opasowego, karmionego tą brahą na własny lub cudzy rachunek.

III. Dowody do domagania się ustępstwa.

12. Do oznajmienia o domaganiu się ustępstwa dołączyć należy:

- a) Wyciągi z ksiąg gruntowych, udowadniające stosunki własności gorzelnii i gospodarstwa rolnego z nią połączonego a względnie gruntów złączonych w oddzielne gospodarstwo, lub też jeżeli gorzelnia nie jest zapisana w księdze gruntowej, potwierdzenie przełożonego gminy co do stosunków własności gorzelnii.
- b) Wyciągi katastralne, tyżące się gruntów złączonych w oddzielne gospodarstwo rolne, o ile rozległość lub okoliczność, czy są rolami, łakami lub pastwiskami w wyciągach z ksiąg gruntowych nie jest wyjaśniona. Wyciągi katastralne, jakoteż wyciągi z ksiąg gruntowych (a), wygotowane w celu uzyskania ustępstwa na poprzedni okres ruchu, mogą być przyjęte za ważne także na następne okresy ruchu, jeżeli będzie do nich dołączone potwierdzenie ze strony właściwego sądu a względnie urzędu podatkowego, że szczegóły w nich podane nie zmieniły się od czasu ich wygotowania.
- c) Potwierdzenie przełożonego gminy, jako gorzelnia jest z pewnem oddzielnem gospodarstwem rolnem połączona w taki sposób, że
- aa) gorzelnia utrzymuje surowce wyłącznie lub przynajmniej po większej części ze zbiorów na gruntach gospodarstwa rolnego i że
- bb) gorzelnia oddaje natomiast oddzielnemu gospodarstwu rolnemu z nią połączonemu brahę przy wyrobie gorzałki otrzymywaną, na paszę dla bydła, lub przynajmniej nawóz pochodzący od bydła opasowego, karmionego tą brahą na własny lub na cudzy rachunek.
- Jeżeli nie ta sama osoba jest przedsiębiorcą gorzelnii a oraz przedsiębiorcą gospodarstwa rolnego, z nią połączonego, potwierdzenie okoliczności bb zastąpią postanowienia kontraktu (lit. h), zawartego między obu przedsiębiorcami we względnie brahy i nawozu.
- d) Jeżeli nie zachodzą okoliczności pod l. 5 wzmiankowane, potwierdzenie gminy, jako grunty, które mogą być wzięte na uwagę dla stwierdzenia stosunku opłatnego miejsca zacieru do rozległości oddzielnego gospodarstwa rolnego, połączonego z gorzelnią, leżą nie dalej jak o 7½ kilometra od budynków ekonomicznych (stajen, stodoł), tudzież że żadna rola tych gruntów nie leży od gorzelnii z gospodarstwem rolnem połączonej dalej jak o 7½ kilometra a żadna łaka lub pastwisko tego gospodarstwa rolnego, których rozległość może być policzona, dalej jak o 10 kilometrów.
- e) Jeżeli przedsiębiorca gorzelnii nie jest oraz przedsiębiorcą oddzielnego gospodarstwa rolnego z gorzelnią połączonego i w stajniach do gorzelnii nale-

żących karmi brahą z gorzelnii otrzymywaną bydło opasowe na własny lub cudzy rachunek a tylko nawóz od tego bydła pochodzący oddaje gospodarstwu rolnemu z gorzelnią połączonemu, potwierdzenie przełożonego gminy, że stajnie te nie są od gorzelnii bardziej oddalone jak na 7½ kilometra.

f) Dowód wiarogodny co do obszerności stajen na bydło.

g) Dla udowodnienia trwających stosunków dzierżawnych, odnośne kontrakty, których podpisy muszą być uwierzytelnione, w pierwopisie lub w uwierzytelnionym odpisie.

Jeżeli nie wszystkie grunty (role, łąki i pastwiska), w oddzielne gospodarstwo rolne złączone, których rozległość może być policzona, są własnością przedsiębiorcy tego gospodarstwa rolnego, dołączyć trzeba także kontrakty, tyjące się gruntów przydzierżawionych.

Jeżeli gorzelnia nie jest własnością przedsiębiorcy gorzelnii, dołączyć trzeba kontrakt dzierżawy, zawarty między właścicielem a przedsiębiorcą gorzelnii.

h) Jeżeli przedsiębiorcą gorzelnii nie jest przedsiębiorca gospodarstwa rolnego, kontrakt pomiędzy nim a przedsiębiorcą gorzelnii zawarty, powinien dawać dokładne wyjaśnienie w tym względzie, że gorzelnia otrzymuje surowce do wyrobu gorzałki wyłącznie lub przynajmniej po większej części ze zbiorów tego gospodarstwa rolnego i że natomiast gorzelnia oddaje temu gospodarstwu rolnemu brahę otrzymywaną przy wyrobie gorzałki na paszę dla bydła, albo przynajmniej nawóz, pochodzący od bydła opasowego, karmionego tą brahą na własny lub cudzy rachunek.

Każdy z rzeczonych kontraktów powinien rozciągać się przynajmniej na czas w ustępie 6 oznaczony.

W tych okręgach administracyjnych, w których istnieją osobne obszary dworskie, ze związku gminnego wyłączone, potwierdzenia, przepisane do użycia ustępstwa, wydawać może gorzelniom, znajdującym się na tych obszarach dworskich, właściwe starostwo.

IV. Załatwienie domagania się ustępstwa i odkąd się ustępstwo poczyna.

13. Jeżeli oznajmienie domagania się ustępstwa wniesione zostało ze wszystkimi potrzebnymi dowodami i nie brakuje żadnego warunku, zezwolenie na ustępstwo będzie dane na czas tej fabrykacji w gorzelnii rolnej, która w ciągu kampanii rocznej odbywa się w okresie ośmiomiesięcznym, poczynającym się we wrześniu, październiku lub listopadzie. Na miesiąc wrzesień 1884 obowiązuje, jak się samo przez się rozumie, jeszcze ustawa o podatku od gorzałki z dnia 27 czerwca 1878 tak we względzie opłatnego miejsca zacieru, do którego, jak i we względzie wymiaru, w którym ustępstwo może być przyznane.

Gdyby ruch gorzelnii miał być otwarty jeszcze później niż w listopadzie, okres ten liczyć się będzie od listopada.

14. Gdyby oznajmienie domagania się ustępstwa nie było opatrzone wszystkimi przepisaniem dowodami, nie będzie wzięte na uwagę, i zostanie podającemu zwrócone.

Władza skarbową I instancyi obowiązana jest przyczyny odmówienia ustępstwa stronie w rezolucyi dokładnie oznajmić.

Jeżeli żądający ustępstwa usunie później wady w dowodach do ustępstwa potrzebnych w ciągu czasu, na który w ogóle ustępstwo może być uzyskane,

ustępstwo będzie wprawdzie przyznane, ale tylko od dnia, w którym zezwolenie na ustępstwo było dane.

Gdyby zaś zezwolenie na ustępstwo dane być miało dopiero po upływie 4 tygodni, licząc od dnia wniesienia dowodów uzupełniających, uzyskanie ustępstwa liczyłoby się od dnia, który nastąpi bezpośrednio po tych 4 tygodniach.

15. Ponieważ jak już nadmieniono, (II) ruch gorzelnii, której miejsce zacieru dziennie opodatkować się mające, wynosi nad 35 aż do 50 hektolitrów, wolno rozpocząć z opodatkowaniem ryczałtorem podług wydajności miejsca zacieru od dnia 1 października dopiero wtedy, gdy gorzelnia zostanie uznana za rolną i będzie dane urzędowe zezwolenie na ustępstwo, własny interes przedsiębiorców gorzelnii, którzy chcą żądać ustępstwa, wymaga tego, aby nie tylko wcześniej, t. j. najpóźniej na 4 tygodnie przed otwarciem ruchu, to oznajmili, lecz także aby jednocześnie wnieśli wszystkie załączki, wygotowane dokładnie podług postanowień powyższych.

Jeżeli domaganie się ustępstwa załatwione będzie przychylnie, przedsiębiorca gorzelnii, której miejsce zacieru wynosi nad 35 aż do 50 hektolitrów, może oznajmić ruch zaraz po otrzymaniu urzędowego zawiadomienia o wymierzeniu wydajności dziennej.

Władze skarbowe I instancyi są obowiązane załatwiać także oznajmienia o żądaniu ustępstwa spieszenie, nie czekając na spisanie wywołu.

W rezolucyi przychylniej podać trzeba największą w granicach wymiaru ustawowego pojemność ogólną naczyń zacierowych, dziennie opodatkować się mającą, aż do której gorzelnia na podstawie złożonych dowodów uzyskuje żądane ustępstwo.

V. Cofnięcie ustępstwa.

16. Gdyby się później okazało, że już pierwotnie warunkiem do uzyskania ustępstwa nie było, lub że później odpadł, dane zezwolenie na ustępstwo zostanie cofnięte.

W przypadku tym przedsiębiorca gorzelnii obowiązany jest wynagrodzić skarbowi państwa stratę poniesioną przez ustępstwo, z którego już korzystał, o ile opierało się na cofniętym przyzwoleniu.

W gorzelniach, których miejsce zacieru dziennie opodatkować się mające, wynosi nad 35 aż do 50 hektolitrów, dalszy ruch gorzelnii, w razie cofnięcia ustępstwa, odbywać się może tylko za opłatą podatku podług oznaczeń zegaru kontrolującego (opodatkowanie podług wyrobu).

Jeżeli braha utrzymywana w gorzelnii nie może być całkiem używana dla bydła, należącego do gospodarstwa rolnego z gorzelnią połączonego a względnie do gorzelnii tylko dla tego, ponieważ z powodu zarazy lub w skutek kłęski żywiołowej, np. spaleni się stajni, ilość bydła musiano zmniejszyć, Władza skarbowe I instancyi może na prośbę przedsiębiorcy gorzelnii i na podstawie złożonego przezeń dowodu, jako zachodzi przypadek rzeczonoego rodzaju, pozwolić, aby w czasie, w ciągu którego przedsiębiorca gorzelnii na mocy §. 34go ustawy o opodatkowaniu gorzałki nie może zmienić rozmiarów fabrykacyi, braha używana była do innego celu.

17. Wykonawcy skarbowi kontroli nad podatkiem od gorzałki obowiązani są czuwać, czy trwają wszystkie warunki ustępstwa.

§. 9.

Do §§. 31, 34 i 36 ustawy.

I. Opisanie zakładu gorzelnianego i przegląd przyrządów do wyrobu.

Opisanie zakładu gorzelnianego i przegląd przyrządów do wyrobu i naczyń potrzebne do ryczałtowego oznaczenia podatku podług wydajności miejsca zacieru, ułożyć trzeba podług dołączonych wzorów Nr. 2 i 3 i podać do Władzy skarbowej I instancyi najpóźniej na cztery tygodnie przed rozpoczęciem fabrykacji, odbywającej się od 1 września aż do końca sierpnia.

Wzory Nr. 2
i 3.

Gdyby zarządzone w skutek tego przez Władzę skarbową I instancyi urzędowe zbadanie i oznaczenie lokali, przyrządów do wyrobu i sprzętów, jakoteż wymierzenie pojemności naczyń i zbiorników, spisanie wyvodu, nakoniec wydanie urzędowego uwiadomienia o wymierzeniu wydajności jeszcze przed upływem czterech tygodni, licząc od dnia wniesienia powyższego opisu, nie zostało dokonane, nie podlega wątpliwości, że przedsiębiorca gorzelnianym może oznajmić ruch fabrykacji zaraz po otrzymaniu urzędowego uwiadomienia o wymierzeniu wydajności.

II. Zmiana wydajności w ciągu kampanii.

Uwiadomienie pisemne o zwiększeniu lub zmniejszeniu wydajności dziennej w ciągu kampanii rocznej podać należy w dwóch egzemplarzach, jak to jest przepisane także dla opisanie zakładu gorzelnianego i przeglądu przyrządów do wyrobu. Jeden egzemplarz, opatrzony potwierdzeniem urzędowym, iż był podany, będzie zwrócony przedsiębiorstwu.

Zarazem Władza skarbową I instancyi zarządzi spisanie wyvodu urzędowego, co do zmiany w przedsiębiorstwie zaprowadzonej i na podstawie tegoż wymierzy nową wydajność dzienną.

Gdyby zmiana wydajności dziennej połączona była z używaniem przyrządów do wyrobu i naczyń, które jeszcze urzędownie wymierzyć i ocechować należy, i gdyby ta czynność urzędowa nie mogła być wykonana aż do czasu, w którym rozpocząć się ma fabrykacja z nową wydajnością dzienną, postąpi się podług przepisu 2 ustępu §. 33 ustawy o opodatkowaniu gorzałki.

Dla ułatwienia zmiany wydajności dziennej w ciągu bieżącej kampanii rocznej w tych przypadkach, w których ta nastąpić ma bez jedno- lub kilkumiesięcznej przerwy fabrykacji, Władza skarbową I instancyi może pozwolić, ażeby przyrządy do wyrobu i naczynia, które w skutek tych zmian mają być w fabrykacji używane, umieszczone były w lokalu gorzelnianym na 8 dni przed rozpoczęciem się miesiąca od którego mają wejść w użycie, pod tym warunkiem, że aż do tego czasu trzymane będą pod zamknięciem urzędowym. W przypadku zmiany tego rodzaju, Władza skarbową I instancyi może również pozwolić, aby te przyrządy i naczynia, które przestają służyć do użytku i nie mają być pozostawione w lokalu gorzelnianym, uprzątnięte były z lokalu gorzelnianego dopiero w tym dniu, od którego rozpocznie się fabrykacja podług zmienionej wydajności.

III. Odmiana przyrządów do wyrobu.

Uwiedomienie o dozwoionem zastąpieniu przyrządów do wyrobu i naczyń również wielkimi i do tych samych celów przeznaczonemi, podać należy na piśmie do Władzy skarbowej I instancyi.

Władza ta zarządzi spieszenie potrzebne spisanie wywodu.

Jeżeli wywód ten okaże, że przyrządy do wyrobu i naczynia, które w fabrykacyi mają być zaprowadzone, są rzeczywiście tej samej pojemności i służą do tego samego celu co te, które mają być usunięte, odmiana może nastąpić natychmiast na podstawie protokołu rewizyi.

§. 10.

Do §. 41 i 42 ustawy.

I. Uzupełniające oznajmienia ruchu.

Na oznajmienie uzupełniające o ruchu w ostatnim miesiącu kampanii rocznej zezwala Władza skarbowa I instancyi na prośbę pisemną i jeżeli okoliczności nieprzewidziane, wymagające przedłużenia fabrykacyi, będą udowodnione.

II. Wzór oznajmienia ruchu.

Oznajmienia ruchu tych przedsiębiorstw, które opodatkowane są ryczałtowo podług objętości zacieru, układać należy podług dołączonego wzoru Nr. 4.

Wzór Nr. 4.

Blankiety do tych oznajmień wydawane będą przedsiębiorcom za zwrotem kosztów ich wyrobu w tych urzędach, do których oznajmienia ruchu mają być podawane.

§. 11.

Do §. 44 i 45 ustawy.

I. Dzień miesiąca.

Przez dzień miesiąca lub dzień rozumie się okres 24godzinny od 12 godziny w nocy aż znowu do 12 godziny w nocy.

Dla uniknienia wątpliwości, czy określenie czasu wymieniające 12 godzinę w nocy pewnego dnia miesiąca oznacza początek czy koniec tego dnia, przydać zawsze należy wyraz „początek“ lub „koniec“.

Pisać przeto należy np. „12 godzina w nocy (początek) 7 października aż do 12 godziny w nocy (koniec) 31 października 1884“.

II. Używanie rozmaitych istot.

Do ocenienia, który rodzaj istot jest przetwarzany, wziąć należy w rachubę także te surowce, z których wyrabiane są tak zwane drożdże sztuczne, t. j. zacier fermentujący, służący za ferment. Przeto podatek ryczałtowy gorzelnii przetwarzającej buraki, która wyrabia dla siebie drożdże sztuczne z istot mącznych, musiałby być wymierzony i opłacany podług wydajności alkoholu ustanowionej dla istot tego rodzaju.

§. 12.

Do §. 46 ustawy.

Uwiedomienie o przerwie spowodowanej przez przeszkodę nie dającą się odwrócić i o rozpoczęciu na nowo przerwanego ruchu gorzelni.

Uwiedomienie o przeszkodzie ruchu podać należy do oddziału straży skarbowej tego okręgu nadzorczego, w którym się gorzelnia znajduje.

Ażeby można było sprawdzić urzędownie, czy warunek przytoczony w §. 46, l. 2 ustawy o opodatkowaniu gorzałki, aby przyrząd do pędzenia zostawał w spoczynku najmniej przez 48 godzin itd. jest dopełniony, oznajmić należy odrazu przy urzędowym stwierdzeniu przeszkody ruchu, albo też oddzielnie czas, aż do którego przeszkoda będzie usunięta i ruch rozpocznie się na nowo.

Uwiedomienie oddzielne o rozpoczęciu ruchu na nowo podać należy w dwóch egzemplarzach do tego oddziału straży skarbowej, do którego podano uwiedomienie o przeszkodzie ruchu i postąpi się z niem tak samo jak z tem ostatniem.

§. 13.

Do §. 50 ustawy.

Ustępstwo co do wydajności alkoholu dla gorzelni w końcowym ustępie §fu 50 ustawy wzmiankowanych, mączne istoty przetwarzających, których przedsiębiorcami są rolnicy.

Rolnicy, którzy jako przedsiębiorcy gorzelni przetwarzają istoty mączne dla otrzymywania brahy i przy ryczałtowem oznaczeniu podatku podług wydajności przyrządu do pędzenia chcą uzyskać ustępstwo 20 od sta z wydajności alkoholu ustanowionej w §. 50, lit. a ustawy, obowiązani są na dowód, iż mają prawo do tego ustępstwa, złożyć razem z przepisaniem w §fie 54 ustawy uwiedomieniem o ruchu na każdą kampanią wyrobu gorzałki, potwierdzenie przełożonego gminy, jako są rzeczywiście rolnikami, tudzież że i ile bydła utrzymują.

Zezwolenie na ustępstwo będzie dane do tej fabrykacyi, która odbywa się w okresie ośmiomiesięcznym, poczynającym się we wrześniu, październiku lub listopadzie.

Ale jeżeli zezwolenie będzie dane dopiero po rozpoczęciu się tej fabrykacyi, uzyskanie ustępstwa liczyć się będzie tylko od daty tego zezwolenia.

Gdyby ruch gorzelni miał być otwarty jeszcze później niż w listopadzie, rzeczony okres ośmiomiesięczny liczyć się będzie od listopada.

Po upływie tego okresu, fabrykacya odbywać się może dalej, jak się samo przez się rozumie, tylko bez ustępstwa co do wydajności alkoholu.

Zresztą także do tych przedsiębiorców gorzelni stosowane będą w zupełności wszystkie postanowienia trzeciej części ustawy, jakoteż postanowienia §§. 14 i 15 rozporządzenia niniejszego.

§. 14.

Do §. 54 ustawy.

Uwiedomienie o ruchu do ryczałtowego oznaczenia podatku podług wydajności przyrządu do pędzenia.

Uwiedomienie o ruchu w celu oznaczenia wydajności przyrządu do pędzenia podać należy do oddziału straży skarbowej, w którego okręgu nadzorczym gorzelnia się znajduje; uwiedomienie pisemne ułożyć należy podług dołączonego

§. 15.

Do §. 55 ustawy.

Wzór oznajmienia ruchu dla gorzelni opodatkowanych ryczałtowo podług wydajności przyrządu do pędzenia.

Dla gorzelni opodatkowanych ryczałtowo podług wydajności przyrządu do pędzenia, przepisany jest do oznajmień ruchu dołączony tutaj wzór Nr. 6. Co się Wzór Nr. 6 tyczy blankietów na te oznajmienia w tej mierze stosuje się odnośny przepis §fu 10, II niniejszego rozporządzenia.

Dodatkowo do wniesionego oznajmienia ruchu wolno jest oznajmić czas ruchu mniej niż 24 godziny wynoszący, łączący się bezpośrednio z oznajmionym czasem ruchu najmniej 24godzinnym.

Jeżeli np. ruch pierwotnie oznajmiony aż do dnia 20. 11 godzina przedpołudniem, wypadłoby przedłużyć ze względu na niewyrobioną ilość surowców prawdopodobnie aż do 5 godziny popołudniu, oznajmienie uzupełniające powinno obejmować czas od dnia 20. 11 godziny przedpołudniem aż do 5 godziny popołudniu.

§. 16.

Do §. 61 i 62 ustawy.

Opodatkowanie podług wyrobu.**I. Ustępstwo co do odsetek alkoholu, które mają być opodatkowane.**

Każda gorzelnia rolna, roszcząca sobie prawo do zapowiedzianego w §. 61, II, *a i b* ustawy ustępstwa co do odsetek alkoholu, które mają być opodatkowane, winna prośbę o to podać na piśmie do Władzy skarbowej I instancji najpóźniej na 4 tygodnie przed kampanią roczną a w ciągu tejez najmniej na 14 dni przed zaczęciem się miesiąca, w którym ruch ma być otwarty.

Prośba ta zawierać powinna szczegóły, wyrażone w §. 8, II, l. 11 niniejszego rozporządzenia z tą jedną zmianą, że zamiast miejsca zacieru pod lit. *g* wzmiankowanego, które ma być dziennie opodatkowane, podać trzeba średnią ilość wyrobu płynu wyskokowego pędzonego na każdy dzień miesięcznego okresu oznajmienia.

Stosunek pomiędzy średnią dzienną ilością wyrobu płynu wyskokowego pędzonego a rozległością ról, łąk i pastwisk, do gospodarstwa rolnego należących, powinien być taki, aby średni dzienny wyrób w okresie miesięcznym oznajmienia wynosił na każde 5 hektarów tej rozległości nie więcej jak 10 litrów płynu wyskokowego pędzonego, czyli, co jedno jest, na każdy 1 hektar tej rozległości nie więcej jak 2 litry płynu wyskokowego pędzonego.

Prośba o przyznanie ustępstwa co do odsetek alkoholu, które mają być opodatkowane, winna być nadto zaopatrzona także dowodami, wzmiankowanymi w §fie 8, III pod l. 12.

2. Od chwili, w której stósownie do przepisów §fu 8, l. 9 niniejszego rozporządzenia, ustępstwo ustawowe zaczyna się liczyć, potrącane będzie toż ustępstwo za pozostały jeszcze czas fabrykacyi, odbywającej się w czasie od 1 września aż do 31 sierpnia a to przy obliczeniach, mających się wykonywać z końcem odnośnych okresów miesięcznych oznajmienia, w ilości 20 albo 10 od sta z od-

setek alkoholu o 75 stopniach, które mają być opodatkowane, podług tego, czy średnia ilość wyrobionego płynu wysokowego pędzonego wynosi najwięcej $3\frac{1}{2}$ hektolitra albo wprawdzie więcej niż $3\frac{1}{2}$ hektolitra, lecz najwięcej 5 hektolitrów na każdy dzień miesięcznego okresu oznajmienia, nie przekraczając ilości, która w stosunku do policzalnej rozległości gruntu jest dozwolona.

Przy obliczaniu tego średniego wyrobu dziennego będą brane w rachubę tylko te dni, w których rzeczywiście odbywał się ruch w gorzelnii.

3. W gorzelnianach, których wyrób, biorąc średnią na każdy dzień miesięcznego okresu oznajmienia nie przenosi $3\frac{1}{2}$ hektolitra płynu wysokowego pędzonego i które nie mają prawa do ustępstwa 20 od sta, potrącone będzie przy obliczeniu miesięcznym ustępstwo pięciu od sta z odsetek alkoholu o 75 stopniach, które mają być opodatkowane.

4. Władze skarbowe I instancyi obowiązane są roztrząsać i załatwiać niezwłocznie prośby gorzelnii rolnych o przyznanie ustępstwa co do odsetek alkoholu, które mają być opodatkowane.

II. Wymagania do opodatkowania wyrobu.

Do opodatkowania wyrobu opisanie zakładu gorzelnianego wygotować należy podług załączonego wzoru Nr. 2 a wykaz przyrządów do wyrobu podług załączonego wzoru Nr. 7 i zarazem dokładne opisanie urządzenia pojedynczych części składowych i sposobu fabrykacji, tudzież wykonany podług tej samej skali rysunek każdego, do odpędzania zacieru przeznaczzonego, przyrządu do pędzenia z oziębialnikami w dwóch egzemplarzach podać do Władzy skarbowej I instancyi.

W rysunku tym wyobrażone być winny mianowicie także rury, któremi witka odpływa do kanału nieczystości gorzelnianych z kolumny na witkę, gdyby istniała albo z oddzielacza.

Oznajmienie o ruchu gorzelnii wyrażające ten sposób opodatkowania, nie może być podane dopóty, dopóki oprócz dopełnienia warunków w §fie 61 III ustawy przepisanych, zegar kontrolujący nie będzie ustawiony i dopóki nie będzie urzędownie zabezpieczone, aby płyn wysokowy przepędzony, albo para alkohol zawierająca nie była wbrew zakazowi z przyrządu do pędzenia, oziębialnika itp. odprowadzana.

Co w tych względach ma być uczynione, zależy to od rodzaju przyrządów do pędzenia i oziębialników.

W ogóle wymagać się będzie co następuje:

1. Pod każdy zegar kontrolujący, który ma być ustawiony, obowiązany jest przedsiębiorca gorzelnii kazać postawić w miejscu oznaczonym podług §. 61, III, l. 2 ustawy o opodatkowaniu gorzałki na bezpiecznym fundamencie podwalinę z cegieł i cementu zewnątrz nie otynkowaną i wmurować w nią kotwicę płyty podwalinowej, należącej do zegaru kontrolującego w ten sposób, aby bez widocznego uszkodzenia muru nie mogła być wyjęta, ani nawet tylko w pochyłe położenie wprowadzona.

Jeżeli przyrząd do pędzenia (oziębialnik), który ma być połączony z zegarem kontrolującym, nie jest ustawiony na dole, podwalina może być wzniesiona na sklepieniu dość silnem, jeżeli jest, albo na płytach żelaznych, przytwierdzonych niewzruszenie do poprzecznic żelaznych lub takichże konsoli.

Poprzecznice lub konsole winny mieć silną podstawę (mur lub żelazo) zabezpieczoną od wszelkiego wstrząśnienia.

2. Każdy oziębialnik spoczywać ma na bezpiecznej podstawie. Jeżeli tenże, jak np. tak zwana chłodnica składa się ze zbiornika na wodę z zanurzoną w nim rurą do chłodzenia (wężownicą do chłodzenia), natenczas i dno zbiornika na wodę powinno być od zewnątrz zbadaniu dostępne. Nadto zbiornik na wodę opatrzony być musi pokrywą, dającą się urzędownie zamknąć, która oprócz otworów potrzebnych do doprowadzania pary zawierającej alkohol, tudzież do doprowadzania i odprowadzania wody chłodzącej, może mieć tylko wentylatory najwyżej 1 centymetr średnicy mające i na wypadek, gdyby do wody chłodzącej lód miał być wrzucany, tylko jeszcze otwór do tego potrzebny; ten ostatni jednak tylko wtedy, gdy przez założenie rury lub w inny sposób jest zapobieżone, aby przez ów otwór nie można było naruszyć wewnętrznego urządzenia oziębialnika.

Nakoniec naczynie na wodę musi być także szczelnie spojone a rura do chłodzenia nie powinna ani leżeć na dnie naczynia wodę zawierającego, ani przylegać do jego ścian bocznych w innym miejscu prócz tego, gdzie destylat wychodzi.

Zastosowanie rury parowej do oziębialnika przyrządu do pędzenia w celu czyszczenia tegoż jest dozwolone tylko pod tym warunkiem, aby miała uście do najwyższej części oziębialnika i była połączona tylko ze zbiornikiem na wodę tego przyrządu.

3. Rektyfikator i każda inna część składowa przyrządu do pędzenia, w której płyn wyskokowy przepędzony (witka, flegma itp.) podczas destylacji zbiera się lub zbierać się może, musi być albo ze wszystkich stron dostępna zbadaniu zewnętrznemu, albo opatrzona otworem ułatwiającym zbadanie wewnętrzne, którego zamknięcie zabezpieczone być może pieczęcią urzędową.

4. Wszystkie kurki znajdujące się u przyrządu do pędzenia i jego rur, które zamykają lub przepuszczają płyn wyskokowy przepędzony lub też parę zawierającą alkohol, urządzone być muszą w ten sposób, aby można było położyć na nich zamknięcie urzędowe, wymaganiom ustawy odpowiednie.

Załączka A podaje opis i rycinę urządzenia rzeczonych kurków odpowiedniego tym wymaganiom.

Załączka A.

5. Rury przyrządu do pędzenia, służące do przewodzenia pary zawierającej alkohol lub płynu wyskokowego pędzonego, połączone być powinny ze sobą szczelnie. Załączka B zawiera opis i rysunek odpowiedniego zabezpieczenia kryz i szrub holenderskich.

Załączka B.

6. Rura łącząca pomiędzy zegarem kontrolującym a oziębialnikiem osłonięta być powinna wzdłuż całej swojej długości rurą zwierzchnią.

Opis w załączce C zawarty łącznie z rysunkiem, podaje odpowiednie urządzenie rury zwierzchniej i jej ubezpieczenia.

Załączka C.

Dla zapobieżenia wszelkim wątpliwościom nadmienia się, że rura łącząca może także od oziębialnika biedz pionowo i mieć dwa kolana do połączenia z oziębialnikiem z jednej a z zegarem kontrolującym z drugiej strony, które to zboczenie od kierunku prostego jest zresztą już ustawą (§. 61, III, l. 7) dozwolone.

Chociaż w stągiewce alkoholometru wyskokomierza Dolaińskiego, którego używanie do kontroli podatkowej jest dozwolone (Dz. u. p. Nr. 78), są umieszczone otwory, któremi powietrze i gazy, z oziębialnika przyrządu do pędzenia wchodzące, uchodzić mogą, to jednak, gdyby w której gorzelni otwory te okazały się niedostatecznymi, można pomiędzy oziębialnikiem przyrządu do pędzenia

a ustawionym wyskokomierzem Dolaińskiego osadzić w rurze łączącej skrzynię powietrzną o takim urządzeniu i własnościach, jak to w załączce *D* jest opisane i rysunkiem wyjaśnione i też używać z zastosowaniem środków ubezpieczających, w tymże rysunku i dalszym opisie podanych.

7. Gdy witka idzie do oddzielacza, to jest do alembika, przeznaczonego do oddzielnego odpędzania witki a zasilanego bezpośrednio z przyrządu do pędzenia przez rurę witki i z którego para wywięzująca się przy odpędzaniu witki, wchodzi bezpośrednio do tego przyrządu do pędzenia, jak również, gdy witka idzie do osobnej kolumny na witkę z przyrządem do pędzenia połączonej, szczególnie baczyć trzeba na to, ażeby płyny odpływały z oddzielacza lub z kolumny na witkę do gorzelnianego kanału nieczystości.

Rura odpływowa w całej swojej długości powinna być dostępna badaniu i najmniej na 15 centymetrów tkwić w zagłębieniu, znajdującem się w dnie kanału nieczystości, tak, żeby uście odpływowe tej rury zawsze zasłonięte było od odchodów i wszelkich innych nieczystości gorzelnianych.

Rzeczona rura odpływowa powinna też być zabezpieczona przeciw odprowadzaniu płynu na bok i jeżeliby się w niej znajdował kurek, powinien być tak urządzony, aby odprowadzanie płynu za jego pomocą gdzieindziej prócz do kanału nieczystości, było niemożliwe.

Gdyby pomiędzy alembikiem zacierowym a oddzielaczem lub pomiędzy kolumną zacierową a kolumną witki był osadzony przyrząd jakiegokolwiek nazwy, mogący służyć do zgęszczania pary alkohol zawierającej, z zaciera idącej, przyrząd ten byłby uważany za oziębialnik i stósownie do §. 61, III, l. 1 ustawy, musiałby być opatrzony osobnym zegarem kontrolującym.

8. Dla zbadania, czy w kolumnie zaciera lub witki nastąpiło zupełne odparowanie, rura służąca do odprowadzania pary nie powinna mieć większej średnicy wewnętrznej nad 20 milimetrów i powinna wychodzić u alembika zacierowego (kolumny zacierowej) z najniższego lub przedostatniego oddziału alembika a u kolumny witki z najniższego oddziału.

9. Gdy witkę wprowadza się do alembika, ale rura do odpływu brahy ani nie wchodzi pionowo w miejsce alembika najmniej na 8 centymetrów, ani też rura ta nie jest otoczona pierścieniem równie wysokim, szczelnie przylegającym, nateczas zbiornik, do którego rurę odpływową brahy poprowadzić należy, urządzony być może w sposób następujący:

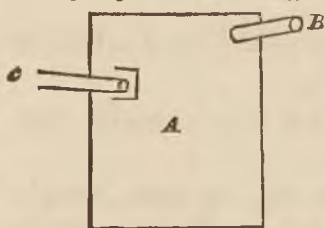

A jest naczynie nieprzemakalne drewniane lub metalowe, mające najmniej $\frac{1}{2}$ hektolitra pojemności a wysokości wewnątrz od dna aż do pokrywy najmniej 30 centymetrów a którego ściany i pokrywa są tak zrobione, że naświdrowanie lub jakiegokolwiek inne uszkodzenie ich celem odprowadzenia płynu nie mogłoby nastąpić bez zostawienia widocznych śladów. Rurę metalową *B* bezpośrednio pod pokrywą wpuszczoną i z otworem odpływowym alembika połączoną, dostaje się braha do naczynia. Odpływa zaś rurą metalową *C*, która od wewnątrz zasłonięta jest cylindrem a oddalona jest nie więcej jak o trzecią część całkowitej wysokości naczynia od jego pokrywy. Połączenie rur *B* i *C* z naczyniem, jakoteż pokrywy zamykającej, tudzież połączenie rury *B* z otworem odpływowym brahy w alembiku, musi być całkiem szczelne. To ostatnie połączenie i pokrywa naczynia powinny nadto nadawać się do zamknięcia urzędowego, rury zaś *B* i *C* powinny być dość szerokie, aby ich nie zatkały części składowe stałe, znajdujące się w braże.

średnio pod pokrywą wpuszczoną i z otworem odpływowym alembika połączoną, dostaje się braha do naczynia. Odpływa zaś rurą metalową *C*, która od wewnątrz zasłonięta jest cylindrem a oddalona jest nie więcej jak o trzecią część całkowitej wysokości naczynia od jego pokrywy. Połączenie rur *B* i *C* z naczyniem, jakoteż pokrywy zamykającej, tudzież połączenie rury *B* z otworem odpływowym brahy w alembiku, musi być całkiem szczelne. To ostatnie połączenie i pokrywa naczynia powinny nadto nadawać się do zamknięcia urzędowego, rury zaś *B* i *C* powinny być dość szerokie, aby ich nie zatkały części składowe stałe, znajdujące się w braże.

10. Tak do pierwotnego zbadania, jakoteż do późniejszego nadzoru, czy warunki ustawowe opodatkowania podług wyrobu, co się tyczy przyrządu do pędzenia, oziębialnika itd. zostały dopełnione, przedsiębiorca gorzelni obowiązany jest mieć w pogotowiu przyrządu, np. schody, drabiny, galerye, potrzebne czynnikom skarbowym, aby wszelkie części składowe przyrządu do pędzenia i oziębialnika można było z bliska obejrzeć dokładnie, a według okoliczności zabezpieczyć.

§. 17.

Do §. 66 ustawy.

Wzór oznajmienia ruchu do opodatkowania podług wyrobu.

1. Blankiety na oznajmienia ruchu gorzelni przypuszczonych do opodatkowania podług wyrobu na podstawie oznaczeń zegaru kontrolującego, wygotowane podług wzoru Nr. 8, wydawane będą za zwrotem kosztów wyrobu w tych urządzeniach, do których oznajmienia te mają być wnoszone. Wzór Nr. 8.

2. Jeżeli w gorzelni, która już dawniej obrała opodatkowanie podług wyrobu, ostatnie przed 1 października oznajmienie ruchu, ze względu na ustanowiony dla gorzelni przez Władzę skarbową I instancyi miesięczny okres obliczenia, obejmuje także część miesiąca października, tylko część aż do ostatniego września 1884 oznajmić trzeba podług dotychczasowych postanowień ustawowych, i wykonać obliczenie za tę część oddzielnie.

Oznajmienie, tyczące się owej części miesięcznego okresu oznajmienia, która przypada na październik, wnieść trzeba osobno podług przepisów ustawowych, obowiązujących od dnia 1 października 1884.

3. Tym gorzelniom, które aż do końca września 1884 opłacały podatek podług wydajności miejsca zacieru a chcą fabrykować dalej bez przerwy od dnia 1 października 1884 z opodatkowaniem podług wyrobu, pozwala się wziąć do użytku przeznaczone do tej fabrykacji naczynia od drożdży słodowych (naczynia zaczynowe) na 48 godzin a przeznaczone do tego celu naczynia drożdżowe na 12 godzin przed dniem 1 października 1884.

§. 18.

Do §. 67 i 68 ustawy.

Uwiedomienie o dozwolonej zmianie oznajmienia ruchu do opodatkowania podług wyrobu.

I. Uwiedomienie o zmianie w oznajmionej ilości lub rodzaju surowców, albo w oznajmionej ilości wyrobu albo też w zasobie lub pojemności kadzi fermentacyjnych, podać należy na piśmie w dwóch egzemplarzach do tego oddziału straży skarbowej, w którego okręgu nadzorczym znajduje się gorzelnia.

Jeden egzemplarz uwiedomienia opatrzony potwierdzeniem, jako był podany, zostanie gorzelni do zasłonięcia się zwrócony.

II. Oznajmienia dodatkowe o zamiarze zmiany oznajmionego wprzód rodzaju i ilości istot, które mają być przetwarzane, albo zmniejszenia lub powiększenia oznajmionej ilości alkoholu, lub też obojgu razem, zawierać mają:

1. nazwisko przedsiębiorcy gorzelni, siedzibę i liczbę konskrypcyjną gorzelni;
2. miesiąc, dzień i godzinę, od której nastąpić ma zmiana później oznajmiona;

3. rodzaj i ilość istot, które od oznaczonej chwili (2) aż do końca miesięcznego okresu oznajmienia mają być przetworzone i

4. ilość alkoholu, która prawdopodobnie w tym czasie (3) będzie wyrobiona.

III. Ponieważ na mocy §. 68 ustawy o opodatkowaniu gorzałki, przy miesięcznym obliczaniu ocenia się, czy przestrzeń wolna 15 od sta nie została przekroczone, zawsze tylko na podstawie wyrobu jednego oznajmienia, przeto w przypadkach, w których podane będzie oznajmienie późniejsze, dotyczące się oznajmionej ilości alkoholu, wyrób przypadający na czas, aż póki oznajmienie późniejsze nie stanie się ważnem, policzyć należy w takiej ilości alkoholu, która wypadnie w stosunku czasu ruchu pierwotnie oznajmionego do tego przeciągu czasu, przez który pierwotne oznajmienie było ważne. W pozostałej części miesięcznego okresu oznajmienia, służyć ma oczywiście za podstawę obliczenia ilość alkoholu, podana w późniejszym oznajmieniu.

§. 19.

Do §. 69 ustawy.

Uwiedomienie o przerwie w prawidłowym działaniu zegaru kontrolującego.

Uwiedomienie o przerwie w działaniu zegaru kontrolującego podać należy do tego oddziału straży skarbowej, w którego okręgu nadzorczym znajduje się gorzelnia.

W uwiedomieniu tem, jak niemniej w zapisku, który ma być zaciągnięty do rejestru gorzelnianego, podać trzeba kiedy (pora dnia i godzina) spostrzeżono przerwę.

§. 20.

Do §. 70 ustawy.

Sposób opłacania podatku podczas przerwy w prawidłowym działaniu zegaru kontrolującego, ustawienie zegaru rezerwowego.

1. Jeżeli zegar kontrolujący podczas przerwy w prawidłowym działaniu swoim daje dodatkowe oznaczenia co do ilości płynu wysokowego pędzonego, która przez niego podczas tej przerwy przepłynęła (jak np. wyskokomierz Dołaińskiego za pomocą huštawki), trzeba oznaczenia te wziąć na uwagę do wykazania czasu, od którego podatek ma być obliczany.

2. Jeżeli gorzelnia rozporządza drugim zegarem kontrolującym, który czyni zadość przepisanyim wymaganiom kontroli nad podatkiem od gorzałki i jeżeli przedsiębiorca gorzelnii zażąda, aby został ustawiony, Władza skarbowa I instancyi zarządzi to niezwłocznie.

W gorzelnii, która stanowczo musi podlegać opodatkowaniu podług wyrobu, pędzenie odbywać się może tylko pod warunkami w §. 70, I, II i IV ustawy podanemi, aż do ustawienia zegaru rezerwowego, gdyby był, a według okoliczności aż do usunięcia przerwy, najdłużej przez dni dziesięć od chwili, jak przerwa nastąpiła, jeżeli okres ten na mocy przepisu §. 70, III ustawy nie został skrócony lub całkiem uchylony.

3. Jeżeli zaś przedsiębiorca gorzelnii chce przejść do ryczałtowego oznaczenia podług wydajności miejsca zacieru w rozmiarach fabrykacyi (opłatnego miejsca zacieru), które do tego sposobu opodatkowania są mu według §§. 21 i 27 ustawy, dozwolone, natenczas, jak tylko potrzebny do tego przegląd przyrzą-

dów do wyrobu zostanie podany, spisany będzie niezwłocznie urzędowy wywód i według możliwości przyspieszy się wymierzenie wydajności.

Rozumie się samo przez się, że przedsiębiorca gorzelni nawet bez poprzedniego spisania wyvodu urzędowego, rozpocząć może pod odpowiedzialnością stósownie do §. 33 ustawy o opodatkowaniu gorzałki, ruch gorzelni opodatkować się mający podług wydajności miejsca zacieru, a gdy się na to zdecyduje, wydajność ta wymierzona będzie natychmiast na podstawie podanego przeglądu przyrzędów do wyrobu.

W każdym jednak razie wywód urzędowy spisany będzie w pierwszych tygodniach fabrykacyi, odbywającej się z oznaczeniem ryczałtorem.

Gdyby wymierzeniu wydajności stała na przeszkodzie taka okoliczność, że oznajmiono używanie do fabrykacyi przyrzędów, które ani w ustawie o opodatkowaniu gorzałki, ani w niniejszem rozporządzeniu wykonawczem [nie] zostały jeszcze uznane ani za wolne od podatku, ani też za opłatne warunkowo lub bezwarunkowo, przedsiębiorca gorzelni zostanie o tem natychmiast uwiadomiony, a jednocześnie zarządzone będzie co potrzeba z powodu, iż owe przyrzędy do wyrobu nie są jeszcze poklasyfikowane.

Jeżeli zaś przedsiębiorca gorzelni chce prowadzić fabrykacyą z ryczałtorem oznaczeniem podług wydajności miejsca zacieru, nim jeszcze ministerstwo skarbu owe przyrzędy poklasyfikuje, wydajność wymierzona być może z zastrzeżeniem późniejszego sprostowania w ten sposób, że przyrzędy jeszcze nie poklasyfikowane, uważane będą za opłatne bezwarunkowo.

4. Do osiągnięcia celu, wzmiankowanego w §. 70, IV ustawy, urzędnik skarbowy, któremu poruczona jest kontrola nad gorzelniami, opłacającymi podatki podług oznaczeń zegaru kontrolującego, obowiązany jest obserwować dokładnie co jakiś czas zwykłą wydajność przyrzędu do pędzenia.

Wynik tej obserwacyi zapisać trzeba w rejestrze gorzelnianym a nadto notować go winien kontrolor powiatowy na wypadek potrzeby.

5. Ministerstwo skarbu zastrzega sobie, że w takim razie, gdyby przepisane w §. 70, I i II ustawy oznaczanie kwoty podatku za czas przerwy w prawidłowym działaniu zegaru kontrolującego, okazało się niedostatecznem, zarządzi obliczanie ilości pynu wyskokowego pędzonego, która ma być opodatkowana za czas przerwy w prawidłowym działaniu zegaru kontrolującego podług ilości, koncentracyi i attenuacyi fermentacyjnej zacieru i w porozumieniu z królewsko-węgierskiem ministerstwem skarbu wyda potrzebne do tego przepisy.

§. 21.

Do §. 71 ustawy.

Zmiana ruchu gorzelni oznajmionego do opodatkowania podług wyrobu, w skutek przeszkody nie dającej się odwrócić.

1. Gdy w skutek przeszkody nie dającej się odwrócić, nastąpić ma tylko zmienione postępowanie opłatne, natenczas podać należy przepisane nowe oznajmienie na pozostałą jeszcze część czasu fabrykacyi, już oznajmionego, z dołączeniem potwierdzenia co do przeszkody, które wydać ma gorzelni czynnik skarbowy do zbadania przeszkody ruchu przeznaczony i z odwołaniem się do pierwotnego oznajmienia ruchu, tak samo jak tamto na piśmie, w trzech egzemplarzach na blankietach drukowanych.

Jeżeli postępowanie zmienione polega na tem, że ma być puszczoney w ruch przyrząd do pędzenia (rezerwowy), pod zamknięciem urzędowem będący, którego oziębialnik, jak się samo przez się rozumie, musi być połączony z zegarem kontrolującym (§. 61, III, l. 1 ustawy), zdjęcie pieczęci urzędowej powinno nastąpić w obecności czynnika skarbowego i trzeba to zapisać w rejestrze gorzelnianym. Jeżeli w skutek zmienionego postępowania, przyrząd do pędzenia ma wyjść z użycia, trzeba wziąć go pod zamknięcie urzędowe i zapisać to w rejestrze gorzelnianym.

2. Co się tyczy kwoty podatku w zmienionem postępowaniu, odróżniać tu należy trzy przypadki:

Za pozostałą jeszcze część czasu ruchu pierwotnie oznajmionego, przypada albo *a*) większy albo *b*) równie wielki albo *c*) mniejszy podatek od gorzałki niż według pierwotnego oznajmienia, gdy suma podatku w temże oznajmieniu podana, rozdzielona będzie w stosunku oznajmionego czasu ruchu przed zajściem przeszkody ruchu i po jej zajściu.

W przypadku *a*) nadwyżka wzięta będzie na przepis za wydaniem ceduły podatkowej, albo ma być natychmiast zapłacona, podług tego, czy przedsiębiorcy gorzelnii służy pozwolenie kredytowania podatku czy nie.

W przypadku *b*) ceduła podatkowa nie będzie wydana.

Podobnież w przypadku *c*) nie będzie wydana ceduła podatkowa a kwota, o którą zmniejsza się należytość podatkowa, wyrównana zostanie przez odpisywanie co miesiąc podatku od gorzałki.

W każdym przypadku egzemplarz oznajmienia ruchu zmienionego zwrócony będzie gorzelnii z urzędowem potwierdzeniem jako był podany.

§. 22.

Do §. 72 ustawy.

Obliczenie miesięczne do opodatkowania podług wyrobu. Wzór jego. Zrealizowanie wyników.

Obliczenie miesięczne wygotować ma kontrolor powiatowy lub urzędnik Władzy skarbowej I instancyi w dwóch egzemplarzach a mianowicie:

Wzór Nr. 9. W gorzelniach, które według §. 25, I (§. 21, I, lit. *c* i III) stanowczo podlegają opodatkowaniu podług wyrobu, podług dołączonego wzoru Nr. 9, w gorzelniach, którym w myśl §. 61, II ustawy służy ustępstwo co do odsetek alko-

Wzór Nr. 10. holu, które mają być opodatkowane, według dołączonego wzoru Nr. 10 a względnie

Wzór Nr. 11. dnie Nr. 11.

Każde obliczenie podpisać ma także przedsiębiorca gorzelnii lub jego pełnomocnik.

Jeden egzemplarz obliczenia wydany będzie przedsiębiorcy gorzelnii lub jego pełnomocnikowi, drugi zaś odesłany zostanie niezwłocznie do tego urzędu, do którego przedsiębiorca gorzelnii podawać ma oznajmienie ruchu.

Co się tyczy miesięcznego obliczenia w gorzelniach rolnych nadmienia się, że takiej gorzelnii, która ze względu na policzalną rozległość gospodarstwa rolnego z nią połączonego może domagać się ustępstwa 10 od sta, gdy średni wyrób dzienny wynosi przeszło 3½ aż do 5 hektolitrow płynów wysokowych pędzonych, należy się ustępstwo 20 od sta, jeżeli średni wyrób płynu wysokowego pędzonego w jednym dniu ruchu miesięcznego okresu oznajmienia a względnie obliczenia nie przynosi 3½ hektolitra.

§. 23.

Do §. 73 ustawy.

Regestr gorzelniany.

1. Ponieważ zegar kontrolujący, już przez to, że jest według przepisu połączony z oziębialnikiem, służy do kontroli nad podatkiem od gorzałki, przeto w gorzelnii, w której są dwa lub więcej przyrządów do pędzenia, opatrzonych własnymi oziębialnikami, a więc w myśl §. 61, III, l. 1 ustawy, tyleż także zegarów kontrolujących jest ustawionych, kierownik gorzelnii i wykonawcy kontroli zapisywać winni w rejestrze gorzelnianym oznaczenia również każdego takiego zegaru kontrolującego, którym oziębialnik przyrządu do pędzenia, nie będącego w ruchu (rezerwowego), jest opatrzony. Gdyby w ogóle nie był oznajmiony ruch tego przyrządu do pędzenia, który przeto byłby urzędownie zamknięty, wykonawca kontroli powinien nadmienić o tem w każdym zapisku.

2. Rejestra gorzelniane ułożone być powinny podług wzoru Nr. 12.

Wzór Nr. 12.

Władza skarbową I instancyi wydawać będzie za zwrot kosztów wyrobów druki do tych rejestrów w zeszytach z ponumerowanymi stronicami i parafowanymi, których nie przyciśnięta jest pieczęcią urzędową. Przed wydaniem wpisane będzie na każdym zeszycie nazwisko przedsiębiorcy i siedziba gorzelnii, dla której zostaje nabyty.

Przy miesięcznym obliczeniu odbiera się rejestra gorzelniane razem z odnośnymi cedułami podatkowymi.

§. 24.

Do §. 74 ustawy.

Podatek konsumcyjny od wyrobu zapraw octowych i octu.

Zawarte w §. 74 ustawy odwołanie się do §§. 20, l. 1, 21, 22, 23, 26 aż do 60 włącznie, uwiadamia tylko, że do wyrobu zapraw octowych i octów, który na mocy §. 1 ustawy podlega opodatkowaniu, stósować trzeba zawsze tylko ryczałtowe opodatkowanie jakiegokolwiek wielkości byłoby opłatne miejsce zacieru.

§. 25.

Do §. 76 ustawy.

Uwolnienie od obowiązku oznajmiania rektyfikacji i przekształcania płynu wysokokowego pędzonego już opodatkowanego.

Od obowiązku oznajmiania rektyfikacji lub wszelkiego innego przekształcania drogą destylacji płynu wysokokowego pędzonego już opodatkowanego, uwolnione są na zasadzie ostatniego ustępu §. 76:

1. Zakłady publiczne naukowe i nauczające (uniwersytety, szkoły główne, gimnazya, szkoły realne itd.), o ile rzeczonem postępowaniem zajmują się jedynie w celach nauki lub nauczania.

2. Także probiornie chemiczne nie należące już do zakładów wzmiankowanych pod 1, które płynu wysokokowego przepędzonego nie wyrabiają i nie przedają, co do destylacji płynu wysokokowego przepędzonego wykonanej tylko na próbę lub w celach badawczych.

Czy i pod jakimi warunkami także inne zakłady publiczne i probiernie chemiczne uzyskać mają uwolnienie od przerzeczonego obowiązku, orzekać będzie ministerstwo skarbu w każdym z osobna przypadku.

§. 26.

Do §. 80 ustawy.

Opłacanie podatku od gorzałki ratami miesięcznymi z góry.

Pozwolenie do opłacania należności podatkowej ratami z góry, odnośnie do oznajmień ruchu, obejmujących okres całomiesięczny, udzielać będzie na prośbę przedsiębiorcy Władza skarbową I instancyi na jedną kampanią, jeżeli zachodzą warunki ustawowe.

Co się tyczy terminów płacenia podatku w tym sposobie, pierwszą ratę zapłacić należy natychmiast przy odebraniu ceduły podatkowej miesięcznej, we względzie zaś reszty należności podatkowej stanowi się, że w przypadkach, w których należność ta zapłacona być może w dwóch ratach, drugą ratę zapłacić należy piętnastego dnia oznajmionego okresu miesięcznego a w przypadkach, w których zapłacona być może w czterech ratach, drugą ratę zapłacić należy siódmego, trzecią piętnastego a czwartą dwudziestego drugiego dnia oznajmionego okresu miesięcznego. Gdy zaś chodzi o należność podatkową za miesiąc luty albo za okres oznajmienia miesięcznego, obejmujący koniec tego miesiąca, natenczas, jeżeli się ma płacić w dwóch ratach, drugą ratę zapłacić należy czternastego lutego a względnie czternastego dnia oznajmionego okresu miesięcznego a gdy się płaci w czterech ratach, zapłacić należy drugą ratę 7 lutego, trzecią 14 lutego a czwartą ratę 21 lutego a względnie siódmego, czternastego i dwudziestego pierwszego dnia oznajmionego okresu miesięcznego.

Gdy termin płacenia przypada w niedzielę lub święto, zapłacić należy ratę w następnym dniu powszednim.

§. 27.

Do §. 81 ustawy.

Kredytowanie podatku od gorzałki.

O udzielenie kredytu do opłaty podatku od gorzałki, prosić należy Władzę skarbową I instancyi.

Udzielany będzie tylko na jedną kampanią.

Celem odnowienia kredytu nie potrzeba odnawiać za każdym razem także rękojmi na kwotę podatku, która ma być zakredytowana; lecz rękojmia już dana, o ile w tym względzie nie podlega ograniczeniu, pozostawiona być może także na drugą kampanią i następne, jeżeli nie zajdą okoliczności, które zdaniem Władzy skarbowej zmieniają wartość danej rękojmi w sposób zagrażający skarbowi państwa.

Co się tyczy sposobu zabezpieczenia kredytu na podatek od gorzałki, zachowują się w mocy obowiązującej przepisy rozporządzenia ministerstwa skarbu z dnia 5 lutego 1852 (Dz. u. p. 1852, Nr. 43) a we względzie papierów publicznych, które wolno składać jako rękojmię zabezpieczenia, przepisy rozporządzenia ministerstwa skarbu z dnia 18 czerwca 1878 (Dz. u. p. Nr. 73).

Wartość jednak, w której wyskok przyjęty być może jako zastaw rękojemczy, ustanawia się w kwocie 11 centów za każdy stopień hektolitrowy alkoholu.

W przypadkach, gdy zapis hipoteczny stanowić ma zabezpieczenie kredytowanego podatku od gorzałki, natenczas, tak samo jak do wymierzenia opłat bezpośrednich, krotna podatku, która może być przyjęta za równoważnik wartości hipoteki wolnej od długów, o ile jest nią realność, podatkowi gruntowemu podlegająca, obliczana być ma według odnośnych przepisów artykułu III ustawy z dnia 7 czerwca 1881 o sumie ogólnej podatku gruntowego (Dz. u. p. Nr. 49).

W czasie od 1 stycznia 1883 aż do 31 grudnia 1898, gdy chodzi o obliczenie wartości nieruchomości podatkowi gruntowemu podlegających, mających służyć za rękojmią hipoteczną na zabezpieczenie podatku od gorzałki, wolno przyjmować podatek gruntowy, bez potrącenia kwoty darowanej, siedmdziesiąt razy wzięty, za wartość nieruchomości, podatkowi gruntowemu podlegającej (Dz. u. p. 1884, Nr. 18).

Zabezpieczenie może także stanowić poręka instytucji kredytowych, pod nadzorem rządowym zostających, stósownie do przepisów rozporządzenia z dnia 15 listopada 1880 (Dz. u. p. Nr. 139).

§. 28.

Postanowienia powyższe, o ile tyczą się oznajmiania ze strony gorzelni rolnych, udowadniania i załatwiania roszczeń do ustępstwa co do wydajności alkoholu (§. 8) i opłacania podatku sposobem ugodnym w razie przetwarzania istót niemącznych (§. 5, I i II) nabywają mocy od kampanii, poczynającej się 1 września 1884, o ile zaś tyczą się innych przedmiotów, od kampanii poczynającej się 1 października 1884, a zarazem tracą moc swoją terażniejsze przepisy wykonawcze do ustawy o podatku od gorzałki, mianowicie zaś przepis z dnia 3 lipca 1878 (Dz. u. p. Nr. 95), o ile w postanowieniach powyższych nie są wymienione jako prawidła nadal zatrzymane.

Dunajewski r. w.

Do §. 3.

Wzór Nr. 1.

Kraj:

Dowód do Nr. bież. . .
zapisków.

Okrag skarbowy:

Okrag kontroli:

Oświadczenie

tyczące się gorzałki, przeznaczonej w skutek pozwolenia
 w z dnia 18 . . l.
 z żądaniem zwrotu podatku konsumcyjnego, do wyrobu

Podpisany oznajmia c. k.
 w że ilość gorzałki
 wewnątrz wymienioną użyje do wyrobu
 z domaganiem się
 zwrotu podatku konsumcyjnego.

. dnia 18 . .

Podpis.

1. Ilość gorzałki w hektolitrach
2. Odsetki alkoholu gorzałki podług
100działnego alkoholometru przy
ciepłocie 12° Reaumura
3. Stopni hektolitrowych alkoholu (ilo-
czyn z 1 i 2)
4. Kwota zwrotu podatku podług stopy
po 11 c. za 1 stopień hektolitrowy
alkoholu
5. Stan znaleziony przez czynników
skarbowych:
 - a) co do ilości
 - b) co do odsetków alkoholu go-
rzalki
6. Potwierdzenie czynników skarbo-
wych co do rodzaju i ilości istoty
użytej do przeistoczenia gorzałki

Do §§. 6, 9 i 16.

Wzór Nr. 2.

Kraj: _____

Okrąg kontroli: _____

Okrąg urzędu podatkowego: _____

Opisanie

lokali składających zakład podpisanego _____ przedsiębiorcy gorzelni N. N.
 fabrykanta drożdży prasowanych wysokowych
 w N.

Nr.	
I	Kotłarnia w dziedzińcu na prawo; z niej prowadzą drzwi do
II	Izby na kadzie zacierowe z 3 oknami wychodzącymi na podwórze.
III	Palarnia, znajdująca się przed wchodem do kotłarni. Na prawo od niej jest
IV	Izba do płókania ziemniaków, mająca jedno okno i drzwi wychodowe, prowadzące do dziedzińca wewnętrznego. Na lewo od palarni prowadzą z dziedzińca drzwi do
V	Słodowni z 2 oknami, łączącej się za pomocą drugich drzwi z drewnią. Przy wchodzie do domu znajdują się drzwi spuszczone prowadzące do
VI	Piwnicy na ziemniaki i do piwnicy zawierającej zapas gorzałki, które są od siebie oddzielone przez pierzeniem a łączą się za pomocą drzwi w temże umieszczonych.
VII	Izba dla pomocników przytkająca do drewni ma drzwi prowadzące na dziedziniec i okno z kratą wychodzące na ulicę.
VIII	Izba na przygotowywanie zacieru z drzwiami do sieni i oknem wychodzącym na dziedziniec, łączy się za pomocą drugich drzwi z
IX	Izbą na sód z jednym oknem od dziedzińca. Przez nią przechodzi się drzwiami do
X	Pokoju starszego palacza, który ma 2 okna od ogrodu i wychód na dziedziniec. Na schodach przed sienią jest wchód na
XI	Strych, składający się z trzech oddziałów.
XII	Izba do chłodzenia znajduje się w dziedzińcu obok izby do przygotowywania zacieru, składająca się z rusztowania nakrytego dachem.
XIII	Komunikacyj skrytych niema.

Wykaz przyrządów do wyrobu załącza się.

Ruchem kieruje którego podpis znajduje się poniżej.

Dozór nad służbą gorzelnianą sprawuje N. N.

Do udzielania wyjaśnień, gdy czynnik skarbowe ich zażądają, upoważniony jest N. N.

. dnia 18

N. N.,
Kierownik fabrykacyi.N. N.,
Przedsiębiorca gorzelni.

Opisanie powyższe podane dnia 18 potwierdzają niżej podpisani jako prawdziwe a przepisany w tej mierze protokół spisany został z dnia 18

N. N.,
Komisarz straży skarbowej.N. N.,
Członek rady gminnej.

Do §. 9.

Wzór Nr. 3.

Kraj: _____

Okrąg kontroli: _____

Okrąg urzędu podatkowego: _____

W y k a zwszystkich naczyń i przyrządów do wyrobu znajdujących się w gorzelnii N. N.
w N. Nr. domu

Wyróżnieniem oznaczeniem podatku	Nr.	N a z w a	Pojemność		Wyróżnieniem oznaczeniem podatku	Nr.	N a z w a	Pojemność		Uwaga
			hekto-litry	litry				hekto-litry	litry	
Bezwarunkowo opłatne					Warunkowo opłatne					
Wolne od podatku										

N. dnia 18

N. N.,
Przedsiębiorca gorzelnii.**Wywód rewizyj.**

Podpisani znalazłszy naczynia i przyrządy do wyrobu powyżej wyszczególnione, wymierzili je, policzbowali i ocechowali urzędownie, z czego nadto spisany został przepisany protokół.

dnia 18

N. N.,
Komisarz straży skarbowej.N. N.,
Przełożony gminy.

Do §. 10.

Wzór Nr. 4.

Kraj: _____

Okrąg kontroli: _____

Okrąg urzędu podatkowego: _____

Oznajmienie ruchu

gorzelnii w l. konsk. utrzymywanej przez
a opodatkowanej ryczałtowo podług wydajności miejsca zacieru.

Ruch opłatny		Rodzaj surowców przeznaczonych do wyrobu gorzałki	Data i liczba załatwienia urzędowego	Podatek ryczałtowy				U w a g a
zaczyna się	trwa aż do			dzienny	ZA CZAS oznajmiony do ruchu opłatnego			
Rok, miesiąc, dzień, godzina					zł.	c.	zł.	

. dnia 18 . .

N. N.

- Uwaga.** 1. Na pierwszy miesiąc kampanii rocznej, jakoteż w przypadkach poprzedniej przerwy w ruchu gorzelnii, gdyby w ciągu rocznej kampanii przez jeden lub kilka miesięcy trwała, podać należy w rubryce „Uwaga“ dzień i godzinę, w której zaczęto używać naczyń do drożdży słodowych a w gorzelniach, w których naczynia służące do gotowania zaprawy zacierowej albo naczynia, przeznaczone do maceracji kukurudzy lub zboża nie mają być uważane za naczynia przedzacierowe, także dzień i godzinę przeniesienia istót do tychże naczyń.
2. Jeżeli gorzelnii jako rolnej przyznane zostało ustępstwo z wydajności dziennej, w rubryce „Uwaga“ przytoczyć należy datę i liczbę tego ustępstwa.
3. Gdyby w ciągu miesiąca chciano także wyrabiać drożdże stałe a w skutek tego miano opłacić dodatek 30procentowy od wyrobu drożdży stałych, trzeba o tem nadmienić w rubryce „Uwaga“ i przypadający dodatek 30procentowy zapisać osobno obok ryczałtu podatkowego.

Do §. 14.

Wzór Nr. 5.

Kraj: _____

Okrąg kontroli: _____

Okrąg urzędu podatkowego: _____

Uwiedomienie o ruchu

podane przez przedsiębiorcę gorzelni
 tyczące się gorzelni w l. konsk.

Celem oznaczenia wydajności dziennej gorzelni w
 l. konsk. podpisany uwiadamia, że wyrób gorzałki w tejże gorzelni
 zamierza rozpocząć dnia 188 . .

. dnia 18 . .

N. N.

Do §. 15.

Wzór Nr. 6.

Kraj: _____

Okrąg kontroli: _____

Okrąg urzędu podatkowego: _____

Oznajmienie

postępowania opłatnego wyrobu gorzałki w gorzelnii utrzymywanej przez
 opodatkowanej ryczałtowo podług wydajności przyrządu do pędzenia a znajdującej się
 w l. konsk.

Rodzaj surowców	Przyrząd do pędzenia w fabrykacji używać się mający		Przenoszenie surowców na przyrząd do pędzenia zaczyna się	Koniec pędzenia	Czas pędzenia		U w a g a
	Liczba	z ustanowioną wydajnością dzienną w hekto- litrach zacieru			dni	godzin	
			Miesiąc, dzień i godzina				

. dnia 18

Podpis.

- Uwaga.** 1. Gdy się przetwarza istoty mączne (zboże, strączywo, ziemniaki), buraki i melas lub istoty będące z nim na równi, w rubryce „Uwaga“ podać należy liczby i pojemność naczyń do zacieru i drożdży, które mają być użyte.
 2. Gdy gorzelnia przetwarzająca istoty mączne przyznane będzie jako rolnej ustępstwo co do wydajności alkoholu, w §. 50 a ustanowionej, zanotować trzeba w rubryce „Uwaga“ datę i liczbę tego ustępstwa.

(Polnisch.)

Do §. 17.
Wzór Nr. 8.

Kraj:

Okrąg kontroli:

Okrąg urzędu podatkowego:

Oznajmienie ruchu

gorzelni utrzymywanej przez i. konsk. która podatek od gorzalki opłacać ma według oznaczeń zegarów kontrolujących.

Postępowanie opłatne	Do wyrobu gorzalki używa się		Numer przyrządów do pedzenia	Zegary kontrolujące połączone z przyrządami do pedzenia	Przybliżona ilość płynu wysokowego	Należność podatkowa od tego wyrobu	Uwaga
	zaczyna się	kończy się					
Rok, miesiąc, dzień i godzina	słodu	Innych surowców	Naczynia do fermentacji (kociołki fermentacyjne, naczynia do fermentacji drożdży itd.), które mają być używane	Rodzaj	Oznaczenie zegaru	po 11 c. od każdego sto- pnia hekto- litrowego alkoholu	Uwaga
	rodzaj (słód zi- lony lub suchy)	rodzaj kilo- gram.	Nr. hecto- litry	litry		zł.	c.

. dnia 18 N. N.

Uwagi. 1. W rubryce „postępowanie opłatne zaczyna się, kończy” podać także treść, czy przyrząd do pedzenia jest w ruchu we dniu i w noc, czyli też włącznie w godzinach dziennych.
2. Rubryce „oznaczenie zegaru” wypełniać należy tylko w tych oznajmieniach ruchu, które podaje się po przerwie ruchu.
3. Jeżeli w oznajmionym okresie także drożdże stałe mają być wyrabiane, trzeba o tem nadmienić w rubryce „Uwaga” i przypadający od tego 30procentowy dodatek do podatku od gorzalki osobno obliczyć i zapisać.
4. Jeżeli gorzelni jako rolnej przyznane zostało podług §. 61, II, lit. a i b ustawy ustępstwo z odsetek alkoholu, które mają być opodatkowane, natenczas w rubryce „Uwaga” przytoczyć trzeba datę i numer odpowiedniego załatwienia Władzy skarbowej i instancji.

Do §. 22.

Wzór Nr. 9.

Kraj: _____

Okrąg kontroli: _____

Okrąg urzędu podatkowego: _____

Obliczenie podatku od gorzalki

dla gorzelni w l. konsk.

Liczba przyrzędu do podzenia	Zegar kontrolujący		Początek okresu obliczenia		Koniec okresu obliczenia		Różnica pomiędzy oznaczeniami zegaru na początku i na końcu okresu obliczenia w litrach	Ilość stopni hektolitrowych (litrów) alkoholu, które mają być opodatkowane, przyjmując średnią odsetków alkoholu w ilości 75 stopni 100dzielnego alkoholometru	Uwaga
	rodzaj	liczba	miesiąc, dzień i godzina	z oznaczeniem za pomocą zegaru	miesiąc, dzień i godzina	z oznaczeniem za pomocą zegaru			
I	—	2	3 listopada 188. . . 8 godzina zrana	006750	3 grudnia 188. . . 8 godzina zrana	014835	8.085	6.063-75	
II	—	5	„	035425	„	046830	11.405	8.553-75	
S u m a .								14.617-50	

Wyraźnie: Czternaście tysięcy sześćset siedemnaście i $\frac{50}{100}$ stopni hektolitrowych (litrów) alkoholu, za które należytość (11 c. od stopnia hektolitrowego, alkoholu) wynosi 1607 zł. 92 $\frac{1}{2}$ c.

Do tego dodatek 30procentowy od wyrobu drożdży stałych połączonego z wyrobem płynu wysokowego pędzonego 482 „ 38 „
przeto całkowita należytość podatkowa wynosi 2090 zł. 30 $\frac{1}{2}$ c.

Gdy na podstawie oznajmienia ruchu ddo. stósownie do cednły podatkowej zapłacono
Nr. wzięto na przepis tylko od wyrobn 14.000 stopni hektolitrowych podatku z 30procentowym dodatkiem razem 2002 zł., przeto urząd podatkowy w wziąć ma jeszcze na przepis (zapłacić należy w ciągu trzech dni) kwotę 88 zł. 30 $\frac{1}{2}$ c.

. dnia 18

N. N.,
Przedsiębiorca gorzelni.N. N.,
Kontrolor powiatowy.

Uwaga. Jeżeli w okresie miesięcznego obliczenia zdarzyła się przerwa w regularnem działaniu zegaru kontrolującego i w skutek tego ma nastąpić częściowo dodatkowe obliczenie podatku w myśl §. 70 ustawy, obliczenie to wykonać należy oddzielnie, z wyszczególnieniem istotnych okoliczności i wynik jego doliczyć do wyniku otrzymanego podług oznaczeń zegaru kontrolującego.

Do §. 22.

Wzór Nr. 10.

Kraj:

Okrag kontroli:

Okrag urzędu podatkowego:

Obliczenie podatku od gorzalkidla gorzelnii rolnej w l. konsk.
domagającej się ustępstwa co do odsetek alkoholu, które mają być opodatkowane.

Numer przyrzędu do Pyszenia	Zegar kontrolujący		Początek okresu obliczenia		Koniec okresu obliczenia		Różnica pomiędzy oznaczeniami zegaru na początku i na końcu okresu obliczenia w hektolitrach	Z tego wyrobu przypada średnio na jeden dzień fabrykacji okresu oznajmionego hektolitrow	Ilość stopni hektolitrowych (litrów) alkoholu, które mają być opodatkowane przyjmując średnią odsetków alkoholu w ilości 75 stopni 100dzielnego alkoholometru	Uwaga
	rodzaj	liczba	miesiąc, dzień i godzina	z oznaczeniem za pomocą zegaru	miesiąc, dzień i godzina	z oznaczeniem za pomocą zegaru				
1	.	6	2 paź- dziernika 188. 8 godzina zrana	000900	2 listo- pada 188. 8 godzina zrana	013800	129	4.16	9.675	

Rozporządzeniem Dyrekcji skarbowej powiatowej
Inspektora skarbowego w

de dato gorzelnia uznana została za rolną, należąca do gruntu policzalnej rozległości hektarów, dla której nieprzekraczalna ilość (10 litrów na 5 hektarów czyli 2 litry na 1 hektar), średniego, dziennego, ustępstwu podlegającego wyrobu płynu wysokowego pędzonego, w okresie oznajmienia wynosi hektolitrow.

Według powyższego obliczenia przypada średnio na jeden dzień fabrykacji oznajmionego okresu hektolitrow. Przedsiębiorcy gorzelnii należy się więc według §. 61, II, lit. ustawy, ustępstwo odsetków, z obliczonych powyżej w ilości stopni hektolitrowych odsetków alkoholu, a przeto od stopnia wyraźnie: stopni hektolitrowych (litrów) alkoholu, opłacić ma (11 c. od stopnia bektolitrowego alkoholu) należność w kwocie

Do tego dodatek 30procentowy od wyrobu drożdży stałych połączonego z wyrobem płynu wysokowego pędzonego przeto całkowita należność podatkowa wynosi

Gdy na podstawie oznajmienia ruchu de dato stosownie do ceduły podatkowej

de dato Nr. zapłacono od wyrobu stopni hektolitrowych, wzięto na przepis

a względnie po odliczeniu straconego zaraz przy oznajmieniu ustępstwa odsetek, od stopni hektolitrowych podatek (z 30procentowym dodatkiem od wyrobu drożdży stałych) w kwocie przeto jeszcze kwota ma być wzięta na przepis (w 3 dniach zapłacona)

przeto przewyżka w kwocie ma być do zwrotu zaasygnowana w urzędzie podatkowym w

. dnia 18

N. N.,
Przedsiębiorca gorzelnii.N. N.,
Kontrolor powiatowy.**Uwaga.** 1. Przy obliczeniu zdarzyć się mogą następujące przypadki:

a) Gorzelnia rolna należąca do gruntu, którego policzalna rozległość wynosi np. 160 hektarów, w której przeto największa ilość średniego dziennego wyrobu płynu wysokowego pędzonego może wynosić 320 litrów, wyrabia średnio w jednym dniu fabrykacji okresu oznajmionego 300 albo 330 litrów. W pierwszym razie (300 litrów) może być przyznane ustępstwo w ilości 20 od sta, w drugim razie 330 litrów wcale nie może być przyznane.

b) Gorzelnia rolna należąca do gruntu, którego policzalna rozległość wynosi np. 248 hektarów, w której przeto największa ilość średniego dziennego wyrobu płynu wysokowego pędzonego może wynosić 496 litrów, wyrabia średnio w jednym dniu fabrykacji okresu oznajmionego np. 496 lub 345 albo 497 litrów, w pierwszym razie (496 litrów) przyznane być może ustępstwo w ilości 10 od sta, w drugim (345 litrów) w ilości 20 od sta, w trzecim (497 litrów) ustępstwo wcale nie może być przyznane.

2. Jeżeli w okresie miesięcznego obliczenia zdarzyła się przerwa w regularnem działaniu zegaru kontrolującego i w skutek tego ma nastąpić częściowo dodatkowe obliczenie podatku i myśl §. 70 ustawy, obliczenie to wykonać należy oddzielnie z wyszczególnieniem istotnych okoliczności i wynik jego doliczyć do wyniku otrzymanego podług oznaczeń zegaru kontrolującego.

Do §. 22.

Wzór Nr. 11.

Kraj: _____

Okrag kontroli: _____

Okrag urzędu podatkowego: _____

Obliczenie podatku od gorzałkidla gorzelni nie rolnej w I. konsk.
domagającej się ustępstwa co do odsetek alkoholu, które mają być opodatkowane.

Numer przyrządu do pomiaru	Zegar kontrolujący		Początek okresu obliczenia		Koniec okresu obliczenia		Różnica pomiędzy oznaczeniami zegaru na początku i na końcu okresu obliczenia w hektolitrach	Z tego wyrobu przypada średnia na jeden dzień fabrykacji okresu oznajmionego hektolitrów	Ilość stopni hektolitrowych (litrów) alkoholu, które mają być opodatkowane przyjmując średnią odsetków alkoholu w ilości 75 stopni 100dzielnego alkoholometru	Uwaga
	rodzaj	liczba	miesiąc, dzień i godzina	z oznaczeniem za pomocą zegarn	miesiąc, dzień i godzina	z oznaczeniem za pomocą zegaru				
I		7	2 listopada 188. 8 godzina zrana	000200	2 grudnia 188. 8 godzina zrana	010400	102	3-4	7.650	

Ponieważ średni wyrób dzienny oznajmionego okresu nie przenosi 3½ hektolitra płynu wysokowego pędzonego, przeto według końcowego ustępu §. 61, II ustawy należy się przedsiębiorcy gorzelni ustępstwo 5 od sta z odsetek alkoholu policzonych w ilości 7.650 stopni hektolitrowych, a przeto ma opłacić tylko od 7267.5, wyrażnie: siedm tysięcy, dwieście sześćdziesiąt siedm i $\frac{50}{100}$ stopni hektolitrowych (litrów) alkoholu należytości (11 c. od hektolitra alkoholu) w kwocie 799 zł. 42½ c.

Do tego dodatek 30procentowy od wyrobu drożdży stałych połączonego z wyrobem płynu wysokowego pędzonego 239 „ 83 „

przeto całkowita należytość podatkowa wynosi 1039 zł. 25½ c.

Gdy na podstawie oznajmienia ruchu de dato stósownie do ceduły podatkowej

de dato Nr. zapłacono tylko od wyrobu 7600, a względnie po odliczeniu

ustępstwa w ilości 5 odsetek, tylko od 7220 stopni hektolitrowych podatek (z 30procentowym dodatkiem w kwocie 1032 zł. 46 c., przeto urząd podatkowy w wziąć ma jeszcze na przepis (zapłacić należy w ciągu 3 dni) kwotę 6 zł. 79½ c.

. dnia 18

N. N.,
Przedsiębiorca gorzelni.

N. N.,
Kontrolor podatkowy.

Uwaga. Jeżeli w okresie miesięcznego obliczenia zdarzyła się przerwa w regularnem działaniu zegaru kontrolującego i w skutek tego ma nastąpić częściowo dodatkowe obliczenie podatku w myśl §. 70 ustawy, obliczenie to wykonać należy oddzielnie, z wyszczególnieniem istotnych okoliczności i wynik jego doliczyć do wyniku otrzymanego podług oznaczeń zegaru kontrolującego.

Do §. 23.

Wzór Nr. 12.

Kraj:

Okrąg kontroli:

Okrąg urzędu podatkowego:

R e g e s t r

wyrobu gorzałki w gorzelnii
 w Nr. konskr. w której
 używany jest zegar kontrolujący Nr. z okresu miesięcznego od . . .
 aż do

Uwaga. Kierownik gorzelnii osobiście lub jego zastępca obowiązany jest utrzymywać rejestr urzędownie przysposobiony, w którym od rozpoczęcia postępowania opłatnego aż do jego skończenia zapisywać należy szczegółły następujące:

- a) przed nkończeniem każdego zacieru rodzaj i wagę surowców do tego użytych;
- b) jak tylko kadź fermentacyjna świeżym zacierem napełniona zostanie, liczbę kadzi i ilość zacieru w niej zawartego;
- c) co 12 godzin oznaczenie zegaru kontrolującego. Jeżeli się używa więcej zegarów kontrolujących, przy każdym zapisku oznaczenia zegaru przydać należy także liczbę zegaru kontrolującego, od którego pochodzi. Zapisywać trzeba oznaczenia każdego zegaru kontrolującego, którym jest opatrzony oziębialnik przyrządu do pędzenia nie będącego w ruchu (rezerwowego);
- d) dzień i godzinę każdego zapiskn.

Czynnik nadzorcze skarbowe zapisują także w tym rejestrze wynik swojej rewizyi. Rejestr ten zamknąć należy co miesiąc po dokonaniu obliczenia poczem zabiera go czynnik skarbowy, wykonywający obliczenie, razem z należącym do niego oznajmieniem i potwierdzonemi wiadomościami o przeszkodach ruchu, jeżeli były, przerwach lub wadach zegaru kontrolującego (§. 73 ustawy o opodatkowaniu gorzałki).

Uwiadomienie o przerwie w regularnem działaniu zegaru kontrolującego w użyciu będącego, wpisać należy zaraz, gdy się je odsyła w całej osnowie do rejestru gorzelnianego w taki sposób, aby pismo zajmowało całą szerokość stronicy rejestru. Przerwy w regularnem działaniu zegaru kontrolującego, nie zapisane we właściwym miejscu rejestru w sposób powyższy, uważać należy za takie, o których nie doniesiono (§. 69 ustawy o opodatkowaniu gorzałki).

W podobny sposób zapisać należy w rejestrze gorzelnianym uwiadomienie, iż w skutek przeszkody nie dającej się odwrócić, ruch gorzelnii był tamowany lub przerwany. Przeszkody fabrykacyi nie zapisane w rejestrze w taki sposób, uważane będą za nieoznajmione (§. 71 ustawy o opodatkowaniu gorzałki).

Zaniebdanie zapisania w rejestrze w czasie właściwym oznaczeń zegaru kontrolującego, lub innego z punktów w §. 73 wzmiankowanych, jakoteż wszelkie niedokładne zapisanie w niem, ulegnie jako niedokładne utrzymywanie ksiąg karze pieniężnej od 5 aż do 200 złotych (§. 96 ustawy o opodatkowaniu gorzałki).

Do §. 6.

Wzór Nr. 13.

Kraj:

Okrąg kontroli:

Okrąg urzędu podatkowego:

O z n a j m i e n i e

postępowania opłatnego wyrobu gorzałki w gorzelnii utrzymywanej przez . . .
 opodatkowanej podług ilości i tężości wyrobu bez zegaru
 kontrolującego a znajdującej się w l. konsk.

Postępowanie opłatne		Istoty, które mają być przetwarzane		Numer i pojemność przyrządu do pędzenia gorzałki przeznaczonego	Przybliżona ilość alkoholu wyrobu w stopniach hektolitrowych	Należytość podatkowa		Uwaga
zaczyna się	kończy się	Rodzaj	Ilość			zł.	c.	
rok, miesiąc, dzień i godzina								

Załączka A.

Opisanie i wyobrażenie

kurka, który wziąć należy pod zamknięcie urzędowe dla przeszkodzenia odprowadzeniu płynu.

Rysunek. Figura 1 wyobraża przekrój takiego kurka a figura 2 widok jego boczny skręcony o 90° od figury 1.

Zrobiony jest z mosiądzu, od dołu całkiem zamknięty, od góry zaś opatrzony jest puszką *c c* i sprężyną *i i i*, z których ostatnia przyciska stożek *p p* i utrzymuje we właściwem położeniu.

Stożek można według upodobania obracać w puzdrze za pomocą klucza przystającego do jego czworobocznej głowy *o*.

Dla przeszkodzenia wyjęciu stożka jest on poniżej głowy przy *l* okrągło wytoczony i w tem miejscu obejmuje go ucho kabłąka *k*, utwierdzonego za pomocą szyi szruby *m*.

Na położenie zamknięcia urzędowego przystosowana jest do czworobocznej głowy tej szyi szruby kapa *n*, której podstawę stanowi tarcza, opatrzona 8 dziurkami.

Także kabłąk *k* jest prześwidrowany.

Gdy więc przez otwór kabłąka i przez dziurkę rzeczonyj tarczy, tamtej najbliższą, przeciągnięty będzie sznur na plombę i plombą opatrzony, natenczas szyja szruby ściskająca kabłąk, zabezpieczona jest przeciw skręceniu a w skutek tego ubezpieczona jest także położenie kabłąka, który utwierdza stożek kurka w ten sposób, że ręka nie upoważniona wyjąć go nie może. To jednak nie przeszkadza obracaniu się stożka.

Nadto, przez dowolne obrócenie głowy szruby *a* naciskającej sprężynę *i i* może on być nieco podniesiony lub spuszczoney; niemniej pakół *b b* daje się każdego czasu odnowić, ponieważ puszkę zeszczelnioną czyli zeszczelniczkę *c* można bez przeszkody wyjąć.

Zatrzymują bowiem ją wyobrażone na figurze 2 kawałki metalowe *r s* za pośrednictwem szruby *d*. (Na figurze 1 opuszczone są inne części kurka, aby opisane uczynić widoczniejszymi). Gdy trzeba puszkę (zeszczelniczkę) wyjąć, odkręca się najprzód szruby *d d*, a potem wyjmuje podstawkę 5.

Załączka B.

Zabezpieczenie krez i szrub holenderskich.

Całe czyli pełne ubezpieczenia krez, to jest takie, które zabezpieczać mają krezę ze wszystkich stron zamkniętą (figura 1, 2, 5 i 6) składają się z kapy walcowej, która osłania krezę i z dwóch połów A i A^1 . Rysunek.

Połowy te są z jednej strony połączone ściśle zawiasą (e) i mają z drugiej strony płyty $f f$ do utwierdzenia plomb.

Sztyft zawiasy — drut mosiężny — jest z jednego kawałka i przylutowany do połowy kapy.

Ściany boczne czyli dna obu kap mają okrągłe wycięcia o nieco większej średnicy niż średnica kawałków rury połączonych za pomocą krez.

Do tych wycięć przylutowane są przysadki walcowe h i h^1 , które muszą mieć najmniej dwa centymetry długości a przeto na tę odległość zasłaniają same kawałki rury a na końcach opatrzone są pierścieniami $g g$, które przylegają do rury i ubezpieczają położenie kapy.

Podobnież do ubezpieczenia szrub holenderskich (figura 3 i 4) służą puszkki podobnej formy i urządzenia; tylko przysadki h i h^1 muszą być zawsze dłuższe niż części holendra, tak, że pierścienie g i g^1 zamykają holendra całkiem.

Kapy są zrobione z blachy cynkowej i są wewnątrz powleczone białą farbą olejną, która powinna się stać brunatną tam, gdzie się lutuje.

Zresztą każda kapa ubezpieczająca jest tak urządzona, że powierzchnie ze-
tknięcia się obu jej części są zasłonięte i że przeto nie można przy nich dostać się do krez lub szruby holenderskiej leżącej pod kapą.

Załączka C.

Rura zwierzchnia i jej ubezpieczenie.

Rysunek. Rura zwierzchnia, która otaczać musi ze wszystkich stron rurę przewodnią miedzianą, łączącą oziębialnik z zegarem kontrolującym, zrobiona jest z gładkiej blachy cynkowej, niepomalowanej, i składa się z części następujących:

- a) z połowicznego ubezpieczenia krezowego o ,
- b) z całkowitego ubezpieczenia krezowego p ,
- c) z prostego kawałka rury c , który ma u góry szrubę holenderską q , nakoniec
- d) z szruby holenderskiej s , która ze swoją przysadką s^1 i s^2 dochodzi prawie aż do tylnej ściany zegaru kontrolującego.

Ubezpieczenia krezowe pod a) i b) wzmiankowane, opisane są i wyobrażone powyżej przy szrubach holenderskich i krezach; co się tyczy kawałka rury c , składa się w całej długości z dwóch części, do których wzdluż ich spojenia przylutowane są do osłonięcia go paski blaszane a a (obacz rysunek „przekrój c d “).

Krok szruby holenderskiej, przylutowanej do górnego końca tej rury, jest podobnież przekrojony na dwie połowy.

Kapa czyli mutra tej szruby holenderskiej składa się z jednego kawałka, spaja przeto dwie części rury zwierzchniej; drugi koniec obu części rur wchodzi pod szrubę holenderską s .

Tym sposobem dwie części rur są spojone i trzymają się mocno dla tego, że przysadki v v znajdujące się na ich końcach, przylegają do zamkniętej rury łączącej.

Zwrócony w górę kawałek rury szruby holenderskiej s składa się podobnież z dwóch połów z blachą okrywającą i przekrojoną przysadką kroku, którą chwyta pełna (nieprzekrojona) mutra; podobnież kawałek rury s^1 i s^2 składa się z dwóch części i ma kształt taki, że osłania holendra na zegarze kontrolującym.

Pomiędzy rurą łączącą a rurą zwierzchnią, która ją otacza, jest ze wszystkich stron wolne miejsce mniej więcej na 3 centymetry.

Załączka D.

Opis skrzyni powietrznej i należącego do niej płaszcza cynkowego.

Skrzynia powietrzna zrobiona jest z blachy miedzianej, wewnątrz pobielonej i składa się z dwóch części: Rysunek.

a) ze skrzyni *A* (Figura I) i

b) z kapy *e* (Figura I) z zamkniętym w niej kapturem *g* (Figura I).

Skrzynia *A* ma prawie 18½ centymetra szerokości, 10½ centymetra głębokości a 20 centymetrów wysokości, w razie potrzeby jednak może być większa. Wewnątrz skrzyni przymocowana jest ukośnie blacha miedziana, pobielana *d* w taki sposób, że około 1½ centymetra do dna nie dochodzi, w skutek czego wyskok wchodzący rurą przyływową *b* do skrzyni, dostaje się po pod tę blachę do odpływu *c*.

Przez nią powietrze i gaz wychodzą do góry a przez kapę *e* (Figura I) na zewnątrz.

Kapa *e* składa się z dna *e* (Figura III), które opatrzone jest otworem około 6 centymetrów szerokim a 14 centymetrów długim do wychodzenia powietrza.

Do tego otworu *g* (Figura III) przystaje kaptur około 8 centymetrów wysoki, od góry otwarty, który kapą *e* (Figura I) do tego samego dna przylutowaną, 10 centymetrów wysoką tak jest nakryty, że kapa ta od kaptura *g* wszędzie na 2 centymetry odstaje.

Kapa *e* jest od dna w górę mierząc aż do 7 centymetrów wysokości, gęsto podziurkowana, reszta zaś onejże nie podziurkowana.

Średnica dziurki nie powinna mieć więcej nad ½ centymetra.

Do skrzyni *A* kapa *e* przytwierdzona jest 4 szrubami, mającemi przedziurawione głowy, przez które przeciąga się sznur druciany do położenia zamknięcia urzędowego.

Figura II przedstawia szerszą stronę skrzyni *A*.

Podpora rury przyływowej i odpływowej w skrzyni powietrznej powinna mieć najmniej 9·5 centymetrów długości, aby złączenie z oziębialnikiem i z zegarem kontrolującym mogło być uczynione podług przepisu.

Miejsce, w którym skrzynia powietrzna ma być osadzona w rurze łączącej pomiędzy oziębialnikiem przyrządu do pędzenia a zegarem kontrolującym, oznaczyć trzeba ze względu na miejscowe stosunki, w żadnym jednak razie nie powinna być przytwierdzona bezpośrednio do chłodnicy.

Także na to baczyć trzeba, aby rura łącząca od skrzyni powietrznej ku zegarowi kontrolującemu miała spadek albo przynajmniej położenie poziome.

Głębokość skrzyni powietrznej wlicza się w długość największą rury łączącej.

Przez oplombowanie krez zabezpieczyć należy skrzynię powietrzną od wszelkiego działania z zewnątrz.

Figura IV wyobraża płaszczyznę cynkową skrzyni powietrznej, który zrobiony jest z blachy cynkowej odpowiedniej grubości, zewnątrz wypolerowanej, wewnątrz powleczonej białym pokostem, i wszędzie odstaje na 3 centymetry od skrzyni powietrznej.

Ażeby płaszczyznę składający się z dwóch części zamykał się na spójnieniach tak, iżby żadne ciało nie mogło być wprowadzone wewnątrz pomiędzy płaszczyznę a skrzynię powietrzną, jedna powierzchnia płaszczyzny u rury zwierzchniej powinna mieć obramowanie (*K*, Figura IV), 1 centymetr szerokie.

Powłoki płaszczyzny cynkowego, otaczające przyływ i odpływ, muszą mieć około 9 centymetrów długości, brzegi chwytające i średnicę o 6 centymetrów większą niż rura, ażeby pomiędzy niemi a rurą było na 3 centymetry wolne miejsce.

Oplombowanie szruby krezowej.

Fig. 1.

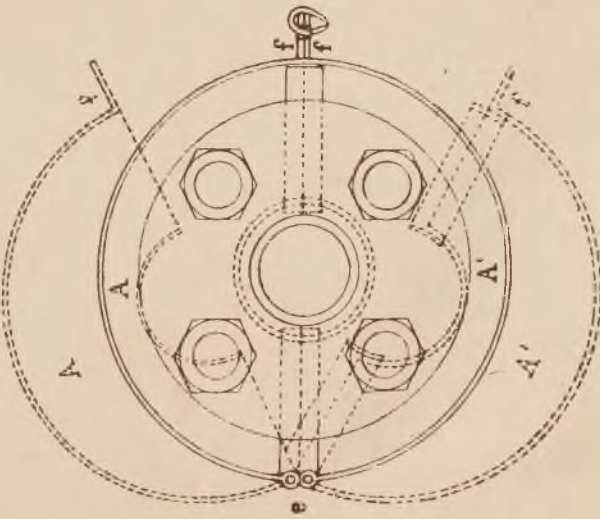

Oplombowanie szruby holenderskiej.

Fig. 3.

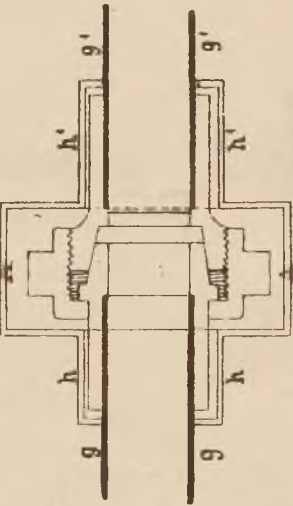

Fig. 4.

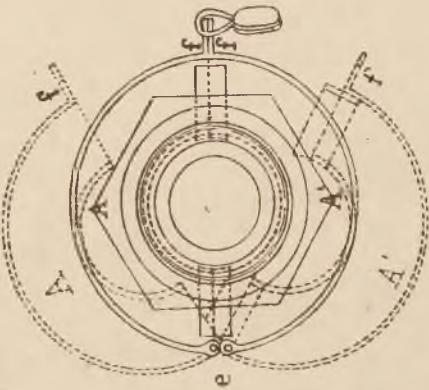

Fig. 2.

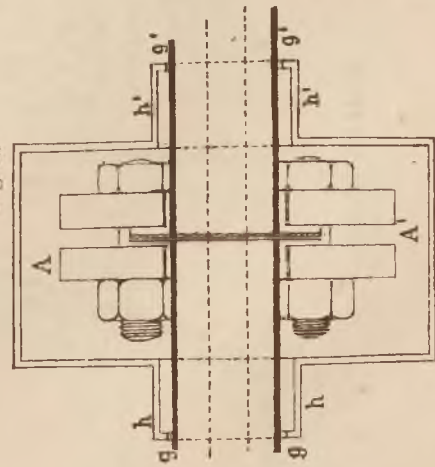

Fig. 6.

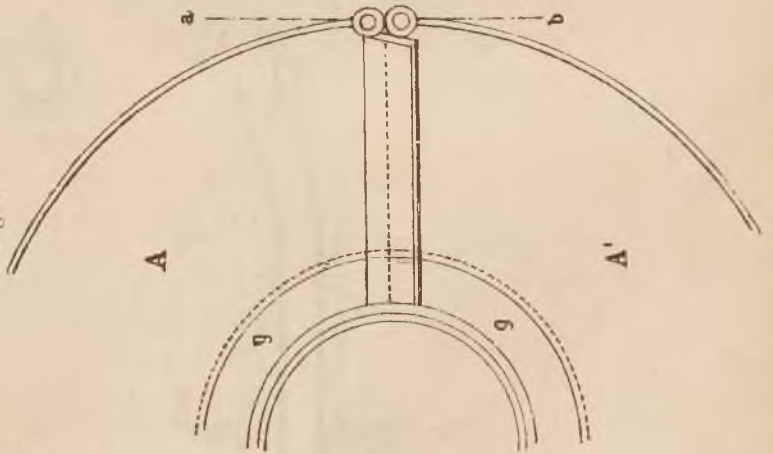
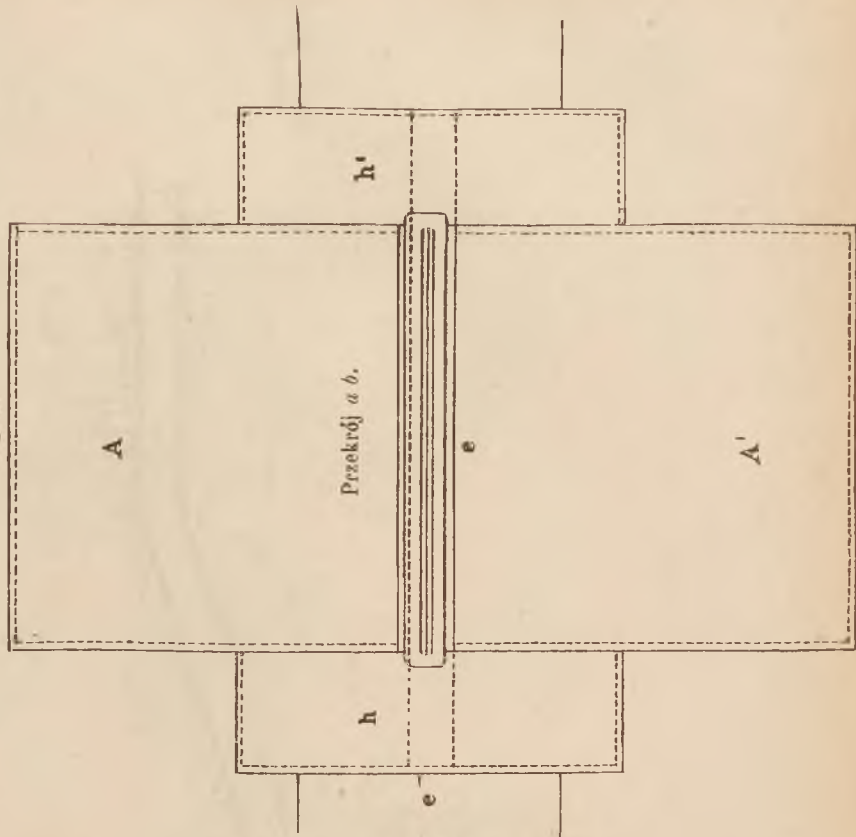

Fig. 5.



C.

Rura zwierzchnia.

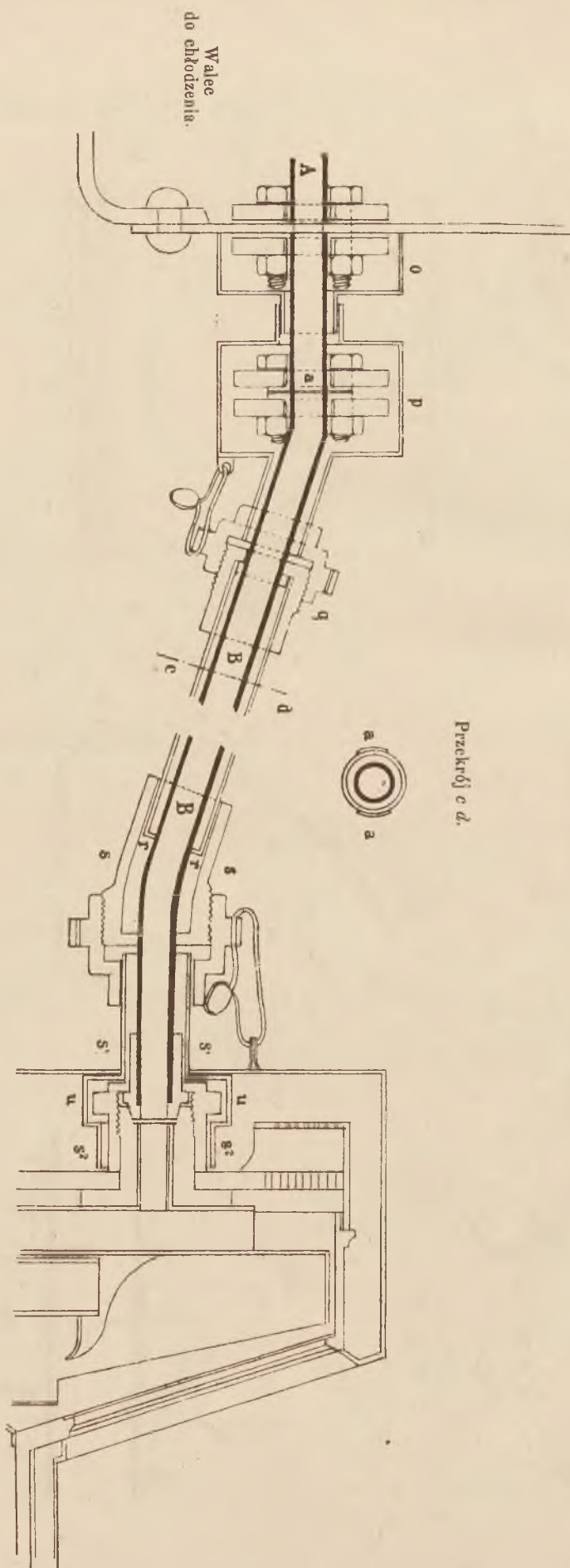
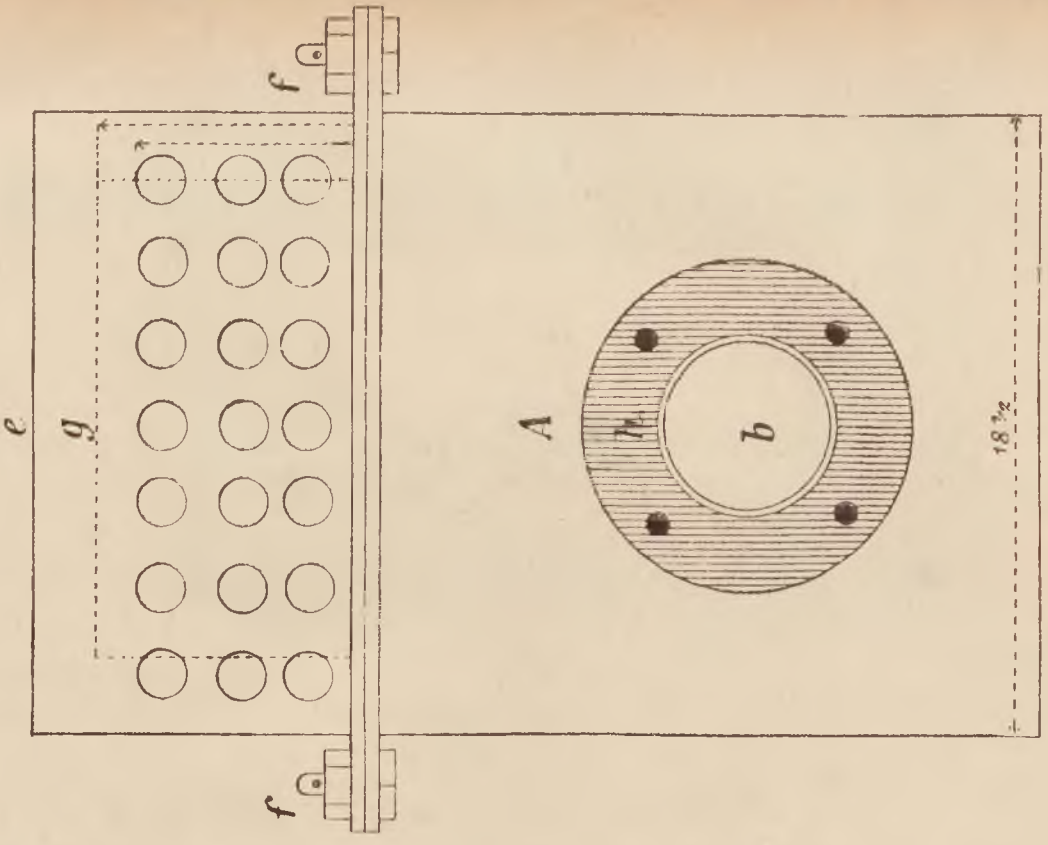

Fig. II.



D.

Fig. I.

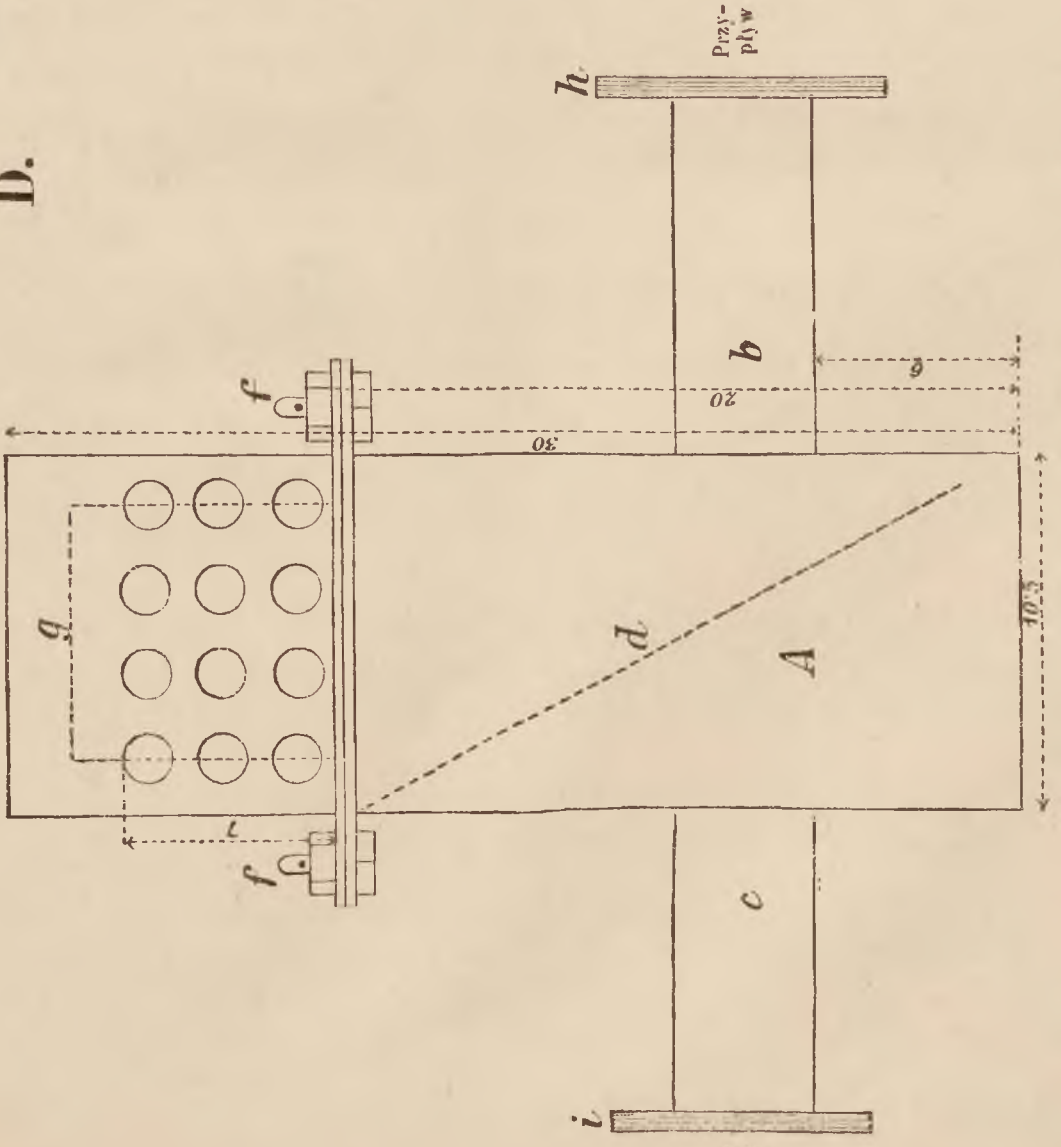

Fig. III.

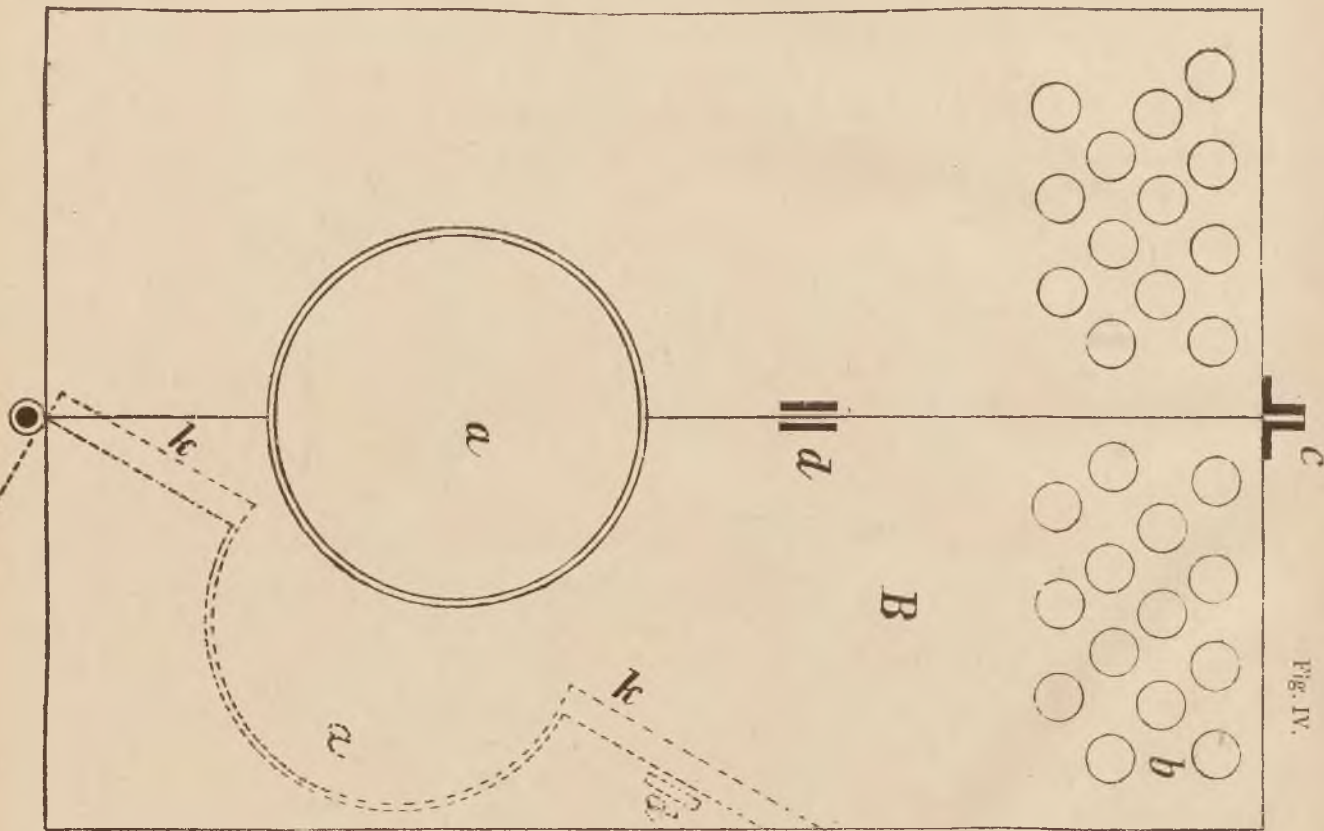
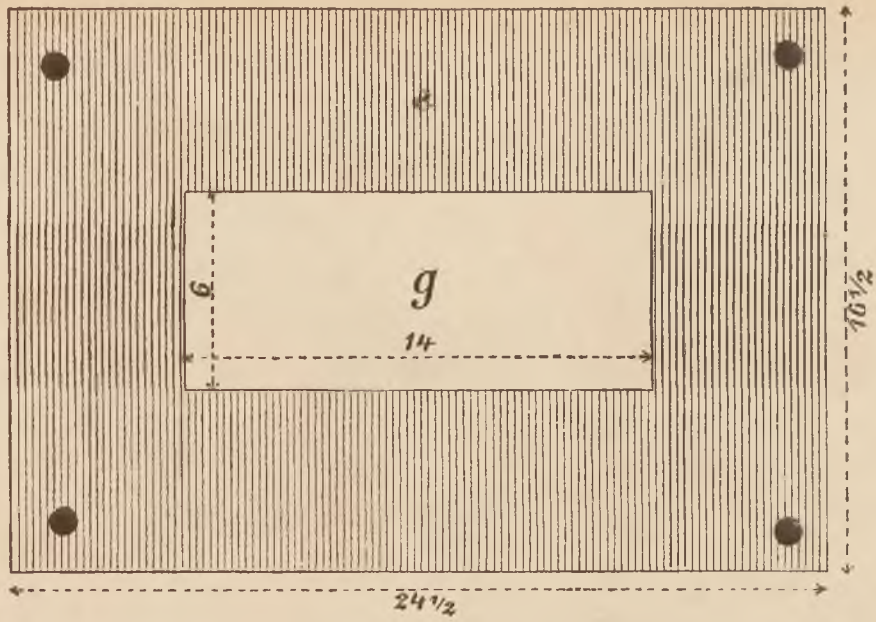
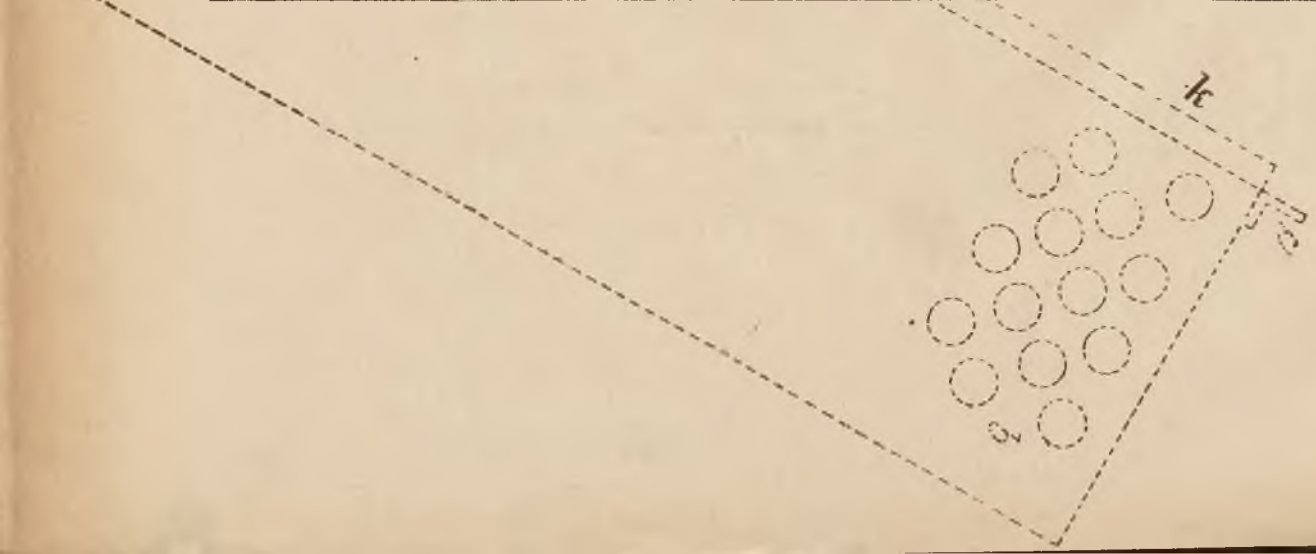

Fig. IV.



Starostwo górnicze ma moc pozwalania w razie nadzwyczajnych wypadków lub czasowej nagłej potrzeby na zaprowadzenie sztych nadzwyczajnych ograniczonej ilości i długości.

§. 4.

W niedziele prace górnicze mają być zawieszane. Wyjątkiem są tylko roboty tego rodzaju, że ich przerwać nie można, albo które podejmować można tylko wtedy, gdy bieg kopalni jest wstrzymany, np. ściąganie wód, przewietrzanie, bieg pieców dymarskich, prażelnych i koksowych, straż w kopalni i roboty w pokładach piasczysto-wodnistych, jakoteż czyszczenie kopalni i prace konserwacyjne na powierzchni i pod powierzchnią ziemi, tudzież utrzymanie w biegu warzeln i prace w związku z tem będące, nakoniec za zezwoleniem Władzy górniczej, ładowanie nie cierpiące zwłoki.

Wypoczynek niedzielny zaczynać się ma najpóźniej w niedzielę o godzinie 6 zrana a to dla całego pocztu jednocześnie i ma trwać od zaczęcia się przez całe 24 godziny.

§. 5.

Gdy bezpieczeństwo życia, zdrowia i własności jest gwałtownie zagrożone, przepisy §§. 3 i 4 nie będą stosowane.

§. 6.

Władze górnicze czuwać mają nad przestrzeganiem przepisów niniejszych. Wykroczenia przeciwko przepisom ustawy niniejszej karane będą grzywną aż do 200 złotych.

§. 7.

W ciągu pierwszych pięciu lat od zaprowadzenia ustawy niniejszej, Władza górnicza może pozwolić używania kobiet i dziewcząt do robót w kopalni w tych przypadkach, w których używanie ich do takich robót było dotychczas w zwyczaju.

§. 8.

Ustawa niniejsza nabywa mocy w trzy miesiące od ogłoszenia w Dzienniku ustaw państwa.

Wykonanie onejże poleca się Ministrom rolnictwa i spraw wewnętrznych.

Monachium, dnia 21 czerwca 1884.

Franciszek Józef r. w.

Taaffe r. w.

Falkenhayn r. w.

116.**Ustawa z dnia 30 czerwca 1884,**

o popieraniu kultury ziemi w związku z budownictwem wodnem.

Za zgodą obu Izb Rady państwa postanowiłem i stanowią co następuje:

Postanowienia finansowe.**§. 1.**

Dla poparcia przedsiębiorstw, mających na celu ochronę własności gruntowej od pustoszenia przez wody albo podwyższenie intraty z gruntów przez odwodnienie lub nawodnienie i których przywiedzenia do skutku wymaga dobro publiczne, może Rząd udzielać podług przepisów ustawy niniejszej zapomóg pieniężnych z funduszu melioracyjnego (§. 2).

Gdy takie przedsiębiorstwo, dla dobra publicznego potrzebne, wymaga z powodu swojej znaczniejszej doniosłości lub kosztowności, zasiłku, różniącego się od wskazanych w ustawie niniejszej, albo tak znacznego, że przez to fundusz melioracyjny ze szkodą innych przedsiębiorstw, niepomierne byłby nadwężony, wyznaczenie zapomogi rządowej dla tego przedsiębiorstwa jest rzeczą prawodawstwa.

§. 2.

Celem utworzenia funduszu melioracyjnego, w §fie 2gim wzmiankowanego, przedewszystkiem odkazywać się będzie przez lat dziesięć, 1885 do 1894, po 500.000 zł. z funduszków państwa. Suma ta będzie corocznie w preliminarzu państwa (ministerstwo rolnictwa) zamieszczona. Odsetki, jakoteż raty spłacanych pożyczek, z tego funduszu udzielanych, wpływają napowrót do niego. Sumy nie wydane w ciągu roku administracyjnego zostają własnością funduszu i będą tymczasowo lokowane korzystnie.

Funduszem melioracyjnym zawiaduje Minister rolnictwa w porozumieniu z Ministrem skarbu. Sumami do wydania przeznaczonemi rozrządzają ci Ministrowie podług preliminarza rocznego, przez Radę państwa zatwierdzonego. Wykaz rachunkowy stanu i zawiadownictwa funduszu składany będzie corocznie Radzie państwa do zatwierdzenia.

§. 3.

Zasiłki lub pożyczki z funduszu melioracyjnego mogą być udzielone tylko takim przedsiębiorstwom melioracyjnym, które czynią zadość wymaganiom wzmiankowanym w §§. 4 i 5. Z tem zastrzeżeniem wspierane będą przedsiębiorstwa każdego kraju w taki sposób, aby ta gałęź kultury krajowej ile możności wszędzie jednakowo była popierana.

§. 4.

Przedsiębiorstwo powinno być uznane osobną ustawą krajową albo

1. za przedsiębiorstwo, które ma być przywiedzione do skutku kosztem funduszków krajowych z jednoczesnem ograniczeniem dopłat, które na podstawie §. 26 ustawy państwa z dnia 30 maja 1869 (Dz. u. p. Nr. 93). mają płacić przy-

legli mieszkańcy — czy tę dopłatę bezpośrednio czy pośrednio płacić mają powiaty, gminy lub spółki wodne — aż do najwięcej trzydziestu od sta preliminowanego wydatku; albo

2. za przedsiębiorstwo, które pewne powiaty, gminy lub spółki wodne przywieść mają do skutku i które ma być kosztem funduszków krajowych wspierane a tem wsparciem będzie:

- a) gdy chodzi o ochronę gruntów od spustoszenia przez wodę (od obrywania brzegów, od zasypania żwirem, od zalewów) niezwrotny datek w kwocie najmniej trzydziści od sta preliminowanego wydatku; lub
- b) gdy chodzi o podwyższenie intraty z gruntów przez odwodnienie lub nawodnienie, zasiłek niezwrotny, wynoszący najmniej dwadzieścia od sta, albo pożyczka najwięcej na cztery od sta udzielona, w stósonych ratach zwrócić się mająca, w kwocie najmniej trzydziestu od sta preliminowanego wydatku.

§. 5.

Nadto:

1. sposób wykonania przedsiębiorstwa i kosztorys opierać się winien na umowie z Rządem zawartej;

2. Rządowi ma być dozwolony stósony wpływ na wykonanie przedsiębiorstwa;

3. przyszłe utrzymanie zakładów powstać mających powinno być dostatecznie zabezpieczone odpowiedniami postanowieniami ustawy krajowej, wzniesienie tych zakładów regulujących; nakoniec

4. w przypadkach, wzmiankowanych w §. 4, l. 2, zasiłek krajowy powinien być zapewniony przedsiębiorstwu pod warunkiem dotrzymania szczególnych zobowiązań, gdyby według prawa wodnego ciążyły na kraju jako posiadaczowi nieruchomości lub zakładów wodnych.

§. 6.

Zasiłki, które takim przedsiębiorstwom melioracyjnym mogą być przez Rząd zapewnione z funduszu melioracyjnego, z zastrzeżeniem zatwierdzenia porządkiem konstytucyjnym preliminarza rocznego tego funduszu, są następujące:

1. w przypadkach, wzmiankowanych pod l. 1 §fu 4go, zasiłek nie zwrotny, wynoszący najwięcej trzydziści od sta preliminowanego wydatku; jeżeli zaś przedmiotem przedsiębiorstwa takiego są wyłącznie lub po części środki do nieszkodliwego odprowadzenia wód górskich, zasiłek na takie przedsiębiorstwo lub na ten udział jego może być podwyższony aż do 50 od sta preliminowanego wydatku;

2. w przypadkach, wzmiankowanych pod l. 2 §fu 4go, zasiłek nie zwrotny lub pożyczka najwięcej na 4 od sta, która w stósonych ratach ma być zwrócona, w kwocie najwięcej sto od sta sumy przez kraj wyznaczonej.

§. 7.

W okolicznościach, na szczególne względy zasługujących, oprócz zasiłku dla przedsiębiorstw, w §fie 6 wzmiankowanych i pod zastrzeżeniem tamże wzmiankowanym, może wyjątkowo być zapewniona krajowi pożyczka z funduszu melioracyjnego, zwrotna ratami, w każdym z osobna przypadku oznaczyć się mającemi,

aż do 50 od sta tej sumy, którą kraj w przypadku, w §. 4, l. 1 wzmiankowanym, podług kosztorysu ma sam ponieść, albo którą w przypadkach, wzmiankowanych w §. 4, l. 2, daje przedsiębiorstwu jako niezwrotny zasiłek lub pożyczkę.

§. 8.

Gdy Rząd jako posiadacz ruchomości albo zakładu wodnego jest podług ustaw prawa wodnego do składania pewnej dopłaty obowiązany, udzielanie zapomogi na zasadzie §fu 6go ani nie uchyla, ani nie zmniejsza tego obowiązku.

§. 9.

Gruntu, który przez regulacyą będzie uzyskany i w myśl ustaw prawa wodnego tym się ma dostać, którzy ponoszą koszta przedsiębiorstwa lub też części tego gruntu, odpowiedniej zasiłkowi danemu z funduszu melioracyjnego, może Rząd zrzec się całkiem lub w części na rzecz funduszu, przeznaczonego na utrzymanie tych budowli.

W przypadkach, wzmiankowanych w §fie 4, l. 2, może to zrzeczenie się nastąpić tylko wtedy, gdy przy regulowaniu przedsiębiorstwa ustawą krajową takie samo zrzeczenie się ze strony kraju będzie zapewnione.

§. 10.

Gdy spółka wodna zaciągnęła pożyczkę przez wypuszczenie obligacyj udziałowych a wypadki żywiołowe w obszarze spółki sprawia, że spółka stanie się przemijająco niewypłatną, może Rząd zaliczyć jej z funduszu melioracyjnego na uczynienie zadość zobowiązaniom z tej pożyczki wynikłym, stósowną kwotę, najwięcej na cztery od sta i pod warunkiem zwrotu w najwięcej pięciu równych ratach rocznych.

§. 11.

Te przedsiębiorstwa, które otrzymały zasiłki z funduszu melioracyjnego, gdy przychodzą do skutku, są wolne od opłacania stępli i należitości, którym podlegają podania, akty urzędowe, kontrakty i wszelkie inne dokumenty, mające na celu zgromadzenie potrzebnych funduszków, dokumenty do utrzymania ewidencji lub potwierdzenia kwot wpływających od uczestników i kwot przez spółkę wypłacanych, tudzież czynności urzędowe, potrzebne do ściągnięcia udziałów od członków, jakoteż czynności prawne i dokumenty, tyczące się kupna gruntów, gdyby to było potrzebne.

Gdy fundusze potrzebne do tych przedsiębiorstw zgromadzane są przez wypuszczenie obligacyj udziałowych, może Rząd uwolnić odsetki tej pożyczki od podatku dochodowego, jakoteż ód podatku, któryby mocą przyszłych ustaw na jego miejsce był zaprowadzony a kupony od podatku stęplowego.

Gdy kraje, powiaty, gminy lub spółki wodne przedsiębiorzą ulepszenia, do których nie otrzymały zasiłku z funduszu melioracyjnego, może Rząd w zakresie powyższym uwolnić je od stępli, należitości lub podatków.

§. 12.

Postanowienia ustawy niniejszej nie mają wpływu na te zapomogi, które z dotacyj, wyznaczonych ministerstwu rolnictwa pod tytułem subwencyj bywają udzielane na pomniejsze melioracye.

II. Postanowienia co do prawa wodnego.

§. 13.

Gdy w zastosowaniu §fu 26go ustawy państwa z dnia 30 maja 1869 (Dz. u. p. Nr. 93) będzie stwierdzone porządkiem administracyjnym, z zastrzeżeniem odwołania się do zwyczajnego sędziego, że posiadacz nieruchomości lub budowli wodnej ma przyczynić się do kosztów przedsiębiorstwa w oznaczonym wymiarze lub w pewnym tymczasowym wymiarze, który stanowczo ma być oznaczony po częściowem lub zupełnem skończeniu budowy, kwoty częściowe tej należności, do zapłacenia której posiadacz będzie w swoim czasie prawomocnie obowiązany, mogą być od niego ściągane, w razie potrzeby przymusowo porządkiem administracyjnym.

W tym względzie nie stanowi różnicy okoliczność, czy dla przerzeczonego posiadacza już z robót najprzód rozpoczętych, czy dopiero z późniejszych, zatwierdzonym projektem objętych, wyniknie przewidziane w przerzeczonej §fie 26 pozyskanie korzyści lub odwrócenie szkody.

§. 14.

Gdy nawodnienie lub odwodnienie gruntów bez całkowitego lub częściowego odwrócenia wody publicznej, do innych celów prawomocnie używanej, nie może być osiągnięte lub tylko z niepomiernie wielkim nakładem a przedsiębiorstwo to ze względu na jego rozmiary i wszystkie inne stosunki, ma niewątpliwie większe znaczenie ekonomiczne niż ów użytek wody, który ma być odjęty, odwrócenie wody, o ile do stósownego wykonania nawodnienia lub odwodnienia jest potrzebne, może być porządkiem administracyjnym według następujących postanowień zarządzane:

1. Częściowe odwrócenie wody może nastąpić tak na rzecz kilku posiadaczy gruntowych jak i jednego, jeżeli jednocześnie przez zmianę przyrzędów do użytkowania wody, która na koszt przedsiębiorców nawodnienia lub odwodnienia ma być wykonana, poprzednia siła wody nie zmniejszy się, a za nadwyżkę kosztów ruchu lub utrzymania z tej zmiany wynikające, będzie zapłacone stósowne wynagrodzenie.

2. Częściowe zaś odwrócenie wody, bez zmiany pod l. 1 wzmiankowanej, albo całkowite odwrócenie wody może nastąpić tylko na rzecz spółki wodnej za wynagrodzeniem uprawnionych do używania wody.

Pod względem ustanowienia wynagrodzenia i w ogólności postępowania, obowiązują w tych przypadkach te same postanowienia, co w przypadkach wyłączenia wzmiankowanego w §fie 15 ustawy państwa z dnia 30 maja 1869 (Dz. u. p. Nr. 93).

§. 15.

Do zaciągnięcia pożyczek przez wypuszczenie obligacyj udziałowych potrzebują spółki wodne osobnego pozwolenia Rządu, który przytem może położyć za warunek utworzenie i utrzymywanie stósownego funduszu zasobowego na wypadek potrzeby natychmiastowego pokrycia zaległych wypłat spółki.

§. 16.

Gdy spółka wodna zaciąga pożyczkę przez wypuszczenie obligacyj udziałowych albo otrzymuje ją bądź z funduszu melioracyjnego bądź od kraju, albo

zaciąga ją od publicznego zakładu kredytowego, upoważnionego statutami do udzielania takich pożyczek, stósowane być mają oprócz ogólnych przepisów prawa wodnego, po części zmianie ulegających, przepisy szczególne poniżej w §§. 17 aż do 19 zawarte.

§. 17.

Kwoty częściowe, przypadające na grunty do spółki wodnej należące, ściągane być mają w terminach płatności przez Urzędy podatkowe bez prośby lub też zezwolenia przełożonego spółki, tak jak podatki monarsze, aż do kwoty następnej należitości z pożyczki wynikającej i odsyłane do kasy, dla tejże pożyczki oznaczonej, w którym to celu przełożony spółki dostarczyć ma Urzędowi podatkowemu wcześniej potrzebnych wykazów.

Rząd ma prawo ściągać od spółki zwrot nadwyżki kosztów, którą Urząd podatkowy przez to ponosi.

§. 18.

Gdyby członek spółki dłużej niż przez rok zalegał z zaplaceniem swojej kwoty częściowej, Urząd podatkowy ma postarać się niezwłocznie o zhipotekowanie zaległej wierzytelności spółki na nieruchomościach dłużnika.

§. 19.

Gdy spółka zaniedba obmyśleć wcześniej w statucie sposób dopełnienia zobowiązań swoich z zaciągnięcia pożyczki wynikających, jakoteż utrzymywanie funduszu zasobowego (§. 15), Władza administracyjna może rozłożyć kwoty potrzebne do uczynienia zadość tym zobowiązaniom, na posiadłości gruntowe, do związku spółki wciągnięte a to podług postanowień ową spółkę obowiązujących.

Postanowienia końcowe.

§. 20.

Wykonanie ustawy niniejszej polecam Moim Ministrom rolnictwa, skarbu, spraw wewnętrznych, sprawiedliwości i handlu.

Wiedeń, dnia 30 czerwca 1884.

Franciszek Józef r. w.

Taaffe r. w.

Falkenhayn r. w.

Dunajewski r. w.

Pražák r. w.

Pino r. w.

117.

Ustawa z dnia 30 czerwca 1884,

o robotach, mających na celu nieszkodliwe odwrócenie wód górskich.

Za zgodą obu Izb Rady państwa postanowiłem i stanowią co następuje:

§. 1.

Obszar, na którym rozciągać się mają roboty potrzebne do odwrócenia, ile możliwości nieszkodliwego, pewnej wody górskiej, nazywa się „polem roboczym“ (Perimeter, obszar budowy) i ma obejmować oprócz ścieku samego, te parcele kotliny stokowej, których grunty wymagają postarania się o nagromadzenie lub odpływ wody; obszar ten ustanowić trzeba w każdym z osobna przypadku trybem w ustawie niniejszej przepisany.

Przy postanawianiu i wykonywaniu wzmiankowanych robót, przepisy ustaw prawa wodnego a według okoliczności ustawy leśnej stosowane będą o tyle, o ile ustawa niniejsza nie zawiera odmiennego pravidła.

§. 2.

W obrębie pola roboczego mogą być postanowione wszelkie takie budowle i roboty, które stosownie do zachodzących okoliczności są potrzebne do osiągnięcia nieszkodliwego, ile możliwości, odwrócenia wody górskiej a mianowicie: w ścieku, oprawa, wały, tamy i groble, w innych częściach pola roboczego umocnienia gruntu urządzeniami ściekowemi, ogrodzenie, odarnienie, oplecienie lub zalesienie i uchylenie lub zaprowadzenie pewnych rodzajów użytkowania lasów, pastwisk i innych gruntów, jakoteż produkowania płodów.

§. 3.

Materyały, potrzebne do wykonania robót w §. 2 wzmiankowanych a znajdujące się na gruntach, do pola roboczego należących lub sąsiednich, winni właściciele do tego celu wydać.

Właściciele gruntu winni odstąpić parcele gruntowe potrzebne do zwieźienia, złożenia i przysposobienia materyałów, jakoteż do wzniesienia lokali na pomieszczenie zawiadowców budowy i robotników.

Właściciele gruntów mają prawo do stosownego wynagrodzenia za szkody, poniesione przez wydanie materyałów i przerzeczone odstąpienie parcel.

§. 4.

Parcele gruntowe, do pola roboczego należące, mają być zajęte przez wywłaszczenie na rzecz przedsiębiorcy w tych przypadkach, gdy zachodzi uzasadniona wątpliwość, czy przy zostawieniu ich w dotychczasowym posiadaniu, stan ich, potrzebny do celu przedsiębiorstwa, będzie całkowicie i w czasie właściwym urządzony i później utrzymany.

Trzecie osoby, posiadające prawa użytkowania na gruntach pola roboczego, mają być całkiem lub po części z tychże wywłaszczone, o ile zostawienie ich tymże nie da się pogodzić ze stanem, w którym grunt obciążony ma być utrzymywany albo tylko z szczególnymi ostrożnościami, które byłoby trudno nadzorować.

§. 5.

Za wywłaszczenie, gdy nastąpi stosownie do §fu 4go, zapłacić należy stosowne wynagrodzenie, przyczem trzeba mieć na względzie nie tylko wartość gruntu lub prawa, z którego posiadacza wywłaszczono, lecz także zmniejszenie wartości, któremu ulega część posiadłości gruntowej, jeżeli się ją posiadaczowi zostawia, lub realność uprawniona przedtem do użytkowania.

Gdy zaś ma być uchylone wykonywanie takich praw użytkowania na gruntach pola roboczego, zamiast których uprawnionym do użytkowania będą przez interesowane gminy lub właścicieli gruntów nadane dobrowolnie na innych gruntach także same prawa użytkowania lub takiej samej wartości, upoważnieni do użytkowania mogą żądać wynagrodzenia za tę zmianę tylko o tyle, o ileby przez nią i tak jeszcze szkodę ponieśli.

§. 6.

O ile posiadacz gruntu, należącego do pola roboczego, nie zostaje wywłaszczony, obowiązany jest pozwolić, aby roboty postanowione dla nadania temu gruntowi stanu, celowi odpowiedniego (np. urządzenie rowów ściekowych lub innych środków do odprowadzenia wody, zalesienie, odarnienie itp.) uskutecznił, a nadto każdy posiadacz obowiązany jest czynić w zupełności zadosyć poleceniom wydanym we względzie przyszłego użytkowania gruntu i produkowania płodów.

Jeżeli te roboty lub polecenia pociągają za sobą trwałe zmniejszenie czyścgo dochodu z gruntu w porównaniu z jego dotychczasowem użytkowaniem, albo ubytek jakiegoś użytkowania ważnego dla gospodarstwa osoby uprawnionej, osobie tej należy się za to stosowne wynagrodzenie.

Gdy chodzi o osądzenie, czy się należy wynagrodzenie posiadaczowi, mianowicie gruntu leśnego, za ograniczenie jego prawa własności przez uchylenie użytkowania pastwiska lub innego użytkowania albo też formy użytkowania, trzeba mieć wzgląd na okoliczności, czy i o ile dalsze wykonywanie uchylonego użytkowania lub formy użytkowania byłoby zgodne z przepisami ustawy leśnej w ogólności a mianowicie z temi, których przedmiotem jest konserwacya samego lasu.

§. 7.

Przy ustanawianiu wynagrodzeń, wzmiankowanych w §§. 3, 5 i 6, nie trzeba brać w rachubę tych stosunków, co do których jest jasne, że je spowodowano w celu oparcia na nich roszczeń do większego wynagrodzenia a mianowicie takich rodzajów użytkowania gruntu, które ze względu na wszystkie przeważające okoliczności nie są stanowi rzeczy odpowiednie.

§. 8.

Jeżeli przy dokonywaniu przedsiębiorstwa grunt nie zabrany sposobem wywłaszczenia, do zalesienia którego posiadacz na zasadzie ustawy leśnej był obowiązany, zostaje na koszt przedsiębiorstwa zalesiony (§. 6), natenczas z wynagrodzenia, gdyby temu posiadaczowi gruntu należało się stosownie do postanowień powyższych, potrącić należy na żądanie przedsiębiorcy te koszta, któreby mu sprawiło zalesienie.

§. 9.

Jako przedsiębiorcy robót, które z zastosowaniem ustawy niniejszej wykonane być mają w celu ile możności nieszkodliwego odwrócenia wód górskich, mogą występować: Rząd, kraje interesowane, powiaty, gminy i inne osoby interesowane, pojedynczo lub wspólnie.

Przedsiębiorca winien przedstawić proponowane granice pola roboczego i projekt ogólny robót, które mają być wykonane; szczegóły, dotyczące się układu i przedstawienia projektu ogólnego, postanowione będą osobnem rozporządzeniem.

§. 10.

Na podstawie projektu ogólnego, Minister rolnictwa w porozumieniu z innymi Ministrami, gdyby byli interesowani, orzeka o publicznej użyteczności zamierzonego przedsiębiorstwa ogólności, jakoteż o tem, czy mianowicie przedstawiony projekt ogólny kwalifikuje się do dalszej pertraktacyi.

§. 11.

Gdy Minister rolnictwa uzna, że projekt ogólny w formie swojej pierwotnej albo w porozumieniu z przedsiębiorcą zmienionej, kwalifikuje się do dalszej pertraktacyi, przedsiębiorca winien najprzód uzupełnić go przez dokładne oznaczenie granic pola roboczego, tudzież wszystkich pojedynczych robót, tamże poczynić się mających a zarazem uzupełnić odpowiednio plan sytuacyjny i przedstawić właściwej Władzy administracyjnej powiatowej, z szczegółowem wymienieniem parcel gruntowych, co do których zamierzone są środki w §§. 4 lub 6 wzmiankowane, jakoteż osób uprawnionych do użytkowania wody, których prawa będą przez projektowane środki naruszone.

§. 12.

Projekt, uzupełniony w myśl §fu 11go, wystawiony będzie przez Władzę administracyjną powiatową na widok publiczny w gminie najbardziej interesowanej przez dni najmniej 30. Tamże, jakoteż w innych gminach, gdyby były interesowane, ogłosić należy, sposobem w miejscu używanym, także początek i koniec tego terminu, z tem nadmienieniem, że reprezentacyom gmin, jakoteż osobom pojedynczym, pod jakim bądź względem interesowanym, wolno wnosić do Władzy administracyjnej powiatowej w ciągu tego terminu zarzuty, bądź przeciw całemu projektowi w ogólności, bądź przeciw pojedynczym jego częściami.

Najmniej przez pięć dni tego okresu, które również ogłosić należy, winien przebywać w gminie reprezentant przedsiębiorcy, dla udzielania ustnie wyjaśnień co do wystawionego projektu, gdyby ich żądano.

W ogłoszeniu wyrazić należy nadto dzień i miejsce pertraktacyi komisyjnej co do wystawionego projektu, która się ma odbyć po upływie przerzeczonego terminu trzydziestodniowego.

Treść ogłoszenia zakomunikować należy do rąk tym wszystkim, których prawa własności i użytkowania gruntu lub wody mają być dotknięte robotami w projekcie wyluszczone, o ile osoby te są znane Władzy administracyjnej powiatowej, tudzież — jeżeli projekt dotyka kolej żelazną — także Inspekcji głównej kolei żelaznych.

§. 13.

Zadaniem pertraktacyi komisyjnej jest przedewszystkiem zupełne wyjaśnienie prawdopodobnego wpływu zamierzonego przedsiębiorstwa na interesa tak ogółu jak i osób prywatnych, poprawienie tego, coby ze względu na dobro publiczne zarzucano, przez odpowiednie zmiany i uzupełnienia w projekcie i nakłonienie do dobrowolnej zgody tych, którzyby czynili zarzuty ze względu na interesa prywatne. Nie cofnięte zarzuty przeciw całemu przedsiębiorstwu lub przeciw pewnym jego częściom trzeba wyczerpująco roztrząsać i dochodzenia, gdyby były potrzebne, wykonać niezwłocznie, przyzwawszy do tego biegłych.

Zarazem wziąć należy pod rozwagę wynagrodzenia, z zamierzonym przedsiębiorstwem połączone i jeżeliby między przedsiębiorcą a uprawnionymi do wynagrodzenia, ugoda nie przysłała do skutku, zbadać wszystkie okoliczności, mające istotne znaczenie do wydania w tej mierze decyzji. Mianowicie dążyć należy do tego, aby osobom, których prawa użytkowania na gruntach pola roboczego muszą być według projektu uchylone, nadane zostały na innych gruntach także same prawa i takiej samej wartości (§. 5).

Pertraktacyą komisyjną ze stronami odbyć należy ustnie, wezwawszy z urzędu biegłych, gdyby to było potrzebne. Należy też spisać protokół całej pertraktacyi, który zawierać ma wszystkie ważniejsze okoliczności rozprawy, mianowicie zawarte umowy, wszelkie wyniki ustnego roztrząśnienia rzeczy, z wyluszczeniem pobudek za projektem i przeciw niemu przytoczonych, tudzież zbadane okoliczności we względzie wynagrodzeń.

§. 14.

Protokół pertraktacyi, a oraz wszystkie załączki, przesyła Władza powiatowa, z dołączeniem swojej opinii, do Władzy administracyjnej krajowej, która wydaje decyzją co do projektu w ogólności i co do jego pojedynczych części a przeto też co do wywłaszczeń, które, celem urzeczywistnienia go, mają być dokonane, jakoteż co do wszelkich robót i połączonych z niemi wynagrodzeń, z oznaczeniem terminów płatności dla pojedynczych kwot wynagrodzenia i decyzje te przesyła interesowanym za pośrednictwem Władzy powiatowej. Przeciwno decyzjom Władzy krajowej wolno odwołać się do Ministra rolnictwa, który, o ile chodzi o projekt a mianowicie o wywłaszczenia do wykonania go potrzebne, i o wszelkie roboty, orzeka stanowczo, co się zaś tyczy wynagrodzeń z niemi połączonych, z pozostawieniem wolności udania się na drogę prawa w myśl §fu 15go.

O ileby przedmiot odwołania się wchodził w zakres innych Ministrów, Minister rolnictwa wyda orzeczenie w porozumieniu z interesowanemi Ministrami.

§. 15.

Każdemu, ktoby się niezaspakajał decyzją Ministra rolnictwa co do wynagrodzenia, wolno w ciągu dni trzydziestu od doręczenia decyzji, żądać sądowego docieczenia i ustanowienia wynagrodzenia, od tego Sądu powiatowego, w którego okręgu leży przedmiot robót, na których opiera się roszczenie do wynagrodzenia.

Docieczenie i ustanowienie wynagrodzenia drogą sądową odbywać się ma z odpowiedniem zastosowaniem przepisów ustawy z dnia 18 lutego 1878 (Dz. u. p.

Nr. 30), o wywłaszczaniu w celu budowania kolei żelaznych i utrzymywania na nich ruchu; przepisane jednak w §fie 24 przerzeczonej ustawy układanie i ogłaszanie osobnej listy biegłych ma być do przedmiotów ustawy niniejszej zaniechane.

§. 16.

We względzie ustanawiania wynagrodzenia drogą umowy, składania go w sądzie, jakoteż we względzie pieczy o dobro trzecich osób, które na podstawie służących im praw rzeczowych, domagają się, aby je z wynagrodzenia zaspokojono, stósować należy odpowiednio przepisy ustawy z dnia 18 lutego 1878 (Dz. u. p. Nr. 30).

Do wykonania wywłaszczeń, mających nastąpić na zasadzie ustawy niniejszej, stósować należy odpowiednio także przepisy §§. 35 do 38 przerzeczonej ustawy.

§. 17.

Gdy w toku wykonywania przedsiębiorstwa okażą się potrzebnymi nowe roboty, w projekcie nie przewidziane, Władza administracyjna powiatowa winna co do tychże odbyć z interesowanymi pertraktacyą, poczem zastosowane będą przepisy §fu 14go.

Gdy jednak chodzi o nieprzewidziane w projekcie rozszczenia do właścicieli gruntów w myśl §fu 3go, Władza administracyjna powiatowa wyda decyzją natychmiast w pierwszej a Władza krajowa w drugiej i ostatniej instancyi administracyjnej, z pozostawieniem wolności udania się na drogę prawa, stósownie do §. 15 co do wynagrodzeń z takimi sprawami połączonych.

§. 18.

Koszta połączone z dokonaniem przedsiębiorstwa, jakoteż wynagrodzeń i wydatków administracyjnych, ponosić ma przedsiębiorca. Na nim ciąży także koszt utrzymania budowy w przyszłości, jeżeli obowiązek utrzymania ich nie będzie w inny sposób uregulowany.

Ustawa niniejsza nie narusza przepisów prawa wodnego, tyczących się pociągania innych do dopłat na wykonanie i utrzymanie budowy.

§. 19.

Jeżeli nie sam Rząd wykonywa przedsiębiorstwo, Władza administracyjna krajowa winna do każdego z osobna przypadku wyznaczyć ukwalifikowane osoby, do doglądania, aby przedsiębiorstwo wykonane zostało w sposób odpowiedni przepisom ustawy niniejszej i zatwierdzonemu projektowi.

Dalszy nadzór nad utrzymaniem w dobrym stanie stosunków, zaprowadzonych w celu odwrócenia wody górskiej, należy do technika leśnego, przydanego Władzy administracyjnej dla owego obszaru, albo któremu Władza administracyjna krajowa zadanie to poruczy. Szczególny nadzór nad utrzymaniem w dobrym stanie pewnych budowli poruczyć należy w razie potrzeby technikowi budownictwa rządowego. Technicy ci są upoważnieni domagać się potrzebnej pomocy od zwierzchności gminnej i od Władzy administracyjnej.

§. 20.

Gdyby do dobrego i należytego utrzymania budowy okazały się później potrzebnymi jeszcze dalsze roboty, zastosowane będą do tychże robót przepisy, dotyczące się wykonania samejże budowy; jeżeli ze względu na szczupłe stosunkowo rozmiary robót jeszcze potrzebnych, naczelnik krajowy uzna wystawienie projektu w myśl §fu 12go na widok publiczny za zbytęczne, postępowanie odbyć się ma w myśl §fu 17go.

§. 21.

Rekursy w sprawach ustawy niniejszej od decyzyj Władzy administracyjnej lub krajowej, podawać należy do Władzy administracyjnej powiatowej w przeciągu dni 14 od doręczenia decyzyi.

§. 22.

Uszkodzenia robót na ściekach lub innych częściach pola roboczego, jakoteż wykroczenia przeciw wydanym nakazom we względie postępowania z gruntami, użytkowania ich i produkowania płodów, o ile nie należałoby zastosować w takich razach powszechnej ustawy karnej, karać będą Władze administracyjne grzywnami od 5 aż do 200 złotych lub aresztem od jednego aż do 40 dni, a nadto może być zawyrokovany całkowity lub częściowy przepad uzyskanych lub wyprodukowanych płodów.

Gdy przekroczenie połączone jest ze znaczną szkodą, grzywna może być podwyższona aż do 500 złotych a kara aresztu aż do trzech miesięcy i zarazem może być zawyrokovany nie tylko wzmiankovany przepad płodów, lecz także utrata prawa produkowania.

Gdy winny nie może zapłacić, zmieniać trzeba grzywny na areszt a mianowicie grzywny aż do 5 zł. na areszt 24godzinny a większe, w stosunku po 24 godziny aresztu za każde 5 zł., z ograniczeniem aż do trzech miesięcy.

Grzywny i płody przepadające, czyli dochód z sprzedaży tych ostatnich, obracać należy na utrzymanie budowli i aż do tego czasu ma niemi zawiadywać Władza administracyjna.

§. 23.

Minister rolnictwa w porozumieniu z Ministrem spraw wewnętrznych może czynności urzędowe, w ustawie niniejszej Władzy administracyjnej powiatowej i krajowej przekazane, jakoteż wydawanie decyzyj, jednak z wyłączeniem Władzy karnej i wykonawczej, poruczyć osobnym komisjom miejscowym lub też krajowym i postępowanie tychże uregulować osobnem rozporządzeniem.

Komisya krajowa może także być ustanowiona do rozpoznania miejscowości, w których przedsiębiorstwa w ustawie niniejszej wzmiankovane, są potrzebne lub pożądane i przedstawiania Rządowi, krajowi lub innym interesowanym, środków stósownych do wykonania przedsiębiorstwa. Komisya taka ma być ustanowiona w każdym razie, gdy sejm ustanowienie jej uchwali i wyznaczy potrzebne fundusze.

Również ustanowiona być ma komisya krajowa, gdy chodzi o wykonanie znacznych lub licznych przedsiębiorstw tego rodzaju.

Przerzeczone komisye mają prawo domagania się od zwierzchności gminnych i Władz administracyjnych pomocy do wykonania obowiązkowych czynności urzędowych.

Gdy pewne przedsiębiorstwa wymagają, aby komisye krajowe działały w porozumieniu, Minister rolnictwa wydać ma stósowne rozporządzenie, aby interesowane komisye porozumiały się ze sobą pisemnie lub się wspólnie ze sobą naradziły albo członków do odbycia narady wydelegowały.

§. 24.

Komisya krajowa, której przewodniczącym będzie naczelnik krajowy lub zastępca tegoż, przez Rząd wyznaczony, składać się ma:

1. z urzędników administracyjnych i technicznych rządowych i innych osób, które Rząd na członków powoła;
2. z członków, których Wydział krajowy do komisji wydeleguje;
3. z członków, których wydeleguje Rada kultury krajowej, albo, gdzie jej niema, Towarzystwo rolnicze lub leśnicze, przez Ministra rolnictwa do tego powołane.

Jeżeliby przedsiębiorstwo dotykało kolej żelazną, wzmocnić należy komisją krajową reprezentantem c. k. Inspekcji głównej kolei żelaznych, którego Minister handlu do tego przeznaczy.

Komisye lokalne tworzyć będzie naczelnik krajowy w każdym z osobna przypadku stósownie do okoliczności.

§. 25.

O ile ustawa niniejsza będzie zastósowana do wykonania robót, zamierzonych według §fu 3go ustawy z dnia 13 marca 1883 (Dz. u. p. Nr. 31) o zapomogach z funduszów państwa dla Tyrolu z przyczyny powodzi w r. 1882, komisya krajowa, określona w §. 8 tejże ustawy, urzędować będzie także jako komisya krajowa w duchu ustawy niniejszej, z tem zastrzeżeniem, iż w przypadku wzmiankowanym w §. 24, wzmocniona być ma reprezentantem c. k. Inspekcji głównej kolei żelaznych.

§. 26.

Wykonanie ustawy niniejszej poruczam Moim Ministrom rolnictwa, spraw wewnętrznych, handlu i sprawiedliwości.

Wiedeń, dnia 30 czerwca 1884.

Franciszek Józef r. w.

Taaffe r. w.

Falkenhayn r. w.

Pino r. w.

Pražák r. w.

118.**Rozporządzenie ministerstw skarbu i handlu z dnia
5 lipca 1884,****tyczące się zmiany niektórych urzędów celniczych w Istrii.**

C. k. delegacja portowa, sprawująca służbę cłową w Plominie, zamieniona została na delegacją celniczą, sprawującą służbę portową, c. k. delegacja celnicza w Moszczenicy, sprawująca służbę portową, otrzymała upoważnienia celnicze c. k. komory pomocniczej II klasy a w Gnivicy (okrąg urzędowy poljeński), utworzona została c. k. delegacja cłowa.

Upoważnienia celnicze obu delegacyj w Plominie i Gnivicy są takie same, jakie służą w ogólności delegacyom cłowym w Istrii istniejącym, na podstawie wykazu c. k. komor i ich upoważnień celniczych (Dz. u. p. z r. 1883 Nr. 10).

Dunajewski r. w.**Pino r. w.****119.****Rozporządzenie ministerstwa spraw wewnętrznych
z dnia 15 lipca 1884,****tyczące się podziału powiatu administracyjnego karlińskiego w Czechach, tudzież ustanowienia nowego starostwa w mieście „Hory vinicne“ pod Pragę i zwinienia zarazem starostwa polniańskiego.**

Jego c. k. Apostolska Mość Najwyższem postanowieniem z dnia 24 marca b. r. raczył najmiłościwiej zmienić po części podział administracyjny królestwa czechskiego, ogłoszony rozporządzeniem Ministra spraw wewnętrznych z dnia 10 lipca 1868 (Dz. u. p. Nr. 101) i pozwolić, aby terazniejszy powiat administracyjny karliński podzielony został na dwa powiaty administracyjne: karliński i horsko-vinicny, tudzież, aby ustanowiono nowe starostwo w mieście Hory vinicne i aby zarazem zwinęto starostwo polniańskie, w ten sposób, że okręgi sądowe karliński i brandyski mają należeć nadal do powiatu administracyjnego karlińskiego a okręgi sądowe horsko-vinicny i gilovski tworzyć mają powiat horsko-vinicny, ze starostwa zaś polniańskiego, które ma być zwinęte, okręgi sądowe polniański i stocki przyłączone być mają do starostwa niemiecko-brodzkiego a okrąg sądowy przybysławski do starostwa chotieborskiego.

Starostwo horsko-vinicne rozpocząć ma urzędowanie dnia 1 października 1884 a starostwo polniańskie zawiesić swoje czynności z końcem września 1884.

Taaffe r. w.

Dziennik ustaw państwa

dla

królestw i krajów w Radzie państwa reprezentowanych.

Część XXXVII. — Wydana i rozesłana dnia 22 lipca 1884.

120.**Dokument koncesyjny z dnia 2 czerwca 1884,**

na kolej żelazną parową od Spielfeldu do Radkersburga.

**My Franciszek Józef Pierwszy,
z Bożej łaski Cesarz Austriacki;**

Król Apostolski Węgierski, Król Czeski, Dalmacki, Kroacki, Sławoński, Galicyjski, Lodomeryjski i Iliryski; Arcyksiążę Austriacki, Wielki Książę Krakowski, Książę Lotaryński, Salzburski, Styryjski, Karyntyjski, Kraiński, Bukowiński, Górno i Dolno Szląski; Wielki Książę Siedmiogrodzki; Margrabia Morawski; uksiążęcony Hrabia na Habsburgu i Tyrolu itd. itd. itd.

Gdy uprzywilejowana Spółka kolei południowej podała prośbę o udzielenie jej koncesyi na budowę i utrzymywanie w ruchu kolei miejscowej od stacyi w Spielfeldzie na linii wiedeńsko-tryestyńskiej do Radkersburga, przeto ze względu na powszechną użyteczność tego przedsięwzięcia, widzimy się spowodowani nadać rzeczonyj Spółce koncesyę niniejszą na zasadzie ustawy o koncesyach na koleje żelazne z dnia 14 września 1854 (Dz. u. p. Nr. 238), jakoteż ustaw z dnia 25 maja 1880 (Dz. u. p. Nr. 56) i z dnia 26 grudnia 1882 (Dz. u. p. Nr. 180), w sposób następujący:

§. 1.

Nadajemy uprzywilejowanej Spółce kolei południowej prawo wybudowania i utrzymywania w ruchu kolei żelaznej parowej, która wybudowana być ma jako miejscowa ze szlakiem normalnym od stacyi kolei południowej w Spielfeldzie na Mureck do Radkersburga.

§. 2.

Kolei, na którą wydaje się niniejszy dokument koncesyjny, zapewnia się następujące ulgi:

- a) uwolnienie od stępli i opłat od wszelkich umów, wpisów hipotecznych, podań i jakichkolwiek innych dokumentów, tyczących się zebrania kapitału i zabezpieczenia odsetków, jakoteż ruchu aż do czasu otwarcia ruchu, tudzież od dokumentów, tyczących się nabycia gruntów, budowy i urządzenia kolei aż do końca pierwszego roku ruchu;
- b) uwolnienie od stępli i opłat pierwszej emisji akcji i obligacji pierwszorzędnych, tudzież kwitów tymczasowych i wpisu hipotecznego obligacji pierwszorzędnych, jakoteż od opłat za przeniesienie własności zakupionych gruntów;
- c) uwolnienie od opłat i taks za nadanie koncesyi i za wygotowanie niniejszego dokumentu koncesyjnego;
- d) uwolnienie od podatku dochodowego i zarobkowego, od opłat stęplowych, którym podlegają kupony, jakoteż od wszelkiego nowego podatku, któryby w przyszłości mocą ustawy był zaprowadzony na lat trzydzieści (30), licząc od dnia dzisiejszego.

§. 3.

Spółka kolei południowej zobowiązuje się rozpocząć budowę kolei natychmiast, ukończyć ją najpóźniej do 1 lipca 1885, gotową kolej oddać na użytek publiczny i utrzymywać w ruchu bez przerwy przez cały okres koncesyjny.

Jako rękojmię dotrzymania powyższego terminu budowy, złożyć ma Spółka na żądanie Administracyi państwa kaucyą stósonną w gotówce lub w tych papierach, w których wolno lokować fundusze sieroce.

§. 4.

Do wybudowania tej kolei koncesyonowanej nadaje się Spółce kolei południowej prawo wywłaszczenia podług przepisów ustawowych w tej mierze obowiązujących.

Takież samo prawo nadane będzie Spółce do wybudowania wszelkich odnóg, prowadzących do zakładów przemysłowych, gdyby Rząd uznał potrzebę wybudowania takich kolei ze względu na dobro publiczne.

§. 5.

We względzie budowy kolei koncesyonowanej i ruchu na niej, zastosować się powinna Spółka kolei południowej do osnowy niniejszego dokumentu koncesyjnego i do warunków koncesyjnych, jakie ministerstwo handlu ustanowi, jakoteż do istniejących w tej mierze ustaw i rozporządzeń, mianowicie do ustawy o koncesyach na koleje żelazne z dnia 14 września 1854 (Dz. u. p. Nr. 238) i Porządku ruchu kolei z dnia 16 listopada 1851 (Dz. u. p. Nr. 1 z r. 1852), tudzież do ustaw i rozporządzeń, które w przyszłości wydane być mogą.

Pod względem ruchu pozwala się odstąpić od środków bezpieczeństwa przepisanych w porządku ruchu kolei żelaznych o ile ze względu na zmniejszenie chyżości największej, ministerstwo handlu uzna to za możliwe, a natomiast trzymać się należy osobnych przepisów ruchu, które w tej mierze wyda ministerstwo handlu.

§. 6.

Gdyby Spółka kolei południowej zamierzała wypuścić w obieg akcye i obligacye z prawem pierwszeństwa kolei miejscowej, na którą niniejsza koncesya opiewa, w takim razie tak suma imienna jak formularze akcyj i obligacyj z prawem pierwszeństwa podlegałyby zatwierdzeniu Rządu.

§. 7.

Co się tyczy transportów wojskowych i wszelkich obowiązków dla Administracyi wojskowej, postanowienia, jakie kiedykolwiek obowiązywać będą na innych liniach uprzyw. Spółki kolei południowej, stosowane być mają także na kolei miejscowej, niniejszem koncesyonowanej, o ile to da się wykonać ze względu, iż jest to kolej drugorzędna, która z tego powodu uzyskała ułatwienia co się tyczy budowy, urządzenia i ruchu, o czem stanowić będzie ministerstwo handlu.

Spółka zobowiązuje się mieć na względzie przy obsadzaniu posad wysłużonych podoficerów armii, marynarki wojennej i obrony krajowej w myśl ustawy z dnia 19 kwietnia 1872 (Dz. u. p. Nr. 60).

Spółka jest nadto obowiązana w razie uruchomienia wojska lub wojny wstrzymać ruch na kolei koncesyonowanej bez pretensyi do wynagrodzenia o tyle i na tak długo, o ile Władza wojskowa uzna to za potrzebne z przyczyny ruchów wojskowych lub jakichkolwiek innych czynności wojennych na drogach publicznych, któreby kolej przecinała.

§. 8.

Koncesyą nadaje się z obroną przeciw zakładaniu nowych kolei w myśl §fu 9go lit. b) ustawy o koncesyach na koleje żelazne, aż do dnia 31 grudnia 1968, po upływie zaś tego czasu traci ona moc swoją.

Rząd może także wyrzec unieważnienie koncesyi przed upływem przerzeczonego czasu, gdy określone w §fie 3cim zobowiązania pod względem rozpoczęcia i skończenia budowy, tudzież otwarcia i utrzymywania ruchu nie będą dopełnione, o ile przekroczenie terminu nie da się usprawiedliwić w myśl §. 11 lit. b) ustawy o koncesyach na koleje żelazne a mianowicie wstrząśnieniami politycznymi i finansowemi.

§. 9.

Rząd zastrzega sobie prawo odkupienia kolei koncesyonowanej po jej wybudowaniu i otwarciu na niej ruchu w każdym czasie, a w tym razie wynagrodzi Spółkę gotówką.

Dla oznaczenia ceny odkupu obliczone będą czyste dochody roczne przedsiębiorstwa w ciągu lat siedmiu przed rzeczywistą chwilą odkupu, z tego strącone będą czyste dochody dwóch lat najniepomyślniejszych i policzony będzie średni dochód czysty pozostałych lat pięciu.

Gdyby jednak średni dochód czysty, w ten sposób obliczony, nie wynosił najmniej takiej sumy rocznej, która potrzebna jest do oprocentowania po 5 od sta i umorzenia kapitału zakładowego imiennego, przez Rząd zatwierdzonego, w przeciągu okresu koncesyjnego, natenczas ta suma roczna uważana będzie za dochód czysty, mający służyć za podstawę do wymierzenia ceny odkupu. W przerzeczony sposób postąpi się także w tym przypadku, gdyby kolej odkupiona być miała przed upływem siódmego roku ruchu.

Celem wynagrodzenia Spółki, administracja państwa, podług własnego wyboru, albo płacić jej będzie rentę, równającą się powyższym dochodom średnim a względnie najniższym, a to z dołu, w ratach półrocznych dnia 1 stycznia i dnia 1 lipca każdego roku aż do upływu okresu koncesyjnego, albo zapłaci jej jednorazowo sumę, odpowiadającą policzalnej, na podstawie oprocentowania po pięć od sta wymierzonej wartości kapitałowej rent rocznych, które od chwili odkupu kolei wypadaloby płacić aż do upływu okresu koncesyjnego.

Suma kapitału zakładowego rzeczywistego podlega zatwierdzeniu Rządu.

W tym względzie przyjmuje się za zasadę, że oprócz kosztów na sporządzenie projektów, budowę i urządzenie kolei, jakoteż na zakupienie parku rzeczywistocie wyłożonych i należycie wykazanych, łącznie z odsetkami interkalarnemi po pięć od sta w ciągu czasu budowy rzeczywistocie zapłaconemi, żadne wydatki jakiegobądź rodzaju, mianowicie na zebranie funduszków nie mogą być liczone.

Jeżeli jednak w myśl §fu 6go niniejszego dokumentu koncesyjnego wypuszczone będą w obieg za osobnem pozwoleniem Rządu akcye lub obligacye z prawem pierwszeństwa celem zebrania rzeczywistego kapitału zakładowego, natenczas do ceny odkupu powyżej ustanowionej, wolno doliczyć koszta zebrania kapitału dowodnie poniesione a to najwyżej aż do dziesięć od sta rzeczywistego kapitału zakładowego.

Gdyby po upływie pierwszego roku ruchu jeszcze jakie nowe budowle wystawione lub urządzenia ruchu pomnożone być miały, koszta stąd poniesione mogą być doliczone do kapitału zakładowego, jeżeli Rząd pozwolił na wzniesienie projektowanych nowych budowli lub pomnożenie urządzeń ruchu i jeżeli koszta będą należycie wykazane.

Przez odkupienie kolei i od dnia tego odkupienia wchodzi państwo za wypłatą ceny odkupu bez dalszego wynagrodzenia, w posiadanie wolne od ciężarów i używanie kolei, niniejszem koncesyonowanej, ze wszystkimi do niej należąciami ruchomościami i nieruchomościami, licząc tu także park wozowy i zapasy materiałów.

§. 10.

Gdy koncesya utraci moc swoją i od tego dnia, w którym to nastąpi, wchodzi państwo bez wynagrodzenia w wolne od ciężarów posiadanie i używanie kolei koncesyonowanej i wszystkich ruchomych i nieruchomych przynależności, licząc tu także park wozowy i zapasy materiałów (§. 9).

Tak wtedy, gdy koncesya moc swoją straci, jak i w razie odkupienia kolei zatrzyma Spółka na własność utworzony z własnych dochodów przedsiębiorstwa fundusz zasobowy i należące się jej aktywa, tudzież te osobne zakłady i budynki, z własnego majątku wzniesione lub nabyte, do których zbudowania lub nabycia Rząd upoważnił ją z tym wyraźnym dodatkiem, że nie mają stanowić przynależności kolejowej.

§. 11.

Rząd ma prawo przekonywać się, czy budowa kolei i urządzenia ruchu są we wszystkich częściach wykonane odpowiednio celowi i trwale, tudzież zarządzić, aby wadom w tym względzie zapobieżono lub takowe usunięto.

Rząd ma także prawo polecić komisarzowi dla Spółki kolei południowej ustanowionemu, aby wglądał w zarząd, o ile ten tyczy się kolei niniejszem koncesyonowanej.

Za nadzór nad przedsiębiorstwem kolei niniejszem ustanowiony, Spółka nie jest obowiązana płacić do skarbu państwa wynagrodzenia; podobnież uwalnia się Spółkę od przepisanego w §fie 89ym Porządku ruchu kolei z dnia 16 listopada 1851 (Dz. u. p. Nr. 1, z r. 1852), obowiązku co do zwracania nadwyżki kosztów dozoru policyjnego i akcyzowego, jakoteż od obowiązku dostarczania i utrzymywania bezpłatnie lokali urzędowych.

§. 12.

Spółka kolei południowej zobowiązuje się utrzymywać dla kolei, na którą wydaje się niniejszy dokument koncesyjny, oddzielny rachunek budowy i ruchu.

Dla zaradzenia jednak trudnościom, połączonym z osobnem układaniem oddzielnego rachunku wydatków ruchu, pozwala się, aby wydatki ruchu zapisywane były na podstawie średniej sumy z całej sieci kolei południowej podług klucza podlegającego zatwierdzeniu ministerstwa handlu.

§. 13.

Nadto zastrzega sobie Rząd prawo, że gdyby pomimo poprzedniego ostrzeżenia, ponawiało się naruszenie lub zaniedbanie obowiązków w dokumencie koncesyi lub ustawami przepisanych, będzie temu zapobiegał środkami odpowiadającymi ustawom, a według okoliczności unieważni koncesyą jeszcze przed upływem czasu, na który została nadana.

Ostrzegając surowo, aby nikt nie czynił nic przeciwnego postanowieniom koncesyi niniejszej, i nadając Spółce prawo uciekania się do Naszych sądów w sprawach o wynagrodzenie udowodnionej szkody, rozkazujemy wyraźnie wszystkim władzom, do których to należy, aby nad koncesyą i wszystkimi postanowieniami w niej zawartemi, ściśle i troskliwie czuwały.

W dowód czego wydajemy niniejszy list, pod Naszą większą pieczęcią, w Naszem głównem i rezydencyonalnem mieście Wiedniu dnia drugiego miesiąca czerwca, w roku zbawienia tysiąc ósmset ósmdziesiątym czwartym, Naszego panowania trzydziestym szóstym.

Franciszek Józef r. w.



Taaffe r. w.

Pino r. w.

Dunajewski r. w.

121.**Rozporządzenie ministerstwa handlu z dnia 11 lipca 1884,**
tyczące się dalszego używania pocztowych kart oszczędności z wyciśniętym znaczkiem listowym pięciocentowym emisji 1867 roku.

Rozporządzenie ministeryalne z dnia 19 czerwca b. r., tyczące się wycofania z obiegu znaczków pocztowych emisji 1867 roku (Dz. u. p. Nr. 108), nie odnosi się wcale do pocztowych kart oszczędności z wyciśniętym znaczkiem listowym pięciocentowym emisji 1867 roku i przeto tych kart oszczędności, aż do ich zupełnego wyczerpania można używać tak samo jak i kart z wyciśniętym znaczkiem pięciocentowym emisji 1883 roku.

Termin wycofania z obiegu pocztowych kart oszczędności dawniejszej emisji będzie w swoim czasie podany do wiadomości powszechnej.

Pino r. w.

122.**Rozporządzenie Ministra handlu z dnia 15 lipca 1884,**
tyczące się uregulowania stosunków Dyrekcyi głównej kolei anstryackich rządowych do Inspekcji głównej kolei anstryackich.

Przywodząc do skutku §. 9 organizacyi zarządu kolei rządowych królestw i krajów w Radzie państwa reprezentowanych, rozporządzeniem ministerstwa handlu z dnia 23 czerwca 1884 (Dz. u. p. Nr. 103) ogłoszonej, wydają się we względzie uregulowania stosunków c. k. Dyrekcyi głównej kolei austriackich rządowych do c. k. Inspekcji głównej kolei austriackich, następujące przepisy:

§. 1.

Z zakresu działania Inspekcji głównej kolei austriackich, ustanowionego rozporządzeniem ministerstwa handlu z dnia 26 sierpnia 1875 (Dz. u. p. Nr. 116) odpadają w stosunkach służbowych tejsze do Dyrekcyi głównej kolei austriackich rządowych wszelkie czynności urzędowe i sprawy, które w Porządku ruchu kolei żelaznych z dnia 16 listopada 1851 (Dz. u. p. Nr. 1 z r. 1852) lub w innych ustawach nie są wyraźnie Inspekcji głównej zastrzeżone także w obec kolei rządowych i stósownie do §fu 8go przerzeczonej organizacyi nie zostają w związku z przestrzeganiem bezpieczeństwa i porządku ruchu na kolejach żelaznych.

W szczególności Inspekcya główna nie ma się zajmować badaniem i nadzorem zarządu ekonomicznego Dyrekcyi głównej.

§. 2.

Stósownie do §fu 8go organizacyi zarządu kolei rządowych do Inspekcji głównej należy i nadal:

- a) nadzór nad konserwacją linii kolejowych i przynależności;
- b) nadzór nad utrzymywaniem w dobrym stanie środków do ruchu;

- c) nadzór nad ruchem pod względem technicznym, nad sygnalizacją i obrotem transportów, tudzież
- d) nadzór nad urzędnikami i sługami kolejowymi w myśl Porządku ruchu na kolejach żelaznych.

§. 3.

Dyrekcya główna, o ile w pewnym przypadku nie ma odwołać się do decyzji Ministra handlu (§. 16 organizacji zarządu kolei rządowych), ma prawo decydowania imieniem Ministra handlu w sprawach dotyczących się wykonania budowy, które podług istniejących przepisów, mianowicie rozporządzeń z dnia 25 stycznia 1879 (Dz. u. p. Nr. 19) i z dnia 29 maja 1880 (Dz. u. p. Nr. 59) były dotychczas ministerstwu handlu a względnie Inspekcji głównej zastrzeżone, zarządzania, aby przepisane do tego komisye zostały zwołane i odprawione, tudzież nadzorowania robót budowniczych tak na liniach budujących się jak i na tych, na których ruch się odbywa.

W owych komisjach ma jednak uczestniczyć tak jak dotąd reprezentant Inspekcji głównej, przeto przed odprawieniem komisji odnośne akta i plany projektów trzymać należy w pogotowiu przez dni 14, aby Inspekcya główna mogła je przejrzeć.

Dyrekcya główna przesyłać będzie Inspekcji głównej do zaopiniowania plany budowy, do których zastosowano nowy rodzaj konstrukcyi lub nowy system i udzielać jej będzie do zachowania w archiwum celem utrzymania w ewidencji urządzeń kolejowych austriackich kolei żelaznych po jednej kopii planów wykonania urządzeń stacyjnych i torowych, jakoteż wszystkich innych urządzeń do ruchu na nowych liniach kolejowych.

Plany takich urządzeń, znajdujące się w archiwie Inspekcji głównej, winna Dyrekcya główna w pierwszych miesiącach każdego roku uczynić zgodnemi z rzeczywistym stanem rzeczy przez wyrysowanie zmian, które w ciągu poprzedniego roku nastąpiły.

Dyrekcya główna jest nadto upoważniona zaprowadzać i przyzwalać na zaprowadzenie w ruchu handlowym i technicznym, odpowiednio do zachodzących stosunków a według okoliczności po zasięgnięciu przyzwolenia Ministra handlu, wszelkich takich wyjątków i ułatwień, co do których w istniejących przepisach a mianowicie w regulaminie ruchu kolei żelaznych z dnia 10 czerwca 1874 (Dz. u. p. Nr. 75), w Zasadach przepisów służby obrotowej na kolejach żelaznych do ruchu normalnego (rozporządzenie ministerstwa handlu z dnia 18 października 1876, l. 30084), w rozporządzeniu ministerstwa handlu z dnia 12 marca 1879 (Dz. u. p. Nr. 38), tyczącem się ogłaszania refakeyj i wszelkich innych ulg w obrocie towarowym na kolejach żelaznych, w rozporządzeniu ministerstwa handlu z dnia 31 grudnia 1879 (Dz. u. p. Nr. 3), którem powyższe rozporządzenie z dnia 12 marca 1879 (Dz. u. p. Nr. 38) zostało zniesione, tudzież w Zasadach przepisów ruchu na kolejach miejscowych (rozporządzenie ministerstwa handlu z dnia 1 sierpnia 1883, l. 24932) itd. decyzja zastrzeżona jest ministerstwu handlu a względnie Inspekcji głównej; Dyrekcya główna winna jednak, o ile co innego nie jest przepisane, w każdym z osobna przypadku zawiadomić odręcznie Inspekcją główną o wydanych zarządzeniach.

Również komunikować należy Inspekcji głównej wcześniej porządki kursów, ułożone po poprzednim zniesieniu się z zarządem pocztowym, taryfy dla obrotu pasażerskiego i towarowego razem z odnośnemi obwieszczeniami i dodatkami,

rozkazy służbowe zawierające zarządzenia co do taryf, tudzież przyzwolenia na refakcye i wszelkie inne ulgi w obrocie towarowym, które nie są ogłaszane a w których także prywatne Spółki kolejowe są interesowane.

Podobnież komunikować należy Inspekcji głównej umowy z krajowemi lub zagranicznemi zarządami kolejowemi, tyczące się w ogóle oznaczania drogi, podziałów obrotu lub spraw taryfowych, tudzież tabelle udziałowe, jakoteż wszelkie takie refakcye, które tyczą się tylko kolei rządowych i według decyzji, przez Dyrekcyą główną wydanej nie mają być ogłoszone.

§. 4.

Wszystkie sprawy kolei żelaznych, które mają być regulowane według wspólnych przepisów dla wszystkich kolei austryackich, będą traktowane w ministerstwie handlu a względnie przez Inspekcją główną; jednakowoż w przypadkach takich trzeba wprzód zasiągnąć zdania Dyrekcyi głównej.

§. 5.

Przepisy powyższe nabywają mocy od dnia 1 sierpnia 1884.

Pino r. w.

Dziennik ustaw państwa

dla

królestw i krajów w Radzie państwa reprezentowanych.

Część XXXVIII. — Wydana i rozesłana dnia 26 lipca 1884.

123.

Patent cesarski z dnia 22 lipca 1884,
 dotyczący się zwołania sejmku krajowego vorarlberskiego.

My Franciszek Józef Pierwszy,
z Bożej łaski Cesarz Austryacki;

król węgierski i czeski, król dalmatyński, chorwacki, sławoński, galicyjski, lodomeryjski i illiryjski; król jerozolimski itd.; arcyksiążę austryacki; wielki książę toskański i krakowski; książę lotaryński, salzburski, styryjski, karyntyjski, krański i bukowiński; wielki książę siedmiogrodzki; margrabia morawski; książę górno i dolno szląski, modeński, parmański, piacencki i gwastalski, oświęcimski i zatorski, cieszyński, friaulski, dubrownicki i zardarski, książęcony hrabia na Habsburgu i Tyrolu, Kyburgu, Gorycyi i Gradysee; książę na Trydencie i Bryksenie, margrabia górno i dolno łużycki i istryjski; hrabia na Hohennemsie, Feldkirchu, Bregencyi, Sonnenbergu itd., pan na Tryście, Kottarze i windyjskiej marchyi; wielki wojewoda województwa serbskiego itd. itd.

wiadomo czynimy:

Sejm krajowy vorarlberski zostaje zwołany na dzień 11 sierpnia do miejsca na jego zebrania ustawą przepisanego:

Dan w Ischlu dnia dwudziestego drugiego lipca w roku tysiąc ósmset ómdziesiątym czwartym, Naszego panowania trzydziestym szóstym.

Franciszek Józef r. w.



Taaffe r. w.

Ziemiałkowski r. w.

Falkenhayn r. w.

Pražák r. w.

Conrad r. w.

Welsersheimb r. w.

Dunajewski r. w.

Pino r. w.

Dziennik ustaw państwa

dla

królestw i krajów w Radzie państwa reprezentowanych.

Cześć XXXIX. -- Wydana i rozesłana dnia 31 lipca 1884.

124.

Traktat z dnia 19 stycznia 1884,

z księstwem liechtensteinskim, tyczący się zarządu sprawiedliwości w tem księstwie.

(Zawarty w Dreźnie dnia 19 stycznia 1884, przez Jego c. i k. Apostolską Mość ratyfikowany w Schönbrunnie dnia 22 czerwca 1884, ratyfikacye wymieniono w Wiedniu dnia 26 czerwca 1884).

My Franciszek Józef Pierwszy, z Bożej łaski Cesarz Austryacki:

Król Apostolski Węgierski, Król Czeski, Dalmacki, Kroatycki, Sławoński, Galicyjski, Lodomeryjski i Illiryjski; Arcyksiążę Austryacki; Wielki Książę Krakowski; Książę Lotaryński, Salzburski, Styryjski, Karyntyjski, Kraiński, Bukowiński, Górno i Dolno Szląski; Wielki Książę Siedmiogrodzki; Margrabia Morawski; uksiążęcony Hrabia na Habsburgu i Tyrolu itd. itd. itd.

wiadomo czynimy:

Gdy przez Naszego pełnomocnika i pełnomocnika księcia panującego na Liechtensteinie zawarty został w Wiedniu dnia 19 stycznia 1884 Traktat, tyczący się zarządu sprawiedliwości w księstwie liechtensteinskim następującej osnowy:

Najjaśniejszy Cesarz austryacki, Król czeski itd. i Król Apostolski węgierski, tudzież

Jego Wysokość książę panujący liechtensteński zamierzywszy zawrzeć z sobą Traktat, tyczący się zarządu sprawiedliwości w księstwie liechtensteńskim, mianowali do tego Swymi pełnomocnikami:

Najjaśniejszy Cesarz austriacki, Król czeski itd. i Król Apostolski węgierski:

JMPana Władysława Szögyény-Marich Magyar-Szögén i Szolgae-gyhaza, Swego tajnego radcę, szambelana i naczelnika sekcyjnego w ministerstwie cesarskiego domu i spraw wewnętrznych,

Jego Wysokość książę panujący liechtensteński:

JMPana hrabiego Westphalena,

którzy, przejrawszy pełnomocnictwa swoje i znalazłszy je w należytych porządku, zgodzili się na następujące postanowienia:

Artykuł I.

C. k. Sąd krajowy wyższy dla Tyrolu i Vorarlbergu będzie wykonywał nadal w dotychczasowym sposobie czynności trzeciej instancji do interesów prawnych księstwa liechtensteńskiego w sprawach cywilnych i karnych, poruczone mu dekretem nadwornym z dnia 13 lutego 1818 Z. u. s. Nr. 1418.

Artykuł II.

C. k. Rząd austriacki będzie w miarę potrzeby udzielał podlegającym sobie urzędnikom sądowym urlopy na czas pełnienia służby w księstwie liechtensteńskim a mianowicie wstępującym w służbę księstwa liechtensteńskiego, albo wysłanym przez swoich przełożonych do objęcia czasowo posady urzędnika sądowego księstwa liechtensteńskiego, lub też, w razie utworzenia kolegium sędziowskiego w księstwie liechtensteńskim mającym współdziałać w takim kolegium.

Artykuł III.

Rząd księstwa liechtensteńskiego będzie zwracał koszta, które wynikną z zastosowania na jego rzecz postanowień niniejszego Traktatu.

Do kosztów tych zaliczają się:

1. Wynagrodzenie ryczałtowe, które obadwa Rządy za wspólną zgodą postanowią na pokrycie wydatków biurowych c. k. Sądu krajowego wyższego w Innsbrucku.

2. Nadwyżka wydatków, na którą c. k. Rząd austriacki będzie wystawiony w tym razie, gdy w skutek udzielenia urlopów w myśl Artykułu II niniejszego Traktatu, potrzebni będą w Austrii zastępcy na miejsce urzędników otrzymujących urlop.

3. Dopłata do emerytury należącej się od c. k. Rządu austriackiego urzędnikowi sądowemu, opatrzonemu urlopem dla wstąpienia do służby sprawiedliwości w księstwie liechtensteńskim, która to dopłata stanowić ma część emerytury, odpowiednią czasowi służby sądowej w księstwie liechtensteńskim, stopniowi służbowemu jaki urzędnik w ciągu tego czasu miał w Austrii, jakoteż płacom, połączonym z tym stopniem służbowym.

Artykuł IV.

Traktat niniejszy zawiera się na lat pięć, nabędzie zaś mocy w miesiąc po wymianie ratyfikacji.

Gdy jedna ze Stron rokujących nie wypowie tego Traktatu na dwanaście miesięcy przed upływem rzeczzonego okresu, będzie on obowiązywał nadal aż do upływu roku od chwili, w której zostanie wypowiedziany.

Artykuł V.

Ratyfikacye Traktatu niniejszego wymienione będą w Wiedniu jak można najrychlej.

W dowód czego Pełnomocnicy Stron rokujących podpisali Traktat niniejszy i wycisnęli na nim swoje pieczęci.

Działo się w Wiedniu, dnia 19 stycznia 1884.

(L. S.) Hrabia **Westphalen** r. w.

(L. S.) **Szögyény** r. w.

Tedy po zbadaniu wszystkich postanowień tego Traktatu, potwierdziliśmy go i przyrzekamy cesarskiem i królewskiem słowem Swojem za Siebie i za Swoich następców, że go w całej osnowie zachowywać wiernie będziemy i zachowywać każemy.

W dowód czego podpisaliśmy własnoręcznie dokument niniejszy i rozkazaliśmy wycisnąć na nim Naszą cesarską i królewską pieczęć.

Działo się w Schönbrunnie dnia 22 miesiąca czerwca w roku pańskim tysiąc ósmset óśmdziesiątym czwartym, Naszego panowania trzydziestym szóstym.

Franciszek Józef r. w.



Hrabia **Gustaw Kálnoky** r. w.

Z najwyższego rozkazu Jego c. i k. Apostolskiej Mości:

Franciszek Riedl Riedenau r. w.

c. i k. radca nadworny i ministeryalny.

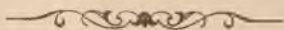

Traktat powyższy, zatwierdzony przez obie Izby Rady państwa, ogłasza się niniejszem.

Wiedeń, dnia 19 lipca 1884.

Taaffe r. w.

Pražák r. w.

125.**Rozporządzenie ministerstwa rolnictwa z d. 11 lipca 1884,
tyczące się przypuszczania do egzaminu kandydatów do służby technicznej w zarządzie lasów
rządowych.**

Ku uzupełnieniu rozporządzeń ministerstwa rolnictwa z dnia 13 lutego 1875, §. 2 (Dz. u. p. Nr. 9) i z dnia 4 lutego 1883 (Dz. u. p. Nr. 16) stanowi się, że aspiranci służby leśnej rządowej, którzy, począwszy od lipca 1885, skończą c. k. szkołę główną rolniczą, chcąc zdawać egzamin do służby technicznej w zarządzie lasów rządowych, winni oprócz dowodów tamże przepisanych, złożyć dowód, jako uczęszczali w rzeczonyj szkole głównej na wykłady systemu leśnego regulacyi dzikich potoków i zdali przed docentem z dobrym skutkiem egzamin z tego przedmiotu. Wynik tego egzaminu będzie zapisany w świadectwie, tyczącem się drugiego teoretycznego egzaminu rządowego.

W myśl pierwszego ustępu §fu 5go rozporządzenia ministeryalnego z dnia 27 lipca 1883 (Dz. u. p. Nr. 137), postanowienia te obowiązują także aspirantów do służby leśnej przy Władzach administracyjnych.

Falkenhayn r. w.

126.**Obwieszczenie ministerstwa skarbu z dnia 28 lipca 1884,**

o rozszerzeniu upoważnień celniczych c. k. komory pomocniczej II klasy w Fazanie.

C. k. komora pomocnicza II klasy w Fazanie w Istrii, okrąg urzędowy poljeński, opatrzona została upoważnieniami celniczymi komory pomocniczej I klasy.

To rozszerzenie jej atrybucyj nabywa mocy od dnia 1 sierpnia 1884.

Dunajewski r. w.

Dziennik ustaw państwa

dla

królestw i krajów w Radzie państwa reprezentowanych.

Część XL. — Wydana i rozesłana dnia 7 sierpnia 1884.

127.

Rozporządzenie ministerstwa skarbu z dnia 8 lipca 1884,
tyczące się składania opłaty stęplowej od podań z Bośni i Hercegowiny nadsyłanych w formie telegramów.

We względzie składania opłaty stęplowej od podań do Władz, urzędów itd. tutejszego obszaru monarchyi, oddawanych w formie telegramów w urzędach telegraficznych bośniackich i hercegowińskich, tudzież od tych podań, które w formie telegramów oddane w urzędach telegraficznych tutejszego obszaru monarchyi, wystósowane są do Władz, urzędów itd. bośniackich i hercegowińskich, stósować należy odpowiednio przepisy rozporządzenia ministerstwa skarbu z dnia 19 kwietnia 1882 (Dz. u. p. Nr. 42), według którego odpowiednią kwotę stęplu dołączać można do podania później wniesionego także w gotówce zamiast w znaczkach stęplowych.

Dunajewski r. w.

128.

Ustawa z dnia 11 lipca 1884,

o przyczynieniu się ze strony skarbu państwa do kosztów regulacji rzeki Glan w Karyntyi.

Za zgodą obu Izb Rady państwa postanowiłem i stanowią co następuje:

§. 1.

Do pokrycia kosztów regulacji rzeki Glan, która według ustawy krajowej dla Karyntyi ma być wykonana, 195.000 zł. wynoszących, przyczyni się skarb

państwa kwotą 58.500 zł. Kwota ta wniesiona będzie do funduszu, na wykonanie regulacyi przeznaczonego w równych ratach rocznych w ciągu okresu budowy.

Zasilek ten zawiera w sobie dopłaty, do których Rząd mógłby być obowiązany jako mieszkaniec przyległy lub strona interesowana.

§. 2.

Wykonanie ustawy niniejszej poleca się Memu Ministrowi rolnictwa i Memu Ministrowi skarbu.

Ischl, dnia 11 lipca 1884.

Franciszek Józef r. w.

Taaffe r. w.

Falkenhayn r. w.

Dunajewski r. w.

129.

Rozporządzenie ministerstwa skarbu z dnia 27 lipca 1884,

objaśniające ustęp 2gi §fu 16go przepisu wykonawczego do powszechnej taryfy cłowej.

W porozumieniu z c. k. ministerstwem spraw wewnętrznych i handlu, tudzież z c. k. Rządem król. węgierskim stanowi się, że przez piększydła, których obrót w ustępie 2gim §fu 16go przepisu wykonawczego do powszechnej taryfy cłowej (Dz. u. p. Nr. 49 z r. 1882) jest ze względów policyjno-lekarskich ograniczony, rozumieć się mają tylko te piększydła, które w napisach, etykietach, obwinieciach, ogłoszeniach itp. są podawane za skuteczne do usunięcia wad piękności (nieczystości skóry, piegów, plam wątrobianych, łysiny itp.) i przeto mają uchodzić za środki lekarskie.

Przepisane w powyższem rozporządzeniu ograniczenie obrotu co do przyrządzonych lekarstw nie stosuje się do bandaży chirurgicznych i medycznych, bez względu, czy są chemicznie przyrządzone czy impregnowane.

Dunajewski r. w.

130.

Rozporządzenie cesarskie z dnia 28 lipca 1884,

tyczące się udzielenia zapomóg z funduszków państwa okolicom Galicyi, Lodomeryi i Krakowskiego powodziami dotkniętym.

Na zasadzie §fu 14go ustawy zasadniczej państwa z dnia 21 grudnia 1867 (Dz. u. p. Nr. 141), postanowiłem i stanowią co następuje:

§. 1.

Upoważniam Rząd Mój, aby celem poratowania podupadłej ludności owych okolic Megó królestwa galicyjsko-lodomeryjskiego i Wielkiego księstwa krakow-

skiego, które powódź w miesiącu czerwcu b. r. nawiedziła, wydał z funduszków państwa zasiłki w miarę rzeczywistej potrzeby aż do sumy 800.000 zł.

§. 2.

Rząd użyć może części tej sumy w kwocie 440.000 zł. na zapomogi niezwrotne a częścią w kwocie 60.000 zł. pokryć kosztą zakupu soli spiżowej dla podupadłych gospodarzy wiejskich na utrzymanie bydła i ochronienie go od chorób zaraźliwych.

Także tej części w kwocie 60.000 zł. gospodarze wiejscy solą obdarzeni nie będą obowiązani zwrócić.

§. 3.

Część w kwocie 300.000 zł. wydana być może z funduszków państwa jako zaliczka bezprocentowa celem kupienia zboża na zasiew ozimy dla podupadłych gospodarzy wiejskich pod tym warunkiem, że fundusz krajowy weźmie na siebie odpowiedzialność za zwrot całkowitej zaliczki w sumie 300.000 zł.

§. 4.

Zaliczki zwrócone być mają w sześciu ratach rocznych, począwszy od 1 stycznia 1886.

§. 5.

Dokumenty prawne, podania i protokoły, dotyczące się udzielonych zapomóg i zaliczek, są wolne od stępli i opłat.

O ileby Wydział krajowy uznał za potrzebne zarządzić hipoteczne zabezpieczenie zaliczek danych pojedynczym gospodarzom wiejskim pod odpowiedzialnością funduszu krajowego, nie będzie pobierana opłata od takiego zabezpieczenia.

§. 6.

Zaległe raty zaliczek ściągane będą od tych, którzy je otrzymali, porządkiem administracyjnym.

§. 7.

Wykonanie niniejszego rozporządzenia, które nabywa mocy od dnia ogłoszenia, poruczam Moim Ministrom spraw wewnętrznych i skarbu.

Ischl, dnia 28 lipca 1884.

Franciszek Józef r. w.

Taaffe r. w.

Ziemiałkowski r. w.

Falkenhayn r. w.

Pražák r. w.

Conrad r. w.

Weltersheimb r. w.

Dunajewski r. w.

Pino r. w.

131.

Rozporządzenie ministerstwa spraw wewnętrznych z dnia 1 sierpnia 1884,

zawierające wyjaśnienie do rozporządzenia z dnia 14 marca 1884 (Dz. u. p. Nr. 34), urządzającego sprzedaż w aptekach bez przepisu lekarskiego.

Ponieważ przepisy rozporządzenia ministerstwa spraw wewnętrznych z dnia 14 marca b. r. (Dz. u. p. Nr. 34), mianowicie we względzie wyłączenia pewnych lekarstw od sprzedaży w aptekach bez przepisu lekarskiego, niewłaściwie zostały pojęte, przeto wydają się następujące wyjaśnienia do powyższego rozporządzenia:

1. Przerzeczony rozporządzenie nie tyczy się tych wytworów leczniczych i przetworów farmaceutycznych, co do przyrządzania których niema szczególnych przepisów w farmakopei z r. 1869 a względnie w Dodatku do tejsze z r. 1878 i które nie są oznaczone krzyżykiem ani w farmakopei, ani w obowiązującym pod porę cenniku lekarstw a oraz nie są podług nazw wymienione w wykazie dawek największych do cennika lekarstw przydanym i przedmioty te nie są wyłączone od sprzedaży w aptekach bez przepisu lekarskiego.

Nie podlega więc bynajmniej zarzutowi wydawanie bez przepisu lekarskiego *Acetum* i *Oxymel Scillae*, *Emplastrum cantharidum*, *Oleum hyoscyami foliorum coc-tum*, *Spiritus sinapis*, *Pilulae laxantes*, *Pulvis Doveri*, *Trochisci Ipecacuanhae* i *Santonini* itd., o ile przedmioty te zrobione są ściśle podług przepisów, które podaje *Pharmacopoea austriaca editio VI*.

2. Również wolno sprzedawać bez przepisu lekarskiego kwas karbolowy i inne przedmioty w wykazie dawek największych wymienione, np. *Cuprum sulfuricum*, *Zincum sulfuricum*, o ile nie mają być użyte jako lekarstwa, lecz bądź same, bądź rozpuszczone lub z czemś zmieszane, jedynie jako środek odwietrzający, jednakowoż naczynie powinno być opatrzone sygnaturą „Do odwietrzania“ o tem ich przeznaczeniu ostrzegającą.

3. Pozwala się wydawać bez przepisu lekarskiego chloroform w postaci maści lub balsamu; wszakże ilość chloroformu nie powinna wynosić więcej nad 20 od sta całej mieszaniny.

4. Co do środków leczniczych nie wymienionych w farmakopei austriackiej, w cenniku lekarstw i w wykazie dawek największych, trzymać się należy przy ich wydawaniu ściśle przepisów §§. 16 i 17 dekretu kancelaryi nadwornej z dnia 3 listopada 1808, l. 16135.

5. Do wydawania leków dla zwierząt, rozporządzenie ministeryalne z dnia 14 marca b. r. (Dz. u. p. Nr. 34) nie stósuje się wcale.

Taaffe r. w.

Dziennik ustaw państwa

dla

królestw i krajów w Radzie państwa reprezentowanych.

Część XLI. — Wydana i rozesłana dnia 13 sierpnia 1884.

132.

Patent cesarski z dnia 8 sierpnia 1884,

tyczący się zwołania sejmku krajowego galicyjsko-lodomeryjsko-krakowskiego.

**My Franciszek Józef Pierwszy,
z Bożej łaski Cesarz Austryacki;**

król węgierski i czeski, król dalmatyński, chorwacki, sławoński, galicyjski, lodomeryjski i illiryjski; król jerozolimski itd.; arcyksiążę austryacki; wielki książę toskański i krakowski; książę lotaryński, salzburski, styryjski, karyntyjski, kraiński i bukowiński; wielki książę siedmiogrodzki; margrabia morawski; książę górno i dolno szląski, modeński, parmański, piacencki i gwastalski, oświęcimski i zatorski, cieszyński, friaulski, dubrownicki i zadarski, książęcony hrabia na Habsburgu i Tyrolu, Kyburgu, Gorycyi i Gradyse; książę na Trydencie i Bryksenie, margrabia górno i dolno łużycki i istryjski; hrabia na Hohennemsie, Feldkirchu, Bregencyi, Sonnenbergu itd., pan na Tryście, Kottarze i windyjskiej marchyi; wielki wojewoda województwa serbskiego itd. itd.

wiadomo czynimy:

Sejm krajowy królestwa Galicyi i Lodomeryi oraz Wielkiego księstwa krakowskiego postanowieniem Naszem z dnia 14 października 1883 odroczone, zwołuje się na dzień 2 września 1884 do sprawowania znowu czynności.

Dan w Ischlu dnia ósmego sierpnia w roku tysiąc ósmset óśmdziesiątym
czwartym, Naszego panowania trzydziestym szóstym.

Franciszek Józef r. w.



Taaffe r. w.

Ziemiałkowski r. w.

Falkenhayn r. w.

Pražák r. w.

Conrad r. w.

Welsersheimb r. w.

Dunajewski r. w.

Pino r. w.

Dziennik ustaw państwa

dla

królestw i krajów w Radzie państwa reprezentowanych.

Część XLII. — Wydana i rozesłana dnia 15 sierpnia 1884.

133.

Dokument koncesyjny z dnia 2 lipca 1884,

na kolej żelazną parową z Fehringu do Fürstenfeldu.

**My Franciszek Józef Pierwszy,
z Bożej łaski Cesarz Austriacki;**

Król Apostolski Węgierski, Król Czeski, Dalmacki, Kroacki, Sławoński, Galicyjski, Lodomeryjski i Illiryjski; Arcyksiążę Austriacki, Wielki Książę Krakowski, Książę Lotaryński, Salzburski, Styryjski, Karyntyjski, Kraiński, Bukowiński, Górno i Dolno Szląski; Wielki Książę Siedmiogrodzki; Margrabia Morawski; uksiążęcony Hrabia na Habsburgu i Tyrolu itd. itd. itd.

Gdy Juliusz Krepesch, Ludwig Kranz i Jan Dettelbach w Gradcu podali prośbę o udzielenie im koncesyi na budowę i utrzymywanie w ruchu kolei miejscowej od stacyi w Fehringu na kolei zachodniej węgierskiej do Fürstenfeldu, przeto ze względu na powszechną użyteczność tego przedsięwzięcia, widzimy się spowodowani nadać proszącym koncesyą niniejszą na zasadzie ustawy o koncesyach na koleje żelazne z dnia 14 września 1854 (Dz. u. p. Nr. 238), jakoteż ustaw z dnia 25 maja 1880 (Dz. u. p. Nr. 56) i z dnia 26 grudnia 1882 (Dz. u. p. Nr. 180), w sposób następujący:

§. 1.

Nadajemy koncesyonaryuszom prawo wybudowania i utrzymywania w ruchu kolei żelaznej parowej, która wybudowana być ma jako miejscowa ze szlakiem normalnym od stacyi w Fehringu na kolei zachodniej węgierskiej do Fürstenfeldu z koleją podjazdową do tamtejszej skarbowej fabryki tytoniu.

§. 2.

Kolei, na którą wydaje się niniejszy dokument koncesyjny, zapewnia się następujące ulgi:

- a) uwolnienie od stępli i opłat od wszelkich umów, wpisów hipotecznych, podań i jakichkolwiek innych dokumentów, dotyczących się zebrania kapitału i zabezpieczenia odsetków, jakoteż ruchu aż do czasu otwarcia ruchu, tudzież od dokumentów, dotyczących się nabycia gruntów, budowy i urządzenia kolei aż do końca pierwszego roku ruchu;
- b) uwolnienie od stępli i opłat pierwszej emisji akcji (zakładowych i pierwszorzędných), tudzież kwitów tymczasowych, jakoteż od opłat za przeniesienie własności zakupionych gruntów;
- c) uwolnienie od opłat i taks za nadanie koncesyi i za wygotowanie niniejszego dokumentu koncesyjnego;
- d) uwolnienie od podatku dochodowego i zarobkowego, od opłat stęplowych, którym podlegają kupony, jakoteż od wszelkiego nowego podatku, któryby w przyszłości mocą ustawy był zaprowadzony na lat trzydzieści (30), licząc od dnia dzisiejszego.

§. 3.

Koncesyonaryusze obowiązani są rozpocząć budowę kolei w §. 1 wzmiankowanej natychmiast, ukończyć ją najpóźniej w przeciągu dwóch lat, licząc od dnia dzisiejszego, gotową kolej oddać na użytek publiczny i utrzymywać w ruchu bez przerwy przez cały okres koncesyjny.

Jako rękojmię dotrzymania powyższego terminu budowy, złożyć mają koncesyonaryusze kaucyą w sumie tysiąc (1.000) złotych w tych papierach, w których wolno lokować fundusze sieroce.

W razie niedotrzymania powyższego zobowiązania, kaucya ta uznana być może za przepadłą.

Kaucya — wyjąwszy ten przypadek — zwrócona być powinna w ciągu trzydziestu dni po otwarciu ruchu na kolei koncesyonowanej.

§. 4.

Do wybudowania tej kolei koncesyonowanej, jakoteż mającej się wybudować wzmiankowanej w §. 1 kolei podjazdowej do skarbowej fabryki tytoniu w Fürstenfeldzie, nadaje się koncesyonaryuszom prawo wywłaszczenia podług przepisów ustawowych w tej mierze obowiązujących.

Takież samo prawo nadane będzie koncesyonaryuszom do wybudowania wszelkich odnóg, prowadzących do zakładów przemysłowych, gdyby Rząd uznał potrzebę wybudowania takich kolei ze względu na dobro publiczne.

§. 5.

We względzie budowy kolei koncesyonowanej i ruchu na niej, zastosować się powinni koncesyonaryusze do osnowy niniejszego dokumentu koncesyjnego i do warunków koncesyjnych, jakie ministerstwo handlu ustanowi, jakoteż do istniejących w tej mierze ustaw i rozporządzeń, mianowicie do ustawy o koncesjach na koleje żelazne z dnia 14 września 1854 (Dz. u. p. Nr. 238) i Porządku ruchu kolei z dnia 16 listopada 1851 (Dz. u. p. Nr. 1 z r. 1852), tudzież do ustaw i rozporządzeń, które w przyszłości wydane być mogą.

Pod względem ruchu pozwala się odstąpić od środków bezpieczeństwa przepisanych w porządku ruchu kolei żelaznych o ile ze względu na zmniejszenie chyżości największej, ministerstwo handlu uzna to za możliwe, a natomiast trzymać się należy osobnych przepisów ruchu, które w tej mierze wyda ministerstwo handlu.

§. 6.

Nadaje się koncesyonaryuszom prawo utworzenia za osobnem zezwoleniem Rządu i pod warunkami, które tenże ustanowi, Spółki akcyjnej, która wchodzi we wszystkie prawa i obowiązki koncesyonaryuszów.

Wypuszczenie obligacyj pierwszorzędnych jest wzbronione.

Natomiast upoważnia się koncesyonaryuszów do wypuszczenia w obieg akcyj pierwszorzędnych, które oprocentowane i umorzone być mają pierwiej niż akcyje zakładowe, w sumie najwięcej aż do sześćset pięć tysięcy (605.000) złotych.

Dywidenda, należąca się akcyom pierwszorzędnym, zanim akcyje zakładowe nabędą prawa do pobierania dywidendy, nie może wynosić więcej nad pięć (5) od sta.

Cały kapitał zakładowy umorzony być ma w obrębie okresu koncesyjnego podług planu podlegającego zatwierdzeniu Rządu.

Statut Spółki, jakoteż formularze na akcyje zakładowe i akcyje pierwszorzędne, które mają być wypuszczone, podlegają zatwierdzeniu Rządu.

§. 7.

Transporty wojskowe przewożone być muszą po cenach taryfowych zniżonych, a to stosownie do postanowień, które tak w tej mierze jak i względem ulg dla podróżujących wojskowych na kolei zachodnio-węgierskiej kiedykolwiek obowiązywać będą.

Postanowienia te stosowane będą także do Obrony krajowej obu połów monarchyi, do strzelców krajowych tyrolskich, i to nietylko gdy podróżują kosztem skarbu, lecz także gdy jadą po służbie o własnym koszcie na ćwiczenia wojskowe i zgromadzenia kontrolne, tudzież do korpusu straży wojskowej sądów cywilnych wiedeńskich, do żandarmeryi, jakoteż do straży skarbowej i straży bezpieczeństwa po wojskowemu uorganizowanej.

Koncesyonaryusze zobowiązują się przystąpić do zawartej przez spółki kolei austryackich umowy względem zakupienia i utrzymywania w pogotowiu parku do transportów wojskowych, pomagania sobie nawzajem swojemi parkami w razie przewożenia większych transportów wojskowych, tudzież do postanowień organicznych i instrukcyj dla oddziałów kolei polowej, jakoteż do umowy dodatkowej o przewożeniu na rachunek skarbu wojskowego obłożnie chorych i rannych, która weszła w wykonanie od dnia 1 czerwca 1871.

Ten obowiązek przystąpienia odnosi się także do umowy ze spółkami kolejowemi względem pomagania sobie nawzajem swoją służbą w razie przewożenia większych transportów wojskowych i do przepisu o transportach wojskowych na kolejach żelaznych.

Zobowiązania te ciężą na koncesyonaryuszach tylko o tyle, o ile będzie możliwem dopełnienie ich na kolei koncesyonowanej jako drugorzędnej a w skutek tego zbudowanej, urządzonej i eksploatowanej z dozwolonemi ułatwieniami a orzeka o tem ministerstwo handlu.

Koncesyonaryusze zobowiązują się przy obsadzaniu posad mieć wzgląd na wysłużonych podoficerów armii, marynarki wojennej i obrony krajowej w myśl ustawy z dnia 19 kwietnia 1872 (Dz. u. p. Nr. 60).

§. 8.

Koncesyą nadaje się z obroną przeciw zakładaniu nowych kolei w myśl §fu 9, lit. b) ustawy o koncesyach na koleje żelazne, na lat dziewięćdziesiąt (90), licząc od dnia dzisiejszego, po upływie zaś tego czasu traci ona moc swoją.

Rząd może także wyrzec unieważnienie koncesyi przed upływem przerweczonego czasu, gdy określone w §fie 3cim zobowiązania pod względem rozpoczęcia i skończenia budowy, tudzież otwarcia i utrzymywania ruchu nie będą dopełnione, o ile przekroczenie terminu nie da się usprawiedliwić w myśl §. 11 lit. b) ustawy o koncesyach na koleje żelazne a mianowicie wstrząśnieniami politycznymi i finansowemi.

§. 9.

Ruch na kolei koncesyonowanej będzie utrzymywał Rząd na rachunek koncesyonaryuszów.

Warunki utrzymywania ruchu określone będą w umowie, którą Rząd zawrze z koncesyonaryuszami.

§. 10.

Rząd zastrzega sobie prawo odkupienia kolei koncesyonowanej po jej wybudowaniu i otwarciu na niej ruchu w każdym czasie, a w tym razie wynagrodzi Spółkę gotówką.

Dla oznaczenia ceny odkupu obliczone będą czyste dochody roczne przedsiębiorstwa w ciągu lat siedmiu przed rzeczywistą chwilą odkupu, z tego stracone będą czyste dochody dwóch lat najniepomyślniejszych i policzony będzie średni dochód czysty pozostałych lat pięciu.

Gdyby jednak średni dochód czysty, w ten sposób obliczony, nie wynosił najmniej takiej sumy rocznej, która potrzebna jest do oprocentowania po 5 od sta i umorzenia kapitału zakładowego imiennego, przez Rząd zatwierdzonego, w przeciągu okresu koncesyjnego, natenczas ta suma roczna uważana będzie za dochód czysty, mający służyć za podstawę do wymierzenia ceny odkupu.

W przerweczony sposób postąpi się także w tym przypadku, gdyby kolej odkupiona być miała przed upływem siódmego roku ruchu.

Celem wynagrodzenia Spółki, administracya państwa, podług własnego wyboru, albo płacić jej będzie rentę, równającą się powyższym dochodom średnim a względnie najmniejszym, a to z dołu, w ratach półrocznych dnia 1 stycznia i dnia 1 lipca każdego roku aż do upływu okresu koncesyjnego, albo zapłaci jej jednorazowo sumę, odpowiadającą policzalnej, na podstawie oprocentowania po pięć od sta wymierzonej wartości kapitałowej rat rocznych, które od chwili odkupu kolei wypadałoby płacić aż do upływu okresu koncesyjnego.

Suma kapitału zakładowego rzeczywistego podlega zatwierdzeniu Rządu.

Gdyby po upływie pierwszego roku ruchu jeszcze jakie nowe budowle wystawione lub urządzenia ruchu pomnożone być miały, koszta stąd poniesione

mogą być doliczone do kapitału zakładowego, jeżeli Rząd pozwolił na wzniesienie projektowanych nowych budowli lub pomnożenie urządzeń ruchu i jeżeli koszta będą należycie wykazane.

Przez odkupienie kolei i od dnia tego odkupienia wchodzi państwo za wypłatą ceny odkupu bez dalszego wynagrodzenia, w posiadanie wolne od ciężarów i używanie kolei, niniejszem koncesyonowanej, ze wszystkimi do niej należącymi ruchomościami i nieruchomościami, licząc tu także park wozowy i zapasy materiałów, jakoteż fundusze obrotowe i zasobowe z kapitału zakładowego utworzone, o ileby te ostatnie za zezwoleniem Rządu nie były całkiem lub częściowo użyte, stósownie do swego przeznaczenia.

§. 11.

Gdy koncesya utraci moc swoją i od tego dnia, w którym to nastąpi, wchodzi państwo bez wynagrodzenia w wolne od ciężarów posiadanie i używanie kolei koncesyonowanej i wszystkich ruchomych i nieruchomych przynależności, licząc tu także park wozowy i zapasy materiałów, jakoteż funduszy zasobowych i obrotowych, z kapitału zakładowego utworzonych, o ileby te ostatnie za zezwoleniem Rządu nie były już całkiem lub częściowo użyte, stósownie do swego przeznaczenia.

Tak wtedy gdy koncesya moc swoją straci, jak i w razie odkupienia kolei (§. 10), zatrzymają koncesyonaryusze na własność utworzony z własnych dochodów przedsiębiorstwa fundusz zasobowy i należące się im aktywa, tudzież te osobne zakłady i budynki, z własnego majątku wzniesione lub nabyte, do których zbudowania lub nabycia Rząd upoważnił ich z tym wyraźnym dodatkiem, że nie mają stanowić przynależności kolejowej.

§. 12.

Rząd ma prawo przekonywać się, czy budowa kolei i urządzenia ruchu są we wszystkich częściach wykonane odpowiednio celowi i trwale, tudzież zarządzić, aby wadom w tym względzie zapobieżono lub takowe usunięto.

Ze względu na to, że w myśl §. 10 służy Rządowi prawo odkupienia kolei, koncesyonaryusze obowiązani są przedstawić Rządowi do zatwierdzenia umowy, dotyczące się budowy i dostaw. Rząd ma także prawo wydelegowania komisarzy do wglądania w zarząd, a mianowicie wydelegowania na koszt koncesyonaryuszów komisarzy, którzyby w sposób, jaki uznają za stósowny, czuwali nad tem, by kolej wybudowana została zgodnie z projektem i umowami.

Komisarz przez Rząd ustanowiony, ma prawo bywania na posiedzeniach Rady zawiadowczej lub innej reprezentacji, przedstawiającej dyrekcją Spółki, jakoteż na walnych zgromadzeniach, ile razy uzna to za potrzebne i zawieszania wszelkich takich uchwał i zarządzeń, któreby się ustawom lub statutowi Spółki sprzeciwiały albo były szkodliwe publicznemu dobru.

Za nadzór niniejszem ustanowiony, koncesyonaryusze nie są obowiązani płacić skarbowi państwa wynagrodzenia. Również uwalnia się koncesyonaryuszów od przepisanego w §fie 89ym Porządku ruchu kolei z dnia 16 listopada 1851 (Dz. u. p. Nr. 1 z roku 1852) obowiązku wynagradzania nadwyżki kosztów dozoru policyjnego i akcyzowego, jakoteż od obowiązku wystawienia bezpłatnie i utrzymywania lokali urzędowych.

§. 13.

Nadto zastrzega sobie Rząd prawo, że gdyby pomimo poprzedniego ostrzeżenia, ponawiało się naruszenie lub zaniedbanie obowiązków w dokumencie koncesyi lub ustawami przepisanych, będzie temu zapobiegał środkami odpowiadającymi ustawom, a według okoliczności unieważni koncesyą jeszcze przed upływem czasu, na który została nadana.

Ostrzegając surowo, aby nikt nie czynił nic przeciwnego postanowieniom koncesyi niniejszej, i nadając Spółce prawo uciekania się do Naszych sądów w sprawach o wynagrodzenie udowodnionej szkody, rozkazujemy wyraźnie wszystkim władzom, do których to należy, aby nad koncesyą i wszystkimi postanowieniami w niej zawartemi, ściśle i troskliwie czuwały.

W dowód czego wydajemy niniejszy list, pod Naszą większą pieczęcią, w Naszem głównem i rezydencyonalnem mieście Wiedniu dnia drugiego miesiąca lipca, w roku zbawienia tysiąc ósmset ósmdziesiątym czwartym, Naszego panowania trzydziestym szóstym.

Franciszek Józef r. w.



Taaffe r. w.

Pino r. w.

Dunajewski r. w.

Dziennik ustaw państwa

dla

królestw i krajów w Radzie państwa reprezentowanych.

Część XLIII. — Wydana i rozesłana dnia 19 sierpnia 1884.

134.

Traktat z dnia 2 kwietnia 1884,

między monarchją austriacko-węgierską a cesarstwem rosyjskiem, tyczący się zaprowadzenia bezpośredniej korespondencyi.

(Zawarty w St. Petersburgu dnia 2 kwietnia 1884, ratyfikowany przez Jego c. i k. Apostolską Mość dnia 25 maja 1884, ratyfikacye wzajemne wymienione zostały w St. Petersburgu dnia 9 lipca 1884.)

Nos Franciscus Josephus Primus,
divina favente clementia Austriae Imperator;
 Apostolicus Rex Hungariae, Rex Bohemiae, Dalmatiae, Croatiae,
 Slavoniae, Galiciae, Lodomeriae et Illyriae; Archidux Austriae;
 Magnus Dux Cracoviae; Dux Lotharingiae, Salisburgi, Styriae,
 Carinthiae, Carnioliae, Bucovinae, superioris et inferioris Silesiae;
 Magnus Princeps Transilvaniae; Marchio Moraviae; Comes
 Habsburgi et Tirolis etc. etc.

Notum testatumque omnibus et singulis, quorum interest, tenore praesentium facimus:

Posteaquam a Plenipotentiaro Nostro et illo Majestatis Suae, Imperatoris Russiae praevis collatis consiliis conventio eum in finem, ut inter tribunalia territorii judiciali Leopoltanis et Cracoviensis, atque illa territorii judicialis Varsoviensis commercium literarum mutuum introducatur, Petropoli die secunda mensis Aprilis anni currentis inita et signata fuit, tenoris sequentis:

Pierwopis.

Sa Majesté l'Empereur d'Autriche, Roi de Bohême etc. et Roi Apostolique de Hongrie, et

Sa Majesté l'Empereur de toutes les Russies, désirant faciliter et régler la correspondance entre les tribunaux des arrondissements judiciaires de Lemberg et de Cracovie d'un côté et ceux de l'arrondissement de Varsovie de l'autre, dans les affaires civiles et pénales, ont résolu d'un commun accord, de conclure dans ce but une Convention et ont nommé à cet effet pour leurs Plenipotentiaires savoir:

Sa Majesté l'Empereur d'Autriche:

Son Conseiller Intime Actuel, Comte Antoine de Wolkenstein-Trostburg, Son Ambassadeur Extraordinaire et Plénipotentiaire près Sa Majesté l'Empereur de toutes les Russies, et

Sa Majesté l'Empereur de toutes les Russies:

Son Conseiller Privé Actuel et Secrétaire d'Etat Nicolas de Giers, Son Ministre des Affaires Etrangères, —

lesquels après s'être communiqué leurs pleins pouvoirs respectifs, trouvés en bonne et due forme, sont convenus des articles suivants:

Article I.

Les tribunaux et les ministères publics — des arrondissements de Lemberg et de Cracovie d'un côté et les tribunaux et les ministères publics de l'arrondissement judiciaire de Varsovie de l'autre correspondront dorénavant — sans intervention diplomatique pour toutes les réquisitions, en matière civile et pénale, en tant qu'elles ne tombent

Przekład.

Najjaśniejszy Cesarz austriacki, Król czeski itd. i Król Apostolski węgierski, tudzież

Najjaśniejszy Cesarz wszech Rossyj, pragnąc ułatwić i urządzić korespondencyą w sprawach cywilnych i karnych pomiędzy Sądami, w okręgach Sądów krajowych wyższych, lwowskiego i krakowskiego, istniejącemi z jednej a Sądami okręgu jurysdykcyi warszawskiej z drugiej strony, postanowili za wspólną zgodą zawrzeć w tym względzie traktat i mianowały pełnomocnikami swymi do tego, jakoto:

Najjaśniejszy Cesarz austriacki:

Swego rzeczywistego Radcę tajnego hrabiego Antoniego Wolkensteina-Trostburga, Swego nadzwyczajnego Ambasadora i Pełnomocnika przy dworze Najjaśniejszego Cesarza wszech Rossyj, a

Najjaśniejszy Cesarz wszech Rossyj:

Swego rzeczywistego Radcę tajnego Mikołaja Giersa, Ministra spraw zewnętrznych, —

którzy, okazawszy sobie nawzajem swoje pełnomocnictwa i znalazłszy je w dobrej i należytej formie, zgodzili się na następujące artykuły:

Artykuł I.

Sądy i prokuratorye rządowe w okręgach c. k. Sądów krajowych wyższych lwowskiego i krakowskiego istniejące z jednej strony, tudzież Sądy i prokuratorye rządowe okręgu jurysdykcyi warszawskiej z drugiej strony, korespondować będą odtąd ze sobą bez pośrednictwa Władz dyplomatycznych, co do wszelkich żądań, tyczących się pomocy

pas sous les articles IX, X et XIII de la Convention d'extradition du 3./15. Octobre 1874.

Article II.

Seront admis au droit de correspondance directe du côté de l'Autriche: les Cours d'Appel (Oberlandesgerichte) de Lemberg et de Cracovie, les cours de première instance, savoir: les tribunaux provinciaux (Landesgerichte) de Lemberg, de Cracovie et de Czernowitz, et les tribunaux de district (Kreisgerichte) de Przemyśl, de Złoczów, de Sambor, de Tarnopol, de Stanislaw, de Kołomea, de Tarnów, de Rzeszów, de Neu-Sandec et de Wadowice, enfin les tribunaux d'arrondissement (Bezirksgerichte) ressortissants aux cours précitées, les Présidents de ces dernières, les Procureurs près les Cours d'Appel de Lemberg et de Cracovie et les Procureurs près les cours de première instance (Tribunaux provinciaux et Tribunaux de district) précitées.

Du côté de la Russie: la Chambre de Justice de Varsovie (Варшавская Судебная Палата), les Tribunaux d'arrondissement (Округные Суды) de Varsovie, de Kalisch, de Kielce, de Lomza, de Lubline, de Pietrków, de Płock, de Radom, de Souvalky et de Siedlice. Les assises de Juges de Paix (Съезды Мирных Судей) des arrondissements sus-indiqués et par leur intermédiaire, les Juges de Paix de leur ressort, les Présidents de ces tribunaux, le Procureur de la Chambre de Justice de Varsovie et les Procureurs près les tribunaux d'arrondissement précités.

La dénomination des tribunaux et magistrats susmentionnés pouvant subir des modifications, les Hautes Parties contractantes se réservent de s'en faire réciproquement part en temps utile afin de prévenir les malentendus qui pourraient en résulter.

prawnej w sprawach cywilnych i karnych, o ile do żądań takich nie odnoszą się przepisy artykułów IX, X i XIII Traktatu z dnia 3/15 października 1874, dotyczącego się wydawania zbrodniarzy.

Artykuł II.

Do utrzymywania korespondencyi bezpośrednio upoważnione są ze strony Austrii: Sądy krajowe wyższe lwowski i krakowski, Sądy krajowe lwowski, krakowski i czerniowiecki, Sądy obwodowe przemyski, złoczowski, samborski, tarnopolski, stanisławowski, kołomyjski, tarnowski, rzeszowski, nowo-sandecki, wadowicki, c. k. Sądy powiatowe w okręgach przerzeczonych Trybunałów, prezisi tych Trybunałów, prokuratorowie starsi lwowski i krakowski i prokuratorowie przy rzeczonych Sądach krajowych i obwodowych.

Ze strony Rosyi: Izba sądowa warszawska, Trybunały warszawski, kaliski, kielecki, łomżyński, lubelski, piotrkowski, płocki, radomski, suwałski i siedlecki; kolegia sędziów pokoju przerzeczonych okręgów a za ich pośrednictwem sędziowie pokoju ich okręgu; prezisi tych Trybunałów, prokurator przy Izbie sądowej w Warszawie i prokuratorowie przy przerzeczonych Trybunałach:

Gdyby nazwy przerzeczonych Sądów i Władz uległy zmianie, Wysokie Strony rokujące nie omieszkają przesłać sobie nawzajem uwiadomienia o tem, dla zapobieżenia nieporozumieniom, któreby stąd mogły wyniknąć.

Article III.

Les relations ou les correspondances directes entre les tribunaux et les magistrats susmentionnés comprendront:

- a) Les réquisitions relatives aux enquêtes sommaires et instructions des crimes et délits commis sur le territoire de deux pays respectifs, aux interrogatoires, descentes sur les lieux, visites domiciliaires, saisies, visites médicales, etc.;
- b) Les demandes pour la remise des pièces de conviction, des valeurs et des documents ayant trait à l'instruction des affaires poursuivies devant les tribunaux;
- c) La correspondance des procureurs dans les affaires de détenus;
- d) La transmission des citations, des mandats de comparution, des exploits, notifications, sommations et autres actes de procédure tant dans les affaires civiles que pénales.
- e) L'assermentation des parties en matière civile, les expertises et les dépositions des témoins sous la foi ou sans la prestation de serment.

Les récépissés des citations, exploits, notifications et autres actes seront délivrés réciproquement munis des légalisations requises.

Article IV.

Les Hautes Parties contractantes s'engagent à faire exécuter les réquisitions ou commissions décernées par les tribunaux et les magistrats admis par la présente convention à la correspondance directe en tant que les lois du pays, où l'exécution devra avoir lieu, ne s'y opposeront pas.

Article V.

Les réquisitions que les tribunaux et les magistrats désignés dans l'article II de la présente convention s'adresseront

Artykuł III.

Przedmiotem bezpośredniej korespondencji pomiędzy przerzeczonymi Sądami i Władzami będą:

- a) żądania, dotyczące się dochodzeń przygotowawczych i śledztw z powodu zbrodni i przestępstw popełnionych w obszarach obu Państw, przesłuchiwanie, oględzin miejscowych, rewizyi domu, zaareztowania, wywodów lekarskich itd.;
- b) żądania, dotyczące się przesłania środków dowodowych, wartości i dokumentów będących w związku ze sprawami, toczącymi się przed Sądem;
- c) sprawy więźniów wymagające korespondencji prokuratorów;
- d) przesłanie pozwów, wezwań, rezolucyj, uwiadomień i wszelkich innych aktów, których wymaga postępowanie w sprawach tak cywilnych jak i karnych;
- e) odbieranie przysięgi od stron w sprawach cywilnych, wywody znawców i przesłuchanie świadków pod przysięgą lub bez tejże.

Dowody doręczenia pozwów, rezolucyj, uwiadomień i innych aktów, wzajemnie sobie przesyłane, będą opatrzone potrzebnymi uwierzytelnieniami.

Artykuł IV.

Wysokie Strony rokujące zobowiązują się czynić zadość żądaniom i zleceniom Sądów i Władz, które stósownie do Umowy niniejszej są do bezpośredniej korespondencji upoważnione, o tyle, o ile nie sprzeciwiają się ustawom tego kraju, w którym mają być spełnione.

Artykuł V.

Żądania, które Sądy i Władze, w artykule II Umowy niniejszej wzmiankowane, będą sobie wzajemnie nadsyłały

réciproquement seront rédigées par les tribunaux et magistrats autrichiens en langue allemande et par ceux de l'arrondissement judiciaire de Varsovie en langue russe.

Les réponses provoquées par les dites réquisitions seront rédigées en langue russe du côté de la Russie et en langue allemande du côté de l'Autriche.

Article VI.

Dans le cas où, par des considérations spéciales, il aura été reconnu inopportun d'appliquer à une affaire quelconque le mode de la correspondance directe, il sera loisible aux Hautes parties contractantes de se transmettre réciproquement les réquisitions judiciaires y relatives par la voie diplomatique.

Article VII.

Les frais occasionnés par la remise des significations et des citations ou par l'exécution des commissions rogatoires resteront à la charge de l'Etat requis.

Article VIII.

Toutes les correspondances et tous les envois expédiés par l'un des tribunaux respectifs seront affranchis, quant aux frais de poste, par celui de ces tribunaux, dont émanera une commission rogatoire; les expéditions et les envois faits en réponse à cette réquisition seront affranchis par les tribunaux requis.

Article IX.

La présente convention sera ratifiée et les ratifications en seront échangées à St. Petersbourg aussitôt que faire se pourra.

Elle sera exécutoire à dater du 30^{me} jour après sa promulgation, faite la dernière dans les formes prescrites par les lois en vigueur dans les deux Pays et

(Polsk.)

spisane być mają przez Sądy i Władze austriackie w języku niemieckim, a przez Sądy i Władze rossyjskie w języku rossyjskim.

Odpowiedzi na takie żądania, pisane będą w Rossyi w języku rossyjskim, w Austrii w języku niemieckim.

Artykuł VI.

Gdyby ze względu na szczególne okoliczności, bezpośrednio korespondencya w jakiejś sprawie okazywała się niewłaściwą, wolno będzie Wysokim Stronom rokującym przesłać sobie odnośne żądania sądowe drogą dyplomatyczną.

Artykuł VII.

Koszta doręczenia aktów sądowych i pozwów, jakoteż wykonania poruczonych zleceń, ponosić będzie Państwo przesyłające żądanie.

Artykuł VIII.

Wszelkie korespondencye i posyłki, wysyłane przez Sądy i Władze na zasadzie Umowy niniejszej, będą frankowane a koszta opłaty pocztowej ponoszą te Sądy i Władze, które dają zlecenie; korespondencye i posyłki, będące odpowiedziami na takie żądania, frankować mają Sądy i Władze, od których były żądane.

Artykuł IX.

Umowa powyższa będzie ratyfikowana a ratyfikacye zostaną wymienione w St. Petersburgu jak można najrychlej.

Nabędzie mocy obowiązującej trzydziestego dnia po ogłoszeniu jej w obu Państwach, w myśl istniejących ustaw, a gdy ją jedna ze Stron rokujących wy-

elle continuera à être en vigueur jusqu'à six mois après déclaration contraire de la part de l'une des Hautes Parties contractantes.

En foi de quoi les Plénipotentiaires respectifs l'ont signée et y ont apposé le cachet de leurs armes.

Fait en double à St. Pétersbourg le $\frac{\text{vingt un Mars}}{\text{deux Avril}}$ mil huit cent quatre vingt quatre.

(L. S.)

Comte A. de **Wolkenstein-Trostburg** m. p.

(L. S.)

Giers m. p.

powie, zatrzyma moc swoją jeszcze przez 6 miesięcy.

W dowód czego Pełnomocnicy Stron obudwu podpisali Umowę niniejszą i wycisnęli na niej swoje pieczęci herbowe.

Spisano w dwóch egzemplarzach w St. Petersburgu dnia $\frac{2 \text{ kwietnia}}{21 \text{ marca}}$ 1884.

(L. S.)

Hrabia A. **Wolkenstein-Trostburg** r. w.

(L. S.)

Giers r. w.

Nos visis et perpensis conventionis hujus articulis, illos omnes et singulos ratos hisce confirmatosque habere profiteamur ac declaramus, verbo Nostro Caesareo et Regio promittentes, Nos omnia, quae in illis continentur, fideliter executioni mandatuos esse.

In quorum fidem majusque robur praesentes rathabitionis Nostrae tabulas manu Nostra signavimus sigilloque Nostro Caesareo et Regio adpresso firmari jussimus.

Dabantur Budapestini die vigesima quinta mensis Maji anno millesimo octingentesimo octogesimo quarto, Regnorum Nostrorum trigesimo sexto.

Franciscus Josephus m. p.



Gustavus Comes Kálnoky m. p.

Ad mandatum Sacrae Caesareae et Regiae Apostolicae Majestatis proprium:

Franciscus Eques Biedl a Biedenau m. p.,

c. et r. consiliarius aulicus et ministerialis.

Traktat powyższy, jako obowiązujący w królestwach i krajach w Radzie państwa reprezentowanych, ogłasza się niniejszem.

Wiedeń, dnia 10 sierpnia 1884.

Taaffe r. w.

Pražák r. w.

Dziennik ustaw państwa

dla

królestw i krajów w Radzie państwa reprezentowanych.

Część XLIV. — Wydana i rozesłana dnia 20 sierpnia 1884.

135.

Obwieszczenie ministerstwa obrony krajowej i ministerstwa skarbu z dnia 15 lipca 1884,

o dodatkowym zaliczeniu gminy Niepołomic do 7 klasy Taryfy czynszów wojskowych
(Dz. u. p. Nr. 140 z r. 1881).

Ku dalszemu uzupełnieniu obwieszczenia z dnia 18 grudnia 1881 (Dz. u. p. Nr. 140), zalicza się w porozumieniu z wspólnem ministerstwem wojny gminę Niepołomicę w Galicyi do siódmej klasy Taryfy czynszów za pomieszczenia dla wojska, obowiązującej do końca 1885 roku.

Dunajewski r. w.

Weltersheimb r. w.

136.

Rozporządzenie ministerstw spraw wewnętrznych, handlu i skarbu z dnia 18 sierpnia 1884,

rozsiewające na Włochy zakaz przywozu i przewozu szmat, starych lin, tudzież przeznaczonej do obrotu handlowego starej odzieży, używanej bielizny wdziewalnej i używanej pościeli, pochodzących z Francyi, Algieru i Tunetu (Dz. u. p. Nr. 107 z r. 1884).

Dla zapobieżenia roznoszeniu chorób zaraźliwych, rozciąga się na Włochy w porozumieniu z Rządem królewsko-węgierskim, zakaz wydany rozporządzeniem ministeryalnym z dnia 1 lipca 1884 (Dz. u. p. Nr. 107) przywozu i przewozu z Francyi, Algieru i Tunetu szmat, starych lin, tudzież starej odzieży, używanej bielizny wdziewalnej i używanej pościeli, o ile przedmioty te przeznaczone są do obrotu handlowego.

Rozporządzenie niniejsze nabywa mocy od dnia, w którym właściwe komory a względnie Władze zdrowotne morskie otrzymają o niem wiadomość.

Taaffe r. w.

Pino r. w.

Dunajewski r. w.

Dziennik ustaw państwa

dla

królestw i krajów w Radzie państwa reprezentowanych.

Cześć XLV. — Wydana i rozesłana dnia 26 sierpnia 1884.

137.

Umowa z dnia 8 stycznia 1884,

między monarchją austriacko-węgierską a Szwajcaryą, tycząca się przyznania prawa ubóstwa.

(Zawarta w Bernie dnia 8 stycznia 1884, ratyfikowana przez Jego c. i k. Apostolską Mość dnia 17 czerwca 1884, ratyfikacye obustronne wymienione zostały w Bernie dnia 3 sierpnia 1884.)

Nos Franciscus Josephus Primus,
divina favente clementia Austriae Imperator;
 Apostolicus Rex Hungariae, Rex Bohemiae, Dalmatiae, Croatiae,
 Slavoniae, Galiciae, Lodomeriae et Illyriae; Archidux Austriae;
 Magnus Dux Cracoviae; Dux Lotharingiae, Salisburgi, Styriae,
 Carinthiae, Carnioliae, Bucovinae, superioris et inferioris Silesiae;
 Magnus Princeps Transilvaniae; Marchio Moraviae; Comes
 Habsburgi et Tirolis etc. etc.

Notum testatumque omnibus et singulis, quorum interest, tenore praesentium facimus :

Posteaquam a Plenipotentiaro Nostro et illo Confoederationis Helveticae eo fine, ut beneficium auxilii judicialis nationalibus partium contractantium vicissim praebeatur, conventio Bernae die 8 mensis Januarii 1884 inita et signata fuit, tenoris sequentis:

Pierwopis.

Sa Majesté l'Empereur d'Autriche, Roi de Bohême etc. etc. et Roi Apostolique de Hongrie et

le Conseil fédéral de la Confédération Suisse,

également animés du désir d'assurer aux citoyens indigents de l'autre Partie contractante le droit au bénéfice du pauvre devant les tribunaux, soit dans les causes civiles, soit dans les causes pénales, se sont résolus à conclure une convention à cet effet et ont nommé dans ce but pour leurs plénipotentiaires, savoir:

Sa Majesté l'Empereur d'Autriche, Roi de Bohême etc. etc. et Roi Apostolique de Hongrie,

le Sieur Maurice Baron d'Ottensfels, Son Envoyé extraordinaire et Ministre plénipotentiaire près la Confédération Suisse, et

le Conseil fédéral de la Confédération Suisse,

le Sieur Adolphe Deucher, Conseiller fédéral, Chef du Département des Postes et des Chemins de fer, remplaçant du Chef du département de Justice et Police,

lesquels, après s'être communiqué leurs pouvoirs et les avoir trouvés en bonne et due forme, sont convenus des articles suivants:

Article I.

Les ressortissants autrichiens et hongrois jouiront en Suisse et les Suisses jouiront en Autriche et en Hongrie du droit au bénéfice du pauvre dans tous les cas où ce droit serait accordé aux nationaux eux-mêmes, en se conformant aux lois qui sont ou seront en vigueur dans les pays où l'assistance sera réclamée.

Przekład.

Najjaśniejszy Cesarz austriacki, Król czeski itd. i Król Apostolski węgierski, tudzież

Rada związkowa Federacyi szwajcarskiej,

przejęci zarówno życzeniem zapewnienia obywatelom swoich państw dobrodziejstw praw ubóstwa w sprawach cywilnych i karnych, postanowili zawrzeć w tym celu Traktat i mianowali do tego Swoimi pełnomocnikami:

Najjaśniejszy Cesarz austriacki, Król czeski itd. i Król Apostolski węgierski:

JMPana barona Maurycego Ottensfelsa, Swego posła nadzwyczajnego i pełnomocnego Ministra przy Federacyi szwajcarskiej, a

Rada związkowa Federacyi szwajcarskiej

JMPana Adolfa Deucher, członka Rady związkowej, naczelnika wydziału poczt i kolei żelaznych, zastępcę naczelnika wydziału sprawiedliwości i policji,

którzy okazawszy sobie nawzajem swoje pełnomocnictwa i znalazłszy je w dobrej i należytej formie, zgodzili się na następujące artykuły:

Artykuł I.

Obywatele austriacy i węgiercy używać będą w Szwajcaryi a obywatele szwajcarscy w Austrii i w Węgrzech dobrodziejstwa prawa ubóstwa we wszystkich takich przypadkach, w których prawo to służyłoby także krajowcom, pod warunkiem zachowywania obowiązujących i obowiązujących mających ustaw tego kraju, w którym do prawa ubóstwa będą się odwoływali.

Article II.

Dans tous les cas, le certificat d'indigence devra être délivré à l'étranger qui demande le bénéfice du pauvre par les autorités de sa résidence habituelle.

Si l'étranger ne réside pas dans le pays où la demande est formée, le certificat d'indigence sera légalisé gratuitement par un agent diplomatique du pays où le certificat doit être produit.

Par contre, lorsque l'étranger réside dans le pays où la demande est formée, des renseignements pourront être pris auprès des autorités de la nation à laquelle il appartient.

Article III.

Les ressortissants autrichiens et hongrois admis en Suisse, ainsi que les Suisses admis en Autriche et en Hongrie au bénéfice du pauvre y seront dispensés, de plein droit, de tout cautionnement ou dépôt qui, sous quelque dénomination que ce soit, peut, en vertu de la législation, en vigueur dans le pays, où l'action sera introduite, être exigé des étrangers plaidant contre les nationaux.

Article IV.

La présente Convention restera en vigueur pendant cinq années.

Dans le cas où aucune des deux hautes Parties contractantes n'aurait notifié, une année avant l'expiration de ce terme, son intention d'en faire cesser les effets, la convention continuera à demeurer en force jusqu'à l'expiration d'une année, à compter du jour où l'une des Parties l'aura dénoncée.

Article V.

La présente Convention sera soumise à la ratification des autorités compétentes, aussitôt que faire se pourra.

Artykuł II.

We wszystkich przypadkach świadectwo ubóstwa wydawać mają cudzoziemcowi, odwołującemu się do prawa ubóstwa, Władze jego zwykłego zamieszkania.

Jeżeli cudzoziemiec nie mieszka w kraju, w którym odwołuje się do prawa ubóstwa, świadectwo ubóstwa powinno być bezpłatnie uwierzytelnione przez agenta dyplomatycznego kraju, w którym ma być okazane.

Jeżeli cudzoziemiec mieszka w kraju, w którym odwołuje się do prawa ubóstwa, można nadto zażądać dalszych wyjaśnień od Władz państwa, do którego należy.

Artykuł III.

Obywatele austriacycy i węgierscy, przypuszczeni w Szwajcaryi, jakoteż obywatele szwajcarscy, przypuszczeni w Austrii i Węgrzech do dobrodziejstw prawa ubóstwa, uwalniani będą z mocy prawa od wszelkiej kaucyi i zarepki, jakie na mocy prawodawstwa tego kraju, w którym skargę podano, pobierane być mogą pod jakąkolwiek nazwą od cudzoziemców prawujących się z obywatelami krajowymi.

Artykuł IV.

Umowa niniejsza obowiązywać ma przez lat pięć.

Gdyby na rok przed upływem tego okresu, żadna z Wysokich Stron rokujących nie objawiła zamiaru uchylecia mocy obowiązującej Umowy, będzie ona obowiązywała nadal aż do upływu roku licząc od dnia, w którym ją jedna z Wysokich Stron wypowie.

Artykuł V.

Umowa niniejsza będzie ratyfikowana przez Władze właściwe jak można najrychlej.

Elle entrera en vigueur le jour où les ratifications en seront échangées.

En foi de quoi, les plénipotentiaires respectifs ont signé la présente Convention et y ont apposé leurs sceaux.

Fait à Berne, le huit janvier mil huit cent quatre-vingt-quatre (1884).

(L. S.) **Ottenfels** m. p.

(L. S.) **Deucher** m. p.

Nabywa mocy od dnia wymiany ratyfikacyj.

W dowód czego Pełnomocnicy podpisali Umowę niniejszą i wycisnęli na niej swoje pieczęci.

Działo się w Bernie dnia ósmego stycznia, roku tysiąc ósmset ósmdziesiątego czwartego.

(L. S.) **Ottenfels** r. w.

(L. S.) **Deucher** r. w.

Nos visis et perpensis conventionis hujus articulis illos omnes et singulos ratos hisce gratosque habere profiteamur ac declaramus, verbo Nostro Caesareo et Regio promittentes, Nos omnia, quae in illis continentur, fideliter executioni mandaturos esse.

In quorum fidem praesentes ratificationis Nostrae tabulas manu Nostra signavimus sigilloque Nostro appresso firmari jussimus.

Dabantur Feldafingi Bavariae die decima septima mensis Junii anno Domini millesimo octingentesimo octogesimo quarto, Regnorum Nostrorum trigesimo sexto.

Franciscus Josephus m. p.



Gustavus Comes a Kálnoky m. p.

Ad mandatum Saerae Caesareae et Regiae Apostolicae Majestatis proprium:

Franciscus eques **Riedl a Riedenau** m. p.,
Caes. et Reg. Consiliarius aulicus ac ministerialis.

Umowę powyższą, przez obiedwie Izby Rady państwa zatwierdzoną, ogłasza się niniejszem.

Wiedeń, dnia 18 sierpnia 1884.

Taaffe r. w.

Pražák r. w.

138.

Rozporządzenie ministerstwa skarbu z d. 19 sierpnia 1884,

zawierające postanowienia dodatkowe do przepisu używania wyskokomierza Dolainskiego.

W porozumieniu z król. węgierskiem ministerstwem skarbu uzupełnia się rozporządzenie z dnia 25 maja 1884 (Dz. u. p. Nr. 78), jak następuje:

1. Termometr maksymalny, wzmiankowany w oddziale II, ustępie 4 przepisu używania wyskokomierza Dolainskiego, zanim zostanie umieszczony w skrzyni przyrządu, poddać należy jeszcze takiej próbie, że trzeba włożyć go poziomo w wodę wrzącą, po 2 minutach wyjąć i zostawić w położeniu poziomem, póki nie ochłódnie.

Powinien on okazywać 95 aż do 105 stopni Celsjusza i to statecznie przez 3 minuty. Następnie za pomocą kilku wstrząśnień sprowadzić należy kolumnę rtęciową w najniższe miejsce i próbę ponowić.

Gdy termometr stanie się niezdatnym do użytku, wykonawca kontroli stanowiącej może go zastąpić termometrem sprawdzonym, oplombowanym.

2. Gdy wyskokomierz z jakiegobądź przyczyny nie znajduje się już pod zamknięciem urzędowym, wykonawca Władzy skarbowej, któremu poruczona jest kontrola stanowiąca w gorzelnii, winien odjąć i osobno zachowywać plombę urzędu miar i wag, którą termometr maksymalny był opatrzony.

3. Gdyby przyrząd do pędzenia, ustawiony w gorzelnii, podlegającej opodatkowaniu podług wyrobu, dostarczał średnio więcej niż 10 litrów wysokoku na minutę, przedsiębiorca gorzelnii winien postarać się albo o dwa sprawdzone wyskokomierze do chyżości przyływu po 1 aż do 15 litrów na minutę albo o sprawdzony wyskokomierz do chyżości przyływu po więcej niż 15 litrów na minutę.

Gdy dwa wyskokomierze mają być zastosowane do jednego przyrządu do pędzenia a względnie do jego oziębialnika, wyskokomierze te winny być połączone z oziębialnikiem w taki sposób, aby rozdzielanie się wysokoku, wychodzącego z oziębialnika, na dwa wyskokomierze, odbywało się w skrzyni powietrznej, według przepisu wykonawczego do ustawy o opodatkowaniu gorzałki (Dz. u. p. Nr. 114 z r. 1884) dozwolonej, której nadać trzeba odpowiednio większe rozmiary.

Przy ustawianiu obu wyskokomierzy i łączeniu ich z oziębialnikiem, trzeba mieć wzgląd zwłaszcza na to, aby wyskok odpływał jednostajnie ze skrzyni powietrznej do obudwy wyskokomierzy, a czy się tak dzieje, o tem czynnik skarbowy przekonywać się powinien podczas rewizyi w gorzelnii, jakoteż podczas obliczenia miesięcznego.

Dunajewski r. w.

139.**Obwieszczenie ministerstwa skarbu z d. 21 sierpnia 1884,**

o zaprowadzeniu delegacji cłowej w dworcu król. węgierskich kolei państwa w Zemuniu.

Według doniesienia król. węgierskiego ministerstwa skarbu, zaprowadzona została w dworcu kr. węgierskich kolei państwa w Zemuniu delegacja król. komory głównej zemuńskiej, której nadano atrybucyę komory głównej II klasy z upoważnieniem do postępowania awizacyjnego w obrocie kolejowym i która rozpoczęła już urzędowanie.

Zarazem delegacja komory w przystani parowców w Zemuniu, zwanej „Aviso piquet“ upoważniona została do ekspedywania posyłek cukru, piwa i gorzałki, wywożonych za zwrotem podatku.

Dunajewski r. w.

Dziennik ustaw państwa

dla

królestw i krajów w Radzie państwa reprezentowanych.

Część XLVI. — Wydana i rozesłana dnia 26 sierpnia 1884.

140.

Patent cesarski z dnia 20 sierpnia 1884,

zwołujący sejmy krajowe czeski, dolno- i górno-austryacki, salzburski, styryjski, karyntyjski, krański, szląski, tudzież sejm miasta Tryestu i jego okręgu.

**My Franciszek Józef Pierwszy,
z Bożej łaski Cesarz Austryacki;**

król węgierski i czeski, król dalmatyński, chorwacki, sławoński, galicyjski, lodomeryjski i illiryjski; król jerozolimski itd.; arcyksiążę austryacki; wielki książę toskański i krakowski; książę lotaryński, salzburski, styryjski, karyntyjski, krański i bukowiński; wielki książę siedmiogrodzki; margrabia morawski; książę górno i dolno szląski, modeński, parmański, piacencki i gwastalski, oświęcimski i zatorski, cieszyński, friaulski, dubrownicki i zadarski, książęcony hrabia na Habsburgu i Tyrolu, Kyburgu, Gorycy i Gradyse; książę na Trydencie i Bryksenie, margrabia górno i dolno łużycki i istryjski; hrabia na Hohennemsie, Feldkirchu, Bregencyi, Sonnenbergu itd., pan na Tryeście, Kottarze i windyjskiej marchyi; wielki wojewoda województwa serbskiego itd. itd.

wiadomo czynimy:

Następujące sejmy krajowe zwołują się na dni poniżej wyznaczone do miejsc na ich zebranie ustawami wskazanych:

Sejmy krajowe królestwa czeskiego, księstwa styryjskiego, księstwa kraińskiego i księstwa górno- i dolno-szląskiego na dzień 9 września 1884;

sejmy krajowe arcyksięstw dolno-austryackiego i górno-austryackiego, tudzież księstwa styryjskiego na dzień 15 września 1884;

sejm krajowy księstwa karyntyjskiego na dzień 22 września 1884;

sejm krajowy miasta Tryestu i jego okręgu na dzień 6 października 1884.

Dan w Naszej rezydencji letniej Schönbrunnie dnia dwudziestego sierpnia w roku tysiąc osmset osmdziesiątym czwartym, Naszego panowania trzydziestym szóstym.

Franciszek Józef r. w.



Taaffe r. w.

Ziemiałkowski r. w.

Falkenhayn r. w.

Pražák r. w.

Conrad r. w.

Welsersheimb r. w.

Dunajewski r. w.

Pino r. w.

141.

Rozporządzenie Ministrów spraw wewnętrznych handlu i rolnictwa z dnia 24 sierpnia 1884,

mocą którego przepisy przejściowe Porządku targowego dla głównego wiedeńskiego targowiska na bydło w St. Marx, zawarte w artykule III §§. 1—3 rozporządzenia ministeryalnego z dnia 3 września 1883 (Dz. u. p. Nr. 145), tracą moc obowiązującą dla targowiska na rogaciznę, dla targowiska świńskiego i dla targowiska owczego.

W myśl artykułu IV rozporządzenia ministeryalnego z dnia 3 września 1883 (Dz. u. p. Nr. 145) stanowi się, że przepisy przejściowe Porządku targowego dla głównego wiedeńskiego targowiska na bydło w St. Marx, zawarte w artykule III §§. 1—3 tegoż rozporządzenia ministeryalnego, tracą moc swoją od 12 września b. r. dla targowiska na rogaciznę, dla targowiska świńskiego i dla targowiska owczego (II, IV. i V. rozdział Porządku targowego).

Taaffe r. w.

Pino r. w.

Falkenhayn r. w.

Dziennik ustaw państwa

dla

królestw i krajów w Radzie państwa reprezentowanych.

Część XLVII. — Wydana i rozesłana dnia 4 września 1884.

142.

Traktat z dnia 21 maja 1884,

między monarchią austriacko-węgierską a cesarstwem brazylijskiem, tyczący się wzajemnego wydawania sobie zbrodniarłów.

(Zawarty w Rio de Janeiro dnia 21 maja 1883, przez Jego c. i k. Apostolską Mość ratyfikowany dnia 14 marca 1884, ratyfikacje wzajemne wymienione zostały dnia 29 czerwca 1884.)

Nos Franciscus Josephus Primus,
divina favente clementia Austriae Imperator;
 Apostolicus Rex Hungariae, Rex Bohemiae, Dalmatiae, Croatiae,
 Slavoniae, Galiciae, Lodomeriae et Illyriae; Archidux Austriae;
 Magnus Dux Cracoviae; Dux Lotharingiae, Salisburgi, Styriae,
 Carinthiae, Carnioliae, Bucovinae, superioris et inferioris Silesiae;
 Magnus Princeps Transilvaniae; Marchio Moraviae; Comes
 Habsburgi et Tirolis etc. etc.

Notum testatumque omnibus ac singulis, quorum interest, tenore praesentium facimus:

Posteaquam a Plenipotentiaro Nostro atque illo Majestatis Suae Brasiliae Imperatoris, praeviae collatis consiliis mutisque deliberationibus, Conventio de mutua maleficorum extraditione in Urbe Rio de Janeiro die vigesima prima mensis Maji anni millesimi octingentesimi octogesimi tertii inita et signata fuit, tenoris sequentis:

Pierwopis.

Sa Majesté l'Empereur d'Autriche, Roi de Bohême, etc. et Roi Apostolique de Hongrie, et

Sa Majesté l'Empereur du Brésil, ayant résolu d'un commun accord, de conclure une Convention pour l'extradition des malfaiteurs, ont nommé pour leurs Plénipotentiaires à cet effet, savoir:

Sa Majesté l'Empereur d'Autriche, Roi Apostolique de Hongrie,

Monsieur le Baron Seiller, Chevalier de Son Ordre de la Couronne de Fer, 3^{ème} classe, Son Envoyé Extraordinaire et Ministre Plénipotentiaire près Sa Majesté l'Empereur du Brésil.

Sa Majesté l'Empereur du Brésil;

Monsieur Lourenço Cavalcanti de Albuquerque, de Son Conseil, Député à l'Assemblée Générale, Ministre et Secrétaire d'Etat des affaires étrangères;

Lesquels, après s'être communiqué leurs pleins pouvoirs trouvés en bonne et due forme, sont convenus des articles suivants:

Article I.

Les Hautes Parties contractantes s'engagent à se livrer réciproquement, en conformité des stipulations de cette Convention, les individus prévenus, poursuivis ou condamnés par les autorités judiciaires de l'une des Hautes Parties contractantes pour un des actes punissables, mentionnés à l'article III ci-après, pourvu que ces actions punissables aient été commises hors du territoire de l'Etat auquel l'extradition est demandée.

Lorsque l'action punissable motivant la demande d'extradition aura été commise hors du territoire de l'Etat requérant, il pourra être donné suite à cette

Przekład.

Najjaśniejszy Cesarz austriacki, Król czeski itd. i Król Apostolski węgierski, tudzież

Najjaśniejszy Cesarz brazylijski postanowili za wspólną zgodą zawrzeć traktat, tyczący się wydawania zbrodniarzków i w tym celu mianowali pełnomocnikami swymi:

Najjaśniejszy Cesarz austriacki, Król apostolski węgierski:

JMPana barona Seillera, kawalera orderu żelaznej korony 3 klasy, Swego posła nadzwyczajnego i pełnomocnego Ministra przy Najjaśniejszym Cesarzu brazylijskim.

Najjaśniejszy Cesarz brazylijski:

JMPana Wawrzyńca Cavalcanti Albuquerque, Swego Radcę, deputowanego Zgromadzenia ogólnego, Ministra i sekretarza spraw zewnętrznych,

którzy, okazawszy sobie nawzajem swoje pełnomocnictwa i znalazłszy je w dobrej i należytej formie, zgodzili się na następujące artykuły:

Artykuł I.

Wysokie Strony rokujące zobowiązują się wydawać sobie nawzajem, zgodnie z przepisami niniejszego Traktatu, osoby ścigane lub skazane przez Sady jednej z Wysokich Stron rokujących za jeden z czynów karygodnych, poniżej w artykule III wyszczególnionych, jeżeli ten czyn karygodny spełniony został po za granicami Państwa, które domagać się będzie wydania.

Gdy czyn karygodny, z powodu którego jedno z Państw domaga się wydania, spełniony był po za granicami Państwa domagającego się wydania,

demande, pourvu que la législation de l'Etat requérant et de l'Etat requis autorise dans ce cas la poursuite des mêmes faits commis à l'étranger.

Article II.

Ne seront livrés ni un sujet autrichien ou hongrois par l'Autriche ou la Hongrie au Gouvernement Brésilien, ni un sujet brésilien par le Brésil au Gouvernement de l'Autriche ou de la Hongrie.

Lorsque l'action punissable motivant la demande d'extradition aura été commise hors du territoire des Parties contractantes et que l'extradition est également demandée par le Gouvernement du pays dans lequel l'infraction a été commise, il pourra être donné suite à l'extradition de l'individu réclamé et à sa remise au Gouvernement de ce dernier pays.

Article III.

L'extradition sera accordée pour les actions punissables ci-dessous indiquées, à savoir:

1° Meurtre et tout autre homicide volontaire;

2° coups et blessures volontaires ayant causé la mort sans l'intention de la donner ou une maladie probablement inguérissable ou une incapacité de travail personnel permanente; la destruction ou la privation de l'usage absolu d'un membre ou d'un organe ou une mutilation grave;

3° viol ou autres attentats à la pudeur s'ils sont commis avec violence;

4° polygamie, bigamie;

5° recel, suppression, substitution ou supposition d'enfants;

6° incendie volontaire, dérangement volontaire d'une voie ferrée, ayant causé des lésions ou la mort d'une ou de plusieurs personnes;

żądaniu temu może stać się zadosyć, jeżeli ustawy Państwa domagającego się wydania i proszonego o wydanie pozwalają ścigania za czyny karygodne tego rodzaju nawet w razie popełnienia ich za granicą.

Artykuł II.

Austrya i Węgry nie wydadzą nigdy poddanego austriackiego lub węgierskiego Brazylii, ani Brazylii poddanego brazylijskiego Austryi lub Węgom.

Jeżeli czyn karygodny, na którym opiera się żądanie wydania, spełniony został po za granicami Stron rokujących a wydania domaga się także Państwo, na którego obszarze czyn karygodny spełniono, można przystać na wydanie osoby reklamowanej i wydać ją Rządowi tego ostatniego Państwa.

Artykuł III.

Wydawani będą przestępcy, którzy popełnili następujące czyny karygodne:

1. morderstwo i wszelkie rozmyślne zabójstwo;

2. rozmyślne zranienie lub uszkodzenie, które spowodowało śmierć bez zamiaru jej zadania lub chorobę prawdopodobnie nieuleczalną, albo trwałą niezdolność do pracy; uszkodzenie lub ubezwładnienie członka lub organu, lub ciężkie kalectwo;

3. zgwałcenie lub inne targnięcie się przemocą na wstydlivość;

4. poligamia, dwużeństwo;

5. zatajenie, usunięcie, zamiana lub podsunięcie dziecka;

6. rozmyślne podłożenie ognia, rozmyślne uszkodzenie kolei żelaznej, które spowodowało śmierć lub zranienie jednej lub więcej osób;

7° contrefaçon ou falsification des monnaies, d'assignations ou obligations de l'Etat, de billets de banque ou d'autres billets de crédit public, ayant cours comme monnaie; introduction, émission, ainsi que l'usage en connaissance de cause de ces valeurs contrefaites ou falsifiées; falsification et contrefaçon de documents officiels, de timbres-poste, sceaux, poinçons et toutes marques de l'Etat; usage en connaissance de cause, de ces objets falsifiés ou contrefaits;

8° vol commis avec violence envers les personnes (Raub);

9° vol commis avec violence envers les choses ou avec des fausses clefs (Diebstahl) pourvu que la valeur de la chose volée surpasse, si le pays réclamant est l'Autriche ou la Hongrie, la somme de mille florins ou celle d'un conto de reis (1:000\$000) lorsque le pays réclamant est le Brésil;

10° escroquerie et fraude (Betrug); soustraction et détournement; faux en écriture publique et privée ou dans les lettres de change et d'autres papiers de commerce, usage en connaissance de cause de ces fausses écritures; pourvu que dans les cas ci-dessus indiqués la valeur du préjudice causé surpasse la somme de mille florins, si le pays réclamant est l'Autriche ou la Hongrie, ou la somme d'un conto de reis (1:000\$000) lorsque le pays réclamant est le Brésil;

11° faux serment en matière criminelle au préjudice de l'accusé;

12° actes volontaires et coupables dont aura résulté la perte, l'échouement, la destruction ou le dégât de vaisseaux ou autres navires (baraterie);

13° émeute et rébellion des gens de l'équipage à bord d'un vaisseau contre le capitaine ou contre leurs supérieurs;

14° banqueroute frauduleuse.

Paragraphe unique: Dans tous ces cas les tentatives ainsi que les faits de complicité et de participation suffiront

7. fałszowanie (podrabianie) pieniędzy, asygnacyj i zapisów dłużnych rządowych; biletów bankowych lub innych papierów kredytowych publicznych, które mają taki obieg jak pieniądze; wypuszczanie, wprowadzanie w obieg i używanie świadomie takich przedmiotów fałszywych; fałszowanie dokumentów publicznych, znaczków pocztowych, pieczęci, cech i marek rządowych; używanie przedmiotów takich pomimo świadomości, iż są fałszywe;

8. rabunek;

9. kradzież z użyciem siły lub wytrycha, gdy wartość rzeczy skradzionej przenosi 1000 zł., jeżeli Austria lub Węgry żądają wydania a „Conto de reis“ (1:000\$000), jeżeli Brazylia domaga się wydania;

10. oszustwo; sprzeniewierzenie i przywłaszczenie podstępne; fałszowanie dokumentów publicznych i prywatnych, weksli i papierów handlowych; używanie świadomie dokumentów fałszywych; gdy szkoda przenosi 1000 zł. jeśli Austria lub Węgry a „Conto de reis“ (1:000\$000), jeżeli Brazylia domaga się wydania;

11. krzywoprzysięstwo w sprawach karnych na szkodę obżałowanego;

12. rozmyślne i karygodne uczynki spowodzające zatonięcie, utknięcie, rozbicie, uszkodzenie okrętów i statków;

13. bunt i opór załogi okrętowej na pokładzie okrętu przeciw kapitanowi lub zwierzchnictwu;

14. upadłość oszukańcza.

We wszystkich tych przypadkach przestępcy wydawani będą także za usiłowanie, współwinę i współudział,

pour entraîner l'extradition, lorsque ces tentatives et ces faits de complicité et de participation sont punissables d'après la législation de l'Etat requérant et de l'Etat requis.

Article IV.

L'extradition sera demandée par voie diplomatique et ne sera accordée que sur la production, soit en original soit en expédition authentique d'un jugement ou d'un acte d'accusation ou d'un mandat d'arrêt (sentença de condemnação, despacho de pronuncia, ou mandado de prisão) ou bien de toute autre acte ayant la même force que cet arrêt ou jugement.

Ces actes, qui seront délivrés dans les formes prescrites par la législation de l'Etat requérant, contiendront la désignation de l'action punissable dont il s'agit, l'indication de la peine dont elle est passible et seront accompagnés, autant que possible, du signalement de l'individu réclamé ou, s'il y a lieu, d'autres données pouvant servir à vérifier son identité.

Article V.

En cas d'urgence chacun des Gouvernements contractants pourra, sur avis de l'existence d'un mandat d'arrêt, demander et obtenir par la voie la plus directe, l'arrestation du prévenu ou du condamné, à la condition toutefois que l'acte servant d'appui à la demande sera produit dans le terme de deux mois à partir du jour où l'arrestation aura eu lieu.

Article VI.

Si, dans les trois mois à compter du jour où le prévenu ou le condamné aura été mis à sa disposition, l'agent diplomatique qui l'a réclamé ne s'est pas chargé de lui au nom du pays réclamant, il sera mis en liberté et ne pourra être

jeżeli uczynki te są karygodne według ustaw Państwa domagającego się wydania i proszonego o wydanie.

Artykuł IV.

Żądanie, tyżące się wydania, przesyłać trzeba drogą dyplomatyczną a spełnione być może tylko wtedy, gdy będzie poparte wysokim aktem oskarżenia, rozkazem uwięzienia, lub aktem takiej samej mocy jak wyrok lub rozkaz uwięzienia, w pierwopisie lub w odpisie uwierzytelnionym.

W aktach tych, które wygotowane być winny w formie przepisanej ustawami Państwa żądającego wydania, wyrażona być ma nazwa czynu karygodnego o który chodzi, kara, którą tenże jest zagrożony i ma być do nich dołączony opis osoby reklamowanej lub inny dowód, służący do stwierdzenia tożsamości tej osoby.

Artykuł V.

W nagłych przypadkach każdy z Rządów rokujących może za uwiadomieniem o istnieniu rozkazu uwięzienia żądać drogą bezpośrednią, aby ściganego lub skazanego aresztowano i może to uzyskać, wszakże pod warunkiem, że akt, na którym opiera się żądanie wydania, będzie nadesłany w ciągu dwóch miesięcy od dnia uwięzienia.

Artykuł VI.

Jeżeli w przeciągu trzech miesięcy od dnia, w którym ścigany lub skazany był oddany do dyspozycji agentowi dyplomatycznemu, żądającemu wydania, tenże agent nie odbierze go w imieniu Rządu reklamującego, uwięziony

de nouveau arrêté pour le même motif. Dans ce cas les frais seront à la charge du Gouvernement réclamant.

Article VII.

Si l'individu, dont extradition est demandée par l'une des Hautes Parties contractantes, en vertu de la présente Convention, est aussi réclamé par une autre ou plusieurs autres Puissances du chef d'autres actes punissables, il sera livré au Gouvernement de l'Etat sur le territoire duquel aura été commise l'infraction la plus grave et, en cas de gravité égale, il sera livré au Gouvernement de l'Etat dont la demande est parvenue la première au Gouvernement requis.

Si toutefois ces demandes ont été présentées simultanément, il sera remis au Gouvernement dont la demande porte la date antérieure.

Article VIII.

Dans aucun cas l'extradition ne sera accordée lorsqu'il s'agira de crimes ou délits politiques ou de bien d'actions ou omissions connexes à de semblables crimes et délits.

Ne sera pas réputé délit politique, ni fait connexe à un semblable délit l'attentat contre la vie du Souverain ou des membres de sa famille.

Article IX.

L'individu qui aura été livré ne pourra dans aucun cas être poursuivi ou puni dans l'Etat auquel il a été livré pour un crime ou délit politique antérieur à l'extradition, pour aucune action ou omission connexe à une semblable infraction, ni pour aucune infraction non prévue par la présente Convention.

będzie wypuszczony na wolność i nie może być z tego samego powodu powtórnie więziony. W przypadku tym koszta ponosi Rząd, który domagał się wydania.

Artykuł VII.

Gdy wydania osoby, której wydania domagała się na podstawie umowy niniejszej jedna ze Stron rokujących, domaga się także inne państwo, lub kilka innych państw, z przyczyny innych przestępstw, osoba ta wydana będzie Rządowi, w którego obszarze popełniła najcięższe przestępstwo a jeżeli popełniła wszędzie równie ciężkie przestępstwa, temu Rządowi, który do Rządu proszonego o wydanie zgłosił się najprzód ze swoim żądaniem.

Jeżeli żądania nadejdą równocześnie, wydana będzie temu Rządowi, którego żądanie ma wcześniejszą datę.

Artykuł VIII.

W żadnym razie nikt nie będzie wydany za zbrodnię lub przestępstwo polityczne, albo za czyny lub zaniechania, będące w związku z takimi zbrodniami lub przestępstwami.

Zamach na życie panującego lub członków jego rodziny nie będzie uważany za zbrodnię polityczną ani za czyn będący w związku z taką zbrodnią.

Artykuł IX.

Wydany nie może być w żadnym razie ścigany ani karany w Państwie, któremu został wydany, za zbrodnię lub przestępstwo polityczne, przed wydaniem popełnione, ani też za czyn lub zaniechanie, będące w związku z takim przestępstwem, jak niemniej za czyn karygodny, w umowie niniejszej nie wymieniony.

Article X.

L'extradition n'aura pas lieu si la prescription de la poursuite ou de la peine est acquise d'après les lois du pays auquel l'extradition est demandée.

L'extradition ne pourra également avoir lieu lorsque l'individu dont l'extradition est demandée a déjà été poursuivi et absous dans le pays requis, en raison de la même action punissable, qui a motivé la demande d'extradition, ou bien si l'enquête s'y poursuit encore ou qu'il a déjà subi sa peine.

Article XI.

Dans le cas où l'individu dont l'extradition est demandée se trouverait engagé dans un procès ou serait retenu à raison d'obligations par lui contractées envers des particuliers son extradition aura lieu néanmoins, sauf à la partie lésée à poursuivre ses droits devant l'autorité compétente.

Article XII.

Si l'individu réclaté est poursuivi ou se trouve détenu dans l'Etat requis pour une infraction autre que celle qui a motivé la demande d'extradition, son extradition devra être différée jusqu'à ce que les poursuites soient terminées et, en cas de condamnation, jusqu'à ce qu'il ait subi la peine ou que celle-ci soit remise.

Article XIII.

Les objets ayant servi à la perpétration de l'action punissable ou qui ont été obtenus au moyen de cette action ainsi que ceux qui peuvent servir de pièce de conviction seront remis en même tems que l'individu réclaté.

Cette remise aura lieu même dans le cas où l'extradition ne pourrait être effectuée par suite de la mort ou de la fuite du coupable.

Artykuł X.

Jeżeli według ustaw Państwa, od którego wydania żądano, ściganie lub kara ulega przedawnieniu, reklamowany nie będzie wydany.

Nie będzie wydany także i wtedy, gdy w Państwie, które o wydanie jest proszone, był już ścigany za ten sam czyn karygodny, na którym opiera się żądanie wydania i został uwolniony lub jest jeszcze ścigany albo już odbył karę.

Artykuł XI.

Wydany będzie nawet wtedy, gdy jest zawikłany w sporze prawnym albo gdy go zatrzymują zobowiązania, które przyjął względem osób prywatnych, przyczem zastrzega się poszkodowanemu prawo dochodzenia swojej szkody przed Sądem właściwym.

Artykuł XII.

Jeżeli reklamowany jest ścigany lub przytrzymany w Państwie o wydanie proszonem z powodu nie tego samego czynu karygodnego, dla którego ma być wydany, natenczas wydanie będzie odłożone aż do ukończenia ścigania, albo gdyby został skazany, póki nie odbędzie kary lub póki mu nie będzie darowana.

Artykuł XIII.

Przedmioty, które służyły do popełnienia czynu karygodnego lub które reklamowany nabył za pomocą tego czynu i te które mogą służyć za środek dowodowy, będą posłane razem z osobą wydaną.

Rzeczy te posłane będą i wtedy, gdy reklamowany umrze lub ucieknie i z tego powodu nie może być wydany.

Elle comprendra tous les objets de la même nature que le prévenu aurait cachés ou déposés dans le pays, dans lequel il s'est réfugié et qui seraient découverts ultérieurement. Sont cependant réservés les droits des tiers sur les objets mentionnés, qui doivent leur être rendus sans aucun frais dès que le procès sera terminé.

Article XIV.

Les frais occasionnés par l'arrestation, la détention, la nourriture et le transport de l'individu dont l'extradition aura été accordée, ainsi que le transport des objets mentionnés à l'article précédent resteront à la charge des deux Gouvernements dans les limites de leurs territoires respectifs. Les frais de transport par mer seront supportés par le Gouvernement réclamant.

Article XV.

Lorsque, dans la poursuite d'une affaire pénale non politique, l'un des Gouvernements contractants jugera nécessaire l'audition de témoins domiciliés dans l'autre Etat ou tout autre acte d'instruction, une commission rogatoire sera envoyée à cet effet par la voie diplomatique et il y sera donné suite en observant les lois du Pays requis.

Les deux Gouvernements contractants renoncent réciproquement à toute réclamation des frais résultant de l'exécution de la commission rogatoire, à moins qu'il ne s'agisse d'expertises criminelles, commerciales ou médico-légales.

Article XVI.

La présente Convention sera exécutoire à dater du jour de sa promulgation, qui aura lieu dans les formes prescrites par les lois en vigueur dans les territoires des Hautes Parties contractantes.

Posłane będą wszystkie te przedmioty, które ścigany ukrył lub złożył w Państwie, do którego się schronił, jakoteż i te, które dopiero później będą znalezione. Zastrzegają się jednak prawa trzecich osób do tych przedmiotów, które też winny im być zwrócone bez kosztów, gdy się skończy postępowanie karne.

Artykuł XIV.

Koszta przytrzymania, więzienia, wyżywienia i odsyłania osoby, której wydanie będzie przyzwolone, jakoteż koszta posłania przedmiotów w artykule poprzedzającym wzmiankowanych, ponosić będą Strony rokujące każda w obrębie swego obszaru. Koszta odesłania morzem ponosić będzie Rząd domagający się wydania.

Artykuł XV.

Jeżeli w śledztwie sądowo-karnem lecz nie politycznym, jedna ze Stron rokujących uzna za potrzebne, aby w drugim Państwie przesłuchano świadków albo wykonano inną czynność śledczą, żądanie, tyczące się tego, przesłane będzie drogą dyplomatyczną a Państwo o taką pomoc prawną proszone, udzieli ją zgodnie ze swymi ustawami.

Oba Rządy rokujące zrzekają się zwrotu kosztów, które w skutek tych żądań będą musiały ponieść, wyjąwszy, gdyby chodziło o opinią biegłych w sprawach kryminalnych, handlowych lub sądowo-lekarskich.

Artykuł XVI.

Umowa niniejsza nabędzie mocy od dnia jej ogłoszenia w formie przepisanej ustawami obowiązującymi w krajach Wysokich Stron rokujących.

Cette promulgation aura lieu dans le delai de 6 mois au plus tard après l'échange des ratifications.

La Convention pourra être dénoncée par chacune des Hautes Parties contractantes; cependant elle continuera à être en vigueur jusqu'à l'expiration d'une année à compter du jour ou elle aura été dénoncée.

Elle sera ratifiée et les ratifications seront échangées a Rio de Janeiro aussitôt que faire se pourra.

En foi de quoi les Plénipotentiaires respectifs ont signé la présente Convention et y ont apposé le cachet de leurs armes.

Fait à Rio de Janeiro, le vingt et un du mois de mai de l'année mil huit cent quatre-vingt-trois.

(L. S.) **Seiller** m. p.

(L. S.)

Lourenço Cavalcanti de Albuquerque m. p.

Ogłoszona będzie najpóźniej w 6 miesięcy po wymianie ratyfikacyj.

Każda ze Stron rokujących ma prawo wypowiedzieć umowę niniejszą, która w takim razie obowiązywać będzie jeszcze aż do upływu roku, licząc od dnia wypowiedzenia.

Umowa niniejsza będzie ratyfikowana a ratyfikacje zostaną wymienione w Rio de Janeiro jak można najrychlej.

W dowód czego Pełnomocnicy obu dwu Stron podpisali Umowę niniejszą i wycisnęli na niej swoje pieczęci.

Działo się w Rio de Janeiro, dnia 21 maja 1883.

(L. S.) **Seiller** r. w.

(L. S.)

Wawrzyniec Cavalcanti Albuquerque r. w.

Nos visis et perpensis Conventionis hujus articulis, illos omnes et singulos ratos hisce confirmatosque habere profiteamur ac declaramus, Verbo Nostro Caesareo et Regio promittentes, Nos omnia quae in illis continentur fideliter executioni mandatueros esse.

In quorum fidem majusque robur praesentes ratihabitionis Nostrae tabulas manu Nostra signavimus, sigilloque Nostro Caesareo et Regio adpresso firmari jussimus.

Dabantur Viennae die decima quarta mensis Martii, anno Domini millesimo octingentesimo octogesimo quarto, Regnorum Nostrorum trigesimo sexto.

Franciscus Josephus m. p.



Gustavus Comes a Kálnoky m. p.

Ad mandatum Sacrae Caesareae et Regiae Apostolicae Majestatis proprium:

Franciscus Eques **Riedl a Riedenau** m. p.
Caes. et Reg. consiliarius aulicus ac ministerialis.

Traktat powyższy, jako obowiązujący w królestwach i krajach w Radzie państwa reprezentowanych, ogłasza się niniejszem.

Wiedeń, dnia 21 sierpnia 1884.

Taaffe r. w.

(Polnisch.)

Pražák r. w.

143.**Rozporządzenie ministerstw handlu, spraw wewnętrznych
i skarbu z dnia 28 sierpnia 1884,**

tyczące się zaliczenia przemysłu kupczenia szmatami w powiatach pogranicznych Czech, Morawii, Szląska, Galicyi, Górnej Austrii, Salzburga, Tyrolu i Vorarlbergu do rodzajów przemysłu wymagających konsensu.

§. 1.

Na zasadzie ustępu 1go §fu 24go ustawy z dnia 15 marca 1883 (Dz. u. p. Nr. 39), zmieniającej i uzupełniającej ustawę przemysłową, przemysł kupczenia szmatami w powiatach pogranicznych krajów powyżej wymienionych, zalicza się (w myśl ustawy o cłach i monopoliach) do rodzajów przemysłu wymagających konsensu.

§. 2.

Zamierzający rozpocząć ten przemysł, winni dopełnić warunków przepisanych w ogólności dla przemysłów konsensowych (§§. 22 i 23 ustawy z dnia 15 marca 1883 [Dz. u. p. Nr. 39]) a konsens udzielony być może tylko w tym razie, jeżeli Władza skarbowa powiatowa nie uczyni żadnego zarzutu przeciw osobie kandydata pod względem zasługiwanego na zaufanie w sprawach podatkowych, ani przeciw obranej siedzibie przemysłu.

§. 3.

Postanowienia rozporządzenia niniejszego nie naruszają przepisów zarobkowych i policyjnych, tyjących się samego zbierania szmat.

Rozporządzenie niniejsze nabywa mocy od dnia ogłoszenia.

Taaffe r. w.

Pino r. w.

Dunajewski r. w.

Dziennik ustaw państwa

dla

królestw i krajów w Radzie państwa reprezentowanych.

Część XLVIII. — Wydana i rozesłana dnia 10 września 1884.

144.

Patent cesarski z dnia 7 września 1884,
 dotyczący się zwołania sejmu krajowego galicyjsko-lodomeryjsko-krakowskiego.

My Franciszek Józef Pierwszy,
z Bożej łaski Cesarz Austryacki;

król węgierski i czeski, król dalmatyński, chorwacki, sławoński, galicyjski, lodomeryjski i illiryjski; król jerozolimski itd.; arcyksiążę austryacki; wielki książę tokański i krakowski; książę lotaryński, saleburski, styryjski, karyntyjski, krański i bukowiński; wielki książę siedmiogrodzki; margrabia morawski; książę górno i dolno szląski, modeński, parmański, piacencki i gwastalski, oświęcimski i zatorski, cieszyński, friaulski, dubrownicki i zadarski; książęcony hrabia na Habsburgu i Tyrolu, Kyburgu, Gorycyi i Gradysee; książę na Trydencie i Bryksenie, margrabia górno i dolno łużycki i istryjski; hrabia na Hohennemsie, Feldkirchu, Bregencyi, Sonnenbergu itd.; pan na Tryeście, Kottarze i windyjskiej marchii; wielki wojewoda województwa serbskiego itd. itd.

wiadomo czynimy:

Sejm krajowy królestwa Galicyi i Lodomeryi oraz Wielkiego księstwa krakowskiego zwołuje się na nową kadencją na dzień 12 września 1884 do miejsca na jego zebrania ustawą wyznaczonego.

Dan w Wiedniu dnia siódmego września w roku tysiąc ósmset ósmdziesiątym
czwartym, Naszego panowania trzydziestym szóstym.

Franciszek Józef r. w.



Taaffe r. w.

Ziemiałkowski r. w.

Falkenhayn r. w.

Pražák r. w.

Conrad r. w.

Weltersheimb r. w.

Dunajewski r. w.

Pino r. w.

Dziennik ustaw państwa

dla

królestw i krajów w Radzie państwa reprezentowanych.

Cześć XLIX. — Wydana i rozesłana dnia 13 września 1884.

145.

Rozporządzenie Ministra wyznań i oświecenia z d. 20 sierpnia 1884, wydane w porozumieniu z Ministrem rolnictwa, dotyczące się zaprowadzenia w c. k. szkole głównej ziemiaństwa w Wiedniu egzaminów teoretycznych rządowych z przedmiotów technicznych ziemiaństwa.

Na zasadzie Najwyższego postanowienia z dnia 18 lipca 1884, wydaję we względzie egzaminów teoretycznych rządowych z przedmiotów technicznych ziemiaństwa, następujące przepisy:

§. 1. Dla przekonania się o wykształceniu naukowem uczniów szkoły głównej ziemiaństwa lub równorzędnego zakładu (§§. 6 i 12) w technice ziemiaństwa będą się odbywały egzamina rządowe, a mianowicie pierwszy czyli ogólny z przedmiotów zasadniczych; drugi czyli techniczny z przedmiotów traktujących wyłącznie o technice ziemiaństwa.

§. 2. Przedmiotami pierwszego egzaminu rządowego są: fizyka i mechanika, — klimatologia, — chemia, — mineralogia i geologia, — matematyka, — geodezyja, — gospodarstwo społeczne.

§. 3. Przedmiotami drugiego egzaminu rządowego są: uprawa roślin, — nauka melioracyi, — budownictwo drogowe i wodne, — nauka administracyi i prawa.

§. 4. Do egzaminów rządowych potrzebne są świadectwa postępu, a mianowicie do pierwszego „z geometryi wykreślnej“, — do drugiego „z zastosowania geodezyi do techniki ziemiaństwa“, — z nauki „o machinach rolniczych“, — „z budownictwa wiejskiego“, — „z gospodarki rolniczej“, wszystkie ze stopniem najmniej „dobrym“.

Biegłość w „rysowaniu planów i terrenu“, w „wykreślaniu budowli drogowych i wodnych“, w „układaniu planów technicznych kultury“ udowodnić winien kandydat złożeniem wszystkich swoich rysunków, uznanych przez docenta przedmiotów przynajmniej za „dobre“.

Pierwszy egzamin rządowy.

§. 5. Pierwszy egzamin rządowy zdać należy przy końcu trzeciego lub w ciągu czwartego półrocza. Zwyczajne terminy tych egzaminów przypadają w ostatnich tygodniach półrocza zimowego i pierwszych tygodniach półrocza letniego, termin nadzwyczajny w pierwszych tygodniach półrocza zimowego.

W terminie nadzwyczajnym przypuszczeni być mogą zwyczajnie tylko ci kandydaci, którzy poddali się egzaminowi w terminie zwyczajnym i zostali oddaleni a którym wtedy nie dłuższy termin do ponowienia egzaminu naznaczono.

Wyjątkowo przypuszczani będą do egzaminu w tym terminie także ci kandydaci, którzy zgłosili się w porę do złożenia go w poprzedzającym zwyczajnym terminie, wszakże bez własnej winy nie mogli stanąć w owym terminie, z zastrzeżeniem, aby kandydaci usprawiedliwili przed egzaminem swoje niestawienie się i zarazem prosili o przypuszczenie do egzaminu w terminie nadzwyczajnym. Na takie wyjątkowe przypuszczenie może jednak pozwolić tylko Minister oświecenia na wniosek komisji egzaminacyjnej.

§. 6. Prośbę o przypuszczenie do pierwszego egzaminu rządowego podać ma kandydat pisemnie do prezesa właściwej komisji egzaminacyjnej i dołączyć winien do prośby następujące dokumenty:

1. świadectwo wpisu,
2. świadectwo dojrzałości lub dokument, któryby je zastąpił,
3. książeczkę legitymacyjną a według okoliczności dowód, że kandydat był zapisany najmniej przez trzy półrocza w szkole głównej ziemiaństwa, lub w zakładzie będącym z nią na równi, jako uczeń zwyczajny i uczęszczał na wszystkie przedmioty potrzebne do pierwszego egzaminu rządowego, jakoteż na ćwiczenia praktyczne z nimi połączone. Oddzielne wykłady i ćwiczenia, o które tu chodzi, wyszczególnione są w zaleconym programie nauk szkoły głównej ziemiaństwa,
4. świadectwa postępu z przedmiotów wyznaczonych w §. 4 do pierwszego egzaminu rządowego.

Wszystkie te dowody złożyć należy w pierwopisach i komisya musi mieć je przed sobą w czasie egzaminu.

§. 7. Prośby o przypuszczenie do egzaminów rządowych ogólnych, odbywających się przy końcu zimowego półrocza, podawać trzeba najmniej na sześć tygodni przed końcem tego półrocza, do egzaminów zaś odbywających się na początku półrocza letniego, zgłaszać się należy najpóźniej aż do końca półrocza zimowego.

Prezes winien zbadać prośbę i załączki i jeżeli przypuszczeniu do egzaminu nie stoi na przeszkodzie, przychyła się do prośby samodzielnie, pisząc na niej krótką rezolucyą.

§. 8. W razie mniejszych przeszkód, które kandydat może zaraz uchylić, dać mu należy odpowiednie wskazówki. W przypadkach wątpliwych, mianowicie co do kandydatów, którzy na wykłady oddzielne, w ustępie 3 §fu 6go wzmiankowane, uczęszczali po części lub całkiem do innego zakładu, będącego na równi z szkołą główną ziemiaństwa, przypuszczenie do pierwszego egzaminu rządowego zależy od pozwolenia komisji egzaminacyjnej.

Gdyby komisya odmówiła przypuszczenia do pierwszego egzaminu rządowego, wolno odwołać się do Ministra oświecenia.

Drugi egzamin rządowy.

§. 9. Egzaminu technicznego nie można zdawać wcześniej aż dopiero w ostatnich tygodniach szóstego półrocza, zresztą egzamina techniczne nie mają oznaczonego terminu, lecz można je zdawać przez cały rok z wyjątkiem ferij jesiennych i tych, które wśród roku szkolnego przypadają.

§. 10. Prośbę o przypuszczenie do drugiego egzaminu rządowego (technicznego) podać ma kandydat na piśmie do prezesa właściwej komisji, dołączając potrzebne dokumenty.

Potrzebne są następujące załączki:

1. Książeczka legitymacyjna a według okoliczności dowód, że kandydat ogółem najmniej przez sześć a od złożenia z dobrym skutkiem pierwszego egzaminu rządowego, najmniej przez trzy a według okoliczności przez dwa półrocza uczęszczał do szkoły głównej ziemiaństwa albo do zakładu będącego z nią na równi, na wszystkie przedmioty, wchodzące do egzaminu technicznego z nauk jego wydziału, jakoteż na ćwiczenia praktyczne z niemi połączone.

Oddzielne wykłady i ćwiczenia, o które tu chodzi, wyszczególnione są w zaleconym programie nauk szkoły głównej ziemiaństwa.

2. Świadectwo złożenia pierwszego egzaminu rządowego.

3. Świadectwa postępu z przedmiotów przeznaczonych w §. 4 do egzaminu technicznego, jakoteż po jednym wypracowaniu graficznym z przedmiotów, graficznego ćwiczenia się wymagających (plany, konstrukcye itd.), które to wypracowania winny być opatrzone uwierzytelnieniem jako kandydat wykonał je samodzielnie.

Wszystkie te dowody złożyć trzeba w pierwopisach i komisya musi mieć je przed sobą podczas egzaminu.

§. 11. Dni egzaminu wyznacza w każdym z osobna przypadku prezes.

W oznaczaniu kolei egzaminowania kandydatów winien tenże trzymać się porządku, w jakim zgłaszali się do egzaminu.

§. 12. Gdyby prezes a według okoliczności komisya egzaminacyjna odmówiła przypuszczenia do drugiego egzaminu rządowego, wolno kandydatowi odwołać się do Ministra oświecenia.

Wspólne przepisy dla obu egzaminów rządowych.

§. 13. Do słuchania egzaminów rządowych ustanawia Minister oświecenia osobne komisye egzaminacyjne.

Zwyczajnie w każdej z nich zasiadają jako egzaminatorowie głównie profesorowie a w miarę potrzeby także docenci szkoły głównej rolniczej do tych przedmiotów, z których kandydaci mają być egzaminowani.

Jednakowoż Minister oświecenia, po wysłuchaniu grona profesorów, powoływać będzie do komisji także egzaminatorów nie należących do tego zakładu.

Każdy profesor lub urzędnik powołany do komisji obowiązany jest przyjąć wybór.

Gdy dwóch lub więcej egzaminatorów jest ustanowionych do jakiegoś przedmiotu, zmieniają się na egzaminach.

§. 14. Minister oświecenia mianuje do każdego z dwóch egzaminów rządowych osobnego prezesa, wybierając ich z grona egzaminatorów.

W razie nieobecności prezesa obejmuje przewodnictwo najstarszy w służbie własny członek komisji.

Komisje do słuchania egzaminu składa prezes według własnego uznania.

§. 15. Minister oświecenia i Minister rolnictwa mogą wydelegować osobnych komisarzy do obudwu egzaminów.

§. 16. Każdy kandydat winien stanąć do egzaminu w dniu oznaczonym. Jeżeli nie stanie, poddać się musi wynikłym stąd szkodliwym następstwom. Wszyscy kandydaci, którym ten sam dzień do złożenia egzaminu wyznaczono, przybyć mają w tymże dniu, zanim się egzamin rozpocznie i być obecni póki go nie zdadzą.

§. 17. Dwóch lub więcej kandydatów zamienić się może z sobą na dni egzaminu tylko za zezwoleniem przewodniczącego a jeżeli są komisje specjalne, tylko pod tym warunkiem, aby z zamianą dni nie zamieniono także oddziału komisji kandydatom wyznaczonego.

§. 18. Egzamina rządowe odbywać się będą ustnie, publicznie.

Przewodniczący i większość egzaminatorów powinni być obecni przez cały czas egzaminu.

Egzaminowanie jednego kandydata nie powinno ogółem trwać dłużej nad trzy godziny.

Ze względu na przedstawione świadectwa postępu, prócz tych, które stwierdzają postęp tylko dostateczny, i stosownie do podanej w nich cenzury z przedmiotów egzaminu rządowego, można na obu egzaminach rządowych skrócić odpowiednio egzamin z odnośnych przedmiotów.

§. 19. Komisja naradza się nad rezultatami odbytego egzaminu i głośuje nie jawnie.

Wynik egzaminu z pojedynczych przedmiotów klasyfikowany będzie w stopniach: „celująco“, „bardzo dobrze“, „dobrze“, „dostatecznie“ i „niedostatecznie“. Kandydat zdał egzamin, jeżeli otrzymał na egzaminie ustnym z każdego przedmiotu stopień przynajmniej „dostateczny“. Nie zdał go, jeżeli z jednego lub więcej przedmiotów otrzymał stopień „niedostateczny“.

Z rezultatów egzaminu z pojedynczych przedmiotów wydany będzie w końcu sąd ogólny, czy kandydat okazał się w skutek egzaminu „uzdolnionym“, czy „znakomicie uzdolnionym“. W tej mierze należy mieć wzgląd także na stopnie, uzyskane w skutek egzaminów postępu (§. 4).

§. 20. Jeżeli kandydat nie zadowolnił komisji tylko z jednego przedmiotu, przypuszczony być może do poprawienia bezskutecznego egzaminu z tego przedmiotu po upływie dwóch miesięcy. Jeżeli otrzyma powtórnie stopień „niedostateczny“, przypuszczony być może jeszcze raz do egzaminu poprawczego po czterech miesiącach. Każdy taki egzamin poprawczy odbywać się ma w ciągłej obecności przewodniczącego odnośnej komisji egzaminacyjnej, a jeżeli na pierwszym egzaminie rządowym zasiadał osobny komisarz rządowy (§. 15), także w obecności tego ostatniego.

§. 21. Jeżeli kandydat nie zadowolnił komisji z więcej niż jednego przedmiotu, przypuszczony być może tylko do ponowienia całego egzaminu, do którego termin wyznaczy komisja.

Termin ponowienia pierwszego egzaminu rządowego, który nie powiódł się w terminie zwyczajnym (§. 5), wyznaczony być może albo na najbliższy termin nadzwyczajny (październikowy) albo na najbliższy termin zwyczajny; termin ponowienia egzaminu rządowego, który nie powiódł się w terminie nadzwyczajnym, podobnież albo na najbliższy termin zwyczajny albo na najbliższy termin nadzwyczajny.

Gdyby kandydat, ponawiając egzamin, nie zadowolnił komisji choćby tylko z jednego przedmiotu, przypuszczony być może podobnież tylko do ponowienia jeszcze raz całego egzaminu.

Przeciwno orzeczeniu komisji we względzie wyznaczenia terminu do ponowienia egzaminu rządowego nie ma odwołania.

§. 22. Jeżeli kandydat na pierwszym egzaminie rządowym oddalony został na cały rok szkolny, komisya może wskazać kandydatowi wykłady lub ćwiczenia, na które winien uczęszczać w ciągu tego roku.

§. 23. Wynik ostateczny egzaminu ogłoszony będzie publicznie jak tylko się skończy narada i zapisany będzie w książeczce legitymacyjnej kandydata, w razie oddalenia, z podaniem terminu ponowienia egzaminu i wyluszczeniem wszystkich warunków, pod którymi oddalony ma być przypuszczony do ponownego egzaminu, przyczem wyciska się pieczęć.

§. 24. W dowód złożenia pomyślnie egzaminów rządowych, wydawane będą świadectwa.

Świadectwa egzaminów rządowych zawierać mają prócz rodowodu kandydata i szczegółów biegu jego nauki, tudzież daty złożenia egzaminu, tak stopnie z każdego przedmiotu egzaminowego, według okoliczności wyjęte ze świadectw oddzielnych, uzyskanych przed egzaminem ogólnym (§. 4) jak i stopień ostateczny.

Świadectwa winny być podpisane przez przewodniczącego i wszystkich egzaminatorów a według okoliczności także przez komisarza rządowego i potwierdzone pieczęcią komisji egzaminacyjnej.

§. 25. Jeżeli uczeń, zanim zdał z powodzeniem pierwszy egzamin rządowy, uczęszczał na wykłady lub ćwiczenia, które podług planu nauk jego wydziału należą do wyższego niż trzeciego półrocza, może mu to być policzone w celu przypuszczenia go do drugiego egzaminu rządowego tylko w tym razie, jeżeli w najbliższym terminie nadzwyczajnym zdał z powodzeniem pierwszy egzamin rządowy.

§. 26. Każdy kandydat do egzaminu opłacić ma takse, którą ustanawia się w kwocie dziesięć (10) złotych za każdy z dwóch egzaminów rządowych; złożyć ją trzeba przed zdaniem egzaminu. Takse razem z kwotą na stępel do świadectwa egzaminu składa się w biurze rektoratu za potwierdzeniem odbioru.

§. 27. Od opłacenia taksy za egzamin można być uwolnionym tylko w skutek uchwały właściwej komisji egzaminacyjnej. Prośby o uwolnienie trzeba podawać na piśmie do jej prezesa.

Gdy się egzamin ponawia, nie można być uwolnionym od taksy.

§. 28. Taksy będą dzielone między egzaminatorów w równych częściach, których przewodniczący otrzymać ma dwie.

146.**Rozporządzenie ministerstwa spraw wewnętrznych
z dnia 28 sierpnia 1884,****dozwalające cukiernikom używania do niektórych robót naczyń miedzianych niepobielonych.**

Ponieważ do pewnych robót cukierniczych, wymagających wyższych stopni gorąca, naczynia miedziane pobielane nie są odpowiednie, gdyż nie można przeszkodzić topieniu się i mechanicznemu ścieraniu powłoki cynowej, w skutek czego otrzymywane w nich wyroby, na pokarm dla ludzi przeznaczone, mieszając się z cyną, stają się jako zawierające metal, niezdrowemi, przeto ministerstwo spraw wewnętrznych, po wysłuchaniu najwyższej Rady zdrowia, uznało za stosowne zmienić w części rozporządzenie ministeryalne z dnia 19 września 1848, L. 3075 (Zbiór ustaw administracyjnych Nr. 121) i dozwolić cukiernikom używania naczyń miedzianych niepobielonych do gotowania karmelków, do pocukrzania jąder owocowych i do smażenia soków owocowych pod warunkiem jak najściślejszego dopełniania następujących przepisów:

1. Naczynia miedziane niepobielone, które mają być używane, powinny być zawsze starannie wyszorowane, całkiem suche i tak chowane, aby były zabezpieczone od wpływu pary kwaśnej, tudzież płynów zawierających kwas lub sole.

2. Przed każdym użyciem tych naczyń trzeba uważać, aby były całkiem czyste, mianowicie, aby powierzchnia wewnętrzna i wylew miały połysk lśniący, metaliczny.

3. Wyroby, w tych naczyniach otrzymane, jak tylko będą gotowe, trzeba przelać jeszcze gorące do ogrzanych naczyń glinianych, kamionkowych lub porcelanowych.

Inne przepisy rozporządzenia ministeryalnego z dnia 19 września 1848, L. 3075 zatrzymują moc swoją.

Taaffe r. w.**147.****Rozporządzenie ministerstwa handlu z d. 31 sierpnia 1884,
tyczące się zaprowadzenia w obrocie pocztowym austriacko-węgierskim przekazów pocztowych
wolnych od opłaty.**

Od 15 września 1884 można w obrocie pocztowym austriacko-węgierskim przysyłać pieniądze za pomocą przekazów pocztowych wolnych od opłaty w sposób następujący:

1. Przekazów pocztowych wolnych od opłaty, które opiewać mogą każdy na sumę aż do 200 zł., pozwala się używać tylko w tych przypadkach, w których stosownie do artykułu VIII ustawy z dnia 2 października 1865 (Dz. u. p. Nr. 108) wolno pieniądze bezpłatnie posyłać.

2. Na przekazy pocztowe wolne od opłaty używać należy wyłącznie blankietów, wydanych przez Zarząd pocztowy a sprzedawanych po 1/2 centa za sztukę.

3. Władza posyłająca (urząd) winna nie tylko wypełnić należycie w blankiecie na przekaz pocztowy to, co wskazuje tekst odcinka i część po nad „zapiskiem pocztowym“, lecz nadto dla kontroli napisać w miejscu, którego tekst opiewa „miejsce do przyklepiania znaczków listowych“, liczbę dziennika, nazwę Władzy

posyłającej (urzędu) i uprawnienie do posłania bezpłatnie, słowami: „sprawa służbowa“, lub „pieniądze zebrane na rachunek państwa (kraj)“.

Tekst „Nr. Dziennika wydawczego . . .“ przeznaczony jest dla urzędu pocztowego.

4. Przekaz pocztowy wydany będzie Władzy (urzędowi), na którą opiewa, z zachowaniem przepisów o doręczaniu listów z pieniędzmi. Rewersy odbiorcze na przekazy pocztowe do kas podpisać mają obadwaj urzędnicy przeznaczeni do odbierania posyłek pieniężnych, kwit zaś na odwrotnej stronie przekazu pocztowego podpisać może tylko jeden urzędnik, ponieważ podstawą odpowiedzialności zakładu pocztowego jest tylko prawdziwość i dokładność podpisów na rewersach odbiorczych.

Władza (urząd) odbierająca może odcinek odłączyć i zatrzymać jako dowód rachunkowy itp.

5. Przekazaną kwotę wypłaca się w urzędzie pocztowym okazicielowi pokwitowanego przekazu pocztowego a to bez sprawdzania legitymacyi okaziciela, przeto Władza adresowa (urząd) winna nad tem czuwać, aby doręczony jej przekaz pocztowy nie dostał się przed wypłaceniem w niewłaściwe ręce.

6. Gdy Władza (urząd) posyła przekazowo kwoty, które w myśl rzeczonyj ustawy podlegają opłacie, przekazy takie powinny być frankowane, to jest opatrzone przeplecionemi znaczkami listowemi podług taryfy.

Pino r. w.

148.

Rozporządzenie Ministra wyznań i oświecenia z d. 1 września 1884, wydane w porozumieniu z Ministrem spraw wewnętrznych,

tyczące się załatwiania spraw parafii rzymsko-katolickiej bielskiej.

Sprawy parafii rzymsko-katolickiej bielskiej, które były dotychczas załatwiane przez reprezentacye gmin miejscowych, upoważnione do tego rozporządzeniem ministeryalnem z dnia 31 grudnia 1877 (Dz. u. p. Nr. 5 z r. 1878), załatwiać będzie istniejący w myśl ustaw krajowych szląskich z dnia 15 listopada 1863 (Dz. u. kr. Nr. 2) i z dnia 18 stycznia 1867 (Dz. u. kr. Nr. 5) komitet udziałowy a to, o ile nie chodzi o sprzeczne interesa beneficium lub patronatu na prawie cywilne n oparte, z współuczestnictwem proboszcza i opiekuna kościoła.

Nadzór rządowy nad komitetem w sprawach parafialnych, jakoteż prawo decyzyi w tychże sprawach, służące w myśl ustawy z dnia 7 maja 1874 (Dz. u. p. Nr. 50) Władzom wyznaniowym rządowym, wykonywać będzie w I instancyi c. k. starostwo w Bielsku. Należytości (§. 36 ustawy z dnia 7 maja 1874 Dz. u. p. Nr. 50) uchwalone na pokrycie wydatków parafialnych, mogą być ściągane egzekucyjnie porządkiem administracyjnym tylko za zezwoleniem Zarządu wyznaniowego rządowego.

Poborem należytości uchwalonych podług przepisów i oddawaniem ich komitetowi udziałowemu, obowiązani są zajmować się nadal ci sami wykonawcy, którzy zajmować się mają ściąganiem podatków gminnych.

Taaffe r. w.

Conrad r. w.

149.

Rozporządzenie ministerstwa handlu z d. 8 września 1884,

zaprowadzające doręczanie adresatom w Wiedniu i niektórych przedmieściach wiedeńskich posyłek pocztowych wozowych i zmieniające §§. 22 i 23 Porządku poczt wozowych z r. 1838.

Począwszy od 1 października 1884 posyłki poczty wozowej, nadchodzące do Wiednia i adresowane do osób zamieszkałych w dziesięciu dzielnicach wiedeńskich, tudzież na przedmieściach: Fünfhausie, Sechshausie, Rudolfsheimie, Neulerchenfeldzie, Ottakringu, Hernalsie i Währingu będą odbiorcom odstawiane do mieszkania.

Za odstawienie płaci się:

- | | |
|--|------------|
| a) od posyłek ważących aż do 1 k 500 gr | kwotę 5 c. |
| b) „ „ „ więcej niż 1 k 500 gr aż do 5 k | „ 10 „ |
| c) „ „ „ „ „ 5 k | „ 15 „ |

Posyłki wozowe adresowane do Władz, urzędów i kas, do c. k. wojska i do uwięzionych, odbierać należy jak dotąd w urzędach pocztowych.

Aby ułatwić doręczanie, zmienia się §. 22 Porządku poczt wozowych z r. 1838 w ten sposób, że posyłki poczty wozowej, których wartość nie jest podana, lub wynosi aż do 20 zł. włącznie, mogą być doręczane w nieobecności adresata dorosłym członkom rodziny, domownikom, sługom adresata lub innym osobom przez tychże wskazanym, np. wynajmującemu mieszkanie, gospodarzowi i że odpowiedzialność zakładu pocztowego ustaje od chwili, gdy osoby te podpiszą dokument odbiorczy w formie: „N. N. za (adresat).

Gdy jednak adresat zastrzeże sobie naprzód w c. k. urzędzie doręczania pakietów pocztowych w Wiedniu, aby tego nie czyniono, jakoteż gdy chodzi o doręczenie gotówki, kosztowności, papierów publicznych lub dokumentów, bez względu na wartość, posyłki takie doręczane być mogą wyłącznie samymże adresatom lub ich właściwym pełnomocnikom.

Począwszy od 1 października 1884, urząd doręczania pakietów pocztowych w Wiedniu zajmuje się także odbieraniem posyłek podlegających podatкови konsumcyjnemu, które mają być odbiorcom odstawione do mieszkania, płaci sposobem zaliczki podatek konsumcyjny i ściąga ją razem z opłatą manipulacyjną po 10 c. od sztuki przez posłańców doręczających.

O nadejściu posyłek podlegających cłu, odbiorca będzie jak dotąd uwiadamiany; gdy jednak oclenie może nastąpić bezzwłocznie, dołączona będzie do uwiadomienia kartka, za pomocą której adresat może urzędowi pocztowemu zlecić załatwienie oclenia. Za manipulacją w tem pośrednictwie. płacić będzie adresat po 5 c. od sztuki (prócz kwoty cła i należitości dla przysięgłych celniczych).

Od przerweczonego dnia zmienia się także dla Wiednia i wzmiankowanych przedmieść §. 23 Porządku poczt wozowych z r. 1838, mocą którego wolno było adresatom odbierać posyłki w urzędzie pocztowym, w ten sposób, że każdy odbiorca, który chce sam odbierać w swoim urzędzie pocztowym posyłki do niego nadchodzące, winien opłacić z góry magazynowe po 5 zł. miesięcznie a nadto, od każdej posyłki, której nie odbierze w ciągu 48 godzin po otrzymaniu uwiadomienia, składowe, a to od każdej posyłki ważącej aż do 5 k 1 c., od cięższych po 2 c. za każdy dzień.

Uwalnia się od opłaty magazynowego lecz nie oraz i od składowego, tylko posyłki podlegające cłu, adresowane *poste restante*, gdy adresaci nie mieszkają stale w Wiedniu lub w wzmiankowanych przedmieściach, nakoniec te posyłki, których adresat zastrzega sobie w poszczególnych przypadkach za pomocą osobnej prośby, że wyjątkowo sam je odbierze.

Dziennik ustaw państwa

dla

królestw i krajów w Radzie państwa reprezentowanych.

Część L. — Wydana i rozesłana dnia 14 września 1884.

150.

Rozporządzenie ministerstwa skarbu z d. 30 sierpnia 1884,

tyczące się upoważnienia komory głównej w Lublanie do ekspedycyowania oliwy popsutej.

C. k. komora główna w Lublanie upoważniona została do ekspedycyowania oliwy popsutej podług Uwagi do Nr. 72 Taryfy cłowej.

Dunajewski r. w.

151.

Rozporządzenie ministerstwa sprawiedliwości z dnia 10 września 1884,

tyczące się przyłączenia gminy Troubek do okręgu Sądu powiatowego przerowskiego w Morawii.

Na zasadzie ustawy z dnia 11 czerwca 1868 (Dz. u. p. Nr. 59) oddziela się gminę Troubek od okręgu Sądu powiatowego kojetyńskiego i przyłącza do okręgu Sądu powiatowego przerowskiego.

Rozporządzenie niniejsze nabywa mocy od dnia 1 stycznia 1885.

Pražák r. w.

152.

Rozporządzenie ministerstw spraw wewnętrznych, handlu i skarbu z dnia 11 września 1884,

zabraniające przywozu i przewozu z Hiszpanii szmat, starych lin, tudzież przeznaczonych do obrotu handlowego starej odzieży, używanej bielizny wdzielalnej i używanej pościeli.

Dla zapobieżenia roznoszeniu chorób zaraźliwych, zabrania się w porozumieniu z Rządem król. węgierskim przywozu i przewozu z Hiszpanii szmat, starych lin, tudzież starej odzieży, używanej bielizny wdzielalnej i używanej pościeli, o ile przedmioty te przeznaczone są do obrotu handlowego.

Rozporządzenie niniejsze nabywa mocy od dnia, w którym właściwe komory a względnie Władze zdrowotne morskie otrzymają o niem wiadomość.

Taaffe r. w.

Pino r. w.

Dunajewski r. w.

Dziennik ustaw państwa

dla

królestw i krajów w Radzie państwa reprezentowanych.

Część LI. — Wydana i rozesłana dnia 1 października 1884.

153.

Dokument koncesyjny z dnia 15 lipca 1884,

na kolej żelazną parową z Aszu do Rossbachu.

**My Franciszek Józef Pierwszy,
z Bożej łaski Cesarz Austriacki;**

Król Apostolski Węgierski, Król Czeski, Dalmacki, Kroacki, Sławoński, Galicyjski, Lodomeryjski i Illiryski; Arcyksiążę Austriacki, Wielki Książę Krakowski, Książę Lotaryński, Salzburski, Styryjski, Karyntyjski, Kraiński, Bukowiński, Górno i Dolno Szląski; Wielki Książę Siedmiogrodzki; Margrabia Morawski; uksiążęcony Hrabia na Habsburgu i Tyrolu itd. itd. itd.

Gdy Wilhelm Rzizek w Wiedniu podał prośbę o udzielenie mu koncesyi na budowę i utrzymywanie w ruchu kolei miejscowej z Aszu do Rossbachu, przeto ze względu na powszechną użyteczność tego przedsięwzięcia, widzimy się spowodowani nadać proszącemu koncesyę niniejszą na zasadzie ustawy o koncesyach na koleje żelazne z dnia 14 września 1854 (Dz. u. p. Nr. 238), jakoteż ustaw z dnia 25 maja 1880 (Dz. u. p. Nr. 56) i z dnia 26 grudnia 1882 (Dz. u. p. Nr. 180), w sposób następujący:

§. 1.

Nadajemy Wilhelmowi Rzizekowi w Wiedniu prawo wybudowania i utrzymywania w ruchu kolei żelaznej parowej, która wybudowana być ma jako miejscowa ze szlakiem normalnym od stacyi w Aszu na kolei rządowej królewsko bawarskiej do Rossbachu.

Gdyby kolej koncesyonowana miała być przedłużona aż do kolei rządowych królewsko saskich, postanowienia, tyczące się tego, zostaną zastosowane do traktatu, który w tej mierze będzie zawarty z Rządem królewsko saskim, a koncesyonaryusz jest obowiązany poddać się tym postanowieniom, jakoteż ciężarom, które na niego będą włożone.

§. 2.

Kolei, na którą wydaje się niniejszy dokument koncesyjny, zapewnia się następujące ulgi:

- a) uwolnienie od stępli i opłat od wszelkich umów, wpisów hipotecznych, podań i jakichkolwiek innych dokumentów, dotyczących się zebrania kapitału i zabezpieczenia odsetków, jakoteż ruchu aż do czasu otwarcia ruchu, tudzież od dokumentów, dotyczących się nabycia gruntów, budowy i urządzenia kolei aż do końca pierwszego roku ruchu;
- b) uwolnienie od stępli i opłat pierwszej emisji akcji (zakładowych i pierwszorzędnych), tudzież kwitów tymczasowych, jakoteż od opłat za przeniesienie własności zakupionych gruntów;
- c) uwolnienie od opłat i taks za nadanie koncesyi i za wygotowanie niniejszego dokumentu koncesyjnego;
- d) uwolnienie od podatku dochodowego i zarobkowego, od opłat stęplowych, którym podlegają kupony, jakoteż od wszelkiego nowego podatku, któryby w przyszłości mocą ustawy był zaprowadzony na lat trzydzieści (30), licząc od dnia dzisiejszego.

§. 3.

Koncesyonaryusz obowiązany jest rozpocząć budowę tej kolei miejscowej natychmiast i ukończyć ją najpóźniej aż do 31 października 1885.

Gotową kolej oddać ma niezwłocznie na użytek publiczny i utrzymywać w ruchu bez przerwy przez cały okres koncesyjny.

Jako rękojmię dotrzymania powyższego terminu budowy, złożyć ma koncesyonaryusz kaucyą w sumie dziesięć tysięcy (10.000) złotych w tych papierach, w których wolno lokować fundusze sieroce.

W razie niedotrzymania powyższego zobowiązania, kaucya ta uznana być może za przepadłą.

§. 4.

Do wybudowania tej kolei koncesyonowanej, nadaje się koncesyonaryuszowi prawo wywłaszczenia podług przepisów ustawowych w tej mierze obowiązujących.

Takież samo prawo nadane będzie koncesyonaryuszowi do wybudowania wszelkich odnóg, prowadzących do zakładów przemysłowych, gdyby Rząd uznał potrzebę wybudowania takich kolei ze względu na dobro publiczne.

§. 5.

We względzie budowy kolei koncesyonowanej i ruchu na niej, zastosować się powinien koncesyonaryusz do osnowy niniejszego dokumentu koncesyjnego i do warunków koncesyjnych, jakie ministerstwo handlu ustanowi, jakoteż do istniejących w tej mierze ustaw i rozporządzeń, mianowicie do ustawy o koncesjach na koleje żelazne z dnia 14 września 1854 (Dz. u. p. Nr. 238) i Porządku ruchu kolei z dnia 16 listopada 1851 (Dz. u. p. Nr. 1 z r. 1852), tudzież do ustaw i rozporządzeń, które w przyszłości wydane być mogą.

§. 6.

Nadaje się koncesyonaryuszowi prawo utworzenia za osobnem zezwoleniem Rządu i pod warunkami, które tenże ustanowi, Spółki akcyjnej, lub przeniesie-

nia praw i obowiązków z koncesyi niniejszej wynikających, na Spółkę akcyjną już istniejącą.

Spółka akcyjna, gdy będzie utworzona, wejdzie we wszystkie prawa i obowiązki koncesyonaryusza.

Obligacyj z prawem pierwszeństwa, których suma ogólna nie może wynosić więcej jak dwieście tysięcy złotych wal. austr. imiennie, wypuszczać nie wolno dopóty, dopóki wykazami, które mają być Rządowi do sprawdzenia przedstawione, nie będzie udowodnione, że czyste dochody kolei rzeczywiście osiągnięte i które można uważać za zapewnione, wystarczą na opłatę odsetek i amortyzacyą.

Natomiast upoważnia się koncesyonaryusza do wypuszczenia w obieg akcyjj pierwszorzędných, które oprocentowane po pięć od sta i umorzony być mają pierwwej niż akcyje zakładowe, w sumie najwięcej aż do dwustu tysięcy złotych wal. austr.

Cały kapitał zakładowy umorzony być ma w obrębie okresu koncesyjnego podług planu podlegającego zatwierdzeniu Rządu.

Statut Spółki, jakoteż formularze na akcyje zakładowe i akcyje pierwszorzędne a według okoliczności na obligacyje pierwszorzędne, które mają być wypuszczone, podlegają zatwierdzeniu Rządu.

§. 7.

Transporty wojskowe przewożone być muszą po cenach taryfowych zniżonych, a to stósownie do postanowień, które tak w tej mierze jak i względem ulg dla podróżujących wojskowych na kolei Cesarza Franciszka Józefa kiedykolwiek obowiązywać będą.

Postanowienia te stosowane będą także do Obrony krajowej obu połów monarchyi, do strzelców krajowych tyrolskich, i to nietylko gdy podróżują kosztem skarbu, lecz także gdy jadą po służbie o własnym koszcie na ćwiczenia wojskowe i zgromadzenia kontrolne, tudzież do korpusu straży wojskowej sądów cywilnych wiedeńskich, do żandarmeryi, jakoteż do straży skarbowej i straży bezpieczeństwa po wojskowemu uorganizowanej.

Koncesyonaryusz zobowiązuje się przystąpić do zawartej przez spółki kolei austriackich umowy względem zakupienia i utrzymywania w pogotowiu parku do transportów wojskowych, pomagania sobie nawzajem swojemi parkami w razie przewożenia większych transportów wojskowych, tudzież do postanowień organicznych i instrukcyj dla oddziałów kolei polowej, jakoteż do umowy dodatkowej o przewożeniu na rachunek skarbu wojskowego obłożnie chorych i rannych, która weszła w wykonanie od dnia 1 czerwca 1871.

Ten obowiązek przystąpienia odnosi się także do umowy ze spółkami kolejowemi względem pomagania sobie nawzajem swoją służbą w razie przewożenia większych transportów wojskowych i do przepisu o transportach wojskowych na kolejach żelaznych.

Zobowiązania te ciężą na koncesyonaryuszu tylko o tyle, o ile będzie możliwem dopełnienie ich na kolei koncesyonowanej jako drugorzędnej a w skutek tego zbudowanej, urządzonej i eksploatowanej z dozwolonemi ułatwieniami a orzeka o tem ministerstwo handlu.

Koncesyonaryusz zobowiązuje się przy obsadzaniu posad mieć wzgląd na wysłużonych podoficerów armii, marynarki wojennej i obrony krajowej w myśl ustawy z dnia 19 kwietnia 1872 (Dz. u. p. Nr. 60).

§. 8.

Koncesyą nadaje się z obroną przeciw zakładaniu nowych kolei w myśl §fu 9, lit. b) ustawy o koncesyach na koleje żelazne, na lat dziewięćdziesiąt (90), licząc od dnia dzisiejszego, po upływie zaś tego czasu traci ona moc swoją.

Rząd może także wyrzec unieważnienie koncesyi przed upływem przerzeczonego czasu, gdy określone w §fie 3cim zobowiązania pod względem rozpoczęcia i skończenia budowy, tudzież otwarcia i utrzymywania ruchu nie będą dopełnione, o ile przekroczenie terminu nie da się usprawiedliwić w myśl §. 11 lit. b) ustawy o koncesyach na koleje żelazne a mianowicie wstrząśnieniami politycznymi i finansowemi.

§. 9.

Ruch na kolei koncesyonowanej będzie utrzymywał Rząd na rachunek koncesyonaryusza.

Warunki utrzymywania ruchu określone będą w umowie, którą Rząd zawrze z koncesyonaryuszem.

§. 10.

Rząd zastrzega sobie prawo odkupienia kolei koncesyonowanej po jej wybudowaniu i otwarciu na niej ruchu w każdym czasie, a w tym razie wynagrodzi Spółkę gotówką.

Dla oznaczenia ceny odkupu obliczone będą czyste dochody roczne przedsiębiorstwa w ciągu lat trzech przed rzeczywistą chwilą odkupu, z tego strącony będzie czysty dochód roku najniepomyślniejszego i policzony będzie średni dochód czysty pozostałych lat dwóch.

Gdyby jednak średni dochód czysty, w ten sposób obliczony, nie wynosił najmniej takiej sumy rocznej, która potrzebna jest do oprocentowania po 5 od sta i umorzenia kapitału zakładowego imiennego, przez Rząd zatwierdzonego, w przeciągu okresu koncesyjnego, natenczas ta suma roczna uważana będzie za dochód czysty, mający służyć za podstawę do wymierzenia ceny odkupu.

W przerzeczony sposób postąpi się także w tym przypadku, gdyby kolej odkupiona być miała przed upływem trzeciego roku ruchu.

Tytułem wynagrodzenia, administracya państwa płacić będzie rentę, równającą się powyższym dochodom średnim a względnie najmniejszym, a to z dołu, w ratach półrocznych dnia 30 czerwca i dnia 30 grudnia każdego roku aż do upływu okresu koncesyjnego.

Rząd zastrzega sobie, że wolno mu będzie w każdym czasie zamiast rent jeszcze nie spłaconych zapłacić zdyskontowaną wartość kapitałową tychże, licząc po pięć od sta na rok i doliczając odsetki do odsetek.

Gdyby Rząd zamierzał w taki sposób spłacić kapitał, wolno mu będzie użyć do tego gotówki lub obligacyj długu państwa. Obligacye liczone będą po kursie średnim obligacyj rządowych tego samego rodzaju, notowanych urzędownie na giełdzie wiedeńskiej w ciągu półroczna bezpośrednio poprzedzającego.

Przez odkupienie kolei i od dnia tego odkupienia wchodzi państwo w posiadanie wolne od ciężarów i używanie kolei, niniejszem koncesyonowanej, ze wszystkimi do niej należącemi ruchomościami i nieruchomościami, licząc tu także

park wozowy i zapasy materiałów, jakoteż fundusze obrotowe i zasobowe z kapitału zakładowego utworzone, o ileby te ostatnie za zezwoleniem Rządu nie były całkiem lub częściowo użyte, stósownie do swego przeznaczenia.

§. 11.

Gdy koncesya utraci moc swoją i od tego dnia, w którym to nastąpi, wchodzi państwo bez wynagrodzenia w wolne od ciężarów posiadanie i używanie kolei koncesyonowanej i wszystkich ruchomych i nieruchomych przynależności, licząc tu także park wozowy i zapasy materiałów, jakoteż funduszy zasobowych i obrotowych, z kapitału zakładowego utworzonych, o ileby te ostatnie za zezwoleniem Rządu nie były już całkiem lub częściowo użyte, stósownie do swego przeznaczenia (§. 10).

Tak wtedy gdy koncesya moc swoją straci, jak i w razie odkupienia kolei zatrzyma koncesyonaryusz na własność utworzony z własnych dochodów przedsiębiorstwa fundusz zasobowy i należące się mu aktywa, tudzież te osobne zakłady i budynki, z własnego majątku wzniesione lub nabyte, do których zbudowania lub nabycia Rząd upoważnił go z tym wyraźnym dodatkiem, że nie mają stanowić przynależności kolejowej.

§. 12.

Rząd ma prawo przekonywać się, czy budowa kolei i urządzenia ruchu są we wszystkich częściach wykonane odpowiednio celowi i trwale, tudzież zarządzić, aby wadom w tym względzie zapobieżono lub takowe usunięto.

Ze względu na to, że w myśl §. 10 służy Rządowi prawo odkupienia kolei, koncesyonaryusz obowiązany jest przedstawić Rządowi do zatwierdzenia umowy, tyczące się budowy i dostaw przed ich zawarciem.

Rząd ma także prawo wydelegowania komisarzy do wglądania w zarząd, a mianowicie wydelegowania na koszt koncesyonaryuszów komisarzy, którzyby w sposób, jaki uznają za stósowny, czuwali nad tem, by kolej wybudowana została zgodnie z projektem i umowami.

W razie utworzenia Spółki akcyjnej, komisarz przez Rząd ustanowiony ma prawo bywania na posiedzeniach Rady zawiadowczej lub innej reprezentacji, przedstawiającej dyrekcją Spółki, ile razy uzna to za potrzebne i zawieszania wszelkich takich uchwał i zarządzeń, któreby się ustawom lub statutowi Spółki sprzeciwiały albo były szkodliwe publicznemu dobru.

Za nadzór niniejszem ustanowiony, koncesyonaryusz nie jest obowiązany płacić skarbowi państwa wynagrodzenia; również uwalnia się koncesyonaryusza od przepisanego w §fie 89ym Porządku ruchu kolei z dnia 16 listopada 1851 (Dz. u. p. Nr. 1 z roku 1852) obowiązku wynagradzania nadwyżki kosztów dozoru policyjnego i akcyzowego, jakoteż od obowiązku wystawienia bezpłatnie i utrzymywania lokali urzędowych.

§. 13.

Nadto zastrzega sobie Rząd prawo, że gdyby pomimo poprzedniego ostrzeżenia, ponawiało się naruszenie lub zaniedbanie obowiązków w dokumencie

koncesyi lub ustawami przepisanych, będzie temu zapobiegał środkami odpowiadającymi ustawom, a według okoliczności unieważni koncesyą jeszcze przed upływem czasu, na który została nadana.

Ostrzegając surowo, aby nikt nie czynił nie przeciwnego postanowieniom koncesyi niniejszej, i nadając Spółce prawo uciekania się do Naszych sądów w sprawach o wynagrodzenie udowodnionej szkody, rozkazujemy wyraźnie wszystkim władzom, do których to należy, aby nad koncesyą i wszystkimi postanowieniami w niej zawartymi, ściśle i troskliwie czuwały.

W dowód czego wydajemy niniejszy list, pod Naszą większą pieczęcią, w Naszem głównem i rezydencyonalnem mieście Wiedniu dnia piętnastego miesiąca lipca, w roku zbawienia tysiąc ośmset ośmdziesiątym czwartym, Naszego panowania trzydziestym szóstym.

Franciszek Józef r. w.



Taaffe r. w.

Pino r. w.

Dunajewski r. w.

154.

Obwieszczenie ministerstwa skarbu z d. 4 września 1884,
o upoważnieniu komory pomocniczej I klasy w Bernaticach do pobierania cła od olejów kopalnych wymienionych w Taryfie pod Nr. 119 a) i 121 a).

C. k. komora pomocnicza I klasy w Bernaticach upoważniona została do pobierania cła od olejów kopalnych wymienionych pod Nr. 119 a) i 121 a).

Dunajewski r. w.

155.

Obwieszczenie ministerstwa skarbu z d. 10 września 1884,
o upoważnieniu c. k. komory głównej w Görlitz do ekspedycjonowania oliwy popsutej.

C. k. komora główna w Görlitz upoważniona została do ekspedycjonowania oliwy popsutej podług Uwagi do Nr. 72 Taryfy cłowej, jednak tylko w miesiącach letnich, t. j. w czasie od 1 kwietnia do 30 września każdego roku.

Dunajewski r. w.

156.**Rozporządzenie ministerstwa skarbu z d. 13 września 1884,**
uchylające warunek, aby wszystkie bale cukru w głowach, wywożonego beczkami za zwrotem podatku, miały tę samą wagę czystą.

Postanowienie §fu 3go, l. III 5 przepisu wykonawczego o opodatkowaniu cukru burakowego z dnia 28 czerwca 1878 (Dz. u. p. Nr. 83), według którego wszystkie bale cukru tłuczonego, kostkowego, w głowach, ziarnistego lub kryształicznego, wywożonego za zwrotem należytości, powinny mieć tę samą wagę czystą, uchyla się w porozumieniu z król. węgierskiem ministerstwem skarbu dla cukru w głowach, zapakowanego w beczkach i stanowi się, że pojedyncze bale posyłki wywozowej cukru w głowach wywożonego beczkami, mogą także mieć niejednakową wagę czystą.

Urząd ekspedycyjny winien jednak oznaczyć odździelnie wagę ryczałtową i wagę tak tary jak i czystą każdej z osobna bali (beczki) takich posyłek wywozowych.

Dunajewski r. w.

157.**Rozporządzenie ministerstwa handlu z d. 14 września 1884,**
tyczące się zaprowadzenia w obrocie pocztowym austriacko-węgierskim bezpłatnych kart listowych.

Te władze, urzędy itd., którym ustawa z dnia 2 października 1865 (Dz. u. p. Nr. 108) o bezpłatnem posługiwaniu się c. k. Zakładem pocztowym, pozwala, aby we wzajemnych stosunkach przesyłały sobie listy swoje bezpłatnie, mogą, począwszy od 15 października 1884, używać bezpłatnych kart listowych pod następującemi warunkami:

1. Na karty listowe bezpłatne wolno używać tylko blankietów białych, wydanych nakładem zarządu pocztowego; dostać ich można we wszystkich c. k. urzędach pocztowych a mianowicie pojedyncze po 4 c. za 25 sztuk a podwójne (tam i napowrót lub z odpowiedzią) po 8 c. za 25 sztuk.

2. Na stronie adresowej wypełnić trzeba co tekst wskazuje a mianowicie kładzie się tu: nazwę i pieczęć Władzy (urzędu) oddającej, adres i miejsce przeznaczenia, nakoniec podstawę do posługiwania się bezpłatnie zakładem pocztowym, w sposobie już teraz dla listów bezpłatnych przepisany.

3. Strona odwrotna kart listowych przeznaczona jest na uwiadomienia, które mogą być pisane lub drukowane, albo częścią pisane, częścią drukowane.

4. We względzie oddawania i odbierania, tudzież polecenia kart listowych bezpłatnych, stósowane będą przepisy, tyczące się korespondencyj urzędowych w ogólności. Pieczęci pocztowe wyciskane będą w sposób przepisany dla zwyczajnych kart listowych.

5. Gdyby kart listowych bezpłatnych użyto do korespondencyj, nie uwolnionych od opłaty pocztowej, odmówić należy ich przyjęcia, a gdyby to postrze-

żono dopiero w biurze odkartowania lub wydawczym, odesłać je trzeba z oznajmieniem powodu do poczty przyjmującej, celem zwrócenia oddawcy.

6. C. k. urzędy pocztowe pobierać mają pojedyncze karty listowe bezpłatne w pakietach po 250 sztuk, podwójne zaś w pakietach po 250 sztuk lub też w mniejszych ilościach ale podzielnych przez 25 bez reszty a to w sposób przepisany do poboru wszelkich znaczków pocztowych.

7. Tekst wydrukowany będzie na tych kartach w języku niemieckim albo w dwóch językach.

Pino r. w.

158.

Rozporządzenie ministerstw skarbu i handlu z dnia 16 września 1884,

tyczące się ważności dokumentów do zasłonięcia dla niektórych towarów podlegających kontroli w okręgach pogranicznych.

Ważność dokumentów do zasłonięcia dla następujących towarów, które rozporządzeniem ministerstw skarbu i handlu z dnia 9 lipca 1882 (Dz. u. p. Nr. 102) uznane zostały za podlegające kontroli w okręgu pogranicznym obszaru cłowego (z wyłączeniem granicy krajowej od strony Włoch) a względnie w okręgu pogranicznym bukowińskim, ustanawia się jak następuje:

dla kardamom, anyżu gwiazdzistego i szafranu na rok;

dla jagód winnych, koryntek i rodzynek suszonych na sześć miesięcy.

Dunajewski r. w.

Pino r. w.

159.

Rozporządzenie ministerstwa handlu z d. 16 września 1884, wydane w porozumieniu z ministerstwem spraw wewnętrznych,

tyczące się upoważnień agentów handlowych podróżujących.

Z przyczyny nie jednakowych decyzyj Władz niższych we względzie wykonywania postanowień §§. 9 i 10 rozporządzenia ministeryalnego z dnia 3 listopada 1852 (Dz. u. p. Nr. 220), o upoważnieniach agentów handlowych podróżujących tak krajowych jak i zagranicznych, obowiązującymi są następujące postanowienia rzeczzonego rozporządzenia:

§. 9.

„Pozwolenie trudnienia się agencją daje agentowi prawo zawierania z kupcami, fabrykantami i przemysłowcami interesów w przedmiotach wspólnego przemysłu, pokazywania im w tym celu próbek i uwiadomiania ich o cenach

towarów swoich mocodawców, przyjmowania od nich zawiadomień na takie towary i przekazywania swoim mocodawcom otrzymanych zamówień, jakoteż czynienia zakupna na ich rachunek.

Odsyłanie zamawiającemu towarów zamówionych nie należy do agenta.“

§. 10.

„Nie wolno mu używać zastępcy, lecz winien załatwiać czynności osobiście i nie wolno mu wozić ze sobą prócz próbek jeszcze i innych towarów, utrzymywać składy towarów lub magazyny, trudnić się jakąbądź sprzedażą towarów i wchodzić w interesa agencyjne z osobami, nie należącymi do stanu kupców lub fabrykantów.“

Przy tej sposobności przypomina się, że agenci handlowi podróżujący obowiązani są wozić zawsze z sobą kartę legitymacyjną przemysłową.

Taaffe r. w.

Pino r. w.

160.

Rozporządzenie ministerstwa sprawiedliwości z dnia 23 września 1884,

wyznaczające Sądowi powiatowemu bieckiemu w Galicyi termin rozpoczęcia urzędowania.

Sąd powiatowy biecki, który stósownie do rozporządzenia ministerstwa sprawiedliwości z dnia 30 stycznia 1884 (Dz. u. p. Nr. 19) będzie zaprowadzony, rozpocząć ma urzędowanie od dnia 1 stycznia 1885.

Prażák r. w.

161.

Rozporządzenie ministerstwa skarbu z d. 26 września 1884, zawierające postanowienia do opisu i przepisu używania wyskokomierza V. Pricka.

W porozumieniu z król. węgierskiem ministerstwem skarbu uzupełnia się a po części zmienia rozporządzenie ministerstwa skarbu z dnia 25 lipca 1884 (Dz. u. p. Nr. 113), jak następuje:

1. Termometr maksymalny metalowy, w opisie wyskokomierza V. Pricka w ustępie 6 lit. *d*) wzmiankowany, w stągiewce alkoholometru umieszczony, zastąpiony będzie zwykłym szklanym termometrem maksymalnym Celsiusa, rtęcią napełnionym i opatrzonym sztyftem metalowym a umieszczonym po prawej stronie skrzyni przyrządu.

Zanim ten termometr maksymalny zostanie umieszczony w skrzyni przyrządu, trzeba poddać go jeszcze próbie, polegającej na włożeniu go poziomo w wodę wrzącą, wyjęciu po dwóch minutach i zostawieniu w położeniu poziomem, póki nie ochłódnie.

Powinien on okazywać 95 aż do 105 stopni Celsiusza i to statecznie przez trzy minuty.

Następnie za pomocą kilku wstrząśnień sprowadzić należy kolumnę rtęciową w najniższe miejsce i próbę ponowić.

Gdy termometr stanie się niezdatnym do użytku, wykonawca kontroli stanowej może go zastąpić termometrem sprawdzonym, opłombowanym.

Gdy wyskokomierz z jakiegobądź przyczyny nie znajduje się już pod zamknięciem urzędowym, wykonawca Władzy skarbowej, któremu poruczona jest kontrola stanowa w gorzelnii, winien odjąć i osobno zachowywać plombę urzędu miar i wag, którą termometr maksymalny był opatrzony.

2. Gdyby przyrząd do pędzenia, ustawiony w gorzelnii, podlegającej opodatkowaniu podług wyrobu, dostarczał średnio więcej niż 10 litrów wyskoku na minutę, przedsiębiorca gorzelnii winien postarać się albo o dwa sprawdzone wyskokomierze do chyżości przyływu po 1 aż do 15 litrów na minutę albo o sprawdzony wyskokomierz do chyżości przyływu po więcej niż 15 litrów na minutę.

Gdy dwa wyskokomierze mają być zastosowane do jednego przyrządu do pędzenia a względnie do jego oziębialnika, wyskokomierze te winny być połączone z oziębialnikiem w taki sposób, aby rozdzielanie się wyskoku, wychodzącego z oziębialnika, na dwa wyskokomierze, odbywało się w skrzyni powietrznej, według przepisu wykonawczego do ustawy o opodatkowaniu gorzałki (Dz. u. p. Nr. 114 z r. 1884) dozwolonej, której dać trzeba odpowiednio większe rozmiary.

Przy ustawianiu obu wyskokomierzy i łączeniu ich z oziębialnikiem, trzeba mieć wzgląd zwłaszcza na to, aby wyskok odpływał jednostajnie ze skrzyni powietrznej do obudwy wyskokomierzy, a czy się tak dzieje, o tem czynnik skarbowe przekonywać się winny podczas rewizji w gorzelnii, jakoteż podczas miesięcznego obliczenia.

Dunajewski r. w.

162.

Obwieszczenie ministerstwa skarbu z d. 28 września 1884,
tyczące się zaprowadzenia komor pomocniczych II klasy w Katarzynkach (na gościńcu pilczańskim) i w Przywozie.

Począwszy od 1 października 1884 zaprowadza się w Szląsku w Katarzynkach (na gościńcu pilczańskim) i w Przywozie komory pomocnicze II klasy.

Od tego dnia oddział straży skarbowej w Katarzynkach przestanie załatwiać tamże ekspedycyą celniczą.

Dunajewski r. w.

Dziennik ustaw państwa

dla

królestw i krajów w Radzie państwa reprezentowanych.

Część LII. — Wydana i rozesłana dnia 1 października 1884.

163.

Rozporządzenie ministerstwa skarbu z d. 16 września 1884,
dozwalające używania wyskokomierza A. M. Beschornera w gorzelniach opłacających podatek
podług wyrobu i podające do wiadomości opis tegoż z rysunkiem i przepisem używania.

W porozumieniu z król. węgierskiem ministerstwem skarbu i odnośnie do rozporządzeń ministerstwa skarbu z dnia 25 maja 1884 i z dnia 1 lipca 1884 (Dz. u. p. Nr. 78 i 113), pozwala się, aby gorzelnie opodatkowane podług wyrobu, używały do kontroli podatkowej, począwszy od 1 października 1884, gdy ustawa z dnia 19 maja 1884 (Dz. u. p. Nr. 63) nabędzie mocy, wyskokomierza A. M. Beschornera, urządzonego podług dołączonego tutaj przepisu, z zachowaniem zasad przepisu używania, poniżej zamieszczonego.

Dunajewski r. w.

A. Opis

wyskokomierza A. M. Beschornera przeznaczonego do używania w gorzelniach opłacających podatek podług wyrobu.

Główne części składowe tego wyskokomierza, na dołączonej rycinie wyobrażonego, są następujące:

1. skrzynia zewnętrzna na wszystkie części przyrządu;
2. stągiewka alkoholometru;
3. bęben mierniczy główny z liczydłem;
4. przyrządy do kontroli spoczynku bębna mierniczego głównego, jakoto:
 - a) bęben zasobowy z liczydłem;
 - b) dzwonek sygnałowy;
 - c) tarcza sygnałowa;
5. szczególne przyrządy bezpieczeństwa.

Każdy przyrząd opatrzony jest firmą i liczbą bieżącą.

Tą samą liczbą opatrzone są wszystkie główne i większe części składowe.

1. Skrzynia zewnętrzna.

Skrzynia zewnętrzna *A* (Fig. 1, 2, 3, 4 i 5) składa się ze ścian bocznych z kutego żelaza, silnie wzmocnionych, połączonych ściśle z podziurkowanym spodkiem, który jest z lanego żelaza.

Pokrywa skrzyni przystaje szczelnie do ścian skrzyni za pomocą podwójnej zakładki u brzegów i tworzy nad stągiewką alkoholometru baniaste sklepienie.

Banię zamyka z przodu grube szkło, przez które można obserwować alkoholometr, tudzież przyrząd do kontrolowania spoczynku bębna mierniczego głównego (tarczę sygnałową), opisany pod 4, lit. *c*.

Do zamknięcia skrzyni przy pokrywie służą po dwa pręty *a* i *a*₁ (Fig. 1), w kształcie litery *u* zgięte, urządzone do położenia na nich zamknięcia urzędowego, schodzące się po nad temże.

Podziurkowany spodek ma po czterech rogach nóżki *a*₂ (Fig. 1, 2, 3, 4 i 5), opatrzone dziurkami na śruby, za pomocą których przytwierdza się skrzynię do podstawy.

2. Stągiewka alkoholometru.

Stągiewka alkoholometru *B* (Fig. 1, 3 i 14) zrobiona jest z metalu brytańskiego i składa się z dwóch przegród, z których jedna *b*, *b*₃ (Fig. 14) doprowadza wyskok do przyrządu a druga *b*₅ (Fig. 14) odprowadza go do bębna mierniczego.

Stągiewka alkoholometru przytwierdzona jest niewzruszenie za pomocą swojej tylnej ściany brązowej i dwóch skrzydeł bezpośrednio do tylnej ściany skrzyni a z przodu osadzona jest na wznoszącej się pionowo rurze krzyżownicy *b*₂ (Fig. 3, 5 i 14).

Wyskok wychodzi z rury łączącej przy *b* (Fig. 2, 4, 5, 14) wprost do przegrody *b*, *b*₃ (Fig. 14), stąd do rury *b*₁ (Fig. 14) przeznaczonej na alkoholometr i przez dziób przelewniczy do przegrody *b*₅ (Fig. 14), skąd dostaje się przez wiszące sitko do krzyżownicy *b*₄ (Fig. 3, 5 i 14) a przez nią do głównego bębna mierniczego.

Przednia część stągiewki alkoholometru daje się odjąć i zawiera przewód do tarczy sygnałowej, wzmiankowanej pod l. 4 lit. *c*.

Para i gazy mają uchodzić przez mocną kratę podwójną *b*₂ (Fig. 2, 4, 5 i 14) umieszczoną w tylnej ścianie stągiewki alkoholometru.

3. Główny bęben mierniczy z liczydłem.

Główny bęben mierniczy *C* (Fig. 3, 5, 6, 7, 8, 10, 11, 12, 13, 15) zrobiony podobnie z metalu brytańskiego, podzielony jest ścianą na dwie równe połowy, z których każda zawiera dwie równie wielkie przegrody miernicze, tak, że cały bęben mierniczy składa się z czterech całkiem równych przegród I, II, III, IV (Fig. 6, 7, 10, 11).

Każda z tych 4 przegród mieści w sobie 5 litrów, tak, że za jednym obrotem bębna przepłynąć muszą 20 litrów.

Powietrze i gazy uchodzą małemi otworkami *u* (Fig. 6, 7, 10 i 11) znajdującymi się na bocznej ścianie bębna mierniczego.

Wyskok przyplywa do środka bębna rurą *b*₂ (Fig. 3 i 5), na której spoczywa stągiewka alkoholometru a której część pozioma przytwierdzona jest do przedniej i tylnej ściany skrzyni przyrządu, odpływa zaś czterema otworami *c*₁ na obwodzie bębna (Fig. 6, 7, 8, 10, 11, 12, 15).

Oś głównego bębna mierniczego, zrobiona z odlewu twardego, przytwierdzona jest do ściany pośredniej bębna mierniczego za pomocą dwóch krzyżów mosiężnych i obraca się w łożyskach agatowych, z których jedno leży na poziomej części rury przyплиwowej b_1 (Fig. 3 i 5) a drugie na ścianie niecułek odpływowych.

Nad tem ostatniem łożyskiem umieszczona jest bańka z oliwą do natłuszczenia, osłonięta kapą.

Lewy koniec osi bębna połączony jest za pomocą zwory widełkowatej z osią liczydła D (Fig. 3) leżącego na lewej ścianie skrzyni przyrządu.

Główny bęben mierniczy obraca się ku tylnej ścianie skrzyni przyrządu; zastawka nie pozwala mu obracać się w przeciwnym kierunku.

Liczydło ma 6 tarczy z cyframi, widzialnych od zewnątrz pod ramą metalową i nakrytych szklami.

Ponieważ każdy wylew z bębna wynosi 5 litrów, a nawet każdy pojedynczy wylew bywa oznajmiony, przeto oznajmione liczby wzrastają o 5 jednostek, z których każda oznacza jeden litr aż do 999.995.

Liczba 1,000.000 następująca bezpośrednio po 999.995 podana jest w sześciu zerach (000.000).

Przegrody bębna wypróżniają się do niecułek odpływowych E (Fig. 3, 5 i 15) zrobionych z metalu brytańskiego; z nich płynie wyskok rurą d do naczynia F (Fig. 5 i 18) a dopiero stąd rurą odpływową e (Fig. 1, 2, 3, 4, 5) wychodzi z przyrządu.

Urządzenie i działanie bębna mierniczego poznać można z rysunków (Fig. 6, 7, 10, 11) wyobrażających obie połowy bębna.

Wyskok wchodzi rurą b_1 (Fig. 3 i 5) do kwadratowego kanału średniego w bębnie mierniczym a stąd do I przegrody jednej połowy bębna. Gdy się to napełni, płynie wyskok do II przegrody drugiej połowy bębna; to sprawia, iż się bęben obraca a przegroda bezpośrednio przedtem napełniona, wypróżnia.

W podobny sposób napełniają się i wypróżniają przegrody III i IV.

4. Przyrządy do kontrolowania spoczynku głównego bębna mierniczego.

a) Bęben rezerwowy z liczydłem.

Gdyby główny bęben mierniczy z jakiegokolwiek przyczyny stanął, dolna połowa jego napełni się zwolna wyskokiem, który w końcu wchodzi szyją bębna z prawej strony do rynny t (Fig. 15) a przez nią do bębna mierniczego zasobowego G (Fig. 3).

Ten bęben mierniczy zrobiony również z metalu brytańskiego, leży z prawej strony skrzyni aparatu i opiera się z lewej strony na rurze b_1 (Fig. 3 i 5) a z prawej na niecułkach odpływowych E_2 (Fig. 4). Łoża jego osi są agatowe i każde z nich opatrzone bańką na oliwę do natłuszczenia i kapą osłonięte.

Bęben mierniczy zasobowy jest tej samej wielkości, tak samo urządzony i tak samo działa jak główny bęben mierniczy, tylko obraca się w przeciwnym kierunku.

Prawy koniec jego osi połączony jest za pomocą zwory widełkowatej z osią liczydła D_1 (Fig. 1, 2 i 3), leżącego na prawej ścianie skrzyni.

Liczydło to jest tak samo urządzone jak liczydło głównego bębna mierniczego.

Z bębna mierniczego zasobowego wylewa się wyskok do niecułek odpływowych E_2 (Fig. 4), stąd rurą d_1 (Fig. 4) do nasady F (Fig. 3, 4, 5), skąd rurą odpływową e (Fig. 1, 2, 3, 4, 5) wychodzi z wyskokomierza.

b) Sygnał dzwonkowy.

Po lewej stronie bębna mierniczego zasobowego umieszczone są 4 sztyfty i (Fig. 3 i 9), które podnosząc drążek K_1 (Fig. 4 i 5) przyrządu dzwonkowego K (Fig. 4 i 5) sprawiają, że dzwonek K_2 (Fig. 4 i 5) wydaje dźwięk.

W skrzyni przyrządu przy q (Fig. 1) jest kilka wywierconych otworów, ułatwiających obserwowanie sygnału dzwonkowego.

Dla zapobieżenia, aby przez te wywiercone otwory nie usiłowano dostać się do bębnow miernicznych, przytwierdzona jest do wewnętrznej ściany skrzyni przyrządu osłona blaszana, sięgająca aż do wewnętrznego wydrążenia dzwonka.

c) Tarcza sygnałowa.

O spoczynku bębna mierniczego głównego uwiadamia nietylko sygnał dzwonkowy wyraźnie słyszeć się dający, lecz nadto jeszcze tarcza sygnałowa P (Fig. 1, 3 i 15).

W tym celu po za rynną t (Fig. 15) umieszczona skrzyneczka, za pomocą otworu m (Fig. 15) z tą rynną komunikująca, w której znajduje się pływak, opatrzonej od dołu próżną kulą l (Fig. 15), od góry zaś biało-czerwonym blatem (tarczą sygnałową) P (Fig. 1, 3, 15).

Jak tylko bęben mierniczy główny stanie, a w skutek tego wyskok wejdzie do rynny t , napełni się także skrzyneczka wyskokiem, pływak z tarczą sygnałową podniesie się w górę i położenie to będzie dopóty zajmował, dopóki skrzyneczka będzie napełniona płynem.

Do przyrządu dodaje się smoczek, którym się skrzyneczkę wypróżnia.

5. Szczególne przyrządy bezpieczeństwa.

a) Zabezpieczenie otworu odpływowego skrzyni przyrządu.

Ażeby ułatwić przekonywanie się, czy przez otwór odpływowej skrzyni przyrządu, nie wywierano od zewnątrz wpływu na działanie bębna mierniczego, zaprowadzono takie urządzenie, że wyskok nie wchodzi bezpośrednio z niecułek odpływowych E i E_2 (Fig. 3) do rury odpływowej, lecz przez rury d i d_1 do naszczyń (przedkomórki) F (Fig. 3 i 18) i dopiero z niego do rury odpływowej.

Gdyby np. próbowano świdrować przy otworze odpływowym dla wplynięcia na działanie bębna, musiano by najprzód prześwidrować ściany przedkomórki a według okoliczności także ściany niecułek odpływowych a w takim razie wyskok dostałby się częściowo zrobionymi tak otworami przez przedziurawione dno skrzyni na płytę podstawową a stąd spłynąłby po podstawie.

Gdyby zatamowano odpływ wyskoku rurą odpływową, przepelniłaby się przedkomórka F (Fig. 3 i 18) i wyskok spłynąłby podobnie przez dno skrzyni po podstawie.

b) Środki do zapobieżenia spiętrzaniu się wyskoku w skrzyni przyrządu.

Do przekonywania się, czy nie usiłowano przeszkodzić odpływowi spiętrzonego wyskoku z samejże skrzyni przyrządu, dla przerwania tym sposobem dzia-

łania bębna mierniczego głównego lub zasobowego, albo obu bębnów, umieszczone jest pomiędzy obu bębnami na ścianie zewnętrznej niecułki bębna mierniczego głównego E , naczynie podwójne wyjmować się dające p (Fig. 3 i 15) z 2 przegrodami, z których górną h napełnia się wyskokiem a dolna n (Fig. 3) opatrzona jest otworem z boku umieszczonym.

W razie spiętrzenia się wyskoku w skrzyni wyskokomierza, przegroda ta napełni się wyskokiem.

c) Termometr maksymalny i kule topiące się w rozmaitych stopniach gorąca.

Aby można poznać, czy wyskok, który w skutek wzmiankowanego właśnie (l. 5 lit. b) spiętrzenia się, dostał się do dolnej przegrody naczynia p a względnie ten, który napełniał górną przegrodę h , nie został usunięty przez podwyższenie temperatury, np. za pomocą wprowadzenia pary i wywołane tym sposobem parowanie, umieszczony jest na przedniej ścianie skrzyni przyrządu w zamkniętem puzdrze termometr maksymalny Reaumura o_1 (Fig. 1 i 16), który łatwo wyjąć się daje, za rozsunięciem szpag przytrzymujących kulę rtęciową termometru.

Obok termometru maksymalnego w tem samym puzdrze leży rurka szklana o (Fig. 1 i 16) zawierająca pięć kul, czerwoną, białą, zieloną, czarną i żółtą, potrzebujących do stopienia się rozmaitych stopni gorąca, mianowicie czerwona około 40° R., biała około 50° R., zielona około 60° R., czarna około 70° R. a żółta około 80° R.

W jakim stopniu gorąca topi się każda z tych kul, podane jest na rurce szklanej.

Podwyższenie temperatury w wyskokomierzu zdradza więc termometr maksymalny a oprócz tego jeszcze stopienie się za każdym razem kul, usiłowanie zaś odparowania płynu wyskokowego zdradza następujące jednocześnie ulotnienie się wyskoku, napełniającego górną przegrodę h naczynia wstawionego p (l. 5 lit. b).

d) Przyrząd do stwierdzenia spoczynku bębna zasobowego.

Gdyby nietylko bęben mierniczy główny, lecz także bęben zasobowy w skutek jakiegokolwiek przeszkody stanął, natenczas skrzyneczka r (Fig. 3 i 15) umieszczona pomiędzy obu bębnami na zewnętrznej stronie niecułek odpływowych E_2 (Fig. 3 i 15) napełni się za pomocą małej rury kolankowej wyskokiem spływającym z bębna mierniczego zasobowego a pływak s (Fig. 3 i 15) w tem naczyniu umieszczony, będzie zajmował wyższe położenie dopóty, dopóki rzeczzone naczynie nie zostanie wypróżnione.

Kierownica tego pływaka widzialna jest tylko wewnątrz wyskokomierza i to tylko wtedy, gdy się pływak podniesie.

e) Plombowania.

Do urzędowego zamknięcia skrzyni przyrządu potrzebne jest tylko zamknięcie za pomocą pary prętów a i a_1 wzmiankowane już pod A_1 .

Szruba krezowa przy rurze przyprływowej i szruba holenderska przy rurze odpływowej zabezpieczone już są dostatecznie cylindrem cynkowym a względnie rurą zwierzchnią rury, łączącej przyrząd do pędzenia z wyskokomierzem.

B. Przepis

używania wyskokomierza A. M. Beschornera w Wiedniu w gorzelnii opłacającej podatek podług wyrobu.

I. Wyskokomierz zgodny z opisem A, gdy ma być ustawiony w gorzelnii opłacającej podatek podług wyrobu, powinien być do tego celu uwierzytelniony przez jeden z c. k. urzędów miar i wag w Wiedniu, Bernie, Pradze i Lwowie i opatrzony świadectwem uwierzytelnienia, tudzież znakiem urzędu miar i wag.

Nadto zamknięcia, które urząd miar i wag położył na zamku skrzyni, powinny być nienaruszone.

Także dalsze używanie wyskokomierza A. M. Beschornera w Wiedniu już ustawionego, do opodatkowania podług wyrobu, zależy od tego, aby zawsze był pod zamknięciem urzędowym, wyjąwszy czas, w ciągu którego odbywały się dochodzenia urzędowe.

II. Wyskokomierz do opodatkowania gorzelnii podług wyrobu ustawiony być powinien pod dozorem dwóch wykonawców Władzy skarbowej w obecności przedsiębiorcy gorzelnii lub jego zastępcy.

Zanim się ustawianie zacznie, wykonawcy Władzy skarbowej zbadać mają, czy warunki w ustępie I wzmiankowane są dopełnione.

Jeżeli w tym względzie nie zachodzi żadna wątpliwość, wykonawcy skarbowi, odjąwszy zamknięcia urzędowe, mają przyrząd otworzyć i usunąwszy środki, które wewnątrz podczas przewozu ubezpieczyły, zbadać, czy która z części wewnętrznych nie uszkodziła się podczas przewozu.

W szczególności trzeba obadwa bębny obracać w kierunkach w opisie wzmiankowanych, dla przekonania się, czy się łatwo poruszają.

Termometr maksymalny trzeba ostrożnie wyjąć i poddać próbie polegającej na włożeniu go poziomo w wodę wrzącą, wyjęciu po dwóch minutach i zostawieniu w położeniu poziomem póki nie ochłódnie.

Powinien on okazywać 76 do 84° Reaumura i to statecznie przez trzy minuty.

Następnie za pomocą kilku wstrząśnień sprowadzić należy kolumnę rtęciową w najniższe miejsce i próbę ponowić.

Gdy wyskokomierz z jakiegokolwiek przyczyny nie znajduje się już pod zamknięciem urzędowym, wykonawca Władzy skarbowej, któremu poruczona jest kontrola stanowcza, winien odjąć i osobno zachowywać plombę urzędu miar i wag, którą termometr maksymalny był opatrzony. Jeżeli powyższe badanie termometru maksymalnego nie nasunie żadnej wątpliwości, trzeba ułożyć go napowrót poziomo, zwracając kulkę rtęciową na lewo.

Następnie trzy bańki nad łożami osi obu bębnow trzeba napełnić świeżą oliwą, której gorzelnia ma dostarczyć, położyć na nich osłony, napełnić wyskokiem górną przegrodę naczynia wstawionego *p* do stwierdzenia spiętrzenia w skrzyni przyrządu, a wreszcie zamknąć skrzynię przyrządu i położyć na niej zamknięcie urzędowe.

III. Do ustawienia wyskokomierza przystąpić wolno tylko wtedy, gdy poprzedzające badanie nie zasługującego na zarzut nie wykryło.

Ustanawiając przyrząd, trzymać się należy ściśle przepisów §. 61, III l. 2 ustawy z dnia 19 maja 1884 o opodatkowaniu gorzałki i przepisu rozporządzenia wykonawczego do tejże ustawy.

Płyta podstawowa, łącząca wyskokomierz z podstawą, z cegieł wymurowaną, zrobiona być musi z lanego żelaza i mieć nóżkę wydrążoną z kotwicą i powinna być tak wmurowana, ażeby umieszczony na niej znak w kształcie gwiazdy wskazujący przednią stronę przyrządu, to jest tę, po której leży rura odpływowa, był umieszczony od przodu.

Płytę podstawową widzieć można na dołączonej rycinie Fig. 1, równie jak utwierdzenie onejże w podstawie.

Wyskokomierz, stojący na płycie podstawowej trzeba do niej przyszrubować. Do tego celu znajdować się muszą w czterech rogach tejże płyty otwory opatrzone krokiem szrubowym, które odpowiadają otworom w dnie skrzyni przyrządu przeznaczonym na włożenie szrub utwierdzających.

Szruby te przykręcić trzeba mocno i zabezpieczyć je od nieupoważnionego zwolnienia żelaznymi pręcikami, opatrzonemi na jednym końcu główką a na drugim końcu uszkiem, przetykając taki pręcik przez każde dwie przewiercone głowy szrub i kładąc plombę urzędową na końcu jego opatrzonym w uszko.

IV. Wyskokomierz łączy się z oziębialnikiem przyrządu do pędzenia tym sposobem, że rurę łączącą (§. 67 l. 7 ustawy o opodatkowaniu gorzałki) spaja się z jednej strony ze stągiewką alkoholometru za pomocą krezy do przyrządu przydanej, z drugiej strony z oziębialnikiem za pomocą drugiej krezy, szrubami, których głowy przewiercone są do oplombowania.

Rurę łączącą osłonić należy rurą zwierzchnią, o czem traktuje §. 61 III l. 7, ustawy o opodatkowaniu gorzałki i §. 16 przepisu wykonawczego do tejże.

Rurę odpływową, przez którą wyskok z przyrządu dalej odchodzi, łączy się z przyrządem za pomocą mutry holenderskiej do przyrządu przydanej.

V. Cylinder cynkowy, którego wymaga §. 61, III, l. 1 ustawy o opodatkowaniu gorzałki, ma być zewnątrz całkiem gładki i nie polakierowany, wewnątrz zaś białą farbą olejną powleczoney i powinien się składać w wyskokomierzu A. M. Beschornera

1. z płaszcza i
2. z pokrywy, która go od góry zamyka.

Do 1. Płaszcz składa się z dwóch części, z których jedna osłania ścianę przednią i dwie ściany boczne skrzyni przyrządu, druga zaś ścianę tylną skrzyni przyrządu.

Część tylna opatrzona jest po obu stronach zakładką, która obejmuje obie przylegające ściany boczne przedniej części.

Tak na tylnej części jak i na obu ścianach bocznych płaszcz są ku wewnątrz uszka do włożenia pręcika metalowego, co służy do połączenia obu części płaszcza.

Przednia część płaszcza musi mieć wycięcie do odczytywania oznaczeń termometru maksymalnego i do obserwowania kul topliwych, tudzież wycięcie na rurę odpływową wyskokomierza.

Pierwsze wycięcie opatrzone być powinno drzwiczkami tak urządzonemi, ażeby zamknięcie urzędowe można na nich położyć a część drugiego wycięcia,

rurą odpływową nie wypełniona, powinna dawać się zamykać blachą ochraniającą, zdatną do położenia na niej zamknięcia urzędowego.

Na tej blasze ochraniającej znajdują się do tego celu dwa uszka, którym odpowiadają dwa uszka cylindra cynkowego. Przez obie pary uszek przetyka się pręciak metalowy, urządzony do położenia na nim zamknięcia urzędowego.

Nadto na przedniej części płaszcza, a mianowicie przed tem miejscem skrzyni przyrządu, gdzie jest umieszczony dzwonek, znajduje się otwór kratą opatrzonej, ułatwiający obserwowanie sygnału dzwonkowego.

W obu ścianach bocznych przedniej części płaszcza muszą być wycięcia do odczytywania oznaczeń obu liczydeł, których krawędzie, wewnątrz zagięte, winny przylegać mocno do płyty mosiężnej obu liczydeł a które mogą być tylko tak wielkie, jak to jest potrzebne do odczytywania cyfr.

Wycięcie prowadzące do liczydła bębna rezerwowego powinno być opatrzone drzwiczkami, na którychby można położyć zamknięcie urzędowe.

Dolne brzegi cylindra cynkowego przystosowane są do płyty podstawowej a do stałego połączenia z nią mają po obu ścianach bocznych przewiercone wysoki, którym odpowiadają wysoki płyty podstawowej, również przewiercone.

Do tego służą jeszcze sworznie, które wtyka się w otwory wyskoków a urządzone tak, aby można położyć na nich zamknięcie urzędowe.

Do 2. Pokrywka cylindra cynkowego powinna mieć kapę odpowiednią kształtowi stągiewki alkoholometru z wycięciem służącym do obserwowania alkoholometru i tarczy sygnałowej, tudzież nad podziurkowaną częścią stągiewki alkoholometru otwór osłonięty blachą i zamykać powinna obie części płaszcza jak wieko pudełka.

Celem zabezpieczenia płyty szklanej przed stągiewką alkoholometru przewidziane wycięcie pokrywki opatrzone jest drzwiczkami z kratą.

Tak cztery górne rogi płaszcza jak i cztery rogi pokrywki winny być opatrzone uszkami sobie odpowiadającymi, do położenia na nich zamknięcia urzędowego.

VI. Jak tylko wyskokomierz zostanie ustawiony w sposób, w ustępach powyższych przepisany, zapisuje się stan liczydeł bębna mierniczego głównego i zasobowego, tudzież stanu ciepłomierza maksymalnego, kładzie się zamknięcie urzędowe na cylindrze cynkowym i z tego co uczyniono spisuje się protokół, który ma także podpisać przedsiębiorca gorzelni lub jego zastępca.

VII. W celu oznaczenia, ile płynu wyskokowego pędzonego przepłynęło przez wyskokomierz, postępuje się w sposób następujący:

1. Najprzód bada się dokładnie, czy zamknięcia urzędowe na przyrządzie do pędzenia, oziębialniku, rurze zwierzchniej, osłaniającej rurę łączącą oziębialnik z wyskokomierzem, na cylindrze cynkowym tego ostatniego itd. są nienaruszone i czy cel ich nie został udaremniiony.

Wszystko, coby było do zarzucenia, będzie urzędownie stwierdzone.

2. Następnie ogląda się dokładnie podstawę, tudzież przestrzeń na około tejże i bada, czy niema śladów wyskoku, który płynął po podstawie.

Gdyby coś takiego spostrzeżono, trzeba to niezwłocznie stwierdzić, zawieszawszy pomocy urzędowej.

3. Następnie wstrzymuje się na czas krótki ruch przyrządu do pędzenia, zapisuje się w rejestrze gorzelnianym to, co wskazuje liczydło głównego bębna

mierniczego i odejmuje się tak cylinder cynkowy od wyskokomierza, jak i rurę zwierzchnią od rury łączącej. Ściany wewnętrzne cylindra cynkowego, jakoteż ściany zewnętrzne skrzyni przyrządu i jego połączenie z podstawą, tudzież części wewnętrzne rury zwierzchniej i części zewnętrzne rury łączącej obejrzyć należy z równą starannością i stwierdzić urzędownie wady, jeśli je zostanie.

Również odczytuje się urzędownie stan liczydła bębna mierniczego zasobowego i termometru maksymalnego i porównywa z ostatnimi zapiskami w rejestrze. Nadto bada się, czy jedna lub kilka kul w rurze szklanej obok termometru maksymalnego nie stopiły się i czy tarcza sygnałowa, oznajmująca o spoczynku bębna mierniczego głównego jest widzialna przez szkło stągiewki alkoholometru.

Gdyby w tej mierze miano co do zarzucenia, trzeba spisać wywód.

Podobnie postąpi się wtedy, gdy się okaże różnica między stanem liczydła bębna mierniczego zasobowego a ostatniem zapisaniem.

4. Teraz wkłada się w rurę zwierzchnią napowrót na rurę łączącą i jeżeli chodzi tylko o prostą kontrolę, tak płaszcz jak i pokrywkę cylindra cynkowego napowrót na skrzynię przyrządu a na rurze zwierzchniej i cylindrze cynkowym, jakoteż na drzwiczkach tego ostatniego, kładzie się zamknięcie urzędowe.

5. Kontrola zwyczajna kończy się na czynności urzędowej, wzmiankowanej w powyższym ustępie.

Zresztą przy kontroli zwyczajnej można zaniechać odejmowania cylindra cynkowego i rury zwierzchniej, jeżeli stosunki ruchu gorzelnii lub inne okoliczności nie dają powodu do ściślejszego badania.

6. Całkowity wynik kontroli zwyczajnej zapisuje się w rejestrze gorzelnianym.

7. Przy kontroli stanowczej wykonywa się najprzód czynności wzmiankowane pod 1 aż do 3 włącznie.

Dalsze postępowanie obejmuje odjęcie pokrywy skrzyni przyrządu, której część wewnętrzna dostępna jest tylko dla kontroli stanowczej i obejrzenie wewnętrznych części przyrządu, mianowicie środków do stwierdzenia spoczynku bębnow miernicznych głównego i zasobowego, jakoteż środka do zabezpieczenia przeciw spiętrzaniu się wysokoku w skrzyni przyrządu.

Jeżeli się okaże różnica pomiędzy oznaczeniem liczydła bębna mierniczego zasobowego a ostatniem zapisaniem, albo jeżeli tarcza sygnałowa daje się widzieć przez szkło stągiewki alkoholometru a od czasu ostatniej rewizji gorzelnia nie uczyniła doniesienia lub taka przerwa w działaniu bębna mierniczego głównego nie była zarzucona, albo jeżeli z oznaczenia zegarowego liczydła zasobowego okaże się, że doniesienia o przerwie nie uczyniono w czasie właściwym, albo jeżeli dolna przegroda naczynia wstawionego *p* jest napełniona płynem wysokowym albo z górnej przegrody tegoż wyskok, którym była napełniona, zniknął a termometr maksymalny silnie wzburzony, jakoteż jedna lub kilka kulek w rurce *o* stopiły się, uczynić należy zarzut defraudacyi. Spisawszy istotę czynu, trzeba dolną przegrodę naczynia wstawionego *p* całkiem wypróżnić, górną zaś jego przegrodę napełnić świeżym wyskokiem.

Należy się także przekonać, czy pływak *s* nie oznajmuje spoczynku bębna mierniczego zasobowego.

Gdyby skrzyneczki, w których poruszają się pływaki przeznaczone do uwiadomiania o spoczynku bębnow miernicznych głównego i zasobowego były napeł-

nione płynem wysokowym pędzonym, należy je wypróżnić za pomocą smoczka do wysokomierza przydanego.

Według okoliczności trzeba za pomocą wstrząśnień sprowadzić sztyft stalowy termometru maksymalnego w najniższe położenie.

Zamiast termometru, który stanie się niezdatnym do użytku, wykonawca kontroli stanowczej osadzić może termometr sprawdzony oplombowany. Gdyby jedna lub kilka kul stopiły się, trzeba rurkę z temi kulkami wyjąć i wziąć pod zamknięcie urzędowe.

Wykonawca kontroli stanowczej może także osadzić nową wypróbowaną i oplombowaną rurkę szklaną z kulkami topliwemi.

Wewnętrzne części wysokomierza o tyle tylko oglądać należy, o ile to da się uczynić bez odłączania i wyjmowania tych części.

Gdyby się znalazły wady, trzeba je urzędownie stwierdzić a gdyby psuły dokładność oznaczeń wysokomierza, zabronić należy używania tegoż do opodatkowania podług wyrobu.

Gdyby sito stągiewki alkoholometru było zatkane, wykonawca Władzy skarbowej sam je oczyści i bańki na oliwę, umieszczone nad łożami osi obu bębnow mierniczych, napełni odpowiednią oliwą, której dostarczyć ma przedsiębiorca gorzelni.

Gdy w taki sposób zadanie kontroli stanowczej co do wysokomierza będzie spełnione, wziąć należy napowrót pod zamknięcie urzędowe pokrywę skrzyni przyrządu, cylinder cynkowy z pokrywką, jakoteż drzwiczki cylindra cynkowego.

8. Ogólny wynik kontroli stanowczej zapisać trzeba w rejestrze gorzelnianym.

VIII. Przynajmniej raz w ciągu każdej kampanii, dwóch wykonawców Władzy skarbowej, mianowicie wykonawca kontroli stanowczej i powiatowy kierownik kontroli skontrolować mają w gorzelni oznaczenia ilości na wysokomierz, mierząc wyskok z niego wypływający i porównywając tę ilość zmierzoną z ilością oznaczoną wysokomierzem.

Z tą kontrolą łączy się także próba, czy przyrządy, które mają zapowiadać przerwę w działaniu bębna mierniczego głównego, tudzież bębna mierniczego zasobowego, a względnie o niej przekonywać, są jeszcze skuteczne, czy więc, gdy podczas przyprawy wyskoku zatrzyma się bęben mierniczy główny, porusza się bęben zasobowy z dzwonkiem, czy pływak z tarczą sygnałową podnosi się w górę i czy w takim razie, gdy się zatrzyma także bęben mierniczy zasobowy, porusza się przyrząd do stwierdzenia tego służący.

Rozumie się samo przez się, że po zrobieniu tej próby skrzyneczki, w których mieszczą się oba pływaki, trzeba napowrót wypróżnić.

Małą ilość wyskoku, która podczas próby nie zmierzona przez wysokomierz przepłynie, oznacza się, o ile tylko bęben mierniczy główny był zatrzymany w biegu, podług wskazówki liczydła bębna mierniczego zasobowego a o ile i ten był w biegu zatrzymany, ocenia się ją tylko, zapisuje w rejestrze gorzelnianym i przy obliczaniu miesięcznym podatku od gorzałki, dolicza do ilości oznaczonej za pomocą wysokomierza.

IX. Gdyby przyrząd do pędzenia, ustawiony w gorzelni podlegającej opodatkowaniu podług wyrobu, dostarczał średnio więcej niż 10 litrów wyskoku na minutę, przedsiębiorca gorzelni winien postarać się albo o dwa sprawdzone wysokomierze do chyżości przyprawy po 1 aż do 15 litrów na minutę, albo o

sprawdzony wyskokomierz do chyżości przyływu po więcej niż 15 litrów na minutę.

Gdy dwa wyskokomierze mają być zastosowane do jednego przyrządu do pędzenia a względnie do jego oziębialnika, wyskokomierze te winny być połączone z oziębialnikiem w taki sposób, aby rozdzielanie się wyskoku, wychodzącego z oziębialnika na dwa wyskokomierze, odbywało się w skrzyni powietrznej, według przepisu wykonawczego do ustawy o opodatkowaniu gorzałki, dozwoleonej, której dać trzeba odpowiednio większe rozmiary.

Przy ustawianiu obu wyskokomierzy i łączeniu ich z oziębialnikiem, trzeba mieć wzgląd zwłaszcza na to, aby wyskok odpływał jednostajnie ze skrzyni powietrznej do obudwu wyskokomierzy, a czy się tak dzieje, o tem czynnik skarbowy przekonywać się powinien podczas rewizyi w gorzelni, jakoteż podczas obliczenia miesięcznego.

Fig. 1.

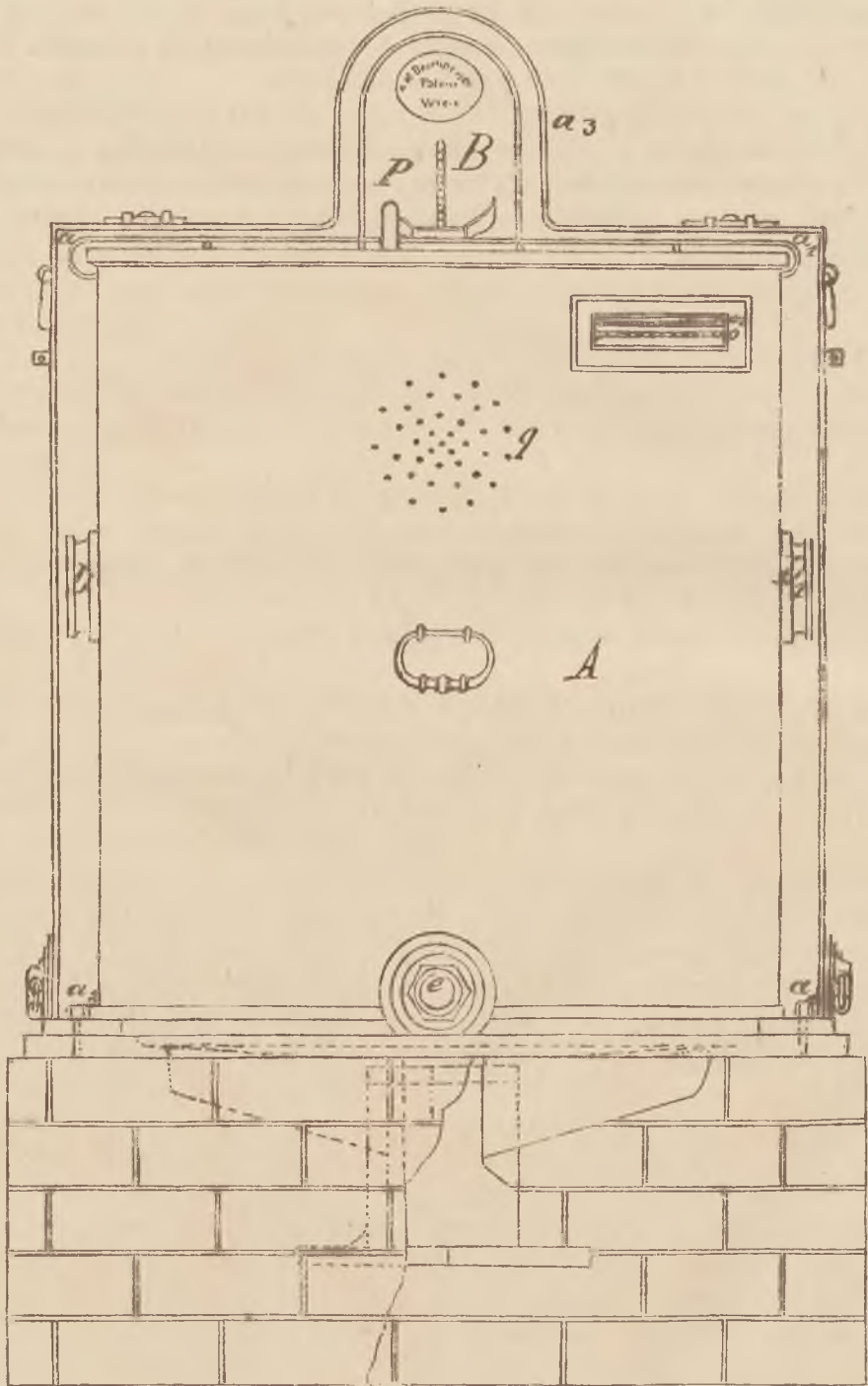

Fig. 2.

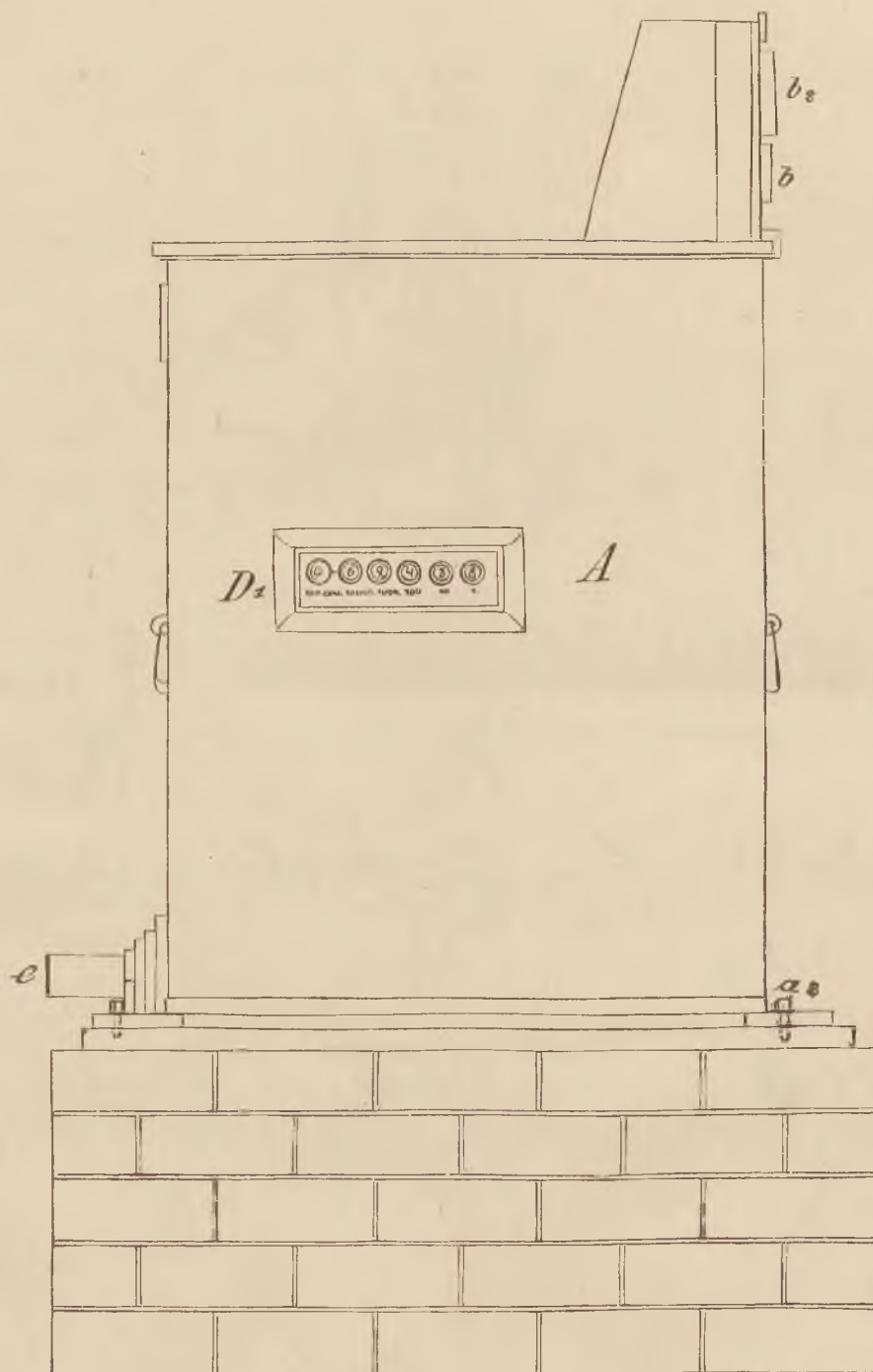

Fig. 5.

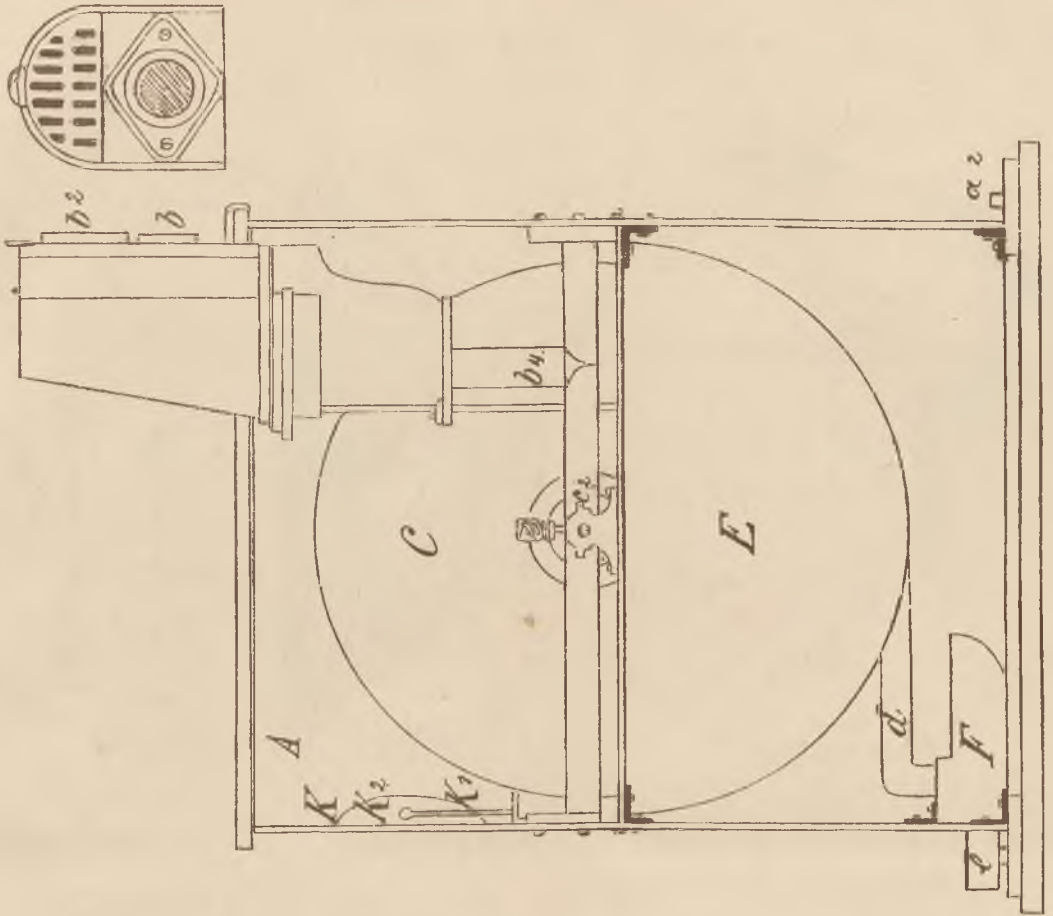

Fig. 4.

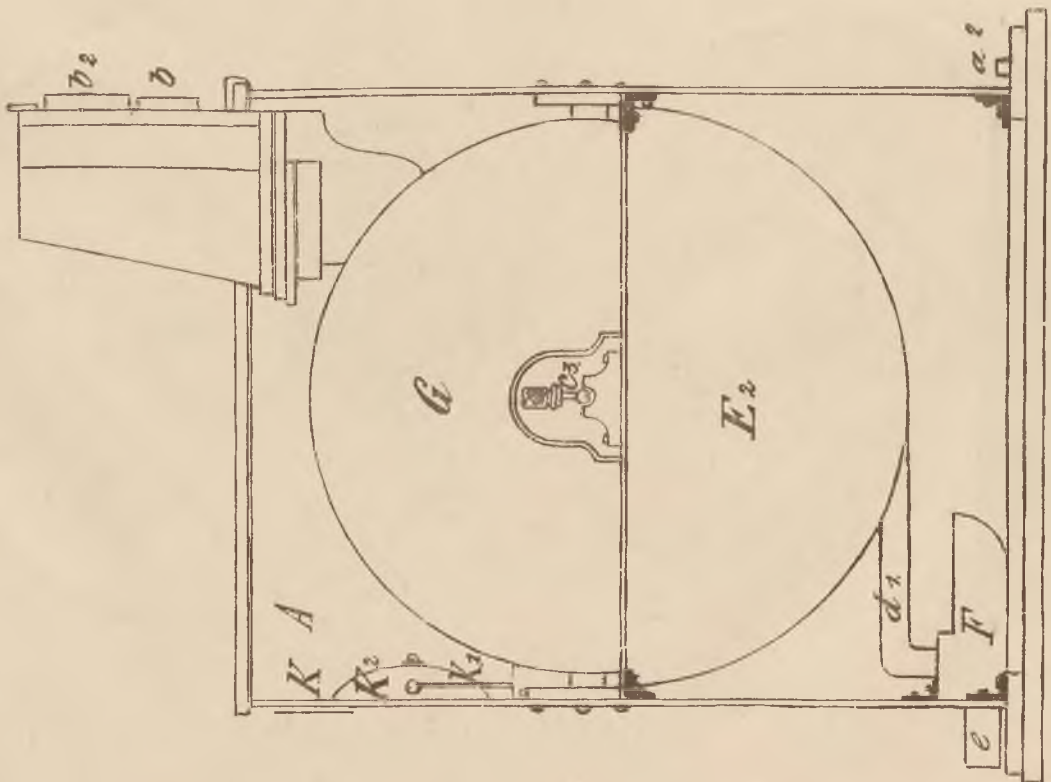

Fig. 12.

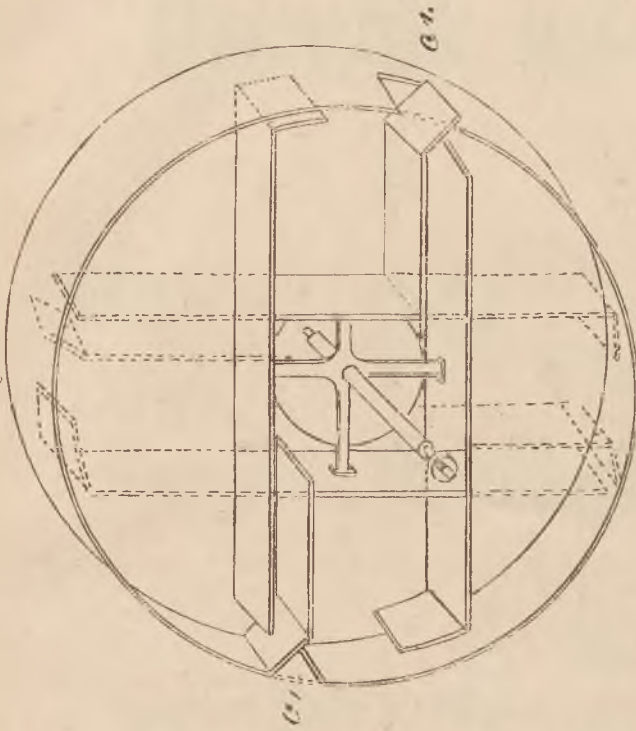

Fig. 8.

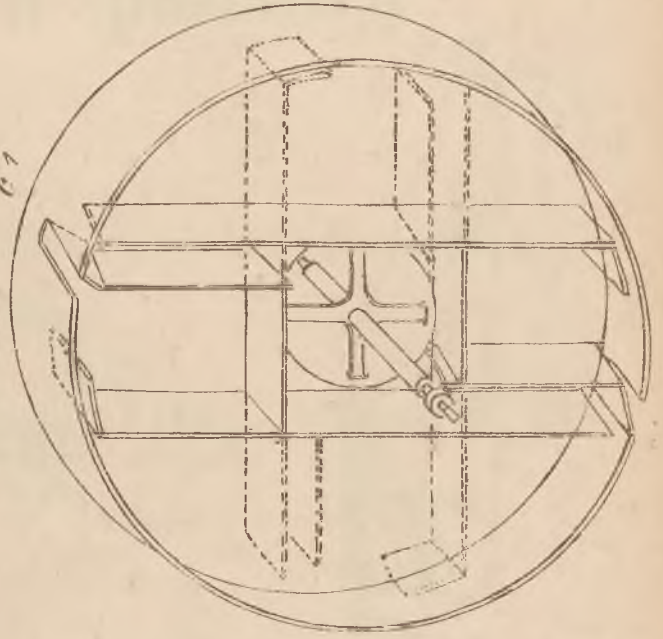

Fig. 9.

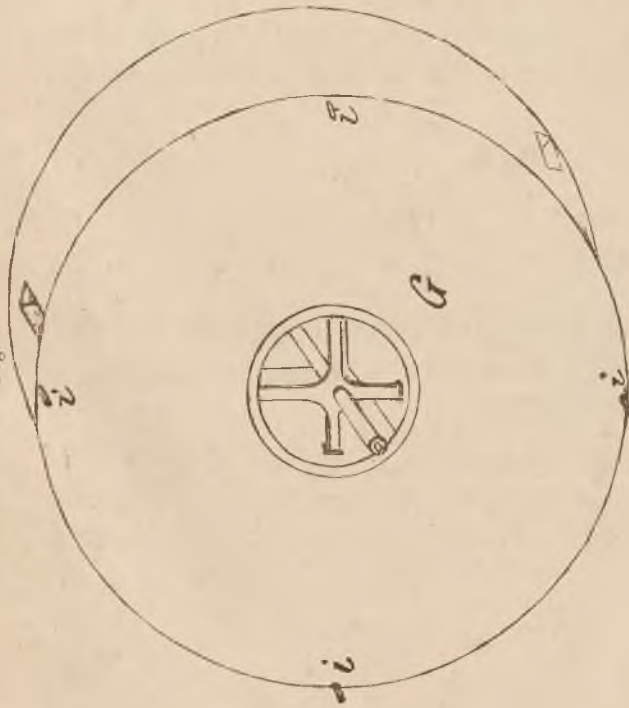

Fig. 13.



Fig. 15.

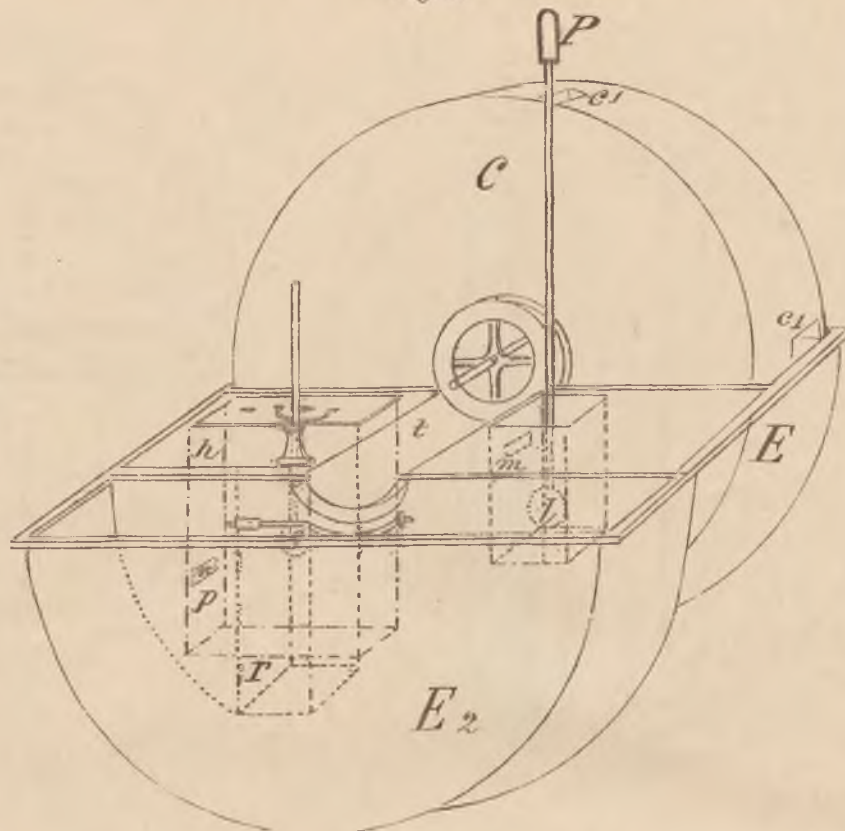

Fig. 14.

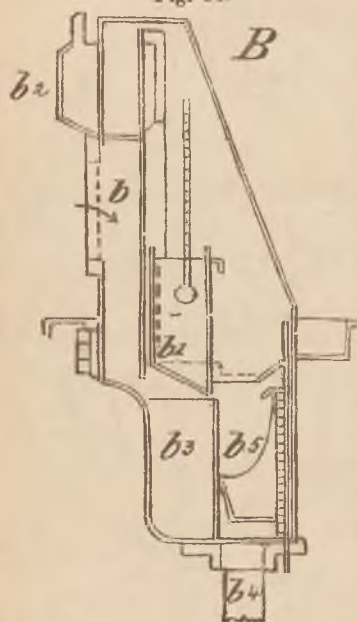

Fig. 16.

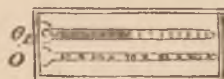

Fig. 17.

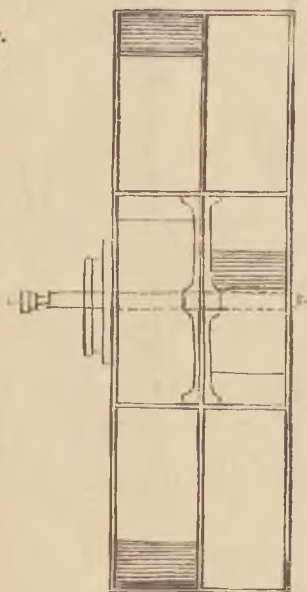
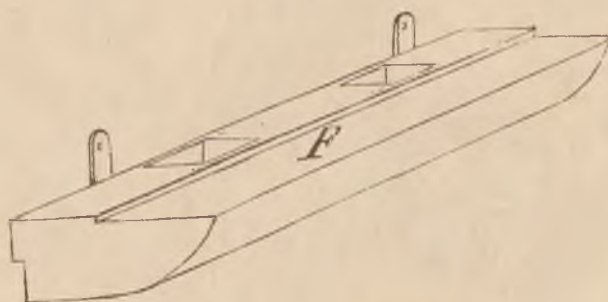

Fig. 18.



Dziennik ustaw państwa

dla

królestw i krajów w Radzie państwa reprezentowanych.

Część LIII — Wydana i rozesłana dnia 25 października 1884.

164.

Rozporządzenie ministerstwa sprawiedliwości z dnia 29 września 1884,

stanowiące, kiedy sąd powiatowy dolno-meidlinski w Dolnej Austrii rozpocząć ma urzędowanie.

Sąd powiatowy, który stosownie do rozporządzenia ministerstwa sprawiedliwości z dnia 20 grudnia 1882 (Dz. u. p. Nr. 176), będzie w Dolnym Meidlingu zaprowadzony, rozpocząć ma urzędowanie swoje dnia 1 stycznia 1885.

Prażák r. w.

165.

Obwieszczenie ministerstwa skarbu z dnia 11 paźdz. 1884, o upoważnieniu komor głównych bregenckiej, buchskiej i st. margaretheńskiej do postępowania wywozowego z cukrem.

W myśl istniejących przepisów upoważnia się komory główne bregencką, buchską i st. margaretheńską do postępowania wywozowego z cukrem, wysyła-
nym za linią cłową z zastrzeżeniem zwrotu opłat.

Dunajewski r. w.

166.**Rozporządzenie Ministra handlu z d. 14 października 1884,
wydane w porozumieniu z ministerstwem spraw wewnętrznych,****tyczące się wypiekania chleba czarnego przez młynarzy.**

Rozporządzenia ministeryalne z dnia 17 września 1883 (Dz. u. p. Nr. 148) i z dnia 30 czerwca 1884 (Dz. u. p. Nr. 40), tyczące się oznaczenia rodzajów przemysłu rękodzielniczego, uzupełnia się a po części zmienia i stanowi się:

Liczba 25. tego rozporządzenia: „piekarzów“ ma opiewać: „25. piekarzów (z wyjątkiem wyrobu chleba czarnego, który według dotychczasowych zwyczajów krajowych bywa rzemiosłem pobocznem młynarzy, wykonywanem przy pomocy domowników lub własnych pomocników)“.

Rozporządzenie niniejsze nabywa mocy od dnia ogłoszenia.

Taaffe r. w.**Pino** r. w.**167.****Obwieszczenie ministerstwa skarbu z dnia 19 paźdz. 1884,
o upoważnieniu kr. węgierskiej komory pomocniczej I klasy w Csik Gyimes do ekspedycyowania
bez opłaty cła beczek używanych znaczonych.**

Według doniesienia król. węgierskiego ministerstwa skarbu nadane zostało król. węgierskiej komorze pomocniczej I klasy w Csik Gyimes upoważnienie do ekspedycyowania bez opłaty cła beczek używanych znaczonych, które służyły do opakowania posylek wywozowych krajowych, z zagranicy wracających, albo przychodzą próżne i mają być po napełnieniu napowrót wywiezione, a to w myśl przepisów uwagi do wyrazu „beczki“ w urzędowym abecadłowym wykazie towarów.

Dunajewski r. w.**168.****Obwieszczenie ministerstwa skarbu z dnia 19 paźdz. 1884,
o rozszerzeniu upoważnień celniczych komor w Zworniku, Wardyszczu i Czajnicy.**

Upoważnia się, począwszy od 15 października 1884, komory pomocnicze w Zworniku, Wardyszczu i Czajnicy w Bośni do pobierania cła od towarów bawełnianych, wełnianych i jedwabnych numerów 128, 129, 130, 131, 158, 169 i 170 Taryfy cłowej z dnia 25 maja 1882 aż do kwoty po 150 zł. od towarów naraz wchodzących.

Dunajewski r. w.

169.

Rozporządzenie ministerstwa handlu z d. 25 paźdz. 1884, tyczące się rejestrowania jachtów.

Odnosnie do §fu 10go ustawy z dnia 7 maja 1879 (Dz. u. p. Nr. 65) o rejestrowaniu okrętów handlowych, postanawia się co następuje:

§. 1.

Za jachty, mające prawo i obowiązek używania bandery, przepisanej ustawą dla okrętów handlowych, uważane będą te okręty, które przeznaczone są wyłącznie do przejażdżek dla rozrywki, do celów naukowych, do służby publicznej lub do niesienia pomocy.

Jachtom nie wolno brać towarów przeznaczonych do obrotu handlowego, ani przewozić pasażerów za opłatą a tak samo jak inne okręty podlegają one obowiązującym ustawom i rozporządzeniom morskim, zdrowotnym i skarbowym.

W portach monarchyi austriacko-węgierskiej jachty uwolnione są od opłat.

§. 2.

Każdy jacht powinien być stósownie do przepisów niniejszego rozporządzenia (Załączka A) zapisany w rejestrze jachtów lub opatrzony paszportem tymczasowym. A.

§. 3.

Do rejestru jachtów zapisany być może tylko ten okręt, który jest całkowicie własnością Austryaków.

Za równe tym osobom uważane będą Spółki akcyjne, o ile utworzone są w królestwach i krajach w Radzie państwa reprezentowanych i w nich mają siedzibę.

Podług art. VI. ustawy z dnia 27 czerwca 1878 (Dz. u. p. Nr. 62), obywatele krajów korony węgierskiej, dopóki trwać będzie przymierze cłowe i handlowe, również są we względzie wykonywania żeglugi morskiej, obywatelom królestw i krajów w Radzie państwa reprezentowanych, gdy więc własność jachtu ma być w rejestrze zapisana, postępować się będzie względem nich tak samo, jak względem Austryaków.

Czy jacht zapisany być ma do rejestru Władzy austriackiej, czy do rejestru Władzy węgierskiej, o tem orzekać się będzie podług krajowości właściciela, gdy jest więcej właścicieli, podług krajowości tych właścicieli, którzy posiadają większą ilość udziałów, a gdy jednych jest tylu co drugich, podług wyboru stron i podług tej samej zasady nastąpi przeniesienie z rejestrów jednego państwa do rejestrów drugiego, gdy stosunki krajowości lub własności później się zmienia.

§. 4.

Dowódcą każdego jachtu austriackiego powinien być Austryak, który, gdy jacht używany być ma do kursów po za granicą żeglugi nadbrzeżnej wielkiej, winien posiadać stopień c. k. oficera marynarki lub upoważnienie na szypra do żeglugi dalekiej.

Co do obywateli krajów korony węgierskiej, dopóki trwać będzie przymierze cłowe i handlowe (Dz. u. p. Nr. 62 z r. 1878), trzymać się należy postanowień artykułu VI, ustępu 4 tegoż przymierza.

§. 5.

Każdy jacht austriacki powinien mieć swojszczyznę w obrębie królestw i krajów w Radzie państwa reprezentowanych.

Wybór portu swojszczyzny zostawia się właścicielowi.

§. 6.

Regestr jachtów utrzymywany będzie u Władzy morskiej w urzędzie do rejestrowania okrętów i każdemu wolno go przeglądać w godzinach urzędowych.

§. 7.

B. Świadcstwo wpisu (Załączka *B*) wydawać będzie jachtom Władza morska, zaraz po ich wpisaniu do rejestru.

Świadcstwo wpisu służy do udowodnienia krajowości jachtu. Wydatki na przesłanie świadctwa wpisu ponosić ma właściciel.

Bandery przeznaczonej dla jachtów austriackich nie wolno używać, dopóki jacht nie otrzyma świadctwa wpisu, wyjąwszy ten przypadek, że jest opatrzony paszportem tymczasowym.

§. 8.

C. Gdy w porcie obcokrajowym Austriacy nabędą na własność okręt zagraniczny i chcą używać go jako jachtu, właściwy urząd konsulowski wydać ma na pisemną prośbę właścicieli paszport tymczasowy (Załączka *C*) dla tego jachtu.

§. 9.

Od każdego jachtu używanego wyłącznie do wycieczek dla przyjemności (§. 1), gdy mu zostaje wydane świadctwo wpisu bądź pierwotne, bądź którekolwiek następne, na podstawie ponownego wpisania jachtu do rejestru jachtów, opłacić należy u właściwej Władzy portowej, jeszcze przed wygotowaniem świadctwa wpisu, rejestrowe, wynoszące po dwadzieścia centów od beczki. Rejestrowe wpływa do funduszu administracji portowej.

W razie powiększenia pojemności, nie wymagającego wydania nowego świadctwa wpisu, lecz które tylko ma być zanotowane w świadctwie wpisu już wydanem, opłacić należy rejestrowe tylko w takiej kwocie, która jest potrzebna, aby całkowita opłata od jachtu przypadająca, odpowiadała skali powyższej.

§. 10.

Postanowienia §§. 12, 13, 14, 15, 16, 17, 18, 19, 20, 22, 23, 24, 25, 26, 29, 30, 31, 33, 2 ustęp 34, 35, 36 ustawy z dnia 7 maja 1879 (Dz. u. p. Nr. 65) o rejestrowaniu okrętów handlowych, jakoteż odpowiednie postanowienia rozporządzenia ministerstwa handlu z dnia 1 października 1879 (Dz. u. p. Nr. 122), stosowane będą odpowiednio także do jachtów.

§. 11.

Rozporządzenie niniejsze nabywa mocy od dnia ogłoszenia.

§. 12.

Pozwolenia, wydane jachtom, zanim rozporządzenie niniejsze nabyło mocy, będą nadal ważne; atoli przepisy rozporządzenia niniejszego, dotyczące się nie wyłącznie tylko świadctwa wpisu dla jachtu, odnoszą się także do okrętów opatrzonych jeszcze takimi pozwoleniami.

Załączka A.

1 strona.

Nazwa, rodzaj budowy i sygnał właściwy jachtu	Oprawa i embrowina, i sifa konti przyrząd rucłodawczy	Wymiary			Objętość w beczkach brutto i netto	Gdzie i kiedy wybudowany	Port swojszczyzny	Właściciel			Tytuł nabycia okrętu lub jego części
		długość	szerokość	wysokość				Imię i nazwisko (reprezentant wła- ścicieli)	Miejsce urodzenia	Miejsce zamieszkania	
Udziały											

2 strona.

Lisść normalna załogi nie licząc szypra	S z y p e r			Dziada	Data	Liczba	U w a g i
	Imię i nazwisko	Miejsce urodzenia	Miejsce swojszczy- zny				
Datań wpisania jachtu do rejestru				Świadcetwo wpisu (lub też paszport tymczasowy)			

Załączka B.

L.

Sygnał właściwy



Świadectwo wpisu dla jachtu.

C. k. Władza morska w Tryeście poświadcza niniejszem, jako w myśl rozporządzenia c. k. Ministerstwa handlu z dnia opisany poniżej jacht wciągnięty został dnia pod liczbą do rejestru jachtów upoważnionych do używania bandery, przepisanej dla okrętów handlowych austriackich i doznawania wszystkich tych korzyści, które stósownie do istniejących ustaw i rozporządzeń okrętom tej kategorii są zapewnione.

- I. Nazwa jachtu
- II. Sposób budowy (rodzaj), oprawa i cembrowina, przyrząd rucho-
dawczy
(Siła koni)
- III. Wymiary { długość
szerokość
wysokość
- IV. Pojemność w beczkach { brutto
netto
- V. Gdzie i kiedy wybudowany
- VI. Port swojszczyzny w okręgu urzędu portowego
- VII. Ilość normalna załogi (nie licząc szypra)
- VIII. Ilość dział

2 strona Załączki B.

IX. Stosunki własności.			
Liczba bieżąca	Nazwisko, miejsce urodzenia i zamieszkania, tudzież krajowość właściciela	Udziały	Tytuł nabycia

3 strona Załączki B.

IX. Stosunki własności.			
Liczba bieżąca	Nazwiska, miejsce urodzenia i zamieszkania, tudzież krajowość właścicieli	Udziały	Tytuł nabycia

Jaht ma prawo używać bandery przepisanej dla okrętów handlowych austriackich i posiada wszystkie własności, prawa i przywileje jachtu tej bandery, przeto uprasza się wszystkie Władze cywilne i wojskowe mocarstw zaprzyjaźnionych, jakoteż wszystkie Władze cywilne i wojskowe monarchyi austriacko-węgierskiej i dowódzców c. i k okrętów wojennych, ażeby puszczały wolno okręt powyższy, jego załogę, podróżnych i ładunek, ażeby go nie zatrzymywały i przeszkód mu nie uczyniły i aby nie pozwalały innym tego czynić, owszem, aby w razie potrzeby dawały mu wszelką możliwą pomoc i opiekę.

. d nia

(L. S.)
Władzy rejestrowej.

N. N.

4, 5, 6, 7 strona Załączki B.

Późniejsze zmiany własności.			
Liczba bieżąca	Nazwisko, miejsce urodzenia i zamieszkania, tudzież krajowość właściciela	Udziały	Tytuł nabycia

8, 9, 10 strona Załączki B.

Liczba bieżąca	U w a g i (Zajęcia, przelewy i wykreślenia zajęć jachtu lub udziałów itd., których zanotowania żądano)

11, 12 strona Załączki B.

Inne uwagi

Załączka C.

Paszport tymczasowy.

C. i k. austr. węgierski konsulat w
poświadcza niniejszem, jako w myśl rozporządzenia z
jacht na podstawie mającego nastąpić wpisania go do rejestru
jachtów upoważniony został do używania bandery, przepisanej dla okrętów
handlowych austriackich.

Uprasza się wszystkie Władze cywilne i wojskowe mocarstw zaprzy-
jaźnionych, jakoteż wszystkie Władze cywilne i wojskowe monarchyi au-
stryacko-węgierskiej i dowódców c. i k. okrętów wojennych, ażeby puszczały
wolno jacht powyższy, jego załogę, podróżnych i ładunek, ażeby go nie
zatrzymywały i przeszkód mu nie czyniły i aby innym nie pozwalały tego
czynić, owszem, aby w razie potrzeby dawały mu wszelką możliwą pomoc
i opiekę.

Wyjąwszy przypadki siły większej, okręt odbyć ma kurs z
. na do
i w tym ostatnim porcie czekać na formalne świadectwo wpisu.

Szyper przyrzec ma położeniem swego podpisu za siebie i za swoich
następców w dowództwie okrętu, że tego zobowiązania się dopełni.

Niniejszy paszport tymczasowy jest ważny aż do

. dnia

C. i k. konsul:

N. N.

(L. S.)

austr. węg. urzędu konsulowskiego.

Szyper:
N. N.

Nazwa i sposób budowy (rodzaj) jachtu	Pojemność w beczkach	Dział	Ilość załogi (nie licząc szypsa)	Stosunki własności	U w a g i
	brutto				
	netto				

Dziennik ustaw państwa

dla

królestw i krajów w Radzie państwa reprezentowanych.

Część LIV. — Wydana i rozesłana dnia 6 listopada 1884.

170.

Ustawa z dnia 11 kwietnia 1884,

o zawarciu umowy z reprezentacją krajową karyntyjską w przedmiocie uregulowania stosunku Państwa do funduszu indemnizacyjnego karyntyjskiego.

Za zgodą obu Izb Rady państwa postanowiłem i stanowią co następuje:

Artykuł I.

Upoważnia się Rząd do zawarcia z reprezentacją krajową karyntyjską umowy do niniejszego dołączonej.

Artykuł II.

Wykonanie ustawy niniejszej porucza się Ministrowi skarbu.

Wiedeń, dnia 11 kwietnia 1884.

Franciszek Józef r. w.

Dunajewski r. w.

Taaffe r. w.

U m o w a

między c. k. ministerstwem skarbu w imieniu c. k. Rządu a Wydziałem krajowym księstwa karyntyjskiego w imieniu reprezentacji krajowej, tycząca się uregulowania stosunku Państwa do funduszu indemnizacyjnego karyntyjskiego.

1. Na lata 1884 aż do 1895 włącznie wyznacza się funduszowi indemnizacyjnemu księstwa karyntyjskiego zaliczki bezprocentowe ze skarbu państwa po sto trzydzieści tysięcy (130.000 złotych wal. austr. rocznie.

2. Na pokrycie potrzeb funduszu indemnizacyjnego pobierane będą w latach 1884 do 1895 włącznie dodatki do podatków stałych w takim wymiarze odsetkowym, ażeby dochód z tych dodatków wynosił rocznie najmniej sumę dwieście jedenastej tysięcy (211.000) złotych wal. austr.

3. Jeżeli obrót roczny funduszu indemnizacyjnego wykaże nadwyżki, użyć ich należy przedewszystkiem na spłacenie zaliczek rządowych w §. 1 wzmiankowanych.

4. Tę sumę długu zaliczkowego, któraby już w okresie losowania obligacyj indemnizacyjnych nie została spłacona, zobowiązuje się kraj zwrócić skarbowi państwa w dziesięciu ratach rocznych równych od 1897 aż do 1906 włącznie.

5. W tym celu kraj będzie pobierał w latach 1897 aż do 1906 włącznie dodatki do podatków stałych w takim wymiarze, iżby dopełnienie zobowiązania w ustępie 4 umówionego było zapewnione.

6. Preliminarz i zamknięcie rachunków funduszu indemnizacyjnego przedstawiać należy corocznie c. k. ministerstwu skarbu przed wniesieniem na sejm.

7. Umowę niniejszą spisano w dwóch egzemplarzach jednobrzmiących, nieślępowanych, podpisami Ministra skarbu tudzież starosty krajowego i dwóch członków Wydziału krajowego opatrzonych, z których jeden zachowywany będzie w c. k. ministerstwie skarbu, drugi zaś u reprezentacyi krajowej księstwa karyntyjskiego.

Wiedeń, dnia 24 października 1884.

Celowiec, dnia 17 października 1884.

C. k. Minister skarbu:

(L. S.) **Dunajewski** r. w.

Starosta krajowy:

(L. S.) Dr. Józef **Erwein** r. w.

(L. S.) Dr. Wiktor **Rainer** r. w.

Członek Wydziału krajowego.

(L. S. Karol **Ubl** r. w.

Członek Wydziału krajowego.

171.

Dokument koncesyjny z dnia 30 sierpnia 1884,

na kolej żelazną parową z Budziejowic (Porzicza) do Zelnawy.

My Franciszek Józef Pierwszy,
z Bożej łaski Cesarz Austriacki;

Król Apostolski Węgierski, Król Czeski, Dalmacki, Kroacki, Sławoński, Galicyjski, Lodomeryjski i Illiryski; Arcyksiążę Austriacki, Wielki Książę Krakowski, Książę Lotaryński, Salzburski, Styryjski, Karyntyjski, Kraiński, Bukowiński, Górno i Dolno Szląski; Wielki Książę Siedmiogrodzki; Margrabia Morawski; uksiążęcony Hrabia na Habsburgu i Tyrolu itd. itd. itd.

Gdy Spółka austriacka kolei miejscowych w Pradze podała prośbę o udzielenie jej koncesyi na budowę i utrzymywanie w ruchu projektowanej kolei miejscowej od pewnego punktu linii linzko-budziejowickiej kolei Cesarzowej Elżbiety, będącej w administracyi rządowej, pod Porziczem na Krumlow pod Zelnawę, przeto ze względu na powszechną użyteczność tego przedsięwzięcia, widzimy się spowodowani nadać wymienionej Spółce koncesyą niniejszą na zasadzie ustawy o koncesyach na koleje żelazne z dnia 14 września 1854 (Dz. u. p. Nr. 238), jakoteż ustaw z dnia 25 maja 1880 (Dz. u. p. Nr. 56) i z dnia 26 grudnia 1882 (Dz. u. p. Nr. 180), w sposób następujący:

§. 1.

Nadajemy Spółce austriackiej kolei miejscowych w Pradze prawo wybudowania i utrzymywania w ruchu kolei żelaznej parowej; która wybudowana być ma jako miejscowa ze szlakiem normalnym od pewnego punktu linii linzko-budziejowickiej kolei Cesarzowej Elżbiety będącej w administracyi rządowej pod Porziczem na Kreams, Goldenkron, Krumlow, Horzyce, Stein, Schwarzbach, Horni Planę do Zelnawy.

§. 2.

Kolei, na którą wydaje się niniejszy dokument koncesyjny, zapewnia się następujące ulgi:

- a) uwolnienie od stępli i opłat od wszelkich umów, wpisów hipotecznych, podań i jakichkolwiek innych dokumentów, dotyczących się zebrania kapitału i zabezpieczenia odsetków, jakoteż ruchu aż do czasu otwarcia ruchu, tudzież od dokumentów, dotyczących się nabycia gruntów, budowy i urządzenia kolei aż do końca pierwszego roku ruchu;
- b) uwolnienie od stępli i opłat pierwszej emisji akcyj i obligacyj pierwszo i drugorzędnych (udziałowych), tudzież kwitów tymczasowych i wpisu hipotecznego rzeczonych obligacyj, jakoteż uwolnienie od opłat za przeniesienie własności zakupionych gruntów;
- c) uwolnienie od opłat i taks za nadanie koncesyi i za wygotowanie niniejszego dokumentu koncesyjnego;
- d) uwolnienie od podatku dochodowego i zarobkowego, od opłat stęplowych, którym podlegają kupony, jakoteż od wszelkiego nowego podatku, któryby w przyszłości mocą ustawy był zaprowadzony na lat trzydzieści (30), licząc od dnia dzisiejszego.

§. 3.

Spółka obowiązuje się rozpocząć budowę kolei w §. 1 wzmiankowanej natychmiast, ukończyć ją w przeciągu najpóźniej półtrzecia roku, licząc od dnia dzisiejszego, gotową kolej oddać na użytek publiczny i utrzymywać w ruchu bez przerwy przez cały okres koncesyjny.

Jako rękojmię dotrzymania powyższego terminu budowy, złożyć ma Spółka kaucyą stosowną w tych papierach, w których wolno lokować fundusze sieroce.

§. 4.

Do wybudowania tej kolei koncesyonowanej, nadaje się Spółce austriackiej kolei miejscowych prawo wywłaszczenia podług przepisów ustawowych w tej mierze obowiązujących.

Takież samo prawo nadane będzie Spółce do wybudowania wszelkich odnóg, prowadzących do zakładów przemysłowych, gdyby Rząd uznał potrzebę wybudowania takich kolei ze względu na dobro publiczne.

§. 5.

We względzie budowy kolei koncesyonowanej i ruchu na niej, zastosować się powinna Spółka do osnowy niniejszego dokumentu koncesyjnego i do warunków koncesyjnych, jakie ministerstwo handlu ustanowi, jakoteż do istniejących w tej mierze ustaw i rozporządzeń, mianowicie do ustawy o koncesjach na koleje żelazne z dnia 14 września 1854 (Dz. u. p. Nr. 238) i Porządku ruchu kolei z dnia 16 listopada 1851 (Dz. u. p. Nr. 1 z r. 1852), tudzież do ustaw i rozporządzeń, które w przyszłości wydane być mogą.

Pod względem ruchu pozwala się odstąpić od środków bezpieczeństwa przepisanych w Porządku ruchu kolei żelaznych, o ile ze względu na zmniejszenie chyżości największej, ministerstwo handlu uzna to za możliwe, a natomiast trzymać się należy osobnych przepisów ruchu, które w tej mierze wyda ministerstwo handlu.

§. 6.

Cyfra rzeczywistego i imiennego kapitału zakładowego koncesyonowanej kolei żelaznej, jakoteż formularze obligacyj pierwszo- i drugorzędnych (kwitów udziałowych), które mają być wypuszczone celem zgromadzenia kapitału, podlegają zatwierdzeniu Rządu.

Gdyby po upływie pierwszego roku ruchu jeszcze jakie nowe budowle wystawione, lub urządzenia ruchu pomnożone być miały, koszta przez to poniesione mogą być doliczone do kapitału zakładowego, jeżeli Rząd pozwolił na wzniesienie projektowanych nowych budowli lub pomnożenie urządzeń ruchu i jeżeli koszta będą należycie wykazane.

§. 7.

Ruch na kolei koncesyonowanej będzie utrzymywał Rząd na rachunek Spółki.

Warunki utrzymywania ruchu określone będą w umowie, którą Rząd zawrze ze Spółką.

Rządowi służy prawo ustanawiania taryf a względnie udziałów taryfowych przypadających na koncesyonowaną kolej miejscową, w czem będzie miał wzgląd na to, aby kapitał włożony w tę kolej miejscową niósł odpowiednie odsetki.

§. 8.

Transporty wojskowe przewożone być muszą po cenach taryfowych znizowanych, a to stosownie do postanowień, które tak w tej mierze jak i względem ulg dla podróżujących wojskowych na kolei Cesarzowej Elżbiety kiedykolwiek obowiązują.

Postanowienia te stosowane będą także do Obrony krajowej obu połów monarchyi, do strzelców krajowych tyrolskich, i to nietylko gdy podróżują kosztem skarbu, lecz także gdy jadą po służbie o własnym koszcie na ćwiczenia wojskowe i zgromadzenia kontrolne, tudzież do korpusu straży wojskowej sądów cywilnych wiedeńskich, do żandarmeryi, jakoteż do straży skarbowej i straży bezpieczeństwa po wojskowemu uorganizowanej.

Spółka zobowiązuje się przystąpić do zawartej przez spółki kolei austriackich umowy względem zakupienia i utrzymywania w pogotowiu parku do transportów wojskowych, pomagania sobie nawzajem swojemi parkami w razie przewożenia większych transportów wojskowych, tudzież do postanowień organicznych i instrukcyj dla oddziałów kolei polowej, jakoteż do umowy dodatkowej o przewożeniu na rachunek skarbu wojskowego obłożnie chorych i rannych, która weszła w wykonanie od dnia 1 czerwca 1871.

Ten obowiązek przystąpienia odnosi się także do umowy ze spółkami kolejowemi względem pomagania sobie nawzajem swoją służbą w razie przewożenia większych transportów wojskowych i do przepisu o transportach wojskowych na kolejach żelaznych.

Zobowiązania te ciężą na Spółce tylko o tyle, o ile będzie możliwem dopełnienie ich na kolei koncesyonowanej jako drugorzędnej a w skutek tego zbudowanej, urządzonej i eksploatowanej z dozwolonemi ułatwieniami a orzeka o tem ministerstwo handlu.

Spółka zobowiązuje się przy obsadzaniu posad mieć wzgląd na wysłużonych podoficerów armii, marynarki wojennej i obrony krajowej w myśl ustawy z dnia 19 kwietnia 1872 (Dz. u. p. Nr. 60).

§. 9.

Koncesyą nadaje się z obroną przeciw zakładaniu nowych kolei w myśl §fu 9, lit. b) ustawy o koncesyach na koleje żelazne, na lat dziewięćdziesiąt (90), licząc od dnia dzisiejszego, po upływie zaś tego czasu traci ona moc swoją.

Rząd może także wyrzec unieważnienie koncesyi przed upływem przerzeczonego czasu, gdy określone w §fie 3cim zobowiązania pod względem rozpoczęcia i skończenia budowy, tudzież otwarcia i utrzymywania ruchu nie będą dopełnione, o ile przekroczenie terminu nie da się usprawiedliwić w myśl §. 11 lit. b) ustawy o koncesyach na koleje żelazne a mianowicie wstrząśnieniami politycznemi i finansowemi.

§. 10.

Rząd zastrzega sobie prawo odkupienia kolei koncesyonowanej po jej wybudowaniu i otwarciu na niej ruchu w każdym czasie, a w tym razie wynagrodzi Spółkę gotówką.

- a) Dla oznaczenia ceny odkupu obliczone będą czyste dochody roczne przedsiębiorstwa w ciągu lat pięciu przed rzeczywistą chwilą odkupu, z tego strącony będzie czysty dochód dwóch lat najniepomyślniejszych i policzony będzie średni dochód czysty pozostałych lat trzech.

Renta roczna wyrównywająca temu średniemu czystemu dochodowi płatna aż do upływu okresu koncesyjnego (renta odkupu) będzie stanowiła cenę odkupu.

- b) Gdyby średni czysty dochód kolei w sposób powyższy obliczony, nie wynosił najmniej tyle, co stała matematyczna kwota, która, licząc roczną stopę procentową po $4\frac{1}{2}$ od sta, jest potrzebną do umorzenia w ciągu lat 90 kapitału zakładowego imiennego kolei koncesyonowanej (§. 6) przez Rząd zatwierdzonego, natenczas ta kwota roczna wypłacona być ma aż do upływu okresu koncesyjnego jako renta odkupu.
- c) Ustanowiona w taki sposób minimalna renta odkupu wypłacana będzie i wtedy, gdyby kolej miała być odkupiona przed upływem piątego roku ruchu.

- d) Rząd będzie wypłacał Spółce rentę odkupu w ratach półrocznych z dołu dnia 30 czerwca i 31 grudnia każdego roku aż do upływu okresu koncesyjnego.

Renta odkupu zastępować będzie miejsce czystego dochodu, osiągniętego z ruchu kolei, mianowicie gdy będzie potrzebne odpowiednie zastosowanie postanowień, dotyczących się spłaty i oprocentowania pożyczki skarbowej, która Spółce ma być na zasadzie ustawy z dnia 8 kwietnia 1884 (Dz. u. p. Nr. 53) udzielona.

Również ręczy także Spółka należącą się jej rentą odkupu za spłacenie w myśl odnośnych postanowień kapitału, a według okoliczności odsetek od obligacyj drugorzędnych (kwitów udziałowych) na kolej koncesyjonowaną wydanych.

- e) Rząd zastrzega sobie, że wolno mu będzie w każdym czasie, zamiast nie płatnych jeszcze rat renty odkupu, zapłacić tytułem ceny kupna wartość kapitałową tychże rat, zdyskontowaną przez potrącenie odsetek od odsetek.

Stanowi się, że stopa procentowa do obliczenia wartości kapitałowej wynosić będzie 5 od sta, a gdyby miała być wypłacona minimalna renta odkupu, $4\frac{1}{2}$ od sta.

Gdyby Rząd zamierzał w taki sposób spłacić kapitał, wolno mu będzie użyć do tego podług własnego wyboru gotówki lub obligacyj długu państwa. Obligacje liczone będą po kursie średnim obligacyj rządowych tego samego rodzaju, notowanych urzędownie na giełdzie wiedeńskiej w ciągu półrocza bezpośrednio poprzedzającego.

Gdyby w chwili spłacenia kapitału zalegała jeszcze jaka część pożyczki skarbowej, część ta będzie stracona z kapitału który Spółce ma być zapłacony, przez co umorzone oraz zostanie roszczenie Rządu do zaległych odsetek.

- f) Przez odkupienie kolei i od dnia tego odkupienia wchodzi państwo w posiadanie wolne od ciężarów i używanie kolei, niniejszem koncesyjonowanej, ze wszystkimi do niej należącymi ruchomościami i nieruchomościami, licząc tu także park wozowy i zapasy materiałów.

Spółka zobowiązuje się oddać Rządowi kolej, gdyby ją odkupił, bez żadnych ciężarów i w tym celu postarać się, aby na jej koszt wykreślone zostały w hipotece wszelkie ciężary i długi, któreby w chwili odkupu na kolei ciążyły.

Jednocześnie z wykreśleniem tych ciężarów, za które spółka jest odpowiedzialna, renta odkupu należąca się Spółce będzie na kolei hipotecznie zabezpieczona.

§. 11.

Gdy koncesya utraci moc swoją i od tego dnia, w którym to nastąpi, wchodzi państwo bez wynagrodzenia w wolne od ciężarów posiadanie i używanie kolei koncesyjonowanej i wszystkich ruchomych i nieruchomych przynależności, licząc tu także park wozowy i zapasy materiałów (§. 10).

Tak wtedy gdy koncesya moc swoją straci, jak i w razie odkupienia kolei (§. 10), zatrzyma Spółka na własność utworzony z własnych dochodów przedsiębiorstwa fundusz zasobowy i aktywa należące się jej po zamknięciu rachunków ostatniego okresu ruchu, tudzież te osobne zakłady i budynki, z własnego majątku

wzniesione lub nabyte, do których zbudowania lub nabycia Rząd upoważnił ją z tym wyraźnym dodatkiem, że te zakłady i budynki nie mają stanowić przynależności kolejowej.

§. 12.

Rząd ma prawo przekonywać się, czy budowa kolei i urządzenia ruchu są we wszystkich częściach wykonane odpowiednio celowi i trwałe, tudzież zarządzić, aby wadom w tym względzie zapobieżono lub takowe usunięto.

Rząd ma także prawo polecenia komisarzowi swemu przy Spółce austriackiej kolei miejscowych ustanowionemu, aby wglądał w zarząd kolei.

Za nadzór niniejszem ustanowiony, Spółka nie jest obowiązana płacić skarbowi państwa wynagrodzenia; również uwalnia się Spółkę od przepisanego w §fie 89ym Porządku ruchu kolei z dnia 16 listopada 1851 (Dz. u. p. Nr. 1 z roku 1852) obowiązku wynagradzania nadwyżki kosztów dozoru policyjnego i akcyzowego, jakoteż od obowiązku wystawienia bezpłatnie i utrzymywania lokali urzędowych.

§. 13.

Nadto zastrzega sobie Rząd prawo, że gdyby pomimo poprzedniego ostrzeżenia, ponawiało się naruszenie lub zaniedbanie obowiązków w dokumencie koncesyi lub ustawami przepisanych, będzie temu zapobiegał środkami odpowiedzialnymi ustawom, a według okoliczności unieważni koncesyą jeszcze przed upływem czasu, na który została nadana.

Ostrzegając surowo, aby nikt nie czynił nic przeciwnego postanowieniom koncesyi niniejszej, i nadając Spółce prawo uciekania się do Naszych sądów w sprawach o wynagrodzenie udowodnionej szkody, rozkazujemy wyraźnie wszystkim władzom, do których to należy, aby nad koncesyą i wszystkimi postanowieniami w niej zawartymi, ściśle i troskliwie czuwały.

W dowód czego wydajemy niniejszy list, pod Naszą większą pieczęcią, w Naszem głównem i rezydencyonalnem mieście Wiedniu dnia trzydziestego miesiąca sierpnia w roku zbawienia tysiąc ósmset ósmdziesiątym czwartym, Naszego panowania trzydziestym szóstym.

Franciszek Józef r. w.



Taaffe r. w.

Pino r. w.

Dunajewski r. w.

172.

Rozporządzenie ministerstwa skarbu z d. 8 paźdz. 1884, tyczące się zmiany znaczków stęplowych.

Począwszy od dnia 1 stycznia 1885 sprzedawane będą odmienne znaczki stęplowe wszystkich kategorii z wyjątkiem znaczków stęplowych gazetowych po 1 c. i 2 c.

Różnią się one od znaczków obecnie sprzedawanych i w rozporządzeniach z dnia 8 października 1878 i z dnia 19 września 1882 (Dz. u. p. Nr. 132 i 134) opisanych, barwą, tudzież tem, że w barwistem polu dolnem wydrukowana jest liczba (1885) roku emisji.

Barwy rycin na stęplach i tła tychże są następujące:

Barwy rycin				Barwy tła.			
w znaczkach stęplowych na	1	zł.					
"	"	"	"	4	"	błękitna	brunatna
"	"	"	"	10	"	zielona	czerwona
"	"	"	"	2	"		
"	"	"	"	5	"	brunatna	zielona
"	"	"	"	12	"		
"	"	"	"	2 ^{1/2}	"	szara	zielona
"	"	"	"	6	"		
"	"	"	"	15	"	czerwona	jasnoszara
"	"	"	"	3	"		
"	"	"	"	7	"	fioletowa	pomarańczowa
"	"	"	"	20	"		
"	"	"	"	1/2 c.	"	błękitna	czerwona
"	"	"	"	4	"		
"	"	"	"	12	"	zielona	fioletowa
"	"	"	"	50	"		
"	"	"	"	1	"	brunatna	błękitna
"	"	"	"	5	"		
"	"	"	"	15	"	szara	zielona
"	"	"	"	60	"		
"	"	"	"	2	"	brunatna	błękitna
"	"	"	"	7	"		
"	"	"	"	25	"	szara	zielona
"	"	"	"	75	"		
"	"	"	"	3	"	brunatna	czerwona.
"	"	"	"	10	"		
"	"	"	"	36	"		
"	"	"	"	90	"		
w znaczkach kalendarzowych	"	"	"	6	"	brunatna	czerwona.

Sprzedaż znaczków stęplowych obecnie w obrocie będących ustanie całkiem od dnia 28 lutego 1885.

Przeto przyklepanie po dniu 28 lutego 1885 znaczków stęplowych, które wyszły z używania, poczytane będzie za niedopełnienie powinności stęplowej i pociągnięte za sobą skutki szkodliwe, wynikające z tego na zasadzie ustawy o należnościach.

Znaczki stęplowe wychodzące z używania a jeszcze nie użyte, wymieniane będą bezpłatnie za nowe znaczki stęplowe z zachowaniem postanowień i przepisów ustawowych a to od dnia 1 marca aż do dnia 30 kwietnia 1883 włącznie w urzędowych składach stępli.

Trudniący się sprzedają znaczków stęplowych, zostawiwszy sobie zapas potrzebny na miesiące styczeń i luty 1885 resztę znaczków wychodzących z używania wymienić mają wcześniej na nowe.

Po dniu 30 kwietnia 1885 ustaje wymiana znaczków stęplowych z obiegu wycofanych i za nie żadnego nie daje się wynagrodzenia.

Książki przemysłowe i handlowe, blankiety wekslowe, rachunki itp. z dawniejszemi znaczkami stęplowemi, na których przed dniem 1 marca 1885 pieczęć urzędową podług przepisów wyciśnięto, używane być mogą bez przeszkody i po dniu 28 lutego 1885.

Także na znaczkach stęplowych, któremi opatrzone są adresy przesyłkowe pocztowe, wyciśnięta będzie liczba roku 1885; wszakże terażniejsze zapasy tychże używane być mogą póki całkiem nie będą spotrzebowane.

Dunajewski r. w.

173.

Rozporządzenie ministerstwa skarbu z d. 8 paźdz. 1884,
 dotyczące się sprzedaży blankietów wekslowych ze stęplami centowemi o tekście słoweńskim.

Począwszy od dnia 1 stycznia 1885 sprzedawane będą blankiety wekslowe urzędowe podług skali I ostęplowane z tekstem słoweńskim na 5 c., 10 c., 20 c., 30 c., 40 c., 50 c., 60 c., 70 c., 80 c. i 90.

Zewnętrzny układ tych blankietów jest taki sam, jak urzędowych blankietów wekslowych stęplowanych odpowiednich kategorii wartości z tekstem niemieckim.

Dunajewski r. w.

174.

Rozporządzenie ministerstwa skarbu z d. 8 paźdz. 1884,
 zaprowadzające zmienione znaczki do pieczętowania kart do grania.

Począwszy od 1 stycznia 1885 zaprowadzone będą zmienione znaczki do pieczętowania kart do grania, które w następujący sposób różnią się od opisanych w ustępie 6 rozporządzenia z dnia 27 października 1881 (Dz. u. p. Nr. 127).

Są one wydrukowane na cienkim papierze w dwóch barwach i mają 16.6 *cm.* długości a 4 *cm.* szerokości.

Na tle pstro wydrukowanem, gwiloszowanem i pantografowanem znajduje się c. k. orzeł w polu środkowem 7.2 *cm.* wysokości a 3.6 *cm.* szerokości mającem, delikatną bordiurą obwiedzionem. Na prawo i na lewo pola środkowego znajduje się szesnaście listewek 1/2 *cm.* wysokości mających, rozmaitemi ornamentami opatrzonych, przedłużenie pola środkowego stanowiących, na których wyrazy: „Verschlussmarke“ wydrukowane są ośm razy białą a ośm razy czarno.

W polu środkowym znajduje się napis: „Verschlussmarke für Spielkarten“ i liczba roku „1885“. Poniżej wydrukowany jest czerwono w ośmiu wierszach następujący tekst:

„Wer ungestämpelte oder mit der ämtlichen Verschlussmarke nicht geschlossene Karten feil hält, veräussert, vertheilt, erwirbt, solche wissentlich im Gewahrsam hat oder mit ungestämpelten Karten spielt, wird mit dem 50fachen der verkürzten Gebühr bestraft.

Andere Uebertretungen des Gesetzes über den Spielkartenstempel vom 15. April 1881 werden im Sinne der §§. 14, 15 und 16 dieses Gesetzes mit den darin festgestellten Strafen geahndet.“

Pod tym tekstem wydrukowana jest w środku kwota wartości głośkami a w lewym i w prawym rogu pola środkowego cyframi arabskimi czarno.

Na tle barwistem pola środkowego z prawej i lewej strony obok c. k. orła umieszczone są medaliony zawierające kwotę wartości białej barwy.

Znaczkii do pieczętowania

15	centowe	mają	tło	brunatne,
30	„	„	„	zielone,
60	„	„	„	czerwone.

We względie wymiany znaczków wyjętych z używania i używania nowych obowiązują przepisy zawarte w ustępach 6, 7 i 8 przerzeczonego rozporządzenia.

Dunajewski r. w.

175.

Obwieszczenie ministerstwa handlu z dnia 10 października 1884, wydane w porozumieniu z ministerstwami spraw wewnętrznych i skarbu,

zabraniające handlu obnośnego na obszarze okręgu leczniczego merańskiego.

Odnosnie do obwieszczenia z dnia 26 grudnia 1881 (Dz. u. p. Nr. 4 z roku 1882) i dodatków do niego zabrania się na zasadzie §. 10 patentu cesarskiego z dnia 4 września 1852 (Dz. u. p. Nr. 252) i §. 5go przepisu wykonawczego do tego patentu, handlu obnośnego także na obszarze okręgu leczniczego merańskiego (obszar gmin Gratsch, Meran, Górný i Dolny Mais) w okresie corocznej pory leczniczej, t. j. od dnia 1 września do dnia 31 maja każdego roku.

Zakaz niniejszy nie tyczy się mieszkańców okolic, których handel obnośny zostaje pod szczególną opieką a wymienionych w §. 17 rzeczzonego patentu cesarskiego i w rozporządzeniach dodatkowych.

Taaffe r. w.

Dunajewski r. w.

Pino r. w.

176.**Rozporządzenie ministerstwa skarbu z dnia 26 paźdz. 1884,**

rozszerzające zakres działania c. k. Głównego Urzędu wymiaru taks i opłat, jakoteż c. k. Urzędów wymiaru opłat w Pradze i Lwowie.

W myśl Najwyższego postanowienia z dnia 11 października 1884 rozszerza się zakres działania c. k. Głównego Urzędu wymiaru taks i opłat w Wiedniu, jakoteż Urzędów wymiaru opłat w Pradze i Lwowie, które oddaje się jednocześnie pod bezpośrednie zwierzchnictwo właściwej dyrekcji skarbowej krajowej, w ten sposób, że od 1 stycznia 1885 odstępuje się tym urzędom wymiaru opłat także czynność urzędową co do wszystkich spółek, zakładów i osób, według §§. 5 i 12 ustawy z dnia 13 grudnia 1862 (Dz. u. p. Nr. 89) i powyższych odnośnych przepisów ustawowych, tudzież na zasadzie udzielonego w myśl §. 28 ustawy z dnia 9 lutego 1850 pozwolenia, do bezpośredniego składania opłat obowiązanych, które mają siedzibę lub mieszkają w obszarze stołecznego i rezydencyonalnego miasta Wiednia, a względnie w gminie królewskiego stołecznego miasta Pragi, tudzież w obszarze królewskiej stolicy krajowej Lwowie lub w powiecie administracyjnym Lwowa (okręgu).

Przeto od tego terminu spółki, zakłady, stowarzyszenia i osoby, które są obowiązane do bezpośredniego składania opłat, lub którym to wyraźnie zostało pozwolone, winny na przyszłość wnosić uwiadomienia ustawami o opłatach przepisane, nie do Dyrekcji skarbowej powiatowej, lecz do Głównego Urzędu wymiaru taks i opłat w Wiedniu a względnie do Urzędu wymiaru opłat w Pradze i Lwowie i składać opłaty w c. k. kasie Urzędu taks w Wiedniu a względnie w Urzędzie dochodów skarbowych w Pradze i w Urzędzie podatkowym głównym we Lwowie.

Co się podaje do wiadomości powszechnej.

Dunajewski r. w.

177.**Obwieszczenie ministerstwa skarbu z dnia 31 paźdz. 1884,**

o zaprowadzeniu delegacji cłowej w porcie naftowym w Młace pod Rjeką.

Według doniesienia król. węgierskiego ministerstwa skarbu zaprowadzona została w porcie naftowym w Młace pod Rjeką delegacja król. węgierskiej komory głównej rjekskiej z upoważnieniami komory głównej II klasy, która rozpoczęła urzędowanie dnia 15 września 1884.

Dunajewski r. w.

Dziennik ustaw państwa

dla

królestw i krajów w radzie państwa reprezentowanych

wychodzić będzie nakładem c. k. drukarni nadwornej i rządowej w Wiedniu I. Singerstrasse Nr. 26 także w roku 1885 w języku niemieckim, włoskim, czeskim, polskim, ruskim, słoweńskim, illiryjsko-kroackim i rumuńskim.

Cena prenumeracyjna egzemplarza Dziennika ustaw państwa wynosi za cały rocznik 1885 w którymkolwiek z ośmiu języków **2 zł. 50 c.** i można go odbierać osobiście lub będzie posyłany bezpłatnie.

Roczniki 1849 aż do 1863 włącznie kosztują 30 zł.; roczniki 1864 aż do 1884 włącznie kosztują 42 zł.

Pojedyncze roczniki wydania niemieckiego dostać można po następujących cenach:

Rocznik 1849 za	2 zł. 10 c.	Rocznik 1867 za	2 zł. — c.
„ 1850 „	5 „ 25 „	„ 1868 „	2 „ — „
„ 1851 „	1 „ 30 „	„ 1869 „	3 „ — „
„ 1852 „	2 „ 60 „	„ 1870 „	1 „ 40 „
„ 1853 „	3 „ 15 „	„ 1871 „	2 „ — „
„ 1854 „	4 „ 20 „	„ 1872 „	3 „ 20 „
„ 1855 „	2 „ 35 „	„ 1873 „	3 „ 30 „
„ 1856 „	2 „ 45 „	„ 1874 „	2 „ 30 „
„ 1857 „	2 „ 85 „	„ 1875 „	2 „ — „
„ 1858 „	2 „ 40 „	„ 1876 „	1 „ 50 „
„ 1859 „	2 „ — „	„ 1877 „	1 „ — „
„ 1860 „	1 „ 70 „	„ 1878 „	2 „ 30 „
„ 1861 „	1 „ 50 „	„ 1879 „	2 „ 30 „
„ 1862 „	1 „ 40 „	„ 1880 „	2 „ 20 „
„ 1863 „	1 „ 40 „	„ 1881 „	2 „ 20 „
„ 1864 „	1 „ 40 „	„ 1882 „	3 „ — „
„ 1865 „	2 „ — „	„ 1883 „	2 „ 50 „
„ 1866 „	2 „ 20 „	„ 1884 „	3 „ — „

Roczniki wydań w innych 7 językach z lat 1870 do 1884 włącznie, dostać można po tych samych cenach co wydanie niemieckie.

NB. Posyłki Dziennika ustaw państwa, które zaginęły lub doszły niezupełne, reklamować należy najpóźniej w przeciągu czterech tygodni.

Po upływie tego terminu reklamujący zapłacić winni należytość handlową ($\frac{1}{4}$ arkusza za 1 c.).

Po cenie handlowej ($\frac{1}{4}$ arkusza za 1 c.) dostać można w c. k. drukarni nadwornej i rządowej pojedynczo każdą część roczników 1864 aż do 1884 włącznie; natomiast części roczników 1849 aż do 1863 włącznie można dostać pojedynczo, po powyższej cenie handlowej jedynie o ile zapas wystarczy.

Dziennik ustaw państwa

dla

królestw i krajów w Radzie państwa reprezentowanych.

Część LV. — Wydana i rozesłana dnia 25 listopada 1884.

178.

Obwieszczenie ministerstwa obrony krajowej i ministerstwa skarbn z dnia 9 października 1884,

którem podaje się do wiadomości dodatkowe zaliczenie gminy Hohenthurm do 5 klasy Taryfy czynszów wojskowych (Dz. u. p. Nr. 140 z r. 1881).

Ku uzupełnieniu obwieszczenia z dnia 18 grudnia 1881 (Dz. u. p. Nr. 140) zalicza się w porozumieniu z wspólnem ministerstwem wojny gminy Hohenthurm w Karyntyi do piątej klasy Taryfy czynszów za pomieszczenia dla wojska obowiązującej do końca 1885 roku.

Dunajewski r. w.

Weltersheimb r. w.

179.

Dokument koncesyjny z dnia 22 października 1884,

dla kolei z Schimitz do granicy krajowej nad wąwozem Wlarą według okoliczności z odnogami do Koriczin i Strażnicy.

My Franciszek Józef Pierwszy, z Bożej łaski Cesarz Austryacki;

Król Apostolski Węgierski, Król Czeski, Dalmacki, Kroacki, Sławoński, Galicyjski, Lodomeryjski i Illiryjski; Arcyksiążę Austryacki, Wielki Książę Krakowski, Książę Lotaryński, Salzburski, Styryjski, Karyntyjski, Kraiński, Bukowiński. Górno i Dolno Szląski; Wielki Książę Siedmiogrodzki; Margrabia Morawski; książęceony Hrabia na Habsburgu i Tyrolu itd. itd. itd.

Gdy uprzyw. Spółka austriacko-węgierskiej kolei państwa podała prośbę o udzielenie jej koncesyi na budowę i utrzymanie w ruchu kolei z Schimitzu, za wcieleniem istniejących kolei miejscowych Kyjovsko-Bzeneckiej i Węgiersko-Hradysko-Węgiersko-Brodzkiej aż do wąwozu Wlary, według okoliczności z odnogami do Koriczan i do Strażnicy (granicy krajowej), przeto ze względu na powszechną użyteczność tego przedsięwzięcia, widzimy się spowodowani nadać rzeczonyj Spółce koncesyą niniejszą na zasadzie ustawy o koncesyach na koleje żelazne z dnia 14 września 1854 (Dz. u. p. Nr. 238), jakoteż ustaw z dnia 25 maja 1880 (Dz. u. p. Nr. 56) i z dnia 26 grudnia 1882 (Dz. u. p. Nr. 180) w sposób następujący:

§. 1.

Nadajemy uprzyw. Spółce austriacko-węgierskiej kolei państwa prawo wybudowania z wcieleniem istniejących linii miejscowych z Bzenecu do Kyjova i z Węgierskiego Hradyszcza do Węgierskiego Brodu, tudzież utrzymywania w ruchu kolei, która z jej linią północną ma się stykać, a winna być urządzona i w ruchu utrzymywana jako drugorzędna ze szlakiem normalnym, z Schimitz na Sławków, Buczowice, Nemoćice, Kyjov, Bzenec, Kunovice pod Węgierskiem Hradyszczem i Węgierskim Brodem aż do granicy morawsko-węgierskiej nad wąwozem Wlarą według okoliczności z odnogami:

a) z Nemoćic do Koriczan;

b) od pewnego miejsca linii na lewym brzegu Morachowy pod Ostrą do Strażnic, według okoliczności do granicy krajowej.

Odnogi powyższe wybudowane być mają tylko w takim razie, jeżeli strony interesowane przyczynią się do tego odpowiednimi kwotami.

§. 2.

Liniom kolei, na którą wydaje się niniejszy dokument koncesyjny, z wyłączeniem kolei miejscowych z Bzenecu do Kyjova i z Węgierskiego Hradyszcza do Węgierskiego Brodu, którym służyć i nadal korzyści wzmiankowane w §. 2 dokumentu koncesyjnego z dnia 13 sierpnia 1882 (Dz. u. p. Nr. 128) a względnie w §. 2 dokumentu koncesyjnego z dnia 22 sierpnia 1881 (Dz. u. p. Nr. 108), zapewnia się następujące ulgi:

Kolei, na którą wydaje się niniejszy dokument koncesyjny, zapewnia się następujące ulgi:

1. uwolnienie od stępli i opłat od wszelkich umów, wpisów hipotecznych, podań i jakichkolwiek innych dokumentów, dotyczących się zebrania kapitału i zabezpieczenia odsetków, jakoteż ruchu aż do czasu otwarcia ruchu, tudzież od dokumentów, dotyczących się nabycia gruntów, budowy i urządzenia kolei aż do końca pierwszego roku ruchu;
2. uwolnienie od stępli i opłat pierwszej emisji akcyj i obligacyj z prawem pierwszeństwa, tudzież kwitów tymczasowych i wpisu hipotecznego obligacyj z prawem pierwszeństwa, jakoteż od opłat za przeniesienie własności zakupionych gruntów;
3. uwolnienie od opłat i taks za nadanie koncesyi i za wygotowanie niniejszego dokumentu koncesyjnego;
4. uwolnienie od opłat stęplowych, którym podlegają kupony od podatku zarobkowego i dochodowego, jakoteż od wszelkiego nowego podatku, któryby w przyszłości mocą ustawy był zaprowadzony na lat trzydzieści (30), licząc od dnia dzisiejszego.

§. 3.

Uprzyw. Spółka austriacko-węgierska kolei państwa obowiązana jest rozpocząć budowę nowych koncesyonowanych linii kolei natychmiast po otrzymaniu pozwolenia na budowę, ukończyć ją najpóźniej w przeciągu półtrzecia roku licząc od dnia dzisiejszego, gotową kolej oddać na użytek publiczny i utrzymywać w ruchu bez przerwy przez cały okres koncesyjny.

Jako rękojmię dotrzymania powyższego terminu budowy, złożyć ma Spółka na żądanie Administracyi państwa odpowiednią kaucyą w gotówce albo w tych papierach, w których wolno lokować fundusze sieroce.

W razie niedotrzymania powyższego zobowiązania, kaucya ta uznana być może za przepadłą.

§. 4.

Do wybudowania tej kolei koncesyonowanej nadaje się Spółce prawo wyłączenia podług przepisów ustawowych w tej mierze obowiązujących.

Takież samo prawo nadane będzie Spółce do wybudowania wszelkich odnóg, prowadzących do zakładów przemysłowych, gdyby Spółka zamierzyła później budowę takich kolei a Rząd uznał je za potrzebne ze względu na dobro publiczne.

§. 5.

We względzie budowy kolei koncesyonowanej i ruchu na niej, zastosować się powinna Spółka do osnowy niniejszego dokumentu koncesyjnego i do warunków koncesyjnych, jakie ministerstwo handlu ustanowi, jakoteż do istniejących w tej mierze ustaw i rozporządzeń, mianowicie do ustawy o koncesyach na koleje żelazne z dnia 14 września 1854 (Dz. u. p. Nr. 238) i Porządku ruchu kolei z dnia 16 listopada 1851 (Dz. u. p. Nr. 1 z r. 1852), tudzież do ustaw i rozporządzeń, które w przyszłości wydane być mogą.

Pod względem ruchu pozwala się odstąpić od środków bezpieczeństwa przepisanych w porządku ruchu kolei żelaznych o ile ze względu na zmniejszenie chyżości największej, ministerstwo handlu uzna to za możliwe, a natomiast trzymać się należy osobnych przepisów ruchu, które w tej mierze wyda ministerstwo handlu.

§. 6.

Transporty wojskowe przewożone być muszą po cenach taryfowych zniżonych a to stósownie do postanowień, które tak w tej mierze jak i względem ulg dla podróżujących wojskowych na linii berneńsko-prasko-podmokielskiej uprzyw. austriackiej Spółki kolei państwa kiedykolwiek obowiązywać będą.

Postanowienia te stósowane będą także do Obrony krajowej obu połów monarchyi, do strzelców krajowych tyrolskich, i to nietylko, gdy podróżują kosztem skarbu, lecz także, gdy jadą po służbie o własnym koszcie na ćwiczenia wojskowe i zgromadzenia kontrolne, tudzież do korpusu straży wojskowej sądów cywilnych wiedeńskich, do żandarmeryi, jakoteż do straży skarbowej i straży bezpieczeństwa po wojskowemu uorganizowanej.

Spółka zobowiązuje się przystąpić do zawartej przez Spółki kolei austriackich umowy względem zakupienia i utrzymywania w pogotowiu parku do transportów wojskowych, pomagania sobie nawzajem swojemi parkami w razie przewożenia większych transportów wojskowych, tudzież do postanowień organicznych i instrukcyi dla oddziałów kolei polowej, jakoteż do umowy dodatkowej o przewożeniu na rachunek skarbu wojskowego obłożnie chorych i rannych, która weszła w wykonanie od dnia 1 czerwca 1871.

Ten obowiązek przystąpienia odnosi się także do umowy ze spółkami kolejowemi względem pomagania sobie nawzajem swoją służbą w razie przewożenia większych transportów wojskowych i do przepisu o transportach wojskowych na kolejach żelaznych.

Zobowiązania te ciężą na Spółce tylko o tyle, o ile będzie możliwem dopełnienie ich na tej kolei koncesyonowanej jako drugorzędnej a w skutek tego zbudowanej, urządzonej i eksploatowanej z dozwolonemi ułatwieniami, a orzeka o tem ministerstwo handlu.

Spółka zobowiązuje się przy obsadzaniu posad mieć względ na wysłużonych podoficerów armii, marynarki wojennej i Obrony krajowej w myśl ustawy z dnia 19 kwietnia 1872 (Dz. u. p. Nr. 60).

§. 7.

Rachunek kolei żelaznej będącej przedmiotem niniejszego dokumentu koncesyjnego, podlegać będzie kontroli i zatwierdzeniu Rządu i utrzymywany być ma oddzielnie, w taki sposób, aby wykazywał kapitał zakładowy, wyłożony rzeczywiście na budowę i urządzenie kolei, tudzież ciężary roczne, które przez zebranie tego kapitału Spółka ponosi.

§. 8.

Rząd ma prawo przekonywania się, czy budowa kolei i urządzenia ruchu są we wszystkich częściach wykonane odpowiednio celowi i trwale i zarządzenia, aby wadliwościom w tym względzie zapobieżono lub je usunięto.

Rząd ma także prawo polecenia komisarzowi swemu przy uprzyw. austriacko-węgierskiej Spółce kolei państwa, aby wglądał w zarząd kolei.

Za nadzór komisarza nad przedsiębiorstwem kolei, Spółka nie jest obowiązana płacić do skarbu państwa wynagrodzenia, również uwalnia się ją od przepisanego w §cie 89ym Porządku ruchu kolei z dnia 16 listopada 1851 (Dz. u. p. Nr. 1, z r. 1852), obowiązku co do zwracania nadwyżki kosztów dozoru policyjnego i akcyzowego, jakoteż od obowiązku dostarczania i utrzymywania bezpłatnie lokali urzędowych.

§. 9.

Na liniach kolei niniejszem koncesyonowanych aż do miejsca, w którym kiedyś łączyć się z nią będą koleje rządowe lub zostające w administracyi rządowej, tworzące za pośrednictwem przerzeczonych linii związek między północnym wschodem monarchyi z Bernem a względnie z Okrziżkiem (Iglawą), służy Rządowi prawo współużywania z wolnością ustanawiania taryf, w taki sposób, że Rząd będzie miał prawo przewozić po tychże liniach kolei całe pociągi lub po-

jedyncze wozy za opłatą stałych należitości, które zgodnie z odnośnemi warunkami koncesyjnymi będą ustanowione lub za wynagrodzeniem a to albo na własną rękę albo za pośrednictwem uprzyw. Spółki austriacko-węgierskiej kolei państwa jako koncesyonaryusza.

§. 10.

Koncesyą nadaje się z obroną przeciw zakładaniu nowych kolei w myśl §fu 9go lit. b) ustawy o koncesyach na koleje żelazne, aż do dnia 31 grudnia 196, po upływie zaś tego czasu traci ona moc swoje.

Rząd może także wyrzec unieważnienie koncesyi przed upływem przerzeczonego czasu, gdy określone w §fie 3cim zobowiązania pod względem rozpoczęcia i skończenia budowy, tudzież otwarcia i utrzymywania ruchu nie będą dopełnione, o ile przekroczenie terminu nie da się usprawiedliwić w myśl §. 11 lit. b) ustawy o koncesyach na koleje żelazne a mianowicie wstrząśnieniami politycznemi i finansowemi.

§. 11.

Rząd zastrzega sobie prawo odkupienia kolei ukoncesyonowanej po jej wybudowaniu w każdym czasie tym sposobem, że płacić będzie Spółce rentę roczną, odpowiadającą pod względem wielkości i czasu ciężarowi rocznemu, który Spółka ponosi w skutek wybudowania kolei koncesyonowanej a w żadnym razie nie ma przewyższać sumy potrzebnej na odsetki po 5 od sta i na umorzenie w okresie koncesyjnym rzeczywistego i należycie wykazanego kapitału zakładowego.

Postanowienia powyższe nie naruszają bynajmniej prawa służącego Rządowi na mocy §fu 6go umowy z 12 listopada 1882, mianowicie, iż gdyby kiedykolwiek po 1 stycznia 1895 nastąpiło odkupienie linii węgierskich, natenczas Rząd odkupi również przed terminem odkupienia ustanowionym w artykule I umowy z dnia 1 grudnia 1866 (Dz. u. p. Nr. 7 z r. 1867), wszystkie linie austriackie Spółki, licząc do nich także kolej niniejszem koncesyonowaną, za opłatą renty rocznej wymierzonej na podstawie jej czystych dochodów. Atoli także i w tym przypadku, jeżeliby linie austriackie miały być odkupione przed dniem 1 stycznia 1900, postanowienie, zawarte w pierwszym ustępie niniejszego paragrafu będzie wykonane, w którymto razie czyste dochody kolei obecnie koncesyonowanej oznaczone będą na podstawie oddzielnego rachunku ruchu i odłączone od czystych dochodów linii austriackich.

Przez odkupienie kolei i od dnia tego odkupienia wchodzi państwo za opłatą renty rocznej, stosownie do postanowień powyższych, jakoteż w myśl umowy protokolarnej z dnia 12 listopada 1882 obliczonej, bez dalszego wynagrodzenia, w posiadanie wolne od ciężarów i używanie kolei niniejszem koncesyonowanej, ze wszystkimi do niej należącemi ruchomościami i nieruchomościami, licząc tu także park wywozowy i zapasy materyałów, w którym to względzie stanowi się, że wartość parku wozowego koncesyonowanej kolei Rządowi oddać się mającego, wynosić ma najmniej 6000 zł. na kilometr.

§. 12.

Gdy koncesya utraci moc swoje i od tego dnia, w którym to nastąpi, wchodzi państwo bez wynagrodzenia w wolne od ciężarów posiadanie i używanie kolei koncesyonowanej i wszystkich ruchomych i nieruchomych przynależności (§. 11, ustęp końcowy).

Tak wtedy, gdy koncesya moc swoje straci jak i w razie odkupienia kolei (§. 11), zatrzyma Spółka na własność utworzony z własnych dochodów przedsię-

biorstwa, fundusz zasobowy i należące się jej aktywa, tudzież te osobne zakłady i budynki, z własnego majątku wzniesione lub nabyte, do których zbudowania lub nabycia Rząd upoważnił ją z tym wyraźnym dodatkiem, że nie mają stanowić przynależności kolejowej.

§. 13.

Nadto zastrzega sobie Rząd prawo, że gdyby pomimo poprzedniego ostrzeżenia ponawiało się naruszenie lub zaniedbanie obowiązków, w dokumencie koncesyi lub ustawami przepisanych, będzie temu zapobiegał środkami odpowiedzialnymi ustawom, a według okoliczności unieważni koncesyą jeszcze przed upływem czasu, na który została nadana.

§. 14.

O ile postanowienia powyższe różnią się od postanowień koncesyjnych zawartych w dokumentach koncesyjnych z dnia 13 sierpnia 1882 (Dz. u. p. Nr. 128) i z dnia 22 sierpnia 1881 (Dz. u. p. Nr. 108) na koleje miejscowe z Bzenecu do Kyjova i z Węgierskiego Hradyszcza do Węgierskiego Brodu, te ostatnie tracą moc swoją.

Ostrzegając surowo, aby nikt nie czynił nic przeciwnego postanowieniom koncesyi niniejszej, i nadając Spółce prawo uciekania się do Naszych sądów w sprawach o wynagrodzenie udowodnionej szkody, rozkazujemy wyraźnie wszystkim władzom, do których to należy, aby nad koncesyą i wszystkimi postanowieniami, w niej zawartymi, ściśle i troskliwie czuwały.

W dowód czego wydajemy niniejszy list, pod Naszą większą pieczęcią, w Naszem głównem i rezydencyjnym mieście Wiedniu dnia 22 miesiąca października, w roku zbawienia tysiąc ósmset ósmdziesiątym czwartym, Naszego panowania trzydziestym szóstym.

Franciszek Józef r. w.



Taaffe r. w.

Pino r. w.

Dunajewski r. w.

180.

Rozporządzenie ministerstwa sprawiedliwości z dnia 30 października 1884,

stanowiące, że gmina miejscowa Strzemeniczko z Jaworziczkiem należeć ma do okręgu Sądu powiatowego littowelskiego w Morawii.

Gmina miejscowa Strzemeniczko z Jaworziczkiem nowo utworzona w myśl obwieszczenia c. k. Namiestnika w Morawii z dnia 12 czerwca 1884 (Dz. u. p. Nr. 58) podlegać ma od dnia 1 stycznia 1885 Sądowi powiatowemu littowelskiemu.

W skutek tego dwie dotychczasowe gminy rzezone przestają od tego terminu należeć do okręgu Sądu powiatowego konickiego.

Pražák r. w.

181.**Rozporządzenie ministerstw skarbu i handlu z dnia
2 listopada 1884,**

tyczące się przedłużenia terminu wyznaczonego w rozporządzeniu ministerstw skarbu i handlu z dnia 1 kwietnia 1884 (Dz. u. p. Nr. 41) do obowiązkowego zaprowadzenia listów przewozowych dla kolei żelaznych z wydrukowanym znaczkiem stęplowym.

Termin obowiązkowego zaprowadzenia listów przewozowych dla kolei żelaznych z wydrukowanym znaczkiem stęplowym, wyznaczony w ustępie 1 rozporządzenia ministerstw skarbu i handlu z dnia 1 kwietnia 1884 (Dz. u. p. Nr. 41) na dzień 1 stycznia 1885, przedłuża się do dnia 1 lipca 1885.

Inne postanowienia rzeczonożego rozporządzenia zatrzymują moc swoję.

Dunajewski i. w.

Pino r. w.

182.**Rozporządzenie ministerstwa skarbu z d. 14 listop. 1884,**

tyczące się oddzielenia okręgów kontrolnych straży skarbowej hainspachskiego, rumburskiego szluknowskiego od libereckiej sekcji straży skarbowej i przyłączenia do deczyńskiej sekcji straży skarbowej.

Zmienia się częściowo rozkład sekcji straży skarbowej do kierowania służbą nadzorczą pograniczną i kontroli nad nią, ogłoszony obwieszczeniem z dnia 28 stycznia 1883 (Dz. u. p. Nr. 14) i okręgi kontrolne straży skarbowej hainspachski, rumburski i szluknowski oddziela od libereckiej sekcji straży skarbowej a przyłącza do deczyńskiej sekcji straży skarbowej.

Dunajewski r. w.

183.**Obwieszczenie ministerstwa handlu z dnia 14 listop. 1884,**

o przeniesieniu Najwyższej koncesyi kolei miejscowej szwechacko-mannersdorfskiej z d. 19 maja 1882 (Dz. u. p. Nr. 74) na uprzyw. austriacko-węgierską spółkę kolei państwa.

Na zasadzie Najwyższego upoważnienia pozwala się przenieść Najwyższą koncesyą do budowy i utrzymywania w ruchu kolei miejscowej schwechacko-mannersdorfskiej, nadaną dnia 19 maja 1882 (Dz. u. p. Nr. 74) baronowi Oskarowi Lazariniemu w Wiedniu na uprzyw. austriacko-węgierską Spółkę kolei państwa, z tem postanowieniem, że wzmiankowana w §. 1 ustęp 2 b) rzeczonożego Najwyższego dokumentu koncesyjnego odnoga kolei miejscowej szwechacko-mannersdorfskiej do Hainburga prowadzona ma być teraz do Hainburga, a według okoliczności do tamtejszej granicy kraju, od linii Spółki, idącej z Götzen-dorfu do granicy kraju, a mianowicie z miejsca obranego w okolicy Brucku nad Litawą.

Pino r. w.

Dziennik ustaw państwa

dla

królestw i krajów w radzie państwa reprezentowanych

wychodzić będzie nakładem c. k. drukarni nadwornej i rządowej w Wiedniu I. Singerstrasse Nr. 26 także w roku 1885 w języku niemieckim, włoskim, czeskim, polskim, ruskim, słoweńskim, illiryjsko-kroackim i rumuńskim.

Cena prenumeracyjna egzemplarza Dziennika ustaw państwa wynosi za cały rocznik 1885 w którymkolwiek z ośmiu języków **2 zł. 50 c.** i można go odbierać osobiście lub będzie posyłany bezpłatnie.

Roczniki 1849 aż do 1863 włącznie kosztują 30 zł.; roczniki 1864 aż do 1884 włącznie kosztują 42 zł.

Pojedyncze roczniki wydania niemieckiego dostać można po następujących cenach:

Rocznik 1849 za	2 zł. 10 c.	Rocznik 1867 za	2 zł. — c.
„ 1850 „	5 „ 25 „	„ 1868 „	2 „ — „
„ 1851 „	1 „ 30 „	„ 1869 „	3 „ — „
„ 1852 „	2 „ 60 „	„ 1870 „	1 „ 40 „
„ 1853 „	3 „ 15 „	„ 1871 „	2 „ — „
„ 1854 „	4 „ 20 „	„ 1872 „	3 „ 20 „
„ 1855 „	2 „ 35 „	„ 1873 „	3 „ 30 „
„ 1856 „	2 „ 45 „	„ 1874 „	2 „ 30 „
„ 1857 „	2 „ 85 „	„ 1875 „	2 „ — „
„ 1858 „	2 „ 40 „	„ 1876 „	1 „ 50 „
„ 1859 „	2 „ — „	„ 1877 „	1 „ — „
„ 1860 „	1 „ 70 „	„ 1878 „	2 „ 30 „
„ 1861 „	1 „ 50 „	„ 1879 „	2 „ 30 „
„ 1862 „	1 „ 40 „	„ 1880 „	2 „ 20 „
„ 1863 „	1 „ 40 „	„ 1881 „	2 „ 20 „
„ 1864 „	1 „ 40 „	„ 1882 „	3 „ — „
„ 1865 „	2 „ — „	„ 1883 „	2 „ 50 „
„ 1866 „	2 „ 20 „	„ 1884 „	3 „ — „

Roczniki wydań w innych 7 językach z lat 1870 do 1884 włącznie, dostać można po tych samych cenach co wydanie niemieckie.

NB. Posyłki Dziennika ustaw państwa, które zaginęły lub doszły nie zupełne, reklamować należy najpóźniej w przeciągu czterech tygodni.

Po upływie tego terminu reklamujący zapłacić winni należytość handlową ($\frac{1}{4}$ arkusza za 1 c.).

Po cenie handlowej ($\frac{1}{4}$ arkusza za 1 c.) dostać można w c. k. drukarni nadwornej i rządowej pojedynczo każdą część roczników 1864 aż do 1884 włącznie; natomiast części roczników 1849 aż do 1863 włącznie można dostać pojedynczo, po powyższej cenie handlowej jedynie o ile zapas wystarczy.

Dziennik ustaw państwa

dla

królestw i krajów w Radzie państwa reprezentowanych.

Część LVI. — Wydana i rozestana dnia 30 listopada 1884.

184.

Rozporządzenie Ministra wyznań i oświecenia z dnia 15 listopada 1884,

stanowiące ile wynosić ma szkolne w szkołach pośrednich rządowych z wyjątkiem wiedeńskich.

Na zasadzie §. 9 Ustawy z dnia 9 kwietnia 1870 (Dz. u. p. Nr. 46) zmienia się częściowo §. 4 rozporządzenia ministeryalnego z dnia 19 kwietnia 1870 (Dz. u. p. Nr. 63) i stanowi, że począwszy od roku szkolnego 1885/6 we wszystkich szkołach pośrednich rządowych, z wyjątkiem wiedeńskich, szkolne wynosić będzie w czterech klasach niższych dwadzieścia (20) złotych a w czterech wyższych dwadzieścia cztery (24) złote.

Conrad r. w.

185.

Obwieszczenie ministerstwa skarbu z d. 25 listopada 1884, o zaprowadzeniu Urzędu podatkowego i depozytowego sądowego w Dolnym Meidlingu w Dolnej Austrii.

Z powodu zaprowadzenia Sądu powiatowego w Dolnym Meidlingu (Dziennik ustaw państwa rok 1882 Nr. 176 i rok 1884 Nr. 164), ustanawia się tamże na zasadzie Najwyższego postanowienia z dnia 18 listopada 1884 Urząd podatkowy i depozytowy sądowy, który rozpocznie urzędowanie dnia 1 stycznia 1885.

Od tego terminu gminy Górny i Dolny Meidling, tudzież Gaudenzdorf, które dotychczas należały do okręgu Urzędu podatkowego głównego w Sechshausie, oddzielone będą od okręgu tego Urzędu podatkowego i przyłączone do okręgu Urzędu podatkowego w Dolnym Meidlingu.

Dunajewski r. w.

186.**Obwieszczenie ministerstwa skarbu z d. 27 listopada 1884,**

o wydaniu dodatku do abecedowego wykazu towarów z r. 1882 (Dz. u. p. Nr. 173).

W porozumieniu z c. k. ministerstwem handlu i interesowanemi król. węgierskiemi ministerstwami wydany został w myśl Art. IV ustawy z dnia 25 maja 1882 (Dz. u. p. Nr. 47) Dodatek do abecedowego wykazu towarów powszechnej Taryfy cłowej austriacko-węgierskiego okręgu cłowego (Obwieszczenie z dnia 19 grudnia 1882, Dz. u. p. Nr. 173), który nabywa mocy od dnia 1 grudnia 1884.

W myśl ostatniego ustępu Art. IV ustawy z dnia 25 maja 1882 (Dz. u. p. Nr. 47) osnowa tego Dodatku nie będzie ogłoszona w Dzienniku ustaw państwa.

Dunajewski r. w.

Dziennik ustaw państwa

dla

królestw i krajów w Radzie państwa reprezentowanych.

Część LVII. — Wydana i rozesłana dnia 5 grudnia 1884.

187.

Obwieszczenie ministerstwa skarbu z d. 28 listopada 1884, o zaprowadzeniu delegacyi komory głównej w zakładzie składowym krajowym w Innsbrucku.

W zakładzie składowym krajowym w Innsbrucku zaprowadzona została w myśl przepisu z dnia 18 września 1857 (Dz. u. p. Nr. 175) delegacya komory głównej innsbruckiej z atrybucyami komory głównej I klasy i do stosowania uproszczonego postępowania cłowego upoważniona, która rozpoczęła urzędowanie od dnia 18 listopada 1884.

Dunajewski r. w.

188.

Rozporządzenie ministerstw handlu i rolnictwa z dnia 5 grudnia 1884, wydane w porozumieniu z ministerstwem spraw wewnętrznych, dotyczące się rybołostwa morskiego.

I. Postanowienia ogólne.

§. 1.

Za granicą między morzem i rybołostwem morskiem a wodami śródziemnymi i rybołostwem śródziemnym uważa się do celów rozporządzenia niniejszego tę linią, przy której kończy się mieszanina stale trwająca wody słodkiej z morską.

Granice tę wytykać będzie na miejscu, w miarę potrzeby Władza administracyjna powiatowa w porozumieniu z kapitanatem portowym i zdrowotnym morskim.

Granica
morskiego
rybołostwa.

§. 2.

Zabrania się gminom wydzierżawiania rybołostwa, do którego, w myśl postanowienia §. 1 rozporządzenia o rybołostwie morskiem z dnia 6 maja 1835, wyłączne prawo mają mieszkańcy nadbrzeżni w obrębie jednej mili morskiej od brzegu.

Władza morska będzie jednak pozwałała po wysłuchaniu interesowanych reprezentacyj gminnych, aby właściwy kapitanat portowy i zdrowotny morski przypuszczał do rybołostwa także rybaków nie należących do gminy, gdy się przekona, że zachodzą następujące okoliczności, jakoto:

- a) że w gminie rybaków nie ma, lub że ilość ich jest niedostateczna ze względu na ważność rybołostwa i na rozciągłość wybrzeża do gminy należącego;
- b) że rybacy, należący do gminy, nie trudnią się temi szczególnymi rodzajami połowu, które są potrzebne do wyzyskania przestrzeni morza, graniczącej z obszarem gminnym;
- c) że to potrzebne jest dla zaopatrzenia targów.

Władza morska ustanowi taksę za przypuszczenie, wartości konsensu odpowiadającą, która dostawać się będzie gminie nadbrzeżnej.

Dowody przypuszczenia wystawiane być mają tak dla pojedynczych rybaków, jak i dla kilku gdy tworzą Spółkę.

§. 3.

Pomimo zastrzeżenia rybołostwa w obrębie mili morskiej na rzecz mieszkańców nadbrzeżnych, pojedynczy mieszkańcy nadbrzeża, jakoteż inne osoby mogą za uzyskaniem pozwolenia od Władzy zaprowadzać w obrębie mili morskiej szczególne zakłady do hodowania ryb, mięczaków, skorupiaków lub gąbek.

Pozwolenie to dawać będzie Władza morska.

Gdyby dla ochrony tych zakładów w czasie połowu ryb potrzebne były jakie środki, Władza morska ustanowi je w każdym z osobna przypadku na żądanie przedsiębiorcy i zarządzi ogłoszenie ich w gminie nadbrzeżnej.

Gdy chodzi o pozwolenie do zaprowadzenia takich zakładów, jakoteż o środki ochronne dla zabezpieczenia tychże, wysłuchać należy gminę.

II. Postanowienia, tyczące się ikry, narybku i szczególnych gatunków ryb.

§. 4.

Łowienie i sprzedawanie ikry i narybku jest wzbronione.

Do narybku zaliczają się ryby dopóty, dopóki nie przejdą owego peryodu rozwoju, w którym według przyjętego zwyczaju bywają osadzane w sadzawce i do połowu których przeznaczone są osobne narzędzia.

§. 5.

Na wyjątki od zakazu w §. 4 wzmiankowanego pozwałać mają kapitanaty portowe i zdrowotne morskie wtedy, gdy ikra lub narybek potrzebne są do celów naukowych, do osadzania w sadzawkach, do hodowli ostryg, do innej hodowli sztucznej lub na przynętę.

Pod względem dawania tych pozwoleń, jakoteż korzystania z nich zachowywać jednak trzeba przepisy następujących §§. 6 i 7.

Przypuszczenie w obrębie mili morskiej od brzegu rybaków nie należących do gminy.

Szczególne zakłady w obrębie pierwszej mili morskiej od brzegu.

kra i narybek.

§. 6.

Kapitanat portowy i zdrowotny morski oznaczyć ma corocznie dzień, w którym w miesiącu marcu rozpocząć wolno połów ikry i narybku.

Połowu tego nie wolno jednak rozpoczynać przed 15 kwietnia:

- a) w kanałach, łączących laguny z morzem,
- b) w odległości na 400 metrów od wewnętrznych i zewnętrznych otworów przerzeczonych kanałów i od usć wód słodkich do morza lub do lagunów.

Narybku nie wolno poławiać w odległości mniejszej niż na 40 metrów od otworów (szluz, przekopów), któremi ryby mają wchodzić do sadzawek napełnionych wodą słoną. Jeżeli jednak odmienny zwyczaj opiera się na nabytem prawie prywatnem według przepisów udowodnionem, prawo to należy szanować.

W żadnym razie połów ten nie może odbywać się nocą.

§. 7.

Wszczególności połów i sprzedawanie narybku złotopstrągów (*Chrysophrys aurata*) zabroniony jest od dnia 1 września do 15 kwietnia następnego roku.

Narybek złoto-
pstrągów.

§. 8.

Gdyby zostało udowodnione, że wskutek połowu ikry lub narybku, ubywa ryb rozwiniętych, Władza morska może na oznaczony czas wstrzymać dla pewnych miejsc wydawanie osobnych pozwoleń w §. 5 wzmiankowanych.

§. 9.

Z zastrzeżeniem praw prywatnych, w §. 6 wzmiankowanych, postanowienia §§. 4—8 stosują się także do połowu ryb w tych sadzawkach prywatnych, które łączą się z wodami publicznymi.

Sadzawki pry-
watne.

§. 10.

Połów kielbiówek (*gobius ophiocephalus*) ręką, widłami (*fossenin*) i koszami (*nasse, cestelle o chebe*) jest zakazany od 15 marca aż do końca czerwca.

Kielbiowki.

§. 11.

Połów ociężników pospolitych (*Palinurus vulgaris*) i raków morskich (*Homarus marinus*) jest od 1 lutego do końca kwietnia zakazany.

Ociężniki i raki
morskie.

W żadnej porze nie wolno sprzedawać ociężników lub raków nie mających najmniej dwadzieścia centymetrów długości od końca oka aż do tylnego końca ciała.

§. 12.

Połów ostryg zakazany jest od dnia 1 kwietnia do końca sierpnia a omulek jadalnych (*cozze nere, pedoci, mussoli*) od 1 marca do końca kwietnia.

Ostrygi i omulek
jadalne.

W żadnej porze roku nie wolno sprzedawać ostryg mających mniej niż pięć i omulek jadalnych mających mniej niż trzy centymetry długości.

Zakazy te nie stosują się do ostryg i omulek jadalnych pochodzących z sadzawek lub innych zakładów do hodowli ostryg lub omulek, przeznaczonych do takich zakładów.

§. 13.

Zakazy sprzedaży, zawarte w §§. 4, 7, 11 i 12 rozciągają się na okręgi administracyjne namiestnictw w Tryeście i Zadarze.

III. Postanowienia, dotyczące się szczególnych miejsc i rodzajów rybołówstwa.

§. 14.

W miejscach, zapomocą obwieszczenia, oznaczonych, w których znajdują się druty telegraficzne podmorskie, nie wolno łowić ryb sieciami, tudzież narzędziami sięgającymi dna, jakoteż zarzucać kotwicy w tych miejscach.

Druty telegraficzne.

§. 15.

Kapitanat portowy i zdrowotny morski może także zakazać dozwolonego zresztą połowu ryb u wjazdu do portów i w obrębie tychże, jeżeli utrudnia żeglugę lub ją znacznie tamuje.

Półów ryb u wjazdu do portu i w obrębie tegoż.

§. 16.

Umieszczanie w poprzek kanałów morskich i zatok przyrządów do rybołówstwa bądź stałych bądź ruchomych, któreby przechód rybom całkiem zamykały, jest zakazane.

Zakaz całkowitego zamknięcia kanałów i zatok.

§. 17.

W odległości aż do 200 metrów od uść tych jezior, sadzawek, lagun i zatok, w których na mocy prawa prywatnego lub szczególnego pozwolenia właściwej Władzy uprawiana bywa hodowla ryb, półów ryb w jakiejkolwiek porze i wszelkiego rodzaju sieciami lub narzędziami jest zakazany.

Zakaz połowu ryb w obrębie uścia jezior, stawów, lagun i zatok.

Zakaz ten nie odnosi się do połowu ryb zapomocą jednej wędkii lub dwóch.

§. 18.

Do połowu ryb nie wolno używać dynamitu, innych środków rozsadzających, tudzież ogłuszających lub rażących.

Dynamit, środki rozsadzające itd.

Nie wolno też zabierać zwierząt w taki sposób zabitych.

§. 19.

Kapitanat portowy i zdrowotny morski po wysłuchaniu interesowanych reprezentacyj gminnych może zabronić połowu ryb za pomocą plecionek w ciągu tego czasu, który ze względu na szczególne stosunki i zwyczaje uzna za najwłaściwszy do rozciągnięcia opieki nad rozplódkiem ryb.

Plecionki, cierzpice, małe niewody itd.

§. 20.

Półów ryb cierzpcami (*cogolle*), małemi niewodami do kłosownic (*trattoline d'anguelle*), jakoteż sieciami do kielbiówek (*guatte, vatte*) jest od 1 stycznia do końca lipca zakazany.

IV. Postanowienia, dotyczące się połowu ryb włokami i innymi włóczydłami.

§. 21.

Łowienie ryb włokami lub innymi włóczydłami ciągnionymi przez łodzie parowe w odległości mniej niż pięciu mil morskich od brzegu jest w każdej porze zakazane.

Zapomocą parowców.

§. 22.

Łowienie ryb włokami ciągnionymi przez dwie barki żaglowe, w miejscach, w których morze ma mniej niż ośm metrów głębokości, jest w każdej porze zakazane.

Zapomocą dwóch barek żaglowych.

W obrębie pierwszej mili morskiej od lądu taki połów ryb jest zakazany bez względu na głębokość wody w czasie od dnia 1 maja do końca listopada, w czasie zaś od 1 grudnia do końca kwietnia następnego roku, stosownie do ogólnego prawidła pierwszego ustępu następującego §. 23go nie ma miejsca o tyle, o ile na zasadzie drugiego lub trzeciego ustępu §. 24go nie może być dozwolony.

Zresztą odnoszą się i do tego połowu osobne przepisy §§. 25 aż do 27 a nadto stosuje się do niego przepis zawarty w §. 28 o przedłużeniu czasu połowu w każdym z osobna przypadku.

§. 23.

Łowienie ryb włokami i innymi włóczydłami ciągnionymi przez barkę żaglową lub kilka takich barek w obrębie mili morskiej od któregokolwiek miejsca wybrzeża, jest od 1 grudnia do końca kwietnia następnego roku zakazane.

Zapomocą barek żaglowych, łodzi wiosłowych lub z lądu.

Po za tą granicą rzeczony sposób łowienia ryb jest zakazany w ciągu tegoż samego okresu a odnośnie do §. 22 w każdej porze, w miejscach, gdzie morze ma mniej niż ośm metrów głębokości.

Zakazy powyższe nie odnoszą się do małych łodzi wiosłowych, pojedynczo na połów ryb wyjeżdżających.

Kapitanatowi portowemu i zdrowotnemu morskemu zostawia się zakazanie łowienia ryb włokami, ciągnionymi z lądu rękami, lub za pomocą małych łodzi wiosłowych, pojedynczo na połów ryb wyjeżdżających, w tych miejscach i w ciągu tego czasu, w którym dowodnie szkodziłoby to mnożeniu się gatunków ryb ważnych pod względem ekonomicznym.

§. 24.

Ze względu na szczególną potrzebę zaopatrywania targów, zakaz zawarty w pierwszym ustępie §. 23 nie będzie stosowany do połowu ryb odbywającego się sieciami *tartana*, *bragagna*, *grippe* za pomocą bark z wykładaczem (*aspuntiere*) lub *bragozzi* na wodach kapitanatów portowych tryestyńskiego i równieńskiego.

Wyjątki od zakazu podanego w pierwszym ustępie §. 23go.

Nadto ze względu na głębokość wody i na okoliczność, że niektóre gatunki ryb łowione być mogą z powodzeniem nie inaczej, tylko włokiem ciągnionym przez dwie barki żaglowe, zakaz zawarty w pierwszym ustępie §. 23 nie stosuje się do wschodniego wybrzeża Istrii od Volovska do przylądka Ubas, na wschodnim wybrzeżu wyspy Kres od przylądka Jablanac do przylądka Kolovrat, i na zachodnim wybrzeżu wyspy Kerk od przylądka Negrit do Skały św. Marka.

Władzy morskiej zostawia się także dozwolenie wyjątków od zakazu zawartego w pierwszym ustępie §. 23 dla wszelkich innych miejsc, w których uzna to za odpowiednie i ogłoszenie odnośnego rozporządzenia.

§. 25.

Łowienie ryb włokami ciągnionymi przez barki żaglowe zakazane jest przez cały rok:

- a) w kanale kasztelańskim,
- b) dla ochrony tak zwanego „Miladuru“ w obrębie dwóch mil morskich od wybrzeża baczwickiego aż do wyżyny Postrany,
- c) w obrębie dwóch mil morskich od wybrzeża wysp Vis i Buszeva.

§. 26.

Polów ryb włokami ciągnionymi przez barki żaglowe jest zakazany od 15 marca do końca września:

- a) wzdłuż dalmackiego wybrzeża stałego lądu od kanału Murterskiego aż do Dołu Siekiery w obrębie dwóch mil morskich od brzegu;
- b) na wodach, które są zamknięte liniami pomiędzy Omiszem na stałym lądzie a Puciszem na wyspie Braczu, pomiędzy Żywogoszczem na stałym lądzie a przylądkiem św. Jerzego na Hvarze i między przylądkiem Kabal na Hvarze a Dracevicą na Braczu;
- c) na wodach, które są zamknięte liniami prostymi od przylądka św. Jerzego na Hvarze do Trapanj na podwyspie Peljeszac i do przylądka Koszje na Hvarze do przylądka Guminje na Peljeszacu;
- d) od wysokości przylądka Kabal wzdłuż wybrzeża Hvaru około przylądka św. Pellagrina i Spalmadoru aż do Pokajnego dołu w obrębie dwóch mil morskich od wybrzeża wyspy Hvaru i Spalmadoru.

§. 27.

Od Dołu Siekiery na wybrzeżu stałego lądu dalmackiego wzdłuż północnego wybrzeża wysp Maślenicy i Bracza aż do Puciszca; od Dołu Siekiery wzdłuż południowego wybrzeża wysp Dervenika, Maślenicy i Bracza aż do wysokości przylądka Kabalu i w kanale Korczuli aż do przylądka Guminja; w kanale Neretwy; wzdłuż półwyspu Peljeszaca i w kanale pomiędzy wyspami Szypanem, Lopudem i Koloczepem z jednej a stałym lądem z drugiej strony, łowienie ryb włokami ciągnionymi barkami żaglowymi po za obrębem jednej mili morskiej od wybrzeża jest zakazane od 15 kwietnia do końca września.

§. 28.

W tych przypadkach, w których stosownie do postanowień niniejszych rybołówstwo powinno być ustać w marcu lub kwietniu, kapitanat portowy i zdrowotny morski, po wysłuchaniu gmin może dozwolić wykonywania go aż do świąt Wielkanocnych.

§. 29.

Dla zapobieżenia, aby rybołówstwo wykonywane sieciami pozycyjnymi, mianowicie połów sardeli, nie doznawał uszczerbku, zabronione jest łowienie ryb włokami ciągnionymi przez barki żaglowe w odległości mniej niż 30 metrów od sygnałów każdej sieci pozycyjnej działającej a mniej niż 60 metrów od szczególnych sygnałów sieci pozycyjnych na sardele.

Sieci pozycyjnych nie wolno jednak ustawiać w taki sposób, ażeby tamowały obrót w kanałach i zatokach albo nie pozwalały łowić ryb w inny sposób po za obrębem jednej mili morskiej.

Szczegółowe przepisy we względzie przerzeczonych sygnałów wyda Władza morską.

Wody na których połów ryb włokami przez cały rok jest zakazany.

Wody, na których połów ryb włokami w ciągu pewnej części roku jest zakazany.

Wyjątki na wielkanoc.

Zapewnienie bezpieczeństwa sieci pozycyjnych.

V. Regestr dla statków rybackich.

§. 30.

Każdy statek austriacki, przeznaczony do wykonywania rybołostwa na morzu powinien być zapisany w regestrze dla statków rybackich i opatrzony rybackim świadectwem wpisu.

Regestr dla statków rybackich.

Postanowienie to nie rozciąga się na łodzie używane jedynie do pomocy w rybołostwie wykonywanem z lądu na brzegu lub będące stanowiskiem dla wędkarzy.

Tylko ten statek może być wpisany do rejestru, który jest wyłącznie własnością Austryaków.

§. 31.

Regestr dla statków rybackich utrzymywany będzie podług dołączonego wzoru *A* przez kapitanat portowy i zdrowotny morski, w którego okręgu urzędowym leży port swojszczyzny statku, t. j. ten port, z którego tym statkiem rybołostwo ma być wykonywane.

Urządzenie i utrzymywanie rejestru.

A.

§. 32.

Wpis statku do rejestru ma podawać:

1. nazwę lub liczbę i rodzaj budowy statku;
2. pojemność w beczkach;
3. port swojszczyzny;
4. nazwisko i mieszkanie właściciela;
5. ilość normalną załogi, t. j. ilość najmniejszą załogi, którą statek winien być opatrzony według deklaracji właściciela przyjętej bez zarzutu przez kapitanat portowy i zdrowotny morski;
6. dzień zapisania statku;
7. datę i liczbę świadectwa wpisu.

Treść wpisu.

Oprócz tego znajdować się powinna wolna rubryka na inne zapiski np. co do dokonywanego zajęcia, przelewu własności lub wykreślenia zajęć statku itp.

Każdy statek zapisuje się w regestrze pod osobną liczbą porządkową.

§. 33.

Świadectwo wpisu wydaje podług dołączonego wzoru *B* kapitanat portowy i zdrowotny morski, który statek w regestr zapisał.

Rybackie świadectwo wpisu.

B.

Świadectwo wpisu służy do udowodnienia krajowości statku i prawa trudnienia się rybołostwem na morzu.

§. 34.

Wszelka zmiana w stosunkach statku, która po wydaniu świadectwa wpisu nastąpi i w regestrze statków rybackich będzie zanotowana, ma być zapisana w świadectwie wpisu, mianowicie zaś uczyni to Władza utrzymująca regestr, lub, na jej wezwanie urząd portowy lub konsulowski, w którego okręgu statek własnie przebywa. Także bez otrzymania wezwania od Władzy rejestrującej, jednakże pod warunkiem uwiadomienia tejże niezwłocznie, urząd portowy lub konsulowski zapisywać ma zmiany którym statek ulega pod względem rodzaju i pojemności.

Zmiana wpisu.

Oprócz tych urzędowych dodatków nie wolno nic dopisywać w świadectwie wpisu.

§. 35.

Gdy statek przestanie być używany w rybołóstwie lub całkiem albo w części zostanie sprzedany cudzoziemcowi, trzeba go wykreślić z rejestru, przez co i świadectwo wpisu staje się nieważnem i dotychczasowi posiadacze obowiązani są zwrócić go w przeciągu sześciu tygodni Władzy utrzymującej registr, do unieważnienia lub wiarogodnie potwierdzić, że się to stać nie może.

§. 36.

Gdyby postradano świadectwo wpisu, natenczas, jeżeli to będzie wiarogodnie udowodnione, owemu statkowi może być wydane nowe świadectwo wpisu, które oznaczone być ma wyraźnie jako duplikat.

§. 37.

Gdy statek ma zawijać do wybrzeża zagranicznego, powinien zaopatrzyć się w listę załogi wzmiankowaną w §. 26 ustawy z dnia 7 maja 1879, (Dz. u. p. Nr. 122, o zapisywaniu okrętów handlowych morskich do rejestru.

§. 38.

Statki rybackie winny być opatrzone godłami, po którychby każdy z nich można łatwo poznać.

Szczegółowy przepis w tym względzie wyda Władza morska.

VI. Wykroczenia i kary.

§. 39.

Wykroczenia przeciwko postanowieniom niniejszego rozporządzenia o ile czyny takie nie podlegają ustawom karnym powszechnym, karane będą w myśl rozporządzenia ministeryalnego z dnia 30 września 1857 (Dz. u. p. Nr. 198) grzywnami aż do stu złotych lub aresztem od sześciu godzin aż do dni 14.

§. 40.

Postępowanie karne odbywać się ma w ogólności podług tych przepisów, które obowiązują we względzie karania wykroczeń policyjnych morskich.

Władza portowa, która według przepisów o karaniu wykroczeń policyjnych morskich, jest do tego właściwą, stanowi I, Władza morska II a ministerstwo handlu III instancją.

Rekurs przeciwko wyrokowi wnieść należy w ciągu dni 15.

Gdy II instancja zatwierdzi wyrok I instancji, chociażby zarazem zmniejszyła wymiar kary, dalsze odwołanie się miejsca mieć nie może.

Grzywny ściągnięte wpływają do funduszu zapomóg dla marynarzy.

§. 41.

O ile zakazana sprzedaż ryb stanowi przekroczenie, a ryby sprzedawane były nie złodzi, właściwemi do ukarania w myśl §. 39 są Władze administracyjne, i w takim razie stosowane będą przepisy dotyczące się postępowania karnego administracyjnego.

§. 42.

Termin przedawniania się czynów w rozporządzeniu niniejszem wzmiankowanych wynosi trzy miesiące. Przedawnienie.

Wytoczenie postępowania karnego przerywa ten termin.

VII. Postanowienia końcowe.

§. 43.

Jako ciało doradcze do wszelkich spraw rybackich utworzona będzie przy Władzy morskiej komisya centralna złożona z referenta wybranego z grona urzędników tej Władzy, z najmniej jednego specjalisty naukowo wykształconego, który będzie stale powołany i z dwóch biegłych, praktycznie wyćwiczonych, pod przewodnictwem prezesa Władzy morskiej.

Prezesowi Władzy morskiej zostawia się wolność wzmocnienia komisji według potrzeby.

Przy każdym kapitanacie portowym i zdrowotnym morskim, a według potrzeby przy innych ważniejszych dla rybołostwa urządach portowych i zdrowotnych morskich ustanowiona będzie, jako ciało doradcze do spraw rybackich wybrzeża, komisya miejscowa złożona z jednego lub więcej biegłych praktycznie wyćwiczonych, i jeśli można, z specjalisty naukowo wykształconego, pod przewodnictwem dyrektora urzędu.

Władza morska, jakoteż urzędy portowe i zdrowotne morskie zasięgać będą we wszystkich ważniejszych sprawach rybołowskich zdania komisji przy nich ustanowionych, które nadto mogą także roztrząsać i podawać wnioski, dotyczące się wydania nowych rozporządzeń, jakoteż mające na celu podniesienie rybołostwa i gałęzi przemysłu będących z nim w związku.

Bliższe szczegóły we względzie składu komisji rybackich, zwoływania ich w razie potrzeby, jakoteż trybu postępowania w tychże określi Władza morska.

§. 44.

Zarządzenie niższej Władzy, którego wydanie było rozporządzeniem niniejszem rozsądkowi onejże zostawione, może wyższa Władza zmienić lub uchylić, jeżeli wydane zarządzenie uzna za niestosowne.

Prawo wyższej Władzy we względzie zarządzeń wydanych przez niższą Władzę.

§. 45.

Co do odległości od brzegu, których rybacy, stosownie do niniejszego rozporządzenia, mają przestrzegać, owe małe skały, które, chociaż sterczą nad wodą, nie są zamieszkałe i nie dostarczają ani płodów rolniczych, ani paszy, nie biorą się na uwagę, przeto owe przepisane odległości mierzyć trzeba od brzegów stałego lądu lub wysp, po za temi skałami leżących.

Wymierzanie odległości od wybrzeża.

§. 46.

Rozporządzenie niniejsze obowiązuje od dnia 12 grudnia 1884.

Zatrzymują nadal moc swoją postanowienia §. 1go Regulaminu rybołostwa morskiego z dnia 6 maja 1835, Regulamin rybołostwa morskiego z dnia 15 kwietnia 1808 wydany przez naczelnego zawiadowcę Dalmacyi z wyjątkiem art. 14

i 15 tytułu IV i tytułu IX, zamiast którego nabywają mocy §§. 39 i 40 niniejszego rozporządzenia, nakoniec rozporządzenie namiestnictwa dalmatyńskiego z dnia 10 listopada 1880, Nr. 15461, tyczące się połowu sardeli sieciami zwanem *voighe* (Dz. u. kr. Nr. 59).

Miejsce Władz administracyjnych, wymienionych w artykułach 9, 28 i 58 przerzeczonego regulaminu z dnia 15 kwietnia 1808 i w artykułach II, III i IV przerzeczonego rozporządzenia namiestnictwa, zajmą Władze zarządu morskiego.

Wszystkie inne przepisy administracyjne, tyczące się rybołówstwa morskiego, niezgodne z niniejszym rozporządzeniem, tracą moc obowiązującą od dnia, w którym toż rozporządzenie zacznie obowiązywać.

Certyfikaty do trudnienia się rybołówstwem morskiem, wydane na zasadzie dotychczasowych przepisów, będą ważne jeszcze przez sześć miesięcy od dnia, w którym rozporządzenie niniejsze nabędzie mocy obowiązującej.

Falkenhayn r. w.

Pino r. w.

Wzór A.**Regestr statków rybackich.**

Lewa strona.

Swiadcstwo wpisu		Nazwa lub liczba, sposób budowy i godła statków rybackich	Pojemność w beczkach	Miejsce i czas wybudowania	Port swojszezyzny	Ilość prawidłowa załogi
Numer	Dzień wydania					

Prawa strona.

Właściciel		Tytuł nabycia	Uwagi
Imię i nazwisko	Miejsce		
	urodzenia		

Wzór B.

№

Godło

Rybackie świadectwo wpisu.

C. k. kapitanat portowy w poświadcza niniejszem, że w myśl rozporządzenia c. k. ministerstwa handlu i c. k. ministerstwa rolnictwa z dnia statek poniżej wyrażony został wpisany dnia pod liczbą . . . do rejestru rybackiego a przeto jest uprawniony do łowu ryb na morzu.

- I. Nazwa lub liczba statku
- II. Sposób budowy tegoż
- III. Pojemność w beczkach
- IV. Miejsce i czas wybudowania
- V. Port swojszczyzny
- VI. Ilość normalna załogi

2 strona wzoru B.

S t o s u n k i w ł a s n o ś c i			
Liczba bieżąca	Nazwisko, miejsce narodzenia i zamieszkania właściciela	Udziały	Tytuł nabycia

. dnia 18

C. k. kapitanat portowy i zdrowotny morski.**(L. S.) (Podpis).**

3 Strona Wzoru B.

Późniejsze stosunki własności			
Liczba bieżąca	Nazwisko, miejsce urodzenia i zamieszkania właścicieli	Udziały	Tytuł nabycia

4 Strona Wzoru B.

Liczba bieżąca	U w a g i

Dziennik ustaw państwa

dla

królestw i krajów w Radzie państwa reprezentowanych.

Część LVIII. — Wydana i rozesłana dnia 16 grudnia 1884.

189.

Rozporządzenie Ministra wyznań i oświecenia z dnia 26 listopada 1884,

którem w porozumieniu z c. k. ministerstwem skarbu podwyższa się taksy pobierane od kandydatów egzaminów rządowych teoretycznych.

W porozumieniu z c. k. ministerstwem skarbu zmieniają się §§. 2 i 3 rozporządzenia ministeryalnego z dnia 10 marca 1856 (Dz. u. p. Nr. 37) o pobieraniu taks od kandydatów egzaminów rządowych teoretycznych i opiewać będą na przyszłość jak następuje:

§. 2. „Od egzaminu rządowego historyczno-prawniczego, sędziowskiego i od egzaminu z umiejętności politycznych pobierana będzie taksa po dwanaście (12) złotych.“

§. 3. „Kandydaci, którzy na podstawie rozporządzenia ministeryalnego z dnia 2 października 1855 (Dz. u. p. Nr. 172) uzyskali od ministerstwa wyznań i oświecenia pozwolenie do zdawania egzaminów rządowych teoretycznych bez poprzedniego prawidłowego uczęszczania do uniwersytetu jako uczniowie prywatni, opłacić mają od każdego egzaminu takse w kwocie trzydzieści sześć (36) złotych.“

Conrad r. w.

190.

Rozporządzenie ministerstwa spraw wewnętrznych z dnia 1 grudnia 1884,

tyczące się cennika lekarstw na rok 1885.

Pod tytułem „Cennik lekarstw na rok 1885 do farmakopei austriackiej z r. 1869 i Dodatku do niej z r. 1878 (Dz. u. p. Nr. 139)“, wyszedł nakładem c. k. drukarni nadwornej i rządowej spis cen lekarstw, ułożony na podstawie najnowszych cenników materyałów aptecznych, który nabywa mocy od dnia 1 stycznia 1885.

Rozporządzenie ministerstwa spraw wewnętrznych z dnia 6 grudnia 1882 (Dz. u. p. Nr. 175), dotyczące się austriackiego cennika lekarstw, zatrzymuje zresztą moc obowiązującą. Postanowienie §fu 2go tegoż rozporządzenia, dotyczące się przedmiotów, które aptekarze wydawać mają tylko na podstawie prawidłowego przepisu lekarza, chirurga lub weterynarza, do tego uprawnionego, rozszerza się także na te przedmioty, których według rozporządzeń ministeryalnych z dnia 14 marca i z dnia 1 sierpnia 1884 (Dz. u. p. Nr. 34 i 131) nie wolno sprzedawać bez przepisu lekarskiego i które w cenniku lekarstw na rok 1885 są również oznaczone krzyżykiem.

Wszyscy aptekarze bez wyjątku, jakoteż lekarze i chirurdzy upoważnieni do posiadania apteki domowej, trzymać się mają, począwszy od d. 1 stycznia 1885 tego nowego cennika lekarstw i zaopatrzyć się w drukowany jego egzemplarz.

Taaffe r. w.

191.

Rozporządzenie ministerstwa handlu z d. 1 grudnia 1884,

zmieniające §. 35 rozdziału Igo Przepisów tymczasowych o żegludze i nadzorze rzecznym na części Dunaju przecinającej Górną i Dolną Austryą [rozporządzenie ministerstwa handlu z dnia 31 sierpnia 1874 (Dz. u. p. Nr. 122)].

W porozumieaniu z ministerstwem spraw wewnętrznych i ministerstwem rolnictwa zmienia się §. 35 rozdziału Igo (Przepisy ogólne) rozporządzenia ministerstwa handlu z dnia 31 sierpnia 1874 (Dz. u. p. Nr. 122), zawierającego Przepisy tymczasowe o żegludze i nadzorze rzecznym na części Dunaju przecinającej Górną i Dolną Austryą, który opiewać ma na przyszłość jak następuje:

„§. 35. Tak zwane łodzie domowe młynów pływających i wszelkie inne budowle pływające powinny być nie mniej jak 8 metrów odsunięte od miejsca, gdzie fale biją o brzeg, a tam, gdzie budowli takich jest więcej obok siebie, miejsce wolne pomiędzy niemi wynosić powinno 8 aż do 12 metrów. Od tego pravidła odstępować można tylko w szczególnych przypadkach lub wyjątkowych okolicznościach po uzyskaniu pozwolenia od Władzy nadzorczej rzecznej.“

Pino r. w.

Dziennik ustaw państwa

dla

królestw i krajów w Radzie państwa reprezentowanych.

Cześć LIX. — Wydana i rozesłana dnia 20 grudnia 1884.

192.

Rozporządzenie całego ministerstwa z d. 19 grudnia 1884, dotyczące się zawieszenia działalności Sądów przysięgłych w okręgu Trybunału Wiener-neustadzkiego w Dolnej-Austrii.

Na zasadzie §fu 1go ustawy z dnia 23 maja 1873 (Dz. u. p. Nr. 120), całe ministerstwo po wysłuchaniu najwyższego Trybunału, uznaje za stosowne rozporządzić:

Od dnia 1 stycznia aż do dnia 31 grudnia 1885 włącznie, zawiesza się działalność Sądów przysięgłych w okręgu Trybunału wiener-neustadzkiego w Dolnej Austrii co do następujących zbrodni i występków, ich orzecznictwu odkazanych, w artykule VI ustawy wprowadzanej z dnia 23 maja 1873 (Dz. u. p. Nr. 119) do ustawy o postępowaniu karnem wyszczególnionych a mianowicie co do:

- zbrodni i występków popełnionych osnową pisma drukowego, o ile nie są przedmiotem skargi prywatnej (lit. A);
- zdrady głównej (lit. B, l. 1);
- zaburzenia spokojności publicznej (lit. B, l. 2);
- buntu i rozruchu (lit. B, l. 3);
- gwałtu publicznego (lit. B, l. 4, lit. a, b, c);
- fałszowania publicznych papierów kredytowych (lit. B, l. 6);
- fałszowania monety (lit. B, l. 7);
- obrazy religii (lit. B, l. 8);
- morderstwa i zabójstwa, o ile nie chodzi o zbrodnię dzieciobójstwa (§. 139) kodeksu karnego (lit. B, l. 12);
- ciężkiego uszkodzenia ciała (lit. B, l. 15);
- podpalenia (lit. B, l. 17);
- kradzieży (lit. B, l. 18);
- rabunku (lit. B, l. 20);
- oszczerstwa (lit. B, l. 22);
- dania pomocy zbrodniarzom (lit. B, l. 23);
- poniżenia rozporządzeń władz i podburzania (lit. B, l. 24);
- podniecania do nienawiści (lit. B, l. 25).

Taaffe r. w. **Ziemiałkowski** r. w. **Falkenhayn** r. w.

Prażák r. w. **Conrad** r. w. **Weltersheimb** r. w.

Dunajewski r. w. **Pino** r. w.

Dziennik ustaw państwa

dla

królestw i krajów w radzie państwa reprezentowanych

wychodzić będzie nakładem c. k. drukarni nadwornej i rządowej w Wiedniu I. Singerstrasse Nr. 26 także w roku 1885 w języku niemieckim, włoskim, czeskim, polskim, ruskim, słoweńskim, illiryjsko-kroackim i rumuńskim.

Cena prenumeracyjna egzemplarza Dziennika ustaw państwa wynosi za cały rocznik 1885 w którymkolwiek z ośmiu języków 2 zł. 50 c. i można go odbierać osobiście lub będzie posyłany bezpłatnie.

Roczniki 1849 aż do 1863 włącznie kosztują 30 zł.; roczniki 1864 aż do 1884 włącznie kosztują 42 zł.

Pojedyncze roczniki wydania niemieckiego dostać można po następujących cenach:

Rocznik 1849 za	2 zł. 10 c.	Rocznik 1867 za	2 zł. — c.
„ 1850 „	5 „ 25 „	„ 1868 „	2 „ — „
„ 1851 „	1 „ 30 „	„ 1869 „	3 „ — „
„ 1852 „	2 „ 60 „	„ 1870 „	1 „ 40 „
„ 1853 „	3 „ 15 „	„ 1871 „	2 „ — „
„ 1854 „	4 „ 20 „	„ 1872 „	3 „ 20 „
„ 1855 „	2 „ 35 „	„ 1873 „	3 „ 30 „
„ 1856 „	2 „ 45 „	„ 1874 „	2 „ 30 „
„ 1857 „	2 „ 85 „	„ 1875 „	2 „ — „
„ 1858 „	2 „ 40 „	„ 1876 „	1 „ 50 „
„ 1859 „	2 „ — „	„ 1877 „	1 „ — „
„ 1860 „	1 „ 70 „	„ 1878 „	2 „ 30 „
„ 1861 „	1 „ 50 „	„ 1879 „	2 „ 30 „
„ 1862 „	1 „ 40 „	„ 1880 „	2 „ 20 „
„ 1863 „	1 „ 40 „	„ 1881 „	2 „ 20 „
„ 1864 „	1 „ 40 „	„ 1882 „	3 „ — „
„ 1865 „	2 „ — „	„ 1883 „	2 „ 50 „
„ 1866 „	2 „ 20 „	„ 1884 „	3 „ — „

Roczniki wydań w innych 7 językach z lat 1870 do 1884 włącznie, dostać można po tych samych cenach co wydanie niemieckie.

NB. Posyłki Dziennika ustaw państwa, które zaginęły lub doszły niezupełne, reklamować należy najpóźniej w przeciągu czterech tygodni.

Po upływie tego terminu reklamujący zapłacić winni należytość handlową ($\frac{1}{4}$ arkusza za 1 c.).

Po cenie handlowej ($\frac{1}{4}$ arkusza za 1 c.) dostać można w c. k. drukarni nadwornej i rządowej pojedynczo każdą część roczników 1864 aż do 1884 włącznie; natomiast części roczników 1849 aż do 1863 włącznie można dostać pojedynczo, po powyższej cenie handlowej jedynie o ile zapas wystarczy.

Dziennik ustaw państwa

dla

królestw i krajów w radzie państwa reprezentowanych

wychodzić będzie nakładem c. k. drukarni nadwornej i rządowej w Wiedniu I. Singerstrasse Nr. 26 także w roku 1885 w języku niemieckim, włoskim, czeskim, polskim, ruskim, słoweńskim, illirysko-kroackim i rumuńskim.

Cena prenumeracyjna egzemplarza Dziennika ustaw państwa wynosi za cały rocznik 1885 w którymkolwiek z ośmiu języków 2 zł. 50 c. i można go odbierać osobiście lub będzie posyłany bezpłatnie.

Roczniki 1849 aż do 1863 włącznie kosztują 30 zł.; roczniki 1864 aż do 1884 włącznie kosztują 42 zł.

Pojedyncze roczniki wydania niemieckiego dostać można po następujących cenach:

Rocznik	1849 za	2 zł. 10 c.
"	1850 "	5 " 25 "
"	1851 "	1 " 30 "
"	1852 "	2 " 60 "
"	1853 "	3 " 15 "
"	1854 "	4 " 20 "
"	1855 "	2 " 35 "
"	1856 "	2 " 45 "
"	1857 "	2 " 85 "
"	1858 "	2 " 40 "
"	1859 "	2 " — "
"	1860 "	1 " 70 "
"	1861 "	1 " 50 "
"	1862 "	1 " 40 "
"	1863 "	1 " 40 "
"	1864 "	1 " 40 "
"	1865 "	2 " — "
"	1866 "	2 " 20 "

Rocznik	1867 za	2 zł. — c.
"	1868 "	2 " — "
"	1869 "	3 " — "
"	1870 "	1 " 40 "
"	1871 "	2 " — "
"	1872 "	3 " 20 "
"	1873 "	3 " 30 "
"	1874 "	2 " 30 "
"	1875 "	2 " — "
"	1876 "	1 " 50 "
"	1877 "	1 " — "
"	1878 "	2 " 30 "
"	1879 "	2 " 30 "
"	1880 "	2 " 20 "
"	1881 "	2 " 20 "
"	1882 "	3 " — "
"	1883 "	2 " 50 "
"	1884 "	3 " — "

Roczniki wydań w innych 7 językach z lat 1870 do 1884 włącznie, dostać można po tych samych cenach co wydanie niemieckie.

NB. Posyłki Dziennika ustaw państwa, które zaginęły lub doszły niezupełne, reklamować należy najpóźniej w przeciągu czterech tygodni.

Po upływie tego terminu reklamujący zapłacić winni należytość handlową ($\frac{1}{4}$ arkusza za 1 c.).

Po cenie handlowej ($\frac{1}{4}$ arkusza za 1 c.) dostać można w c. k. drukarni nadwornej i rządowej pojedynczo każdą część roczników 1864 aż do 1884 włącznie; natomiast części roczników 1849 aż do 1863 włącznie można dostać pojedynczo, po powyższej cenie handlowej jedynie o ile zapas wystarczy.

Dziennik ustaw państwa

dla

królestw i krajów w Radzie państwa reprezentowanych.

Część LXII. — Wydana i rozesłana dnia 31 grudnia 1884.

301.

Ustawa z dnia 26 grudnia 1884,

o odkupieniu kolei Arcyksięcia Albrechta na rzecz państwa.

Za zgodą obu Izb Rady państwa postanowiłem i stanowią co następuje:

Artykuł I.

Upoważnia się Rząd, aby linie kolejowe, stanowiące przedsiębiorstwo c. k. uprzyw. kolei Arcyksięcia Albrechta, odkupił na rzecz państwa w myśl postanowień zawartych w §. 33 dokumentu koncesyjnego z dnia 22 października 1871 (Dz. u. p. Nr. 135), zobowiązując się płacić Spółce kolejowej aż do upływu okresu koncesyjnego rentę roczną, która nie może wynosić więcej jak zagwarantowany czysty dochód w sumie 954.136 zł. 91 c. wal. austr. srebrem.

Artykuł II.

Gdyby z renty rocznej, która według artykułu I Spółce kolei Arcyksięcia Albrechta ma być płacona, po zaspokojeniu wydatków Spółki na spłacenie pożyczki pierwszorzędnej i wszelkich innych, nie zostało na dywidendę roczną po 3 zł. wal. austr. biletami od każdej z 35.599 akcji w obiegu będących, mocen jest Rząd dawać Spółce zaliczki, które jednak nie mogą wynosić w jednym roku więcej niż pięć od sta majątku pozostałego w chwili odkupienia kolei, który od tego terminu w myśl §. 21 dokumentu koncesyjnego służyć ma do zaspokojenia części wierzytelności państwa z tytułu zaliczek gwarancyjnych i odsetek.

Zaliczka, którą Rząd dać może, nie powinna wynosić w jednym roku więcej nad 20.000 zł. wal. austr. i nie ma być podwyższana nawet wtedy, gdyby nie wystarczała na zapłacenie całkowitej dywidendy rocznej po 3 złote wal. austr.

Artykuł III.

Zaliczki udzielone na podstawie upoważnienia w artykule II zawartego, mają być zwrócone z odsetkami po 4 od sta rocznie a to w następujący sposób:

Jeżeli z renty rocznej, która w myśl artykułu I będzie Spółce płacona, po zaspokojeniu wydatków na spłacenie pożyczki pierwszorzędnej i wszelkich innych, licząc tu także umorzenie programowe kapitału akcyjnego, jakoteż dywidendy rocznej od 1·5 od sta akcyj pod porę w obiegu będących, pozostanie nadwyżka, użyć jej należy na spłacenie Rządowi zaliczek w myśl artykułu II udzielonych, z odsetkami.

Oplata odsetek ma pierwszeństwo przed umorzeniem zaliczek.

Artykuł IV.

Na liniach kolejowych, których się tyczy ustawa niniejsza, będzie Rząd utrzymywał ruch na własny rachunek i tylko na zasadzie osobnej ustawy mógłby to poruczyć osobie prywatnej lub Spółce.

Artykuł V.

Ustawa niniejsza nabywa mocy od dnia ogłoszenia.

Wykonanie ustawy niniejszej poruczam Memu Ministrowi handlu i Memu Ministrowi skarbu.

Wiedeń, dnia 26 grudnia 1884.

Franciszek Józef r. w.

Taaffe r. w.

Pino r. w.

Dunajewski r. w.

202.

Rozporządzenie ministerstwa spraw wewnętrznych z dnia 26 grudnia 1884,

stanowiące, który dzień ma być uważany za dzień wydania i rozesłania XIV części Dziennika ustaw państwa z roku 1859.

W artykule XI Patentu cesarskiego z dnia 24 kwietnia 1859, tyczącego się nowej ustawy gminnej, postanowionem zostało, że przepisy tej ustawy o należeniu do gminy (§§. 32 do 51 i 55 do 57) nabywają mocy od dnia ich ogłoszenia w Dzienniku ustaw państwa i że przez to wszystkie poprzednie ustawy i rozporządzenia tyczące się należenia do gminy a z temi postanowieniami niezgodne, tracą moc swoją.

Rzeczony patent cesarski i ustawa gminna, jednocześnie wydana, zawarte są w XIV części Dziennika ustaw państwa z roku 1859 pod Nr. 58.

Jako dzień wydania i rozesłania tej części Dziennika ustaw państwa, która miała kilka wydań, wymieniony jest na niektórych egzemplarzach dzień 27 kwietnia 1859, na innych zaś dzień 4 maja 1859.

Ponieważ i teraz jeszcze zachodzi potrzeba stosowania powyższego postanowienia artykułu XI Patentu cesarskiego z dnia 24 kwietnia 1859, przeto na podstawie ścisłego dochodzenia stwierdza się, że XIV część Dziennika ustaw państwa z roku 1859, zawierająca pod Nrem 58 Patent cesarski z dnia 24 kwietnia

1859, tyczący się nowej ustawy gminnej, wydana i arozesłana została dowodnie 27 kwietnia 1859 i że przeto dzień 27 kwietnia 1859 w myśl §§. 7 i 8 Patentu cesarskiego z dnia 27 grudnia 1852 (Dz. u. p. Nr. 260) jest dniem ustawowego ogłoszenia ustawy gminnej.

Co się niniejszem ogłasza do zachowywania powszechnie.

Taaffe r. w.

203.

Ustawa z dnia 28 grudnia 1884,

przedłużająca ponownie moc obowiązującą ustawy z dnia 25 maja 1880 (Dz. u. p. Nr. 56) o ułatwieniach i ulgach dla kolei miejscowych.

Za zgodą obu Izb Rady państwa postanowiłem i stanowią co następuje:

Artykuł I.

Przedłuża się aż do 1 lipca 1886 moc obowiązującą postanowień artykułów I aż do VIII włącznie ustawy z dnia 25 maja 1880 (Dz. u. p. Nr. 56), o ułatwieniach i ulgach dla kolei miejscowych, przedłużoną artykułem I ustawy z dnia 26 grudnia 1882 (Dz. u. p. Nr. 180).

Artykuł II.

Wykonanie ustawy niniejszej, nabywającej mocy dnia 1 stycznia 1885 poruczam Memu Ministrowi handlu, Memu Ministrowi spraw wewnętrznych i Memu Ministrowi skarbu.

Wiedeń, dnia 28 grudnia 1884.

Franciszek Józef r. w.

Taaffe r. w.

Pino r. w.

Dunajewski r. w.

Dziennik ustaw państwa

dla

królestw i krajów w radzie państwa reprezentowanych

wychodzić będzie nakładem c. k. drukarni nadwornej i rządowej w Wiedniu I. Singerstrasse Nr. 26 także w roku 1885 w języku niemieckim, włoskim, czeskim, polskim, ruskim, słoweńskim, illiryjsko-kroackim i rumuńskim.

Cena prenumeracyjna egzemplarza Dziennika ustaw państwa wynosi za cały rocznik 1885 w którymkolwiek z ośmiu języków **2 zł. 50 c.** i można go odbierać osobiście lub będzie posyłany bezpłatnie.

Roczniki 1849 aż do 1863 włącznie kosztują 30 zł.; roczniki 1864 aż do 1884 włącznie kosztują 42 zł.

Pojedyncze roczniki wydania niemieckiego dostać można po następujących cenach:

Rocznik 1849 za	2 zł. 10 c.	Rocznik 1867 za	2 zł. — c.
„ 1850 „	5 „ 25 „	„ 1868 „	2 „ — „
„ 1851 „	1 „ 30 „	„ 1869 „	3 „ — „
„ 1852 „	2 „ 50 „	„ 1870 „	1 „ 40 „
„ 1853 „	3 „ 15 „	„ 1871 „	2 „ — „
„ 1854 „	4 „ 20 „	„ 1872 „	3 „ 20 „
„ 1855 „	2 „ 35 „	„ 1873 „	3 „ 30 „
„ 1856 „	2 „ 45 „	„ 1874 „	2 „ 30 „
„ 1857 „	2 „ 85 „	„ 1875 „	2 „ — „
„ 1858 „	2 „ 40 „	„ 1876 „	1 „ 50 „
„ 1859 „	2 „ — „	„ 1877 „	1 „ — „
„ 1860 „	1 „ 70 „	„ 1878 „	2 „ 30 „
„ 1861 „	1 „ 50 „	„ 1879 „	2 „ 30 „
„ 1862 „	1 „ 40 „	„ 1880 „	2 „ 20 „
„ 1863 „	1 „ 40 „	„ 1881 „	2 „ 20 „
„ 1864 „	1 „ 40 „	„ 1882 „	3 „ — „
„ 1865 „	2 „ — „	„ 1883 „	2 „ 50 „
„ 1866 „	2 „ 20 „	„ 1884 „	3 „ — „

Roczniki wydań w innych 7 językach z lat 1870 do 1884 włącznie, dostać można po tych samych cenach co wydanie niemieckie.

NB. Posyłki Dziennika ustaw państwa, które zaginęły lub doszły niezupełne, reklamować należy najpóźniej w przeciągu czterech tygodni.

Po upływie tego terminu reklamujący zapłacić winni należytość handlową ($\frac{1}{4}$ arkusza za 1 c.).

Po cenie handlowej ($\frac{1}{4}$ arkusza za 1 c.) dostać można w c. k. drukarni nadwornej i rządowej pojedynczo każdą część roczników 1864 aż do 1884 włącznie; natomiast części roczników 1849 aż do 1863 włącznie można dostać pojedynczo, po powyższej cenie handlowej jedynie o ile zapas wystarczy.