

KRÓTKOFALOWIEC POLSKI

TREŚĆ:

1. Radjotelefonja.
2. Neutralizacja.
3. Prostowniki kombinowane.
4. Jak wypadły II Międzynarodowe Zawody P. Z. K.
5. Ze świata.
6. Przegląd prasy.
7. Raporty Hams'ów.
8. Komunikaty Klubowe:
 - a) Komunikat Lwowskiego Klubu Krótkofalowców.
9. Program krótkofalowej Stacji nadawczej Korp. Kadetów Nr. 1 M. J. P.
10. Kącik BCL'a:
 - a) Pokojowy głośnik dynamiczny.
11. Nowinki.

Nr. 1 = 1935

KRÓTKOFALOWIEC POLSKI

MIESIĘCZNIK POŚWIĘCONY KRÓTKOFALARSTWU POLSKIEMU
OFICJALNY ORGAN P. Z. K.

ROK VII.

STYCZEŃ 1935.

Nr. 1.

Redakcja i Administracja:
LWÓW, UL. ZYBLIKIEWICZA 33.

Prenumerata roczna 7 zł., półroczna 3.50 zł.
Foreign 9 złoty yearly.

RADJOTELEFONJA.

(Ciąg dalszy).

Obliczenie wzmacniacza klasy B.

Z poprzedniego rozważania mamy:

Moc wejściowa wzmacniacza klasy B:

$$P_i = \frac{2 I_{a \max} E_a}{\pi} \dots \dots \dots (33)$$

Moc wyjściowa:

$$\frac{P_o = I_{a \max}^2 R_o}{2} \dots \dots \dots (34)$$

Teoretycznie $R_o = \frac{E_a}{I_{a \max}}$, w praktyce przyjmujemy:

$$R_o \cong \frac{0.75 E_a}{I_{a \max}} \dots \dots \dots (35)$$

wtedy:

$$P_o \cong \frac{0.75 I_{a \max} E_a}{2} \dots \dots \dots (36)$$

Moc admysyjna obydwu lamp:

$$P_a = \frac{2}{\pi^2} I_{a \max} E_a \dots \dots \dots (37)$$

Po uwzględnieniu poprawki praktycznej na R_o , otrzymujemy sprawność:

$$\eta_i = \frac{P_o}{P_i} = \frac{\frac{0.75 I_{a \max} E_a}{2}}{\frac{2 I_{a \max} E_a}{\pi}} = \sim 0.6 \dots (38)$$

$$\eta_a = \frac{P_o}{P_a} = \frac{0.75 I_{a \max} E_a}{2} \cdot \frac{\pi^2}{2 I_{a \max} E_a} = \sim 1.85 \dots (39)$$

Przyjmujemy sprawność transformatora wyjściowego wzmacniacza: $\eta_t = \sim 0.9$, wtedy:

$$P_o = 1.1 P_m \dots \dots \dots (40)$$

P_m żądana moc wyjściowa wzmacniacza

P_o moc wyjściowa wzmacniacza po pierwotnej stronie transformatora wyjściowego (na anodach lamp).

Uwaga: η_t może się różnić od obranego, w zależności od wielkości transformatora. Przy kilkunastu watach, $\eta_t = \sim 0.7$, przy kilkuset: $\eta_t = \sim 0.95$.

Przyjmujemy sprawność „admysyjną” wzmacniacza:

$$\eta_a = \frac{P_o}{P_a} = 1.85 \dots \dots (z wzoru (39))$$

P_a suma mocy admysyjnych obu lamp wzmacniacza, stąd moc admysyjna jednej lampy:

$$P_a = \frac{P_a}{2} = \frac{P_o}{1.85 \cdot 2} = \frac{P_o}{3.7} \dots \dots \dots (41)$$

Mając obliczone p_a , znajdziemy w katalogu lampę o mocy ad-

5078



2591/a/3516

misyjnej równej p_a , zważając na wszystkie zastrzeżenia podane w poprzednich częściach artykułu (lampy ma mieć duży opór wewnętrzny i duży współczynnik amplifikacji).

Z danych fabrycznych lampy znajdujemy napięcie anodowe E_a , przy jakim lampy mają pracować, przyczem można dać lampom pracującym w klasie B wyższe napięcie o jakieś 25—40% od podanego w katalogu, oczywiście wtedy, jeśli napięcie katalogowe odnosi się do lampy mającej pracować jako generator, czy zwyczajny wzmacniacz kl. A niskiej częstości. Lampy przeznaczone specjalnie dla pracy w kl. B mają zwykle podane warunki pracy już przez firmę i wtedy nie należy podwyższać podanego napięcia anodowego.

Wysokość napięcia anodowego zależna jest pozatem w wysokim stopniu od własności mechanicznych lampy (skłonność do jonizacji, przebiegu i t. p.).

Jako przykład, podam warunki pracy lamp we wzmacniaczu kl. B wykonanym przezemnie:

Lampy użyte PX2100 fmy Tungsram:

Dane fabryczne:

$$E_a = 180 - 425 V$$

$$I_a \text{ dla jednej lampy} = 28 mA$$

$$V = -12 \text{ do } -35 V$$

Warunki, w których lampy pracują:

$$E_a = 600 V$$

$$I_{a \max} \text{ dla jednej lampy} = \sim 120 mA$$

$$V_s = -68 V$$

Mimo, że napięcie anodowe jest wyższe o około 40%, a średni prąd anodowy ($\sim 40 mA$) jest wyższy też o około 40% anody lamp są zupełnie czarne i straty na ciepło prawdopodobnie są niższe od dopuszczalnych, sądząc po małym grzaniu się lamp.

Równocześnie moc otrzymywana ze wzmacniacza jest około 15 razy większa od mocy otrzymywanej

z tych samych lamp w klasie A. Nawet jeśli byśmy użyli w klasie A dwu lamp PX 2500, które lepiej się do tego celu nadają, to jeszcze wzmacniacz kl. B z lampami PX 2100 dałby nam około 3 razy większą moc.

Przy sposobności nadmienię, że bardzo często w niektórych lampach, zwłaszcza fmy Tungsram w czasie pracy pojawia się niebieskie światło. Zwykle umiejscawia się ono w górnej części bańki. Światło to wywołane jest przez fluorescencję szkła bańki lampy, pod wpływem promieni wydostających się z elektrod lampy, t. zw. promieni katodowych. Światło to niema nic wspólnego z jonizacją i przeciwnie świadczy o dobrej próżni lampy. Aby się przekonać, czy światło w lampie pochodzi od jonizacji, czy też od promieni katodowych, wystarczy zbliżyć magnes do pracującej lampy. W wypadku promieni katodowych nastąpi odchylenie tychże, a więc także i przesunięcie plamy świetlnej na bańce lampy.

Jako dalszy punkt obliczania wzm. kl. B będzie znalezienie maksymalnego prądu anodowego obu lamp, z wzoru (37):

$$I_{a \max} = \frac{\pi^2 P_a}{2 E_a} \dots \dots \dots (42)$$

Opór optymalny dla jednej lampy:

$$R_o = \frac{0.75 E_a}{I_{a \max}} \dots \dots \dots (43)$$

Opór optymalny całkowity (między dwiema anodami):

$$R_{\text{całk}} = 4 R_o \dots \dots \dots (44)$$

Obliczenie drivera wzm. kl. B.

Z charakterystyki statycznej [$I_a = f(V_s)$ dla $V_a = E_a$] lampy wzm. klasy B znajdujemy takie napięcie siatkowe V_{s2} , dla którego prąd anodowy wynosi $I_{a \max}$. Następnie przedłużamy część prostolinijną charakterystyki, do przecięcia się z osią V_s .

Punkt przecięcia wyznaczy nam napięcie siatkowe V_{s1} . Amplituda napięcia sterującego:

$$V_{s\ max} = V_{s2} - V_{s1} \dots (45)$$

Z krzywej prądu siatki w zależności od napięcia siatki odczytujemy maksymalny prąd siatki $I_{s\ max}$ (dla V_{s2}). Moc potrzebna na wystęrowanie wzmacniacza klasy B:

$$P_s = \frac{I_{s\ max} \cdot V_{s\ max}}{2} \dots (46)$$

Uwzględnivszy straty w transformatorze wejściowym wzmacniacza kl. B, musi „driver“ dostarczyć nam:

$$P_p = (1 - \eta_t) P_s$$

Przyjmujemy: $\eta_t = 0.75$, wtedy:

$$P_p = 1.25 P_s \dots (47)$$

Zakładając:

E_{ad} napięcie anodowe lampy drivera
 R_w opór wewnętrzny „ „
 otrzymujemy:

$$P_p = \frac{E_{ad}^2}{18 R_w} \text{ stąd:}$$

$$\frac{E_{ad}^2}{R_w} = 18 P_p$$

Zakładamy: $18 P_p = k$, wtedy

$$\frac{E_{ad}^2}{R_w} = k \dots (48)$$

Wyszukujemy w katalogu lampę, dla której:

$$\frac{E_{ad}^2}{R_w} \geq k \dots (49)$$

Po znalezieniu odpowiedniej lampy, ustalamy warunki jej pracy, t. j. E_{ad} , I_{ad} , R_{od} , przyjmując, że driver pracuje w klasie A.

Przekładnia transformatora wejściowego do kl. B, a wyjściowego drivera, całe pierwotne uzwojenie do połowy uzwojenia wtórnego:

$$S_s = \frac{V_{s\ max}}{E_{ad}} \dots (50)$$

przyczem przyjmujemy, że amplituda zmiennego napięcia anodowego drivera równa się E_{ad} , a driver posiada jedną lampę.

Przy driverze push-pullowym obliczenie ulega zmianie. Mianowicie, przy wyborze lamp na driver push-pullowy posługujemy się wzorem:

$$2 \frac{E_{ad}^2}{R_w} \geq k \dots (51)$$

wtedy przekładnia transformatora, pół pierwotnego do połowy wtórnego:

$$S_{sp} = \frac{V_{s\ max}}{E_{ad}} \dots (52)$$

Przy wzmacniaczach klasy B dużej mocy, używa się często również wzmacniaczy klasy B jako driverów. Nie opisuję tutaj podobnych układów, jak również nie podaję obliczeń transformatorów klasy B, bo szczupłe ramy tego artykułu nie pozwalają mi na to. W dalszym ciągu podam tylko tabelę transformatorów, lamp i warunków pracy wzmacniaczy klasy B przydatnych dla większości krótkofalowców.

Przykład projektowania nadajnika fonicznego.

Przyjmujemy, że nadajnik ma mieć 50 Watt input w ostatnim stopniu. Modulacja anodowa, wymagane 100% modulacji.

Określamy z katalogu lampę względnie lampy, którym możemy dać 50 Watt input. Jeśli przyjmiemy, że sprawność wzmacniacza klasy C, w którym lampa ma pracować wyniesie około 50%, to musimy znaleźć lampę o mocy odmisyjnej 25 Watt lub dwie o mocy 12.5 Watt, któreby pracowały w push-pull. Bardzo dobrze będą nam w tym wypadku odpowiadały lampy PX2100 Tungstram po 12.5 Watt mocy admisyjnej. Narazie jeszcze napięcia anodowego nie ustalamy. Więcej nas interesuje driver wysokiej częstotści

który w tym wypadku, a po największej części zwykle spełnia rolę izolatora lampowego t. zw. „buffera“. W nadajnikach telegraficznych można stosować przekładnię między poszczególnymi stopniami 1:5, a nawet więcej.

W nadajniku fonicznym, zwłaszcza między stopniem modulowanym, a bufferem, należy stosować możliwie małą przekładnię np. 1:2, a więc dajmy jako driver jedną lampę PX2100. Driver będziemy sterowali już małą lampą np. AL495, lub t. p. w układzie oscylatora samowzbudnego, lub sterowanego kwarcem. Driver w żadnym wypadku nie powinien być podwajaczem częstości. (Podwajanie częstości jest bardzo pożądane; wtedy przybyłby jeszcze jeden stopień). Teraz zajmiemy się projektowaniem modulatora. Ponieważ moc input wzm. kl. C wynosi 50 Watt, przeto dla 100% modulacji musi dać modulator 25 Watt wyjścia.

Modulator klasy A.

Ze wzoru (1) znajdujemy, że

$$P_o = \frac{E_a^2}{18 R_w} = 25 \text{ Watt.}$$

Weźmy pod uwagę lampę PX2500:

$$P_o \text{ dla PX2500} = \frac{450^2}{18.1900} = 6 \text{ Watt.}$$

Aby więc wymodulować nadajnik w 100%, trzeba użyć 4-ech lamp PX2500 równolegle!

Ponieważ jednak opór optymalny dla czterech lamp PX2500 równolegle wynosi, jak obliczymy z wykresu około $\frac{7500}{4} = 1875 \Omega$. Wtedy warunki pracy wzm. kl. C: z wzoru (10):

$$E_c = \sqrt{2 P_o R_o} = \sqrt{2.24.1875} = 300 \text{ Volt}$$

z wzoru (11): *

$$I_c = \frac{E_c}{R_o} = \frac{300}{1875} = 0.16 \text{ A} = 160 \text{ mA.}$$

Jak widać, bardzo niekorzystne warunki pracy dla lamp PX2100, przy tak niskim napięciu (300 V), bardzo duży prąd anodowy (80 mA dla jednej lampy).

(c. d. n.).

Tadeusz Kopaczek
SP3LA & SP1FJ.

*) W Nr. 10 „Krótkofalowiec Polskiego“ przez pomyłkę błędnie podano wzór (11).

Ma być: $I_c = \frac{E_c}{R_o}$ amp.

NEUTRALIZACJA.

W nadajnikach kilkustopniowych zadaniem poszczególnych stopni jest podwajanie częstości drgań wytworzonych w oscylatorze, lub wzmacnianie ich. Jako przykład oberzmy sobie układ dwustopniowy. Sterującym układem jest Hardtley, połączony kondensatorem ze wzmacniaczem, w którym zastosowano lampę trójelektrodową. Widzimy, że powstały układ jest właściwie zwykłym T. P. T. G., i że układ ten będzie się samowzbudzał. Przez istniejącą pojemność anody względem siatki w lampie trójelektrodowej otrzymamy przesunięcie faz napięcia zmiennego siatki i anody, a zatem spełniony będzie jeden z warunków dla powstania samowzbudzenia się układu. Proces neutralizacji ma za zadanie zanulowanie wpływu pojem-

ności anoda-siatka w lampach trójelektrodowych, zastosowanych w układach wzmacniaczy mocy w skróceniu P. A.

Mamy kilka sposobów wykonywania neutralizacji i odpowiednie układy objaśnią nam je. Najczęściej stosowaną jest neutralizacja siatkowa, pokazana w układach A, B, C, D, F, G; rzadziej spotykamy się z neutralizacją anodową przedstawioną w układzie E. — Przejdźmy poszczególne układy:

Układy A i B niczem właściwie w sposobie neutralizacji od siebie się nie różnią. W wypadku A tylko część cewki L jest strojona kondensatorem C₂. Punkt zaczepienia Z dajemy w 1/2 lub 1/3 odległości między punktami I:II i blokujemy go kondensatorem C₃ = 2000 — 10000 cm do

środku żarzenia. Dla zrównoważenia układu, czyli neutralizacji, służy kondensator zmienny C_n . Te dwa układy A i B są najczęściej stosowane we wzmacniaczach w których zastosowano lampę trójelektrodową. Zaznaczyć należy, że im mniej zwoji znajdującego się będzie między punktem I i Z, tym większej pojemności C_n należy użyć dla zneutralizowania układu.

W nadajnikach amerykańskich spotykamy podwójny kondensator t. z. split. Cały komplet płytek statora podzielony jest na dwie części, które oddzielone są od siebie. Mamy więc tutaj kondensator o dwu statorach i o jednym wspólnym rotorze.

Sposób neutralizacji wzmacniacza z użyciem kondensatorów t. z. split widzimy w układzie C i D. Układy te stosuje się dla wzmacniania wyższych częstotliwości. W układzie C mamy zasilanie anody równoległe, w układzie D szeregowo. Korzyści przy zastosowaniu kondensatora „split” są widoczne przy neutralizacji, gdyż nie zmienia się położenie kondensatora C_n , przy jakiegokolwiek zmianie cewki L, co jest szczególnie ważnym przy zmianie pasów we wzmacniaczu.

Jak wspomniano, rzadziej stosuje się neutralizację anodową przedstawioną w układzie E. Napięcie neutralizacyjne pobrane jest tutaj z poprzedniego stopnia i doprowadzone przez kondensator C_n do anody wzmacniacza. Kondensator strojący poprzedni stopień przed wzmacniaczem może być zacementowany do całej cewki L, lub do części ich, jak pokazuje układ E. Tutaj obowiązują te same przepisy, co podane dla układu A i B.

W wzmacniaczach większej mocy, gdzie mamy dwie lampy w układzie push-pull, stosuje się neutralizację pokazaną w wykonaniu F i G. Z angielskiego „cross neutralized”, tę neutralizację możemy nazwać — krzyżową. Kondensatory neutralizujące C_n , łączą siatkę jednej lampy z anodą drugiej. Punkt zasilania anod Z musi być w dokładnym środku elektrycznym cewki L i punkt ten jest zablokowany do środka żarzenia.

Dokładny środek elektryczny cewki w punkcie Z jest warunkiem dobrej neutralizacji. Tę trudność omijamy stosując układ G, gdzie zastosowano kondensator podwójny o rotorze uziemionym.

Zanim przystąpimy do opisu sposobu wykonywania neutralizacji i kontroli teje należy coś wspomnieć o samym kondensatorze neutralizującym. Wielkość pojemności tego kondensatora obrać możemy znając n. p. z katalogów wielkość pojemności anoda-siatka danej lampy. Zwykle dobieramy taki kondensator, aby wymagana pojemność n. p. 30 cm można było otrzymać w połowie skali kondensatora. Odstęp płytek zależy od użytego napięcia do zasilania

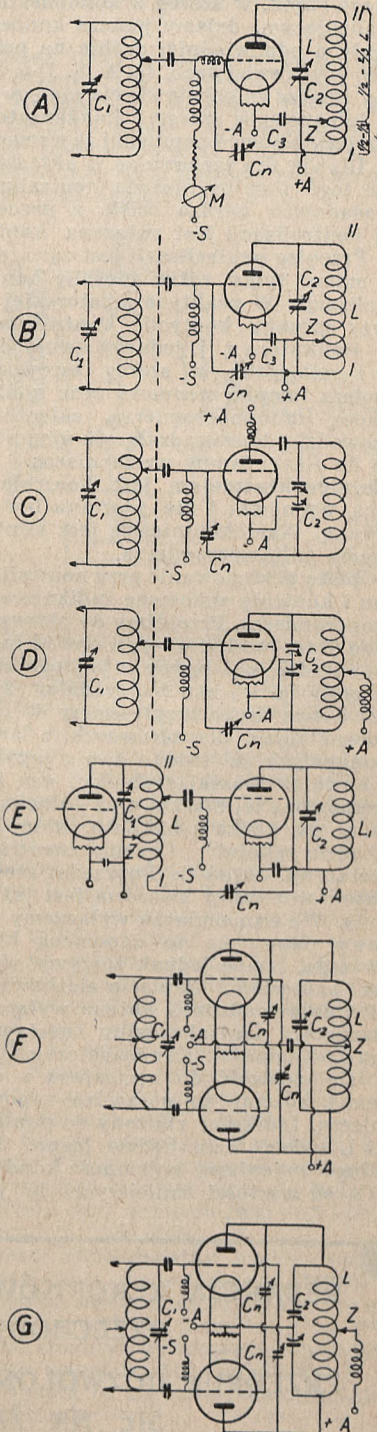

anody w wzmacniaczu. Przy napięciach wyższego rzędu, w szereg z kondensatorem neutralizującym, dajemy jeszcze kondensator stały o odpowiedniej próbie na przebiecie. W wydawnictwach D. A. S. D-u znajdziemy jeszcze zalecenie użycia małego dławika, lub oporu w szereg z kondensatorem sprężającym obwód poprzedni ze wzmacniaczem. Dławik ten zaznaczono w układzie A. Użycie tego dławika ułatwia neutralizację.

Zasadniczo bardzo ściśle z procesem samej neutralizacji jest związana kontrola tejże. Przebieg neutralizacji jest zawsze ten sam, mamy tylko różne sposoby kontroli neutralizacji. W praktyce amatorskiej mamy trzy sposoby kontroli: kontrola zapomocą indikatora t. j. jednego zwoju drutu wraz z załączoną w szereg żaróweczką, kontrola z lampką neonową oraz kontrola zapomocą miliamperomierza, załączonego w przewodzie doprowadzającym ujemne napięcie do siatki lampy wzmacniacza.

Najniebezpieczniejszą jest kontrola zapomocą neonówki i nie powinna być ona stosowaną. Najdokładniejszą jest kontrola zapomocą miliamperomierza.

Opiszę postępowanie przy neutralizacji układu i kontrolę zapomocą indikatora, lub miliamperomierza. Przejdźmy do pierwszego sposobu. Nasz indikator, czyli obwód indukcyjny składać się będzie z jednego zwoju drutu grubości 1,5 mm i o średnicy zwoju 7 cm. Końce drutu przykręcamy do odpowiedniego ujęcia dla żaróweczki z laterek kieszonekowych. W środku zwoju przylutujemy kawałek blaszki grubości 1 mm i ten zwoj zapomocą tej blaszki oraz śrubek przykręcamy do paska z bakelitu, który tworzyć będzie rękojeść. Chcemy zneutralizować teraz np. układ B. Poprzedni stopień, oscylator sterowany kwarcem jest już wystrojony. We wzmacniaczu wyłączamy prąd anodowy dajmy na to zapomocą klucza nadawczego, lampę jednak żarzymy wymaganiem napięciem. Napięcie siatkowe jest również doprowadzone, antena wyłączona. Kondensator neutralizacyjny nastawiony jest na 0 pojemności. Kondensatorem C_2 staramy się dostroić do rezonansu z oscylatorem i możemy to sprawdzić zapomocą falomierza. Indikator zbliżony do punktu II cewki L świecić nam będzie jasno. Teraz tak długo zmieniamy pojemność kondensatora C_n od wartości mniejszych do więk-

szych, aż żaróweczka w obwodzie kontrolnym zgaśnie. Równocześnie dostrajamy kondensator C_2 . Dając większą pojemność przy kondensatorze C_n żaróweczka zaświeci się znowu, czyli przeszliśmy punkt neutralizacji. Manipulację jeszcze trzeba powtórzyć kilka razy, gdyż przez zmianę pojemności C_2 zmieni się rezonans tego obwodu z oscylatorem, a temsamem i neutralizacja. Po kilkakrotnym sprawdzeniu tej procedury, włączamy napięcia anodowe, poczem jeszcze musimy zmienić trochę pojemności C_1 i C_2 . Jeżeli neutralizacja jest źle przeprowadzona, to jeżeli wyłączymy stopień poprzedni a załączymy antenę do obwodu wzmacniacza, okaże się w niej pewien prąd; świadczy to o zamowzbudzaniu się wzmacniacza.

Bardzo prostym, a dokładnym jest sposób kontroli neutralizacji zapomocą miliamperomierza. Neutralizację przeprowadzamy w układzie A. Miliamperomierz, o zakresie np. 0—20 miliamp. załączamy w szereg w przewód „—C“. Poprzedni stopień np. podwajacz jest w rezonansie z oscylatorem; nastawiamy kondensator C_n na minimum pojemności. Wyłączamy napięcie anodowe ze wzmacniacza, lampę zaś żarzymy jak zwykle. Napięcie siatkowe załączamy jak normalnie. Kondensatorem C_2 dostrajamy się do rezonansu z poprzednim stopniem. Miliamperomierz pokaże nam pewien prąd n. p. 10 miliamp. Teraz zmieniamy pojemność kondensatora C_n bardzo powoli, tak, aby poruszając skalą kondensatora C_2 przez rezonans w lewo, lub prawo, miliamperomierz pokazał najmniejsze wahanie. Adjustowanie kondensatora neutralizacyjnego C_n wpływa na położenie kondensatora C_1 ; ze zmianą C_n muszą być zmienione C_1 i C_2 .

Jeżeli dobrze obierzemy pewną wartość na C_n , to wszelkie poruszania skalą kondensatora C_2 w obwodzie wzmacniacza na lewo, lub w prawo przy rezonansie np. 75° t. j. raz w kierunku 70° , a drugi w kierunku 80° , nie powinny powodować wielkich wahań w prądzie wykazanym przez miliamperomierz A. Tam gdzie te wahanie są najmniejsze przy pewnej wartości C_n , tam mamy najlepszą neutralizację.

M. Sławiński, Lwów
SPIED.

REDAKCJA RĘKOPISÓW NIE ZWRACA — RĘKOPISY
PRZECHODZĄ NA WŁASNOŚĆ REDAKCJI
PRZEDRUK DOZWOLONY JEDYNIĘ Z POWOŁANIEM
SIĘ NA ŹRÓDŁO — — — — —

PROSTOWNIKI KOMBINOWANE.

W dobie obecnej, kiedy każdy szanujący się ham chodzi co najmniej na MOPA, wylania się kłopotliwa i kosztowna kwestja zasilania driverów, CO, FD i t. p.

Idąc na rękę kieszeni hams'ów, podaję poniżej opis dwu prostowników, w których kosztowniejsze elementy składowe, jak lampy i transformatory, wykorzystane są podwójnie.

Pierwszy układ przedstawiony na rys. 1, jest zwyczajnym prostownikiem mostkowym z odprowadzeniem od środka transformatora wykorzystanym jako „plus 500 V”. Działanie jego jest następujące: porzucimy narazie środkowe odprowadzenie, wtedy całe wtórne uzwojenie (1200 V) załączone jest na lampy I, II, III, IV, które pracują w układzie mostkowym, a więc z włókien lamp III, IV otrzymamy +1000 V a z anod lamp I, II, otrzymamy -1000 V. Napięcie otrzymane będzie pulsujące, przyczem obydwie połówki prądu zmiennego będą prostowane. Aby otrzymać prąd stały, musimy zastosować jak zwykle filter, który w naszym wypadku składa się z dławika wstępnego D_1 około 1—5 H, potrzebnego tylko w tym wypadku, gdy używamy gazowych lamp prostowniczych, dławika D_2 o wartości około 12 H i kondensatorów C_1 i C_2 o pojemności po 2 μ F.

Wielkość dławików zależy od prądu jaki mamy zamiar czerpać z prostownika, jeśli idzie o kondensatory, to przy 1000 V napięcia z prostownika należy użyć kondensatorów próbowanych co najmniej na 3000 V.

Lampy I, II, III IV mogą być typu DCG^{1/125} Philipsa, wtedy należy użyć dławików zdolnych wytrzymać obciążenie około 200 mA.

Uzwojenia: Z_1 , Z_2 , Z_3 są wtórnymi uzwojeniami tego samego transformatora żarzenia*). Dla lamp DCG^{1/125} mając napięcie po 2 Volt i 5 Amperów, a wzwojenie Z_2 ma mieć 2 Volt i 10 Amperów.

Izolacja między poszczególnymi uzwojeniami żarzenia i uzwojeniem pierwotnym

musi wytrzymać napięcie $1200\sqrt{2} \approx 1700$ Volt!

Jeśli weźmiemy pod uwagę układ: transformator 2×600 V i lampy I i II rys. 1, to łatwo spostrzeżemy, że tworzy on zwyczajny układ prostowniczy dwuokresowy, przyczem napięcie otrzymane wyniesie około 500 Volt (pod obciążeniem), biegun ujemny będą tworzyły anody lamp I i II, a biegun dodatni, środek transformatora anodowego. I tu podobnie jak wyżej, musimy zastosować

filter, który w naszym wypadku składa się z dławika D_3 mającego około 3—8 H przy 100 mA, D_4 mającego 10—12 H też przy 100 mA i dwóch kondensatorów po 4 do 8 μ F próbowanych na 1750 Volt C_3 i C_4 . Z wyjścia tego filtra możemy czerpać około 100 mA przy napięciu 500 Volt.

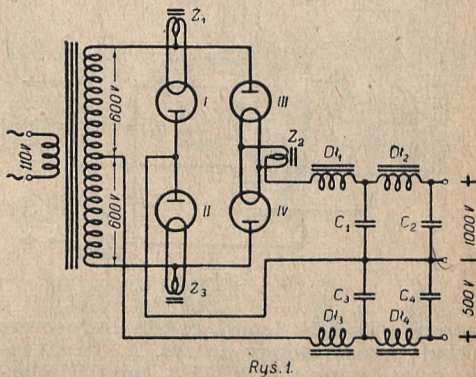

Transformator dostarczający wysokiego napięcia musi być naturalnie obliczony na moc $1200,0 \cdot 2 + 600,0 \cdot 1 = 300$ Watt.

Prostownik ten może zasilać nadajnik COFDPA z lampą ^{75/100} Tungstram na PA przy mocy input ostatniego stopnia (PA) około 200 Watt przy napięciu 1000 Volt i równocześnie z zacisków 500 Volt dostarczać prąd CO i FD, z lampami np. APP495 i PX2100.

Możemy również zamiast lamp DCG^{1/125} stosować lampy PV4201 Tungstram. Ponieważ lampy te są dwuokresowe, wystarczy stosować tylko 3 lampy zamiast czterech. Wtedy na miejsce lamp I i II użylibyśmy dwu lamp PV4201 o połączonych anodach razem (pracowałyby jako jednokierunkowe dając 2 razy większy prąd), a na miejsce lamp III i IV zastosowalibyśmy jedną lampę PV4201. Naturalnie, że uległby zmianie transformator żarzenia, bo lampy PV4201 mają napięcie żarzenia 4V i prąd 2A.

Z filtrów odpadyby dławiki D_1 i D_3 , bo lampy PV4201 są lampami próżniowymi.

Przy tych lampach możnaby było czerpać 180 mA przy napięciu 1000 Volt i 180 mA przy napięciu 500 Volt.

Jeśli ktoś chciałby zasilić nadajnik mniejszej mocy, np. z lampami PX2100 wymagającymi napięcia około 500 Volt, to może zamiast lamp PV4201 użyć lamp np. PV495 lub 1560, stosując równocześnie odpowiednio mniejszy transformator (2×350 Volt).

Otwiera tu się duże pole doświadczeń dla amatora.

Drugi układ przedstawiony na rys. 2 pozwala nam wykorzystywać w dwójnasób

*) Transformatory do prostowników mostkowych opisane zostały w numerze 11/12 „K. P.” z r. 1934.

transformator wysokiego napięcia. Tu jednak dla otrzymania napięcia 1000 Volt potrzebny nam jest transformator nie 2×600 Volt, ale 2×1200 Volt. Układ ten jest droższy niż poprzedni, ale jeśli już mamy prostownik z transformatorem np. 2×1200 Volt, to chcąc otrzymać napięcie

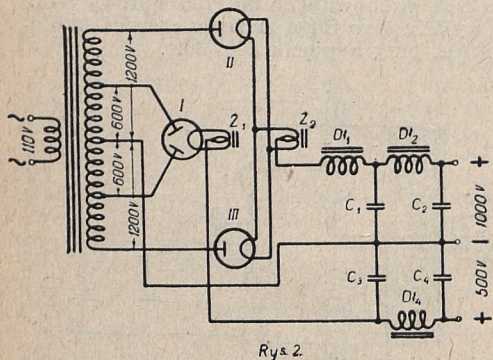

jeszcze 500-Volt lepiej będzie zastosować układ przedstawiony na rys. 2. Tu stosujemy też lampy np. DCG $1/125$ lub GU1 Marconiego na II i III, a jako I możemy użyć PV4201, PV4200 Tungrama lub 1815 Philipsa.

Uzwojenia żarzenia Z_1 i Z_2 podobnie jak w wypadku poprzednim tworzą uzwojenie wtórne jednego transformatora. Uwagi odnoszące się do izolacji w wypadku układu z rys. 1 są ważne i w tym układzie.

Wartości filtrów nie ulegają zmianie (jak dla rys. 1).

Przy liczeniu transformatora należy zwrócić uwagę na to, że sekcje zaznaczone 600V na rys. 2 są obciążone przez lampy II i III i przez lampę I.

Prostownik ten da nam przy lampach DCG $1/125$ i PV4201 około 1000 Volt przy 250 mA i 500 Volt przy prądzie 180 mA.

Możemy również i mniejszy prostownik wykorzystać do zasilenia CO, FD i t.p. oraz PA. Np. mamy prostownik 2×600 Volt z lampą PV4201, transformator ma również odgałęzienie dla 2×300 Volt. Wtedy wzorując się na układzie z rys. 2 mając już na miejscu lamp jednookresowych II i III, lampę dwuokresową PV4201, stosujemy na miejsce lampy I np. lampę PV495 lub 506. Otrzymamy wówczas z filtra C_3, C_4, D_3 (odpowiednio zmniejszonego) około 300 V przy prądzie 80 mA, co nam w zupełności wystarczy do zasilenia CO i FD dla małego nadajnika (około 50 Watt). Naturalnie, że nie można lampy tej (PV495) żarzyć z tego samego uzwojenia, co lampę PV4201 pracującą na miejsce II i III, gdyż między włóknami tych lamp w układzie z rys. 2 w ostatnio opisanym wypadku będzie różnica napięcia 300 Volt! A więc jeszcze raz baczność na izolację między poszczególnymi uzwojeniami żarzenia!

Ostatnio podana kombinacja nie wyczerpuje wszystkich możliwości. Tu również otwiera się szerokie pole działania dla hams'ów.

Istnieje jeszcze cały szereg innych układów, np. znane specjalne układy do podawania napięcia, układy szeregowe, pozwalające wykorzystać lampy prostownicze niskiego napięcia dla otrzymania wysokiego i t. p.

Hams'owie, którychby to specjalnie interesowało, mogą się zwrócić wprost do autora.

Tadeusz Kopaczek
SP3LA & SP1FJ

JAK WYPADŁY II MIĘDZYNARODOWE ZAWODY P. Z. K.?

Ponieważ ogłoszenie wyników II Międzynarodowych Zawodów P. Z. K. nastąpi najwcześniej w lecie b. r., zaś liczne szeregi Zawodników krajowych i zagranicznych pragnęłyby się dowiedzieć bodaj o przybliżonych rezultatach, jak też o „wyczynach” swych kolegów, — ogłaszamy chętnie dane przedłożone przez samych zawodników. Jest to wyciąg z nadesłanych wykazów QSO zawodowych, ściśle według dat podanych przez zawodników, bez jakiegokolwiek skreśleń, których, jak zawsze, za powtórzone QSO, złe kody i t. d. będzie sporo.

Zaznaczamy, że nie są to „wyniki” zawodów, gdyż zarówno punktacja, jak i kolejność zawodników, mogą się całko-

wicie zmienić, zależnie od ilości nadesłanych z dobrmi kodami kart zagranicznych, jak też ilości unieważnionych przez Komisję QSO, niezgodnych z regulaminem.

Ilość prefixów („państw”) przyjęliśmy na podstawie zasad międzynarodowych, które kraje należy uważać za odrębne „country”.

Jak nam doniesiono z Komisji Sędziowskiej, w terminie nadeszło wykazy QSO 58-u zawodników, w tem 26 z L. K. K., 11 z W. K. K., po 6 z Ł. K. R. N. i P. K. K., 4 z K. K. K., 3 z P. K. R. N., i po 1 z B. K. K. i C. K. K.. Po terminie wpłynęły jeszcze wykazy 3 zawodników z P. K. R. N. i po jednym z B. K. K. i P. K. K.

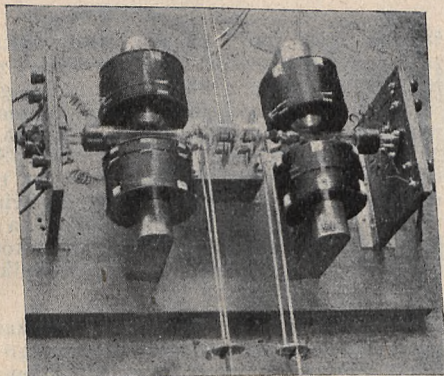

TELEFONJA NA FALACH ULTRAKRÓTKICH Z APOMOCĄ MAGNETRONÓW PHILIPSA

INFORMACJI UDZIELAJĄ

POLSKIE ZAKŁADY PHILIPS, S. A.

WARSZAWA, KAROLKOWA 36/44.

Punktacja według danych przedłożonych przez zawodników, przedstawiałaby się następująco: SP1AR (L. K. K.) 162.432 pkt. (415 QSO, 576 pkt. za QSO, 47 państw, 6 kontynentów), SP1DE (K. K. K.) 70.400 pkt. (221 QSO, 352 pkt., 40 p., 5 k.), SP1DN (K. K. K.) 66.528 pkt. (246 QSO, 308 pkt., 36 p., 6 k.), SP1CO (L. K. K.) 52.320 pkt. (243 QSO, 327 pkt., 32 p., 5 k.), SP1DT (L. K. K.) 51.300 pkt. (213 QSO, 285 pkt., 36 p., 5 k.), SP1KX (P. K. K.) 47.970 pkt. (155 QSO, 246 pkt., 39 p., 5 k.), SP1DC (L. K. R. N.) 29.760 pkt. (207 QSO, 248 pkt., 30 p., 4 k.), SP1BK (W. K. K.) 22.788 pkt. (191 QSO, 211 pkt., 27 p., 4 k.), SP1LM (W. K. K.) 21.228 pkt. (156 QSO, 183 pkt., 29 p., 4 k.), SP1FJ (L. K. K.) 21.112 pkt. (153 QSO, 182 pkt., 29 p., 4 k.), SP1WL (W. K. K.) 15.708 pkt. (173 QSO, 187 pkt., 28 p., 3 k.), SP1AH (L. K. K.) 14.094 pkt. (158 QSO, 174 pkt., 27 p., 3 k.), SP1FA (L. K. K.) 12.768 pkt. (141 QSO, 152 pkt., 28 p., 3 k.), SP1DP (L. K. K.) 11.475 pkt. (130 QSO, 153 pkt., 25 p., 3 k.), SP1AU (P. K. R. N.) 11.466 pkt. (130 QSO, 147 pkt., 26 p., 3 k.), SP1FF (L. K. K.) 10.848 pkt. (100 QSO, 113 pkt., 24 p., 4 k.), SP1BC (L. K. R. N.) 10.400 pkt. (87 QSO, 104 pkt., 25 p., 4 k.). Dalsi zawodnicy poniżej 10.000 pkt.

O ile sprawa kolejności zależeć będzie wyłącznie od ilości zaliczonych punktów, tak, że o zajęciu pierwszego, czy ostatniego

miejsca przez kogokolwiek trudno dziś jeszcze mówić i trudno cokolwiek przewidywać, — o tyle sprawa puharu za II Międzynarodowe Zawody P. Z. K. zdaje się już być przesądzona. Mianowicie zawodnicy L. K. K. wykazują łącznie 402.370 punktów, gdy wszystkie 7 pozostałych Klubów razem wziętych ma zaledwie 373.687 punktów.

Pięć sprawozdań spóźnionych, o których powyżej pisaliśmy, wykazuje łącznie tylko 1.666 punktów.

Karty napływają dość intensywnie z zagranicy. W chwili oddania niniejszego numeru „K. P.” do druku napłynęło już prawie 50% ogółu kart. Jak nas informują członkowie Komisji Sędziowskiej, dotychczas nieznaczny tylko procent nadchodzących kart wykazuje fałszywe kody, czy też daty niezgodne z wykazem zawodnika krajowego.

Jeśli się zważy, że zawodnicy, którzy nadesłali wykazy, zrobili łącznie 5.930 QSO, to praca Komisji Sędziowskiej jest faktycznie olbrzymia i to nieproporcjonalnie większa, niż w r. ub., kiedy to w I Zawodach Międzynarodowych P. Z. K. samych QSO było 3 razy mniej. Doskonale powodzenie II Zawodów Międzynarodowych zawdzięczać należy przede wszystkim niezwykle starannej i intensywnej reklamie.

Kompletną listę nagród za Zawody ogłosimy po jej zamknięciu. Narazie napływają wciąż nowe jeszcze zgłoszenia.

ZE ŚWIATA.

VII. Międzynarodowe Zawody A. R. R. L. odbęda się w r. b. w dniach od 9 marca godz. 0001 GMT do dnia 17 marca godz. 2359 GMT. Zawody polegają na nawiązaniu jaknajwiększej ilości QSO między stacjami W i VE z jednej strony, a stacjami wszystkich innych państw z drugiej (wszystkie posiadłości U. S. A. uważane są za „zagranicę“, zatem polscy zawodnicy winni pamiętać, że nie są ważne QSO z różnemi K, KA, VO i t. p., — tylko ze stacjami o znaku narodowościowym W lub VE). Zasada wymiany grup kontrolnych jest identyczna z zeszłoroczną. Każda stacja wybiera sobie własną grupę z 3 cyfr, która stanowi w ciągu całych zawodów stale pierwszą połowę 6-o cyfrowych grup kontrolnych nadawanych. W czasie pierwszego QSO nadaje się stacji W/VE tą liczbę z dołączeniem trzech zer na końcu. Odbiera się kod nadany przez stację W/VE. W drugim QSO grupa kontrolna nadana składać się będzie z własnej liczby 3 cyfrowej plus trzy pierwsze cyfry z grupy odebranej od zawodnika W/VE w czasie poprzedniego QSO. Tę operację przeprowadza się przez całe zawody. Weźmy przykład: stacja SP1YY obrała sobie własną grupę kontrolną 734. Pierwsze QSO w obrębie zawodów nawiązuje n. p. z VE2AB. Nadaje mu zatem grupę 734.000. Niech stacja VE2AB nada kod 122.415. W drugim QSO zawodowem n. p. z W4AZY stacja SP1YY nada zatem grupę 734.122. Odbierze od W4AZY n. p. 240.555. W trzecim QSO zawodowem SP1YY nada zatem grupę 734.240 i t. d.

Dozwolone jest tylko jedno QSO z obustronną wymianą grup kontrolnych z daną stacją W/VE. O ile jednak nastąpi wymiana tylko w jednym kierunku, wówczas dopuszczalne jest drugie QSO, dla nadania grupy kontrolnej w kierunku przeciwnym. Każde QSO z obustronną wymianą grup liczy się obu zawodnikom za 3 punkty. O ile grupę nadaną przez zawodnika W/VE odbierze zawodnik zagraniczny, a w przeciwnym kierunku nie uda się kodu przekazać (n. p. z powodu QRM), — obaj zawodnicy otrzymują po jednym punkcie. O ile udało się grupę nadać tylko do zawodnika W/VE, — obaj zawodnicy otrzymują po dwa punkty. W razie omyłki w odbiorze, QSO będzie przez Komisję A. R. R. L. uznieważnione. Sumę punktów z całych zawodów mnoży się przez ilość districtów W i VE, z którymi nawiązano ważne QSO zawodowe (districtów W jest 9, VE zaś 5). Nowością w tegorocznych zawodach jest specjalne faworyzowanie stacji pracujących na większej ilości pasów. Do otrzymanej po pomnożeniu ilości punktów dodac należy: 500 punktów — o ile się nawiązywało QSO zawodowe w jednym pasie, 1000 punk-

tów za QSO na 2 pasach, 2000 punktów za 3 pasy, 4000 — za 4 pasy, 8000 — za 5 pasów. Polscy hams mają duże szanse, gdyż idealne obecnie warunki DX-owe umożliwiają QSO z U. S. A. niedużą mocą na 10, 20, 40 i 80 m. — czyli w 4 pasach. Spodziewać się należy, że nareszcie w tych najpoważniejszych zawodach ogólnoswiatowych Polska zajmie należytą lokatę, a nie będzie, jak dotąd stale, — na szarym końcu (zarówno pod względem ilości zawodników, jak i ilości zdobytych punktów).

Każdy polski zawodnik sporządzić musi wykaz QSO, w nagłówku którego zamieszcza następujące dane (pisać po angielsku!): nazwisko (name), adres (address), ilość pasów na których uskuteczniło bodaj jedno QSO udane (nr. frequency bands on which at least one successful DX exchange was made), znak wywoławczy (call signal), lampy nadawcze użyte (transmitter tubes), moc input w ostatnim członie (plate watts, input last stage), ilość godzin pracy w ciągu całych zawodów (number hours station operation in contest), ilość stacji W/VE z którymi nawiązano QSO zawodowe (nr. W/VE stations QSOed), ilość districtów W/VE z którymi nawiąz. QSO zawod. (nr. U. S. A. — Canada licensing areas QSOed). Poniżej zamieścić należy właściwy wykaz, który zawierać musi następujące rubryki: data (date), czas lokalny (time, local), znak stacji z którą nawiązano QSO (station worked), pas (mc) (frequency), grupa nadana i odebrana (serial number: sent — received), punkty (points). U dołu punkty należy zesumować, pomnożyć przez mnożnik, dodać punkty za ilość pasów i wypisać ogólną sumę jako t. zw. „Final score“. Poza tem wpisać należy następujące zdanie: „I hereby state that in this contest, to the best of my knowledge and belief, I have not operated my transmitter outside any of the frequency bands specified in, or in any manner contrary to, the regulations my country has established for amateur radio stations; also that the scoring points and facts as set forth in the above log and summary of my contest work are correct and true“. Poniżej należy się podpisać. Wykaz musi wpłynąć do A. R. R. L. (West Hartford, Conn., U. S. A.) najdalej do dnia 28 maja b. r., to też pospieszyć się należy z wysyłką wykazu (najlepiej listem poleconym) na wyżej wskazany adres.

Zaznaczyć należy jeszcze, lecz nie będzie to z pewnością dotyczyć polskich zawodników, że w razie przekroczenia 90 godzin pracy zawodowej, sumę ogólną punktów pomnożyć należy przez ułamek zawierający w liczniku liczbę 90, zaś w mianowniku ilość godzin pracy.



PHILIPS

**lampy nadawcze
dla fal ultrakrótkich
stanowią ostatnie słowo techniki.**

Projekt nowego oznaczenia „Q”. Skąd zacząć penetrować pas po zawołaniu cq — to kwestja przyzwyczajenia, o ile nie zmuszają nas do tego qrm tak, że musimy celować w miejsce zgóry określone.

Normalnie po zawołaniu cq przeskakując pas od góry rzadko dojdziemy do dołu pasa, gdyż po drodze usłyszymy zawsze jakąś stację. A zatem opuszczeni na dolnym pasie niesłusznie są pokrzywdzeni. To samo można powiedzieć, gdy zaczynamy szukać na pasie od dołu. Amator Art. Bates podsunął myśl, aby dodać parę nowych określeń „Q”. Podsunięte myśli są zupełnie słuszne i zapewne nie długo znajdziemy nowe znaczenie „Q” w Call-Book’u.

Na razie jest kwestja czy ich ma być cztery, czy tylko dwa. Pan Art. Bates zaproponował, aby przy wołaniu cq podać następujące sygnały, któreby określały, którą część pasa będzie wołający przeszukiwał.

QHM — zaczynam nasłuch od wyższej frekwencji i podążam do środka pasa.

QLM — zaczynam nasłuch od niższej frekwencji i podążam do środka pasa.

QMH — zaczynam nasłuch od środka pasa i podążam w kierunku wyższej frekwencji.

QML — zaczynam nasłuch od środka pasa i podążam ku niższej frekwencji.

Mr. A. Bates przesłał swoje propozycje do aprobaty pism krajowych i zagranicznych t. j. pozaamerykańskich.

Grono amatorów W, skupione dokoła miesięcznika „Radio” zaproponowało inne oznaczenia i to tylko dwa.

QLO — zaczynam nasłuch od niższej frekwencji i podążam w kierunku środka pasa.

QHY — zaczynam nasłuch od wyższej frekwencji i podążam w kierunku środka pasa.

Na uboczu zaznaczyć należy, że im wyższa frekwencja, tem fala oznaczona w metrach krótsza.

PL325 ze Lwowa dnia 22/I 1935 o godz. 2023GMT odebrał stację FB81A, która jako QRA podała TANANARIVO — MADAGASKAR.

PRZEGLĄD PRASY.

Warszawa. Ukazał się pierwszy numer nowego miesięcznika p. t. „Nowości Radjotechniczne”.

Radakcja zapowiada artykuły z różnych działów radjotechniki, stawiając sobie za naczelne hasło „Wiedza dla praktyki”.

W dziedzinie krótkofalarstwa przynosi wiadomości z I Międzynarodowych Zawodów, oraz wzmianka o „Wystawie krótkofalowej w Częstochowie”.

Austrja. „OEM” czasopismo austrja-

ckich krótkofalowców z grudnia 1934 przynosi dłuższy artykuł techniczny: I. Der KW-Oszillator i drugi II. Einiges zur Antennenfrage.

Ponadto zwykle wiadomości z działalności członków i Klubów.

Belgja. „QSO” oficjalny organ „Reseau Belge” w numerze z grudnia 1934 przynosi dużo wiadomości o działalności członków, o reorganizacji Związku, opis wystawy krótkofalowej w Gandawie i t. d.

Danja. „OZ“ miesięcznik duńskich krótkofalowców w numerze grudniowym 1934 r. zawiera opis nadajnika sterowanego kryształem, wiele wiadomości o działalności amatorów.

Związek duńskich krótkofalowców liczył z końcem listopada 1934 członków 788.

Finlandja. Czasopismo amatorów-krótkofalowców finlandzkich pod nazwą „Radio O H“ w numerze 11—12 z roku 1934 podaje wykaz licencjonowanych nadawców fińskich, artykuł o pentodach i rozliczne wiadomości potoczne.

Francja. Organ francuskich krótkofalowców „REF“ w numerze 12-ym z grudnia 1934 przynosi poza zwykłymi wiadomościami bieżącymi i licznymi komunikatami klubowemi opis odbiornika 7-lampowego oraz nadajnika na 150—175 m; nadto artykuł: „Considérations sur les Antennes“.

U. S. A. Numer 12 „QST“ (organ A. R. R. L.) obok artykułów treści ogólnej, jak n. p. sprawozdanie z udziału delegatów A. R. R. L. na konferencji C. C. I. R. w Lizbonie zawiera bardzo ciekawy opis nadajnika trójstopniowego z lampami ekranowanymi. Nadajnik ten obsługiwać może 5 pasów, przez zbudowanie cewek stałych z odpowiedniami odgałęzieniami. Poza tem w numerze tym znajdujemy artykuł o kwarcu i ogłoszenie zawodów na rok 1934/35, na pasie 28MC. W związku z II Międzynarodowemi Zawodami P. Z. K. organizowanymi przez L. K. K. Redakcja QST ogłosiła regulamin tych zawodów z przypomnieniem, aby wysyłano karty za uskutecznione qso's.

„Radio“ — miesięcznik wydawany w San Francisco poświęcony jest krótkofalarstwu. Numer styczniowy b. r. zawiera opisy dwóch superów, z czego jeden przeznaczony jest dla odbioru fal 5-metrowych.

Drugi super 6-lampowy z pentodami w częst. nie przynosi nic ciekawego i niewiele różni się od superów S. S. opisywanych w „QST“. Jedyną nowością, celem zmniejszenia pojemności sprzężenia anteny, jest zaprojektowanie dodatkowego obwodu sprzęgającego antenę z detektorem. Obwód ten jest nie strojony i cewka antenowa sprężnięta jest z tym obwodem zmienną. Poza tem w tym numerze znajdziemy opis nadajnika i odbiornika dla fal 5-metrow., oraz wskazówki dla budowy wzmacniacza n. c., który wolny jest zupełnie od pobrząku tonu ac. Amatorzy budowy wzmacniaczy n. c. odznaczających się wielką wiernością reprodukowanych tonów znajdują również coś dla siebie. W artykułach treści ogólnej przebija nuta polemiki z A. R. R. L.

Niemcy. W organie niemieckich krótkofalowców „CQ-MB“ Nr. 12 za grudzień 1934 znajdujemy artykuły techniczne:

I Schwingungskreise für Kurzwellen mit kleiner Temperaturabhängigkeit,

II Elektronengekoppelter Oszillator grosser Leistung,

następnie opisy dwu stacyj:

1 Die Funkstation der Missionare D4UAC,

2 Tragbare Kurzwellenstation in Huth-Küh-Schnellschaltung,

nadto wiele innych wiadomości z życia i działalności krótkofalowców.

Portugalja. „Boletim da R. E. P.“ oficjalny organ portugalskich nadawców w numerze 21-ym za wrzesień-listopad 1934 przynosi obok komunikatów i drobnych wiadomości artykuły techniczne:

1 Varias frequencias com um só cristal,

2 A radiotelefonía do amator, — nadto wyniki naszych „I Międzynarodowych Zawodów P. Z. K.“ z 1933 roku.

RAPORTY HAMSÓW.

LISTOPAD 1934.

KLUB LWOWSKI.

BAŻANY. SP1FN przygotowywał się do Zawodów Międzynarodowych, montował nowego Zeppelina i t. d. **KRAŚNIK.** PL423 był czynny do 18. XI, przyczem zrobił 648 nasłuchów na 7 i 3'5 mcb.; z ważniejszych DX-ów miał OM, KA, VS, LU, CM, X, AC, ZL i i.; w drugiej połowie miesiąca przebudowywał odbiornik. **KROSNO.** SP1HG wy QRL, ograniczył się tylko do budowy nowego odbiornika krótkofalowego: 5-o lampowy super z oktoda. **OSŁAWY BIAŁE.** PL358 z powodu braku anodówki czynny dopiero od 17. XI, niemniej do końca miesiąca zrobił 519 nasłuchów, przyczem pracował w 5-u pasach; z DX-ów W, U9, FM,

KA, ZL, J, HS, VK7, ZU, SU, VU, VE i AC. **PRZEMYŚL.** SPIAH czynny regularnie nadawczo i nasłuchowo na 7mcb; z DX-ów zrobił Australję i Armenję, ogółem zaś miał 81 QSO; przygotowywał się starannie do Zawodów Międzynarodowych. **SP1EF** z powodu zmiany mieszkania i zdemontowania anteny, cały miesiąc przymusowo QRT. **RÓWNE.** PL357 był czynny i zrobił 87 nasłuchów, na 3'5, 7 i 14 mcb; pracował na Schnellu 0—V—1, a następnie przeszedł na 0—V—0 all ac. **STRYJ.** PL368 jeszcze QRT. **TREMBOWLA.** SP1FE czynny nadawczo i nasłuchowo, przyczem zaniechał QRO od 19. XI. z powodu spalenia transformatora i przeszedł narazie na QRP. **SP1FF** z powodu ponownej zmiany mieszkania i demon-

towania, a następnie nowego montowania aparatu, w związku z powyższym, — czynny tylko 17 dni; mimo to miał 296 nasłuchów (w tem 47 DX-owych) oraz 45 QSO (w tem 4DX-owe); kart wysłał 70. **WŁODZIMIERZ. PL297** po przesłaniu jednorocznej przerwie przystąpił do pracy; ze szczątków dawnego O—V—2 i zapasowych rupieci zmontował nowy 1—V—1 i przygotowywał się do zawodów nasłuchowych L. K. K. **PL346** z powodu QRL mniej czynny, niemniej zrobił w pasie 40 m. 33 nasłuchy; pozatem robił cewkę na 20 m., udoskonalał odbiornik i ćwiczył na brzęczyku. **LWÓW. SPIAR** bardzo czynny, w listopadzie, miał blisko 100 QSO z 6-oma kontynentami, wiele DX-ów (z ciekawszych PY i J, oraz b. dużo W); uzyskał 2 nowe państwa (Andorrę i Grecję); pośredniczył między okrętem LDIQ, który z powodu martwych sfer utracił kontakt z łądem, — a Norwegią; przygotowywał się też starannie do Zawodów Międzynarodowych, budując m. i. M. O. P. A. na 3'5 mcb. **SP1BQ** szedł pełną parą na fonji i grafji. **SP1CP** przygotowywał się do Zawodów Międzynarodowych (ach, ten odbiornik!). **SP1CR** był jeszcze QRT w listopadzie. **SP1CT** była nadawczo i nasłuchowo czynna w pasie 80 m. **SP1DT** był bardzo aktywny i uzyskał 72 QSO, w tem 6 pozaeuropejskich. **SP1EW** zaczął pracować nadawczo na prowizory-

cznych lampach, co z powodu QRP dawało dość małe rezultaty; zrobił pozatem szereg nasłuchów. **SP1FC** z powodu vy QRL przed świętami — QRT (z wyjątkiem „apelu“ 18. XI.). **SP1FL** był bardzo aktywny, brał udział w zaw. drużynow. urządzonych przez P. K. R. N., zaś mimo QRP uzyskał szereg DX-ów, w tem wiele U9 i pierwsze W (na 14 mcb). **SP1HX** słabo czynna, gdyż z powodu braku subwencji nie chciano przeciążać dostatecznie już starych lamp w przededniu wielkich „derby“ krótkofalowych. **SP1HT** pracował w kierunku zwiększenia mocy aparatury M. O. P. A. i zmontował pozatem prostownik z rtęciówkami. **SP1HY** z powodu pilnych zajęć zawodowych nieczynny (z wyjątkiem „apelu“ w dniu 18. XI.). **PL293** czynny w listopadzie, przeprowadził szereg nasłuchów. **PL325** pracował jak zwykle nasłuchowo; z DX-ów miał Jawę, Australję, Irak i t. d. **PL355** przerabiał odbiornik zaś 28. XI. otrzymał licencję i zaraz ruszył jako SP1HN w eter, na TPF.G. **PL369** aktywny nasłuchowo, pracował na 3'5 i 7 mc; niestety z powodu braku kart QSL nie mógł ich w listopadzie wysyłać; pod koniec miesiąca przerabiał odbiornik. **PL372** odebrał 419 stacyj, w tem fb DX-y, jak CR, CN, CT2, FM, J, K6, KA, LU, PY, U9, SU, VE, VK, W (też siódemki!), ZL, ZU i w. i.

KOMUNIKATY KLUBOWE.

KOMUNIKAT LWOWSKIEGO KLUBU KRÓTKOFALOWCÓW

Nowi członkowie.

Przystąpiły do L. K. K. stacje:
315.) PL374 z siedzibą we Lwowie (YL!).
316.) PL375 z siedzibą we Lwowie.

Sprawozdanie Polskiego Biura QSL za listopad i grudzień.

W listopadzie przekazano ogółem 3.739 kart QSL, w tem 2.676 z kraju i 1.063 z zagranicy. W grudniu zaś przekazano 13.004 kart (nowy miesięczny rekord Biura!) w tem 10.623 z kraju i 2.381 z zagranicy.

Zmiana na stanowisku Redaktora technicznego „K. P.“.

Wskutek wyjazdu na okres roczny ze Lwowa dotychczasowego Redaktora tech-

nicznego „K. P.“, P. Elżbiety Rosienkiewicz (PL343), — Zarząd L. K. K. powierzył powyższą funkcję P. J. Świąsównej (PL374).

Obowiązkowa prenumerata „K. P.“ na rok 1935.

Przypominamy wszystkim członkom, tak zwyczajnym, jak i nadzwyczajnym, którzy jeszcze nie opłacili obowiązkowej członkowskiej prenumeraty za rok 1935, — by to uskutecznił natychmiast po otrzymaniu niniejszego numeru „K. P.“. Prenumeratę tę w kwocie zł. 3'60 wpłacając członkowie zamieszkali we Lwowie na ręce skarbnika L. K. K., P. Sławińskiego (SP1ED), prowincjonalni zaś na klubowe konto P. K. O. Nr. 411.395.

PROGRAM

KRÓTKOFALOWEJ RADJOSTACJI NADAWCZEJ KORP. KAD. Nr. 1. MARSZAŁKA JÓZEFA PIŁSUDSKIEGO

47.83 m

NA MIESIĄC MARZEC 1935.

6272 kC

1. III. — **piątek**, godz. 14—14.45. Koncert muzyki lekkiej z płyt. Kdt Sopocko z 4 komp. „Kilka słów o Żeromskim“. — 2. III. — **sobota**, godz. 14—14.45. Muzyka

tanečna z płyt. Kronika tygodniowa w opr. kdt Kochanowskiego z 5 komp. — 3. III. — **niedziela**, godz. 8.30—9.15. Transmisja nabożeństwa z Kaplicy K. K. Nr. 1. M. J. P.

Godz. 9'15—10 przerwa. — Godz. 10—10'45. Koncert muzyki z płyt gram. 4. **III.** — **poniedziałek**, godz. 14—14'45. Koncert muzyki lekkiej z płyt. Skrzynka lotnicza w opr. kdt Borowego z 3 komp. 5. **III.** — **wtorek**, godz. 14—14'45. Muzyka taneczna z płyt. Koncert Jazz'u kadeckiego pod dyr. kdt Gładychy z 4 komp. 6. **III.** — **środa**, godz. 14—14'45. Koncert muzyki poważnej z płyt. Koncert chóru K. K. Nr. 1. M. J. P. 7. **III.** — **czwartek**, godz. 14—14'45. Koncert muzyki tanecznej z płyt. Skrzynka sportowa w opr. kdt Tabaczyńskiego z 3 komp. 8. **III.** — **piątek**, godz. 14—14'45. Koncent muzyki ludowej z płyt. Prof. Wójtowicz „Tajemnica zielonego promienia“. 9. **III.** — **sobota**, godz. 14—14'45. Koncert muzyki tanecznej z płyt. Kronika tygodniowa w opr. kdt Kochanowskiego z 5 komp. Recital fortepianowy kpt. Przybylskiego: Chopin 1. Walec C mol, 2. Walec cis mol, 3. Polonez a dur, 4. Mazurek gis mol. 10. **III.** — **niedziela**, godz. 8'30—9'15. Transmisja nabożeństwa z kaplicy K. K. Nr. 1. Godz. 9'15—10 przerwa. Godz. 10—10'45. Koncert muzyki z płyt gram. 11. **III.** — **poniedziałek**, godz. 14—14'45. Koncent muzyki lekkiej z płyt. Skrzynka lotnicza w opr. kdt Borowego z 3 komp. Kdt Borkowski z 4 komp.: Azot i jego znaczenie gospodarcze. 12. **III.** — **wtorek**, godz. 14—45. Muzyka taneczna z płyt. Skrzynka sportowa w opr. kdt Tabaczyńskiego z 3 komp. 13. **III.** — **środa**, godz. 14—14'45. Koncert muzyki poważnej z płyt. Koncert fortepianowy: 1. Albenitz „Tango“, 2. Plesow — „Blanco Piono“, 3. Grieg — „Au Prilenps“, 4. Różycki — „Legenda“ — w wykonaniu prof. Ignatowicza. 14. **III.** — **czwartek**, godz. 14—14'45. Muzyka taneczna z płyt. Koncert Jazz'u kadeckiego pod dyr. kdt Gładycha. 15. **III.** — **piątek**, godz. 14—14'45. Koncert muzyki lekkiej z płyt. Recital fortepianowy kpt. Przybylskiego: 1. Pachmani — „Preludjum as mol“, 2. Chopin — „Mazurek 25“. 16. **III.** — **sobota**, godz. 14—14'45. Muzyka taneczna z płyt. Kronika tygodniowa w opr. kdt Kochanowskiego z 5 komp. 17. **III.** — **niedziela**, godz. 8'30—9'15. Transmisja nabożeństwa z kaplicy K. K. Nr. 1. Godz. 9'15—10. przerwa. Godz. 10—10'45. Koncert z płyt gramofonowych. 18. **III.** — **poniedziałek**, godz. 14—14'45. Koncert muzyki legjonowej z płyt. Kdt Sopoćko z 4 komp.: „Piłsudski na Syberji. Audycja okolicznościowa z okazji

Imienin I Marszałka Polski J. Piłsudskiego. 19. **III.** — **wtorek**, godz. 8'30—9'19. Transmisja nabożeństwa z Kaplicy K. K. Nr. 1. Godz. 9'15—10 przerwa. Godz. 10—10'45. Koncert z płyt gramofonowych. 20. **III.** — **środa**, godz. 14—14'45. Koncert muzyki poważnej z płyt. Kdt Mielecki z 5 komp. Recytacje. 21. **III.** — **czwartek**, godz. 14—14'45. Muzyka taneczna z płyt. Koncert fortepianowy na 4 ręce: Walce hiszpańskie część I. w wykonaniu p. Borowej i kdt Borowego z 3 komp. 22. **III.** — **piątek**, godz. 14—14'45. Koncert muzyki lekkiej z płyt. Kdt Janowski z 5 komp, „Kilka słów o Huculszczyźnie“. 23. **III.** — **sobota**, godz. 14—14'45. Muzyka taneczna z płyt. Kronika tygodniowa w opracowaniu kdt Kochanowskiego z 5 komp. Recital fortepianowy kpt. Przybylskiego: Chopin — 1. „Preludjum deszczowe Des — dur“, 2. Preludjum h — mol, 3. Mazurek 2“, 4. „Mazurek 31“. 24. **III.** — **niedziela**, godz. 8'30—9'15. Transmisja nabożeństwa z Kaplicy K. K. Godz. 9'15—10 przerwa. Godz. 10—10'45. Koncert z płyt. 25. **III.** — **poniedziałek**, godz. 14—14'45. Koncert muzyki tanecznej z płyt. Skrzynka sportowa w opr. kdt Tabaczyńskiego z 3 komp. 26. **III.** — **wtorek**, godz. 14—14'45. Muzyka lekka z płyt. Skrzynka lotnicza w opr. kdt Borowego z 3 komp. 27. **III.** — **środa**, godz. 14—14'45. Muzyka poważna z płyt. Kdt Mielecki z 5 komp. Recytacje. Recital fortepianowy w wykonaniu kpt. Przybylskiego: 1. Walter „Polonez“, 2. Nerkowski: Polonez „W cichym dworku“. 3. Chopin „Nocturn des — dur“. 28. **III.** — **czwartek**, godz. 14—14'45. Koncert muzyki tanecznej z płyt. Koncert fortepianowy na 4 ręce: Walce hispańskie część II w wykonaniu p. Borowej i kadt Borowego z 3 komp. 29. **III.** — **piątek**, godz. 14—14'45. Muzyka lekka z płyt. Prof. Krzyżanowski Kazimierz „Mikroskop elektronowy“. 30. **III.** — **sobota**, godz. 14—14'45. Koncert muzyki tanecznej z płyt. Kronika tygodniowa w opracowaniu kdt Kochanowskiego. 81. **III.** — **niedziela** — godz. 8'30—9'15. Transmisja nabożeństwa z kaplicy K. K. Nr. 1. Godz. 9'15—10 przerwa. Godz. 10—10'45. Koncert muzyki z płyt.

Oprócz tego codziennie z wyjątkiem niedziel i świąt odczytanie trzech myśli wybranych i codziennie odczytanie programu na dzień następnny.

CENY OGŁOSZEŃ: Na okładce: $\frac{1}{4}$ str. — 120 zł., $\frac{1}{2}$ str. — 70 zł., $\frac{1}{3}$ str. — 50 zł., $\frac{1}{4}$ str. — 40 zł. W tekście: $\frac{1}{4}$ str. — 100 zł., $\frac{1}{2}$ str. — 55 zł., $\frac{1}{3}$ str. — 40 zł., $\frac{1}{4}$ str. 30 zł. Dla ogłoszeń stałych odpowiedni rabat. Za zastrzeżenie miejsca dolicza się 25%. — Wszelką korespondencję należy kierować na adres Administracji: Lwów, ul. Zyblikiewicza 33. Godziny urzędowe dla stron: czwartki i soboty od 19—20.

Redaktor naczelny: Bolesław Pollo.

Redaktor techniczny: Janina Świąsówna.

Redaktor odpow.: Mieczysław Chybiński — Wydawca: „Lwowski Klub Krótkofalowców“.

Związkowe Zakłady Graficzne, Spółdz. z odp. udz. Lwów, ul. Krzywa 10. Tel. 290 — 05.

KĄCIK BCL'a.

POKOJOWY GŁOŚNIK DYNAMICZNY.

(Dokończenie).

Ponieważ drut 0'15 jest b. słaby, przeto nawijając go musimy na nawijareczkę zrobioną z wiertarki, osadzonej w imadle. Do niej zakładamy świder i skręcamy go w klocek drewniany, dopasowany do cewki. Tę ostatnią kleimy z 1.5 mm grubego preszpanu, dbając, aby była dobrze od metalu izolowana (350 Volt!). Końcówki wypuszczamy na zewnątrz jedynie w formie licy, poczem nawijamy o ile możności warstwami całe uzwojenie, uważając jedynie, aby nie rozdrzeć szpuli. Poza tem dobrze jest izolować każdą warstwę angielską bibułką. Po zakończeniu tej długiej i nudnej roboty, owijamy cewkę kilkoma warstwami papieru oraz batystu Billrotha.

Kardanik wycinamy z fibru według rysunku trzymając się wymiarów. Nakleiwszy go na cewkę drgającą, osadzamy na płycie czołowej (z przykręconem chassis) na 2 do tego przewidzianych śrubach, tak, aby cewka znalazła się w szczelinie nie ocierając o ścianki. Do teje cewki przyklejamy nie żałując syndetikonu, całą membranę. Membrana, jak już zaznaczyłem, nie powinna naciągać w widoczny sposób irchy.

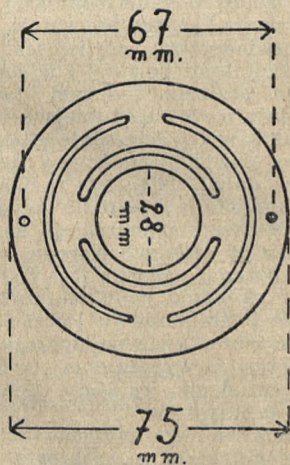

Po sklejeniu nacentrowujemy cewkę względem rdzenia, za pomocą przesuwania pierścienia preszpanowego (membrany). Po dobraniu odpowiedniego miejsca, przykręcamy go do chassis śrubami.

Pozostaje do wykonania jeszcze ekran.

Ekranem tym jest najlepiej 10—15 mm (conajmniej) gruba dykta (klejonka) o wielkości pół arkusza (100 × 120) od biedy zaś mniejsza, ale nie o wiele. Zasadniczo po-

winien on ekranować drgania głosowe o jak największej długości a więc: 50 okresów.

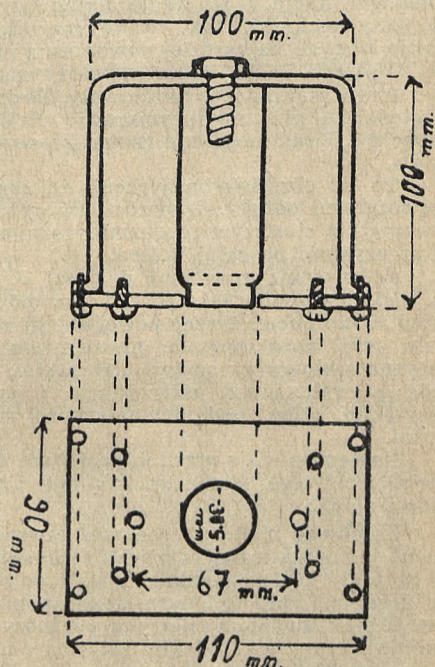

Ponieważ głos rozchodzi się z szybkością 330 m./sek., przeto podzieliwszy to przez $50 = 6.6$ m. Że zaś można ekranować tylko $\frac{1}{4}$ fali, aby zapobiec mieszanii się trzeba by dla idealnego odbioru stosować deski ok. 160 cm szerokie z każdej strony głośnika, co w sumie z nim dałoby fantastyczny wymiar $3\frac{1}{2}$ metra we wszystkich wymiarach płaszczyzny. To dać jeszcze należy, że transformator wyjściowy powinien być zmontowany w odborniku, i posiadać jeden z przewodów wtórnych do głośnika uziemiony, celem uniknięcia wpływów pojemnościowych i wycia. Na zakończenie dodać muszę, że używając wyrażenia „stal” w odniesieniu do materiału na rdzeń i ściankę, miałem na myśli stal specjalną magnetycznie dobrą, nie zaś narzędziową. W braku jej, zakupujemy miękkie żelazo.

J. M. Chybiński.

NOWINKI.

Narodzony w Polsklem Radju. Co? Gdzie? Jak?

Urodziła się Polskiemu Radju córa-rozgłośnia i to już ósma. Gdzie? Na ziemi pomorskiej, w grodzie Kopernika, Toruniu.

Jak? Ano w sposób dotychczas niepraktykowany. Zbudowano stację toruńską całkowicie przez inżynierów i pracowników Polskiego Radja i to wedle najnowszych zdobyczy techniki, tak, że te rozgłosnie można nazwać najbardziej nowoczesną stacją Polskiego Radja. Za antenę służy maszt na 160 m wysoki, a moc 24 kilowaty. Twórcy rozgłosni, a głównie inżynierowie Heller, Rabęcki i Janik mogą być dumni ze swego dzieła.

To też chrzciny-poświęcenie tej pięknej rozgłosni odbyły się bardzo uroczystie, a wszystkie siostrzyce-rozgłosnie rozniosły tę uroczystość po całej Polsce.

Poświęcenia rozgłosni dokonał J. E. ks. biskup Okoniewski, poczem przemówił przed mikrofonem, życząc nowej stacji, aby stała się rozdawczynią prawdy, dobra i piękna i błogosławiąc tym wszystkim, co będą stawali przed mikrofonem i tym wszystkim, którzy będą słuchali nowej rozgłosni.

Następnie staje przed mikrofonem dyrektor Polskiego Radja dr. Zygmunt Chamiec i mówi:

Za chwilę nastąpi uroczyste otwarcie dawno już oczekiwanego rozgłosni toruńskiej, która nieść będzie polskie słowo i polską pieśń ponad całą prastarą ziemią pomorską, aż hen ku falom Bałtyku po których dumnie płynie ku dalekim morzom odrodzona polska bandera. Głos tej nowej stacji połączy się w jednym zgodnym chórze z głosami jej siostrzyce z Warszawy, Krakowa, Katowic, Poznania, Wilna, Lwowa i Łodzi, aby we wspólnym wysiłku służyć Państwu i społeczeństwu, pogłębiając wzajemne zrozumienie i braterskie przywiązanie pomiędzy wszystkimi synami naszej rozległej Ojczyzny.

Dumni jesteśmy z tego, iż stacja toruńska została zbudowana całkowicie przez inżynierów i pracowników Polskiego Radja i że dzięki temu na prastarej ziemi polskiej, w jej sercu, wielkim Toruniu, stolicy Pomorza stanie pierwsza stacja, będąca dziełem polskich rąk.

A teraz proszę najuprzejmiej pana wiceministra Poczt i Telegrafów o dokonanie aktu otwarcia nowej rozgłosni.

P. Wiceminister Drzewiecki zbliża się do mikrofonu i rozpoczyna przemówienie:

W uroczystości dzisiejszej otwarcia ósmej z rządu polskiej stacji radjofonicznej bierze wraz z całym społeczeństwem żywy udział Rząd i Ministerstwo Poczt i Telegra-

fów, które mam zaszczyt reprezentować. Rozbudowa sieci radjofonicznej ma doniosłe znaczenie w życiu społecznym narodów i jest jednym z narzędzi ich ekspansji kulturalnej. Szybki postęp techniczny w dziedzinie radja sprawił, że radjofonja stanęła w rzędzie podstawowych środków łączności, przewyciężających przestrzeń, spajających społeczeństwa i zbliżających narody. Stąd też podobnie jak wszystkie państwa i Polska czyni wielkie wysiłki na polu rozbudowy radjofonji, widząc w niej ważny czynnik interesów państwa, potrzeb najszerzych kół obywateli, montujący ich życie zbiorowe, sprzyjający utrzymaniu kontaktu z szeroko rozsiąną emigracją, słowem środek, stojący do dyspozycji tej wielkiej misji wychowawczej, jaką państwo i społeczeństwo ma do spełnienia w stosunku do jednostek, tworzących te zbiorowości. Ministerstwo Poczt i Telegrafów, doceniając wielką rolę radjofonji, od szeregu lat konsekwentnie realizuje program rozbudowy stacyj radjofonicznych, którego doniosłym etapem jest otwierana w dniu dzisiejszym stacja radjofoniczna w Toruniu.

Stacja, co do mocy druga w kraju, wzniesiona w rekordowo krótkim czasie, wysiłkiem polskiej myśli technicznej, zbudowana w całości z krajowych materiałów, wyposażona w urządzenia, stanowiące ostatnią zdobycz radjotechniki, powinna napawać dumą każdego obywatela jako wymowne świadectwo możliwości dalszego rozwoju radjofonji polskiej i widomy znak wysokiego poziomu rodzimej twórczości, która śmiało może zająć miejsce obok zdobyczy, jakie w tej dziedzinie gdziekolwiek osiągnięto. Żywić zatem trzeba nadzieję, że otwarta w dniu dzisiejszym radjostacja będzie znakomicie uzupełniała wyposażenia techniczne ziemi pomorskiej, której tak ważna rola w dziejach Narodu z punktu widzenia potrzeb państwa jest wyznaczona. W tem przekonaniu mam zaszczyt w imieniu Rządu i Ministerstwa Poczt i Telegrafów złożyć życzenia jak najlepszego rozwoju tej placówce i wypełnienia tych zadań, których świadomi jesteśmy, inaugurując dzisiejszą uroczystość.

W dalszym ciągu przemawiali p. Wicewojewoda pomorski, p. Starosta Krajowy i p. inż. Szule w gwarze kaszubskiej.

Nakoniec nadano z dużej sali „Dworu Artusa“ koncert pieśni, wykonany przez chóry toruńskie.

Na uroczystości nadeszło mnóstwo depesz, a była też depesza ze Lwowa tej treści: „W ty nowy roboci niech wam wszystko fajno hula. Daj Boże szczęścia Szczepko i Tońko“.