

**POGODA**

Dzisiaj będzie częściowo pochmurnie, najwyższa temperatura do 20 F (-6.7 C), w nocy zimno, temp. do 19 F (-12.2 C).  
Jutro pochmurnie, szanse lekkiego śniegu, cieplej, temperatura do 35 F (2 C).  
Wschód słońca o godz. 6:57 rano, zachód o godz. 5:13 wieczorem.

# Dziennik Związkowy

**POLISH DAILY ZGODA**

Published Since 1906

AN AMERICAN DAILY IN THE POLISH LANGUAGE — MEMBER OF UNITED PRESS INTERNATIONAL

**KALENDARZYK**  
Dzisiaj wtorek, 7 lutego — Romualda i Ryszarda.  
Jutro środa, 8 lutego — Jana i Emili.  
Pojutrze czwartek, 9 lutego — Cyryla i Apolonii.

No. 26 Rok (Vol.) LXXVII

CHICAGO, IL, Wtorek, 7 Lutego (February 7), 1984

Telefon wszystkich biur 286-0141. **35¢**

## BEJRUT ZAMIENIA SIĘ W GRUZY

### “Dzień Wspomnień” w Illinois

**Wysłannik Watykanu Przybył Do Warszawy**

Warszawa (CT) — z 8-dniową wizytą w Polsce przebywa specjalny wysłannik Watykanu do Europy Wschodniej, arcybiskup Luigi Poggi. Zdaniem komentatorów, celem podróży arcybiskupa ma być przeprowadzenie rozmów w sprawie nawiązania pełnych stosunków dyplomatycznych pomiędzy Polską a Stolicą Piotrową. Arcybiskup spotka się między innymi z ministrem spraw zagranicznych, Stefanem Olszowskim oraz ministrem d/s wyznań, Adamem Łopatką.

### Kontrowersje Wokół Osoby M. Feldsteina

Washington (UPI) — Doradca ekonomiczny Martin Feldstein odwołał swe niedzielne wystąpienie w programie telewizyjnym — przypuszczalnie wskutek nacisków wywieranych przez Białą Dom. Jeden z asystentów prez. Reagana oświadczył, że Prezydent jest “zawiedziony” postępowaniem Feldsteina.

Prezydent Reagan odmówił w niedzielę odpowiedzi na pytania dotyczące przyszłości Feldsteina i nie chciał oświadczyć, czy zamierza utrzymać go na stanowisku przewodniczącego rady doradców ekonomicznych. Wysuwane są przypuszczenia, że Reagan jest zawiedziony podejściem Feldsteina do zagadnienia zmniejszenia deficytu w budżecie federalnym. Podejścia Reagana i Feldsteina różnią się w tym względzie po prostu.

Wiceprezydent George Bush oświadczył w niedzielę, że “nikt nie przejmuję się na prawdę sprzeczkami wewnętrznymi na temat polityki budżetowej oraz nalożeniem tumaka na doradcę ekonomicznego Feldsteina”.

W czasie wystąpienia na programie telewizyjnym “Meet the Press” (na sieci NBC), Bush został zapytany — dlaczego nie dopuszczono Feldsteina do wystąpienia na programie sieci ABC.

Bush uchylił się raczej od konkretnej odpowiedzi; oświadczył jedynie, że Feldstein brał w ostatnich kilku dniach udział w szeregu programów telewizyjnych i zeznał przed Kongresem. Wiceprezydent dodał, że jest to sprawa wewnętrzna, którą nikt specjalnie nie przejmuje się.

Feldstein był w niedzielę nie osiągalny, toteż nie zdołano uzyskać jego opinii w tej materii. Jeden z asystentów doradcy ekonomicznego oświadczył, że Feldstein nie zamierza podać się do dymisji.

### Zaginiony w Pekinie

Pekin (NYT) — Urodzony w Hongkongu prawnik, Hanson Huang, przez długi okres czasu pracownik jednej z firm adwokackich w Nowym Yorku, pojechał przed dwoma laty do Pekinu, tłumacząc, że chce tam leczyć swoją chorobę rakową. Wkrótce potem wszelki ślad po nim zaginął.

Informacja na temat jego losu nadeszła dopiero w czwartek, a przekazał ją rzecznik władz chińskich, Lu Jian. Stwierdził on, że Huang został aresztowany pod zarzutem szpiegostwa i skazany na 15 lat więzienia. Obecnie odsiadyuje karę, przy czym rzecznik nie ujawnił, na jakich warunkach i w jakim więzieniu.

Ambasada Stanów Zjednoczonych nie ingerowała w sprawę, gdyż choć więzień posiada status stałego rezydenta USA, nie jest jednak obywatelem amerykańskim.

### Z Okazji 73 Urodzin Prezydenta

**Dixon i Eureka Serdecznie Witają Swego Wielkiego Syna**

Eureka, Ill. (ST) — Prez. Reagan wraz z małżonką przybył po wizycie w Dixon, Ill., gdzie spędził swoje dzieciństwo, do Eureka. Spotkanie Prezydenta z mieszkańcami miasteczka, profesorami oraz studentami uczelni odbyło się w budynku Eureka College, do którego Prezydent uczęszczał. Wizyta Prezydenta w Dixon oraz Eureka związana była z jego 73 urodziny.

Prezydent nazwał obie wizyty w stanie Illinois “dniami ciepła oraz wspomnień, kiedy wszystkie dobre rzeczy w naszym życiu sprawiają na nowo wrażenie realnych.”

W czasie spotkania z 2,000 studentów, profesorami i pracownikami Eureka College, Prezydent nawiązał do swojej polityki zagranicznej, przede wszystkim stosunków ze Związkiem Sowieckim oraz polityki krajowej.

W odniesieniu do stosunków z Sowiecami, Prezydent stwierdził, że jego ostre słowa kierowane pod ich adresem, mają swoje wytłumaczenie oraz usprawiedliwienie. Otóż dzieje się tak w dzisiejszych czasach, że jest to właściwie jedyny możliwy sposób porozumiewania się z Sowiecami. Ostre słowa kierowane do nich, odzwierciedlają bowiem “nowy realizm,” który ma duże szanse na doprowadzenie świata do prawdziwego i pełnego pokoju.

(Ciąg dalszy na str. 6-ej)

### Specjalna Sesja Parlamentu Japonii

Tokio. (UPI) — Minister spraw zagranicznych Japonii, Shintaro Abe, zapewnił w poniedziałek o trwałej przyjaźni jego kraju ze Stanami Zjednoczonymi oraz oskarżył Związek Sowiecki o wywoływanie napięć międzynarodowych.

Uwagi ministra, który zakończył w zeszłym tygodniu 8-dniową podróż do USA, zostały wygłoszone na specjalnej sesji japońskiego Parlamentu, tzw. Diet.

Minister oświadczył między innymi, że jego wizyta w Stanach Zjednoczonych pozwoliła zacieśnić więzi między obydwojoma państwami, a dla Japonii stanowiła gwarancję bezpieczeństwa oraz potwierdzenie głównych założeń jej polityki zagranicznej.

Abe podkreślił też, że poprzez dążenie do zdobycia dominacji w krajach Trzeciego Świata, Moskwa narzuca sobie oraz innym wyścig zbrojeń. Minister ostro skrytykował wycofanie się delegacji sowieckiej z genuewskich negocjacji rozbrojeniowych i wezwał Kreml, aby niezwłocznie powrócił do rozmów na temat ograniczenia zbrojeń nuklearnych.

Przemówienie do członków Parlamentu wygłosił również premier Japonii, Yasshiro Nakasone. Wypowiedział się on głównie na temat potrzeby reformy japońskiego systemu edukacji, który jest ostatnio coraz częściej atakowany za stosowanie przestarzałych metod nauczania.

Premier zapowiedział, że w najbliższym czasie powoła specjalną komisję, która zbada sprawę reformy szkolnictwa pod kątem odpowiedniego przygotowania zawodowego nauczycieli, zmiany systemu egzaminacyjnego, oraz modyfikacji nauczania przedmiotowego.



SARAJEWO, JUGOSŁAWIA.—Oddział trębaczy jugosłowiańskiego lotnictwa w czasie próby generalnej, do oficjalnych ceremonii otwierających 14 Olimpiadę Zimową. Otwarcie Olimpiady odbędzie się jutro. (UPI)

### Dalsze Kłopoty Wahadłowca

Cape Canaveral, Fla. (UPI) — Do dotychczasowych niepowodzeń wahadłowca “Challenger” dołączyło jeszcze jedno: wystrzelony wczoraj w przestrzeń kosmiczną, zbudowany kosztem 75 mln dolarów indonezyjski satelita przekaźnikowy, zoczył z wyznaczonej trasy i znalazł się na niewłaściwej, całkiem bezużytecznej orbicie. Przed kilku dniami na skutek wadliwego odpalania rakiety, podobny los spotkał wypuszczonego również przez “Challengera” satelitę przekaźnikowego Western Union. Straty wyrządzone przez utratę obu satelitów wynoszą co najmniej 150 mln dolarów. Oba satelity są niemal nie do odzyskania.

Niepowodzenia, jakie nastąpiły z wystrzeleniem satelitów nie mają wszakże wpływu na doświadczenia zaplanowane przez załogę “Challengera” na dzień dzisiejszy.

Dwaj astronauci, Bruce McCandless i Robert Stewart staną się dziś pierwszymi ludzkimi satelitami. Obaj astronauty nalożą na siebie specjalne “odrutowe plecaki”, zwane “Buck Rogers”, dzięki którym odbędą spacer w przestrzeni kosmicznej na wysokości 175 mil nad ziemią. Będą oni okrążyć ziemię z szybkością 17,500 mil na godzinę. Przez cały czas znajdować się będą jednakże w odległości 100 jardów od wahadłowca. Jest to eksperyment bardzo śmiały, nie stosowany do tej pory; ma on na celu wypróbowanie możliwości przeprowadzenia budowy pewnych obiektów w przestrzeni kosmicznej, jak i dokonywania w niej akcji ratunkowych.

W chwili obecnej istnieje plan wystrzelenia z wahadłowców pięciu dalszych satelitów przekaźnikowych.

### Sowiecki Samolot Naruszył Granicę Tajwanu

Tajpej, Tajwan (UPI) — Rzecznik tajwańskich sił zbrojnych, generał Wang Miao poinformował, że w poniedziałek granica powietrzna tego kraju została naruszona przez sowiecki samolot wojskowy typu TU-95. Samolot znajdował się w obrębie terytorium Tajwanu przez około 40 minut.

Od czasu, kiedy jednostka pojawiła się na ekranach radarów, towarzyszyły jej dwa tajwańskie odrzutowce F-5E. Sowieckiego pilota niezwłocznie poinformowano, że znajduje się wewnątrz obszaru suwerennego państwa.

Choć w Tajpej już wcześniej notowano wypadki naruszenia granicy przez samoloty Związku Sowieckiego, obecnie nie wyklucza się możliwości, że pilot niechętny zoczył z wyznaczonego kursu na skutek złych warunków atmosferycznych.

### Awans i “Łada” Za Donos

Wszystkie chwytły dozwolone: Listom gończym za przewodniczącym Regionu Śląsko-Dąbrowskiego, Tadeuszem Jedynakiem, towarzyszy informacja o wysokości nagrody za wskazanie miejsca jego pobytu: dla funkcjonariusza — awans i nowa “Łada”, dla osoby cywilnej — “Łada”.

Tygodnik Mazowski nr 71, 8.12.83

### Sekr. Shultz Odleciał Na Grenadę

Brasilia, Brazylia (UPI) — Sekretarz stanu George Shultz, który przebywa obecnie z kilkudniową wizytą w krajach Ameryki Łacińskiej, zakończył w dniu dzisiejszym swój pobyt w Brazylii i ze stolicy tego kraju, Brasilii, udał się na Grenadę.

W październiku ubiegłego roku, w wyniku krwawego przewrotu popieranego przez Kubę i Związek Sowiecki, skrajnie lewicowi marksiści obalili na wyspie socjalistyczny rząd premiera Bishopa. Życie i bezpieczeństwo mieszkańców Granady, jak również amerykańskich studentów na lokalnej uczelni medycznej, zostało zagrożone.

Stany Zjednoczone oraz zaprzyjaźnione państwa karaibskie zdecydowały się na zbrojną interwencję, zakończoną pełnym sukcesem. Obecnie na wyspie trwa proces przywracania demokracji i głównym celem wizyty sekretarza Shultza ma być nacoczne zapoznanie się z postępowaniem w tym zakresie.

Sekretarz spotka się z członkami tymczasowego rządu wyspy, jak również przeprowadzi rozmowy ze znajdującymi się tam w dalszym ciągu studentami medycyny ze Stanów Zjednoczonych.

W Brazylii Sekretarz podpisał w imieniu rządu amerykańskiego szereg dokumentów, dotyczących zacieśnienia kontaktów między obydwojoma krajami. Dotyczą one głównie współpracy na polu wykorzystywania energii nuklearnej dla potrzeb gospodarczych, przemysłu zbrojeniowego, zdobywania kosmosu oraz wspólnych inwestycji ekonomicznych.

### Prezydent Egiptu Przybędzie Do Washingtonu

Kair, Egipt (UPI) — W przyszłym tygodniu do Washingtonu przybędzie prezydent Egiptu Hosni Mubarak, który zostanie przyjęty przez prezydenta Reagana oraz głównych przedstawicieli jego administracji.

Będzie to druga wizyta Mubarak w Stanach Zjednoczonych w ciągu 6 miesięcy. Komentatorzy podkreślają, że prezydent Egiptu pragnie przede wszystkim zaakceptować swoją rolę w rozwiązywaniu konfliktów bliskowschodnich oraz zakończyć izolację Egiptu przez kraje arabskie, która stanowi następstwo porozumienia pokojowego z Izraelem, podpisanego w 1979 roku.

Mubarak, który powrócił właśnie z misji do 5 krajów afrykańskich, chce również wywóm w Washingtonie zwiększenie pomocy amerykańskiej dla umiarkowanych państw kontynentu afrykańskiego, jak Sudan i Somalia. Prezydent Egiptu uważa pomoc za konieczną, w obliczu wrastającego zagrożenia ze strony komunistycznych reżimów Etiopii i Libii.

### Wzrost Kursu Dolara

London (UPI) — Kurs dolara wzrósł dziś w stosunku do większych walut zachodnioeuropejskich (2.7605 DM, 2.2227 SF, 8.4715 FF i \$1.4160 za 1 ft. szt.).

Cena złota spadła w Londynie do \$379.125 za uncję.

### VI Flota US Ostrzeliwała Pozycje Szytów

**Gemayel Nadal Popierany Przez 37 Tysięczną Armie**

Bejrut, Liban (UPI, ST) — We wtorek, przez drugi dzień z rzędu, Bejrut był sceną, jak to określono “szaleńczych walk popieranych przez Syrię ugrupowań muzułmańskich z regularnymi siłami zbrojnymi Libanu.” Drużynie oraz szyici ignorowali wezwanie do zawieszenia ognia i poprzez zamienienie ulic Bejrutu w morze krwi i dymu chcą wymusić na prezydencie Gemayelu podanie się do dymisji.

Wczoraj w starciach zaangażowana była VI Flota Wojenna Stanów Zjednoczonych. Z pokładu lotniskowca “Kennedy” do akcji skierowano dwa bombowce typu A-6, jak również użyto 5-calowych dział ze stojącej na wybrzeżu fregaty “Garcia.” Jeden żołnierz amerykański odniósł obrażenia.

Rzecznicy wojsk innych krajów, wchodzących w skład Międzynarodowego Korpusu Pokojowego informują, że w wyniku starć jeden żołnierz francuski poległ, a dwóch innych żołnierzy francuskich, jak również 8 żołnierzy włoskich zostało rannych.

Liczba ofiar dwudniowych walk wśród ludności Libanu rośnie z każdą

(Ciąg dalszy na str. 6-ej)

### Reagan: USA Nadal Popierają Gemayela

Las Vegas (UPI) — Zaniepokojo-ny pogarszającą się sytuacją w Libanie, prez. Reagan oświadczył wczoraj, że Stany Zjedn. popierają nadal twarde rządy prez. Amina Gemayela.

Prezydent stwierdził, iż zobowiązania Stanów Zjedn. wobec zagadnienia “jedności, niepodległości i suwerenności Libanu pozostają zdecydowane i niezachwiane”. Zwrócił się on z apelem pod adresem przywódców libańskich, nawołując ich do utworzenia nowego rządu.

“Wszyscy odpowiedzialni libańscy przywódcy polityczni powinni wykorzystać tę sposobność, aby utworzyć bardziej reprezentatywny rząd — taki, jakiego domagają się i który my ustawicznie popieramy”, stwierdził Reagan w swym oświadczeniu.

“Nadszedł czas, aby naród libański zmienił się ponad swe parafialne i frakcyjne podziały i połączył się w jedną całość, jeden naród zjednoczony i suwerenny”.

Sekretarz prasowy Białego Domu Larry Speakes oświadczył, że prez. Reagan nie planuje zmieniać swych planów i powróci do Washingtonu. Reagan przybył do Las Vegas, by wygłosić przemówienie na zjeździe kierowników szkół średnich. Przed udaniem się do swej posiadłości w Santa Barbara, Reagan miał również wygłosić przemówienie na zorganizowanym na cele partyjne obiedzie miejscowej organizacji GOP.

Larry Speakes oświadczył, że przez cały czas swej podróży Prezydent był drobniagowo informowany o pogarszającej się sytuacji w Libanie. Speakes oświadczył także, że dużą winę za pogłębianie się kryzysu libańskiego oraz wzmacnianie się w tym kraju walki, ponosi Syria.

W czasie wygłoszonego w Las Vegas przemówienia, prez. Reagan zaatakował również stanowisko wyrażane przez demokratów, którzy nawołują do zwiększenia wydatków federalnych na oświatę. Reagan powiedział, że odpowiednią — na pogarszającą się poziom nauczania w szkołach jest “położenie nacisku na opanowanie przez uczniów amerykańskich podstawowych przedmiotów”.

## Wracają Do Życia Stare Cegielnie

(EW) — Wielka płyta nie wyparła z rynku tradycyjnych materiałów budowlanych. W ostatnich latach popyt na cegłę jeszcze wzrósł. Nic dziwnego — wieś potrzebuje obiektów inwentaryzacyjnych, a w miastach wielu ludzi przychodzi do własnego domu.

Czy w tej sytuacji nie można by uruchomić starych, nieczynnych od lat cegielni? Okazuje się, że można.

Inwentaryzacja, przeprowadzona w

## Kłopoty Sowieckiego Aeroflotu

Moskwa (UPI) — Sowiecki minister lotnictwa Butajew udzielił w zeszłym tygodniu wywiadu dla jednego z krajowych czasopism, w którym skrytykował warunki bezpieczeństwa lotów w ZSRR oraz podkreślił potrzebę zwiększenia środków zapobiegawczych przed wypadkami uprowadzeń samolotów.

Po raz pierwszy Aeroflot został publicznie skrytykowany i zachodni komentatorzy odebrali ten fakt jako jeden z elementów kampanii Andropowa na rzecz zwiększenia dyscypliny pracy oraz walki z korupcją.

"Problem zapewnienia bezpieczeństwa lotów jest niezwykle złożony i wszyscy musimy uczestniczyć w jego rozwiązaniu" — stwierdził minister, podkreślając, że sprawę uważa za jedną z pierwszoplanowych w działaniach partii i narodu.

W listopadzie ubiegłego roku 7 młodych ludzi usiłowało uprowadzić samolot, lecący nad terytorium Gruzji. Zanim obezwładniono porywaczy na pokładzie doszło do zaciętej walki, w wyniku której zginęło 13 osób.

Ostatnia poważna katastrofa samolotu pasażerskiego TU-134, należącego do największych linii lotniczych na świecie, wydarzyła się w Kazachstanie w sierpniu zeszłego roku. Na Zachodzie wiadomo jedynie, że zginęli wszyscy, którzy byli wówczas na pokładzie odrzutowca, lecz dokładnej liczby ofiar nigdy nie poznano. Sowieckie władze nie mają zwyczaju informowania opinii publicznej o wypadkach państwowych środków transportu. Zachodnie statystyki na ten temat są zatem jedynie fragmentaryczne.

Minister Butajew skrytykował, co prawda, Aeroflot, ale nie omieszczał dodać, że mimo wszystko w 1983 roku linie spisywały się dobrze, choć Stany Zjednoczone rzuciły im kłody pod nogi, usiłując zablokować połączenia Aeroflotu na trasach międzynarodowych.



OSLO. — Minister spraw zagranicznych Norwegii Sven Stray (po prawej) w czasie konferencji prasowej na której podał do wiadomości, że Norwegia postanowiła wywalić pięciu dyplomatów sowieckich. Obok (po lewej) sekretarz stanu Norwegii Eiving Berg. (UPI)

marcu ubiegłego roku, ujawniła na naszym terenie 3 obiekty, które — po mniejszym lub większym remoncie — warto przywrócić do życia. Wykaz z adresami rozestaliśmy zainteresowanym — rzemieślnikom, spółdzielniom i przedsiębiorstwom budowlanym.

Na odzew nie czekaliśmy długo — mówi Krystyna Wyszowska, starszy inspektor w Wydziale Przemysłu i Usług Urzędu Wojewódzkiego w Białymstoku.

• Małą cegielnią w Nowej Wsi koło Dąbrowy Białostockiej zainteresował się jeden z okolicznych rzemieślników. Uruchomił ją dość prędko. A że surowca (pospolita glina) w tym rejonie nie brakuje, już w tym roku nowowieską cegielnię opuściło 300 tysięcy cegieł.

• Stara cegielnia w Knyszynie wymagała więcej zachodu, ale jest już po remoncie i właściciel — rzemieślnik obiecuje 400 - 500 tys. cegieł w tym roku, a milion — w przyszłym.

• Cegielnię w Markowszczyźnie — obiekt dość spory — przejęło Spółdzielcze Przedsiębiorstwo Budownictwa Wiejskiego z Białegostoku. Remont jeszcze trwa, produkcja ruszy w przyszłym roku.

Jak informuje Jan Zawadzki, zastępca dyrektora Zrzeszenia Przedsiębiorstw Przemysłu, Ceramiki Budowlanej i Siliikatów w Warszawie, wracają do życia stare, opuszczone cegielnie także w innych rejonach kraju.

Oczywiście uruchamia się na nowo tylko te obiekty, których remont opłaca się a i surowca w najbliższej okolicy jest pod dostatkiem.

Nawet nieduże wytwórnie mają swoje znaczenie w ogólnym bilansie materiałów budowlanych w kraju.

Cegiel, które wyprodukował w tym roku rzemieślnik w Nowej Wsi koło Dąbrowy Białostockiej, wystarczy na 25-30 jednorodzinnych domków.

### Proszą o Pomoc

Maria Sowa, zam. 38-350 Bobowa, Stróżna 180, woj. Nowy Sącz — zwraca się o pomoc dla swojej rodziny. P. Sowa jest matką czworga dzieci, oraz wychowuje 13-letnią córkę swojej zmarłej siostry. Ponieważ sytuacja materialna jej jest bardzo ciężka, zwraca się z prośbą o pomoc. Niestety nie posiada w swoim liście w jakim wieku są jej dzieci.

Jani Wadowska zwraca się o pomoc w postaci wózka inwalidzkiego dla swojej 23-letniej córki, która jest sparaliżowana od urodzenia i może się poruszać tylko na kolanach. Prosi też o odzież i bieliznę dla swojej córki. Adres p. Wadowskiej: Jachówka 31, 43-211 Budzów, woj. Bielsko-Biała.

## Manned Maneuvering Unit

To be used by astronauts  
for up to six hours of  
extravehicular space activity

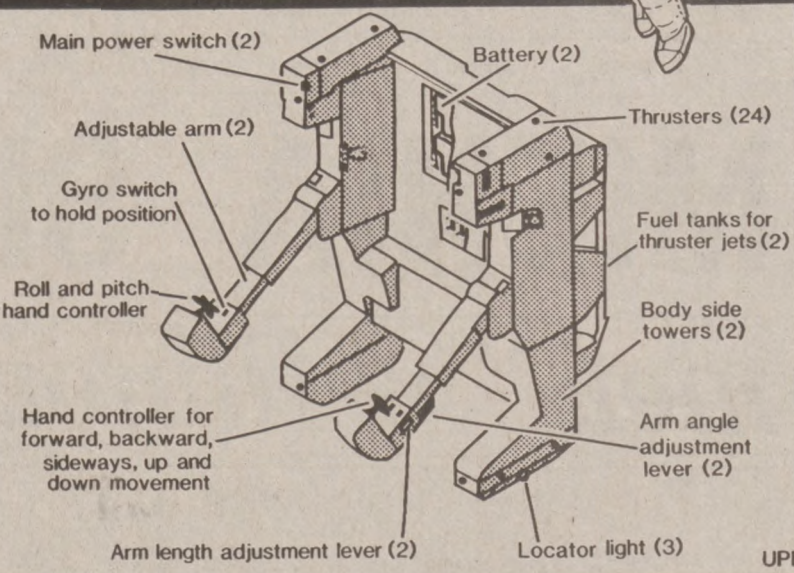

CAPE CANAVERAL, FLA. — Astronauści amerykańscy w czasie obecnej podróży wykorzystają specjalne, nowe urządzenie, które pomoże im w "spacerze w kosmosie". Na zdjęciu schemat tego urządzenia. (UPI)

## Radioaktywne Podpory Do Stołów w Fabryce Falcon Products

W ubiegłym tygodniu informowaliśmy o zatrzymaniu przez policję stonowu ładunku podpórek do stołów przewożonego do jednej z restauracji w Des Plaines. Po wykryciu dużego stopnia promieniowania metalu, z których były zrobione, cały ładunek wysłano z powrotem do producenta Falcon Products w St. Louis. Przedstawiciel firmy, Alan Peters zapewniał wówczas, że w wyniku kontroli przeprowadzonej przez prywatnych i federalnych inspektorów nie stwierdzono zagrożenia promieniami radioaktywnymi w samym zakładzie. Zapewniał, że niebezpieczne materiały zostały usunięte.

Tymczasem okazało się, że w fabryce w St. Louis znajduje się ponad 100,000 nóg wykonanych z radioaktywnych metali. Wyprodukowano je w meksykańskiej filii kompanii w Juarez. W związku z nowymi odkryciami zarządzone poddanie wszystkich pracowników zakładu w St. Louis badaniom lekarskim.

Stwierdzono, że jedna podpórka emitowała 100 miliremów na godzinę. Osoba wystawiona na takie promieniowanie odbiera tyle radioaktywno-

### Kong. W. Lipiński i F. Annunzio w Komisji Etnicznej

Dwaj kongresmeni z terenu Chicago zostali powołani do specjalnej, krajowej komisji mającej zajmować się sprawami obywateli pochodzących z różnych grup etnicznych.

Jest to komisja powołana przez partię demokratyczną w celu zbadania poglądów "etników" i opracowania programów, dzięki którym demokraci nadal będą mogli liczyć na poparcie różnych warstw społeczeństwa, szczególnie tych, które wywodzą się z różnych narodowości.

Projekt zmian polityki demokratów wobec "etników" przedłoży 17-osobowa komisja w czasie konwencji krajowej, na której zostanie podjęta decyzja o odnośnie demokratycznego kandydata na prezydenta w lecie bieżącego roku.

### Polska Książka w Polskim Domu

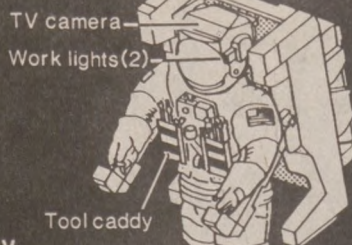

SERGIUSZ PIASECKI

## NIKT NIE DA NAM ZBAWIENIA...

70

— Ja nie pozwolę, żeby ten cham tak ciebie traktował! Ty jesteś przecież moją kochanką! A może będziesz żoną. — Wiedział na czym jej zależy.

Znów znaleźli się w Urzędzie Sledczym. Agent kazał Paulince zaczekać na korytarzu, a sam udał się wprost do kierownika Urzędu Sledczego. Logicznie przedstawił mu sprawę. Kierownik się zainteresował. Kazał zwołać Paulinkę. Przywitał się z nią, kazał usiąść w fotelu i, w obecności Siemiencowa, szczegółowo ją przesłuchał. Potem rzekł.

— Pani się orientuje, że to jest niebezpieczny złodziej i bandyta. Dziwne, że dotąd pani poważnie nie skrzywdził. Dobrze, że pani o tym zameldowała. Inaczej groziłaby pani surowa kara.

— Ja nie wiedziałam... Myślałam, że szewc... A jak dowiedziałam się, że ma broń, to sama przyszedłam...

— Dobrze. Rozumiem to. Ale pani musi pomóc nam pochwytać go. Wówczas nie będzie pani winna, a nawet zasłuży na wdzięczność i pochwałę. Nie ma co go żałować!

— Ależ ja go nie żałuję wcale!

— To dobrze...

I kierownik Urzędu Sledczego kazał jej być tego dnia szczególnie miłą dla Barana. W nocy miała wyciągnąć mu spod poduszki pistolet, a o godzinie 5-ej rano otworzyć cicho drzwi i potem znów położyć się do łóżka.

Paulinka zgodziła się. Czuli się dumna, że rozmawiała z samym kierownikiem, który traktował ją jak wielką damę. Nawet odprowadził do wyjścia na korytarz. A Kostka zwołał do wieczora i kazał mu się zameldować potem, dla zorganizowania pochwylenia Barana i Jasia.

Kostek poprowadził swą bogdanę na obiad. Potem poszli razem na spacer. Dawał jej szczegółowe instrukcje. Powtarzał jej. Wreszcie upewniony, że Paulinka wykona wszystko dokładnie, pożegnał ją. Paulinka poszła do sklepu. Po zakończeniu targu udała się do znanej sobie spelunki i kupiła litr spirytusu. Miała, w myśl danych jej wskazówek, spoić Barana moeną wódką.

Olek, dobrze „zawiany”, siedział na melinie Kazika. Powiedział koleźce, że o siódmej pójdzie pożegnać Paulinkę, a o ósmej wróci. Chciał ostatni raz zobaczyć kochaną kobietę.

— Nie radzę ci — powiedział Kazik — będzie ci potem trudniej. Serce nie da odejść. Nie idź, bracie. Wypij jeszcze i zostań. Za cztery godziny ruszamy w drogę.

Olek, tępo patrząc w ścianę, powiedział cicho, sennie:

— Pójdę... nie mogę... Ostatni raz...

Kazik nie przekonywał go więcej. Zrozumiał, że nie ma słów, które odwiodłyby kolegę od tego zamiaru.

Przed godziną 7 wieczór Olek był już w mieszkaniu Paulinki. Długo chodził, nieco sflaniając się na nogach. Potem usiadł. Spojrzał na zegarek. Siódma. Paulinka wracała zawsze pięć minut po 7-ej, bo sklep był blisko. Lecz nie przyszła i kwadrans po 7-ej. Poszła po spirytus. Dopiero o godzinie pół do ósmej Olek posłyszał na dziedzińcu trzaskanie furtki i pośpieszne kroki.

Paulinka prędko otworzyła drzwi i weszła do pokoju. Baran siedział na krześle przy ścianie. Miał czapkę na głowie. Uważnie patrzył w twarz Paulince. Zdziwiło go, że ma na sobie nie tę sukienkę w której poszła do sklepu, a nowy, elegancki kostium. Jego dawny prezent.

— Dobry wieczór, Olku. Spóźniłam się... Przeszłam się... Poszłam odwiedzić tatusia.

— W nowym kostiumie?!

Paulinka zaczęła tłumaczyć mu, że chciała dobrze się zaprezentować rodzinie. Baran prawie nie słyszał. Patrzył chciwie w jej twarz. Sledził ruchy.

Po kilku minutach wstał. Paulinka zauważyła, że ma niezwykle wyraz twarzy. A Baran głucho wypowiadał:

— Do widzenia, Pawciu... Na zawsze... Jeśli cię skrzywdziłem, to wybac... Nie chciałem nigdy...

Paulinka przeraziła się. „Chce zaraz odejść, a przecież obiecałam Kostkowi i naczelnikowi, że pomogę go pochwytać”.

— Olusiu! Co ty mówisz? Ja nie rozumiem!

— Wyjeżdżam z Mińska... Dzisiaj... na zawsze...

— Olusiu, ja nie chcę! Zostań! Jak można! Co ci się stało?

— Nic, Pawciu. Do widzenia.

Podszedł ku drzwiom. Czuli, że nie wytrzyma, jeśli przewlecze swą obecność. Za kwadrans będzie godzina powrotu na melinę Kazika. Bał się nawet dotknąć jej dłoni na pożegnanie.

Pawka rzuciła się ku niemu.

— Czekaj Olku! Czekaj! Jedno słowo tylko! Jadę z tobą! Nie chcę bez ciebie żyć. Chciałeś, że bym jechała z tobą do Wilna. Jadę. Wszystko rzucę dla ciebie!... Pokłócił się, to cóż z tego. Widzisz, o! Rozwinęła z papieru flaszkę spirytusu.

— Kupiłam dla ciebie, żeby wypić razem i przeprosić. Ja ciebie też kocham. Tylko nie mów tego.

Baran stał bez ruchu i patrzył zdumiony na kochankę. Potem powiedział wzruszony:

— Co ty ze mną robisz, Pawciu?

### Dramatic Diagonal Printed Pattern



4565  
8-18

by Anne Adams

Make a smart move, check (or plaid) this sleek suitdress with a dramatic neckline angle accented by contrast binding. Notice clever way line continues down skirt. Printed Pattern 4565: Misses Sizes 8, 10, 12, 14, 16, 18. Size 12 (bust 34) takes 3 3/4 yards 60-inch fabric. \$2.75 for each pattern. Add 50¢ for each pattern for postage and handling. Send to:

Anne Adams, Dept. 10, Polish Daily Zgoda, 243 W. 17th St., New York, NY 10011  
Print NAME, ADDRESS, ZIP, SIZE and STYLE NUMBER.

Easy chemises, dashing sportswear—see and sew all the newest fashions, send for NEW SPRING-SUMMER CATALOG. Over 100 styles plus Free Pattern Coupon. Send \$2 for Catalog now. ALL CRAFT BOOKS...\$2.50 each 131-Add a Block Quilts 126-Thrifty Crafty Flowers 125-Petal Quilts 121-Pillow Show-offs Books and Catalog — add 50¢ each for postage and handling.



NOWA PACZKA!

PEKAO TRADING CORPORATION

zawiadamia, że ze względu na aktualne zapotrzebowanie ludności w Polsce obszerny zestaw dostarczanych do Polski paczek został uzupełniony o nową paczkę zawierającą

1 kg. herbaty wysokiej jakości w cenie \$6.50

w tym: 80 dkg. herbaty sypkiej

20 dkg. herbaty porcjowanej (tea bags)

Przedsiębiorstwo PEWEX wykonujące w Polsce zlecenia Pekao zapewnia, że dołoży wszelkich starań, aby herbata syпка była pakowana w hermetyczne torebki po 10 dkg. a herbata porcjowana składała się z 4 paczek po 25 torebek każda.

Zlecenia przyjmują autoryzowani dealerzy Pekao

oraz

PEKAO TRADING CORPORATION

470 Park Ave., South, New York, N.Y. 10016

Tel.: 212/684-5320

333 North Michigan Ave., Chicago, Ill. 60601

Tel.: 312/782-3933











